

# Jansen-Economy 60 RC/FB Türen

Einbruchhemmung nach EN 1627

Durchschusshemmung nach EN 1522 und EN 1063

# Jansen-Economy 60 RC/FB portes

Anti-effraction selon EN 1627

Résistances aux balles selon EN 1522 et EN 1063

# Jansen-Economy 60 RC/FB doors

Burglar resistance according to EN 1627

Bullet resistance according to EN 1522 and EN 1063

Hinweise  
Remarque  
Notice

Jansen Stahlssysteme  
Systèmes en acier Jansen  
Jansen Steel Systems

Lieferprogramm  
Jansen-Economy 60 RC/FB  
Türen

Programme de livraison  
Jansen-Economy 60 RC/FB  
Portes

Sales range  
Jansen-Economy 60 RC/FB  
Doors

Version 07/2021  
Artikelnummer K1203549

Version 07/2021  
Numéro d'article K1203549

Version 07/2021  
Item number K1203549

Eine Liste der aktuellen  
Änderungen und Ergänzungen  
finden Sie am Ende des Kataloges!

Une liste des dernières  
modifications et ajouts est  
disponible à la fin du catalogue!

A table of actual modifications  
and additions can be found at  
the end of the catalogue!

Bei grau hinterlegten Artikeln muss  
die Verfügbarkeit angefragt werden.

Pour les produits marqués en gris,  
la disponibilité doit être demandée.

Items which are marked in grey, the  
stock availability needs to be inquired.

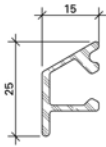

000.000

Wetterschenkel  
Aluminium roh

Gewicht 0,266 kg/m  
U = 0,100 m<sup>2</sup>/m  
P = 0,034 m<sup>2</sup>/m

Länge 6 m

000.000

Renvoi d'eau  
aluminium brut

poids 0,266 kg/m  
U = 0,100 m<sup>2</sup>/m  
P = 0,034 m<sup>2</sup>/m

Longueur 6 m

000.000

Weatherbar  
aluminium mill finish

weight 0,266 kg/m  
U = 0,100 m<sup>2</sup>/m  
P = 0,034 m<sup>2</sup>/m

Length 6 m

Artikel, welche rot durchgestrichen  
sind, wurden aus dem Sortiment  
genommen.

Les articles barrés en rouge ont  
été retirés de la gamme.

Articles that have a red line through  
them have been removed from the  
product range.

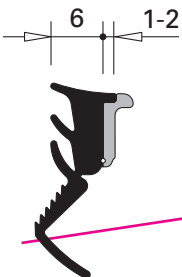

000.000

Glasdichtung  
mit Abreisstege  
EPDM, schwarz,  
für Glasleistenseite

Einsatz siehe Seiten 34/35

VE = 100 m

000.000

Joint de vitrage  
avec partie déchirable  
EPDM, noir,  
pour côté parclose

Utilisation voir pages 34/35

UV = 100 m

000.000

~~Glazing weatherstrip  
with detachable strip  
EPDM, black,  
for glazing bead side~~

~~Application see pages 34/35~~

~~PU = 100 m~~

<b>Inhaltsverzeichnis</b> <b>Sommaire</b> <b>Content</b>	Jansen-Economy 60 RC Türen Jansen-Economy 60 RC portes Jansen-Economy 60 RC doors
--	---

<b>Systemübersicht</b> Merkmale Typenübersicht Technische Daten	<b>Sommaire du système</b> Caractéristiques Sommaire des types Données techniques	<b>Summary of system</b> Characteristics Summary of types Technical data	<b>2</b>
--	--	---	----------

<b>Profilsortiment</b> Profilübersicht Glasleistenübersicht	<b>Assortiment de profilé</b> Sommaire des profilés Sommaire des parclozes	<b>Range of profiles</b> Summary of profiles Summary of glazing beads	<b>26</b>
---	--	---	-----------

<b>Zubehör</b> Zubehör Beschläge Verarbeitungshilfen	<b>Accessoires</b> Accessoires Ferrures Outils d'usinage	<b>Accessories</b> Accessories Fittings Assembly tools	<b>35</b>
---	---	---	-----------

<b>Beispiele</b> Schnittpunkte Anwendungsbeispiele Konstruktionsdetails Anschlüsse am Bau	<b>Exemples</b> Coupes de détails Exemples d'application Détails de construction Raccords au mur	<b>Examples</b> Section details Examples of applications Construction details Attachment to structure	<b>104</b>
---	--	---	------------

<b>Technische Hinweise</b>	<b>Conseils techniques</b>	<b>Technical data</b>	<b>145</b>
----------------------------	----------------------------	-----------------------	------------

<b>Durchschusshemmung</b> Erklärung Technische Daten Anwendungsbeispiele	<b>Résistances aux balles</b> Explication Données techniques Exemples d'application	<b>Bullet resistance</b> Explication Technical data Examples of applications	<b>183</b>
---	--	---	------------

## Merkmale

## Caractéristiques

## Characteristics

- Stahlsystem für Türen und Festverglasungen
- Bautiefe 60 mm, innen und aussen flächenbündig
- Schmale Ansichtsbreiten: Rahmen und Flügel ab 105 mm Stulppartie 150 mm
- Ein- und zweiflüglige Türen, nach innen und aussen öffnend, mit Oberlicht oder Festverglasung kombinierbar
- Türflügel bis 1500 x 3000 mm (BxH), Flügelgewicht bis 230 kg
- Füllelementstärke von 5 bis 36 mm, Glaseinbau mittels Trocken- oder Nassverglasung
- Systemprüfungen nach Produktnorm EN 14351-1
- Stahlprofile blank oder bandverzinkt
- Grosses Sortiment an systemgeprüften Türbeschlägen
- Barrierefreie Schwellenausbildungen
- Geeignet für Pulver- und Nasslackbeschichtungen
- Prüfungen nach EN 1627 bis 1630 bis RC3

- Système en acier pour portes et vitrages fixes
- Profondeur de montage 60 mm, montage à fleur à l'intérieur et à l'extérieur
- Fines largeurs de face: Cadre et vantaux à partir de 105 mm Partie tête 150 mm
- Portes à un et deux vantaux, ouverture vers l'intérieur et vers l'extérieur, combinables avec imposte ou vitrage fixe
- Vantaux de porte jusqu'à 1500 x 3000 mm (LxH), poids du vantail jusqu'à 230 kg
- Élément de remplissage de 5 à 36 mm d'épaisseur, Montage du vitrage à sec ou à silicone
- Contrôles des systèmes selon la norme produit EN 14351-1
- Profilés en acier brut ou galvanisé en continu
- Grand assortiment de ferrures de porte homologuées
- Formes de seuil sans barrière
- Convient aux revêtements par poudre ou peinture liquide
- Contrôles selon EN 1627 à 1630 pour RC3

## Jansen-Economy 60 RC Türen

## Jansen-Economy 60 RC portes

## Jansen-Economy 60 RC doors

- Steel system for doors and fixed glazing
- 60 mm basic depth, flush-fitted on the inside and outside
- Narrow face widths: Frame and leaf from 105 mm Meeting stile assembly 150 mm
- Single and double-leaf doors, inward and outward-opening, can be combined with toplight or fixed glazing
- Door leaf up to 1500 x 3000 mm (WxH), leaf weight up to 230 kg
- Infill unit thickness of 5 to 36 mm, Glazing installed by means of dry or wet glazing
- System tests in accordance with the product standard EN 14351-1
- Raw finish or pre-galvanised steel profiles
- Large range of system-tested door fittings
- Easy-access thresholds
- Suitable for powder and wet paint coating
- Tests in accordance with EN 1627 to 1630 for RC3

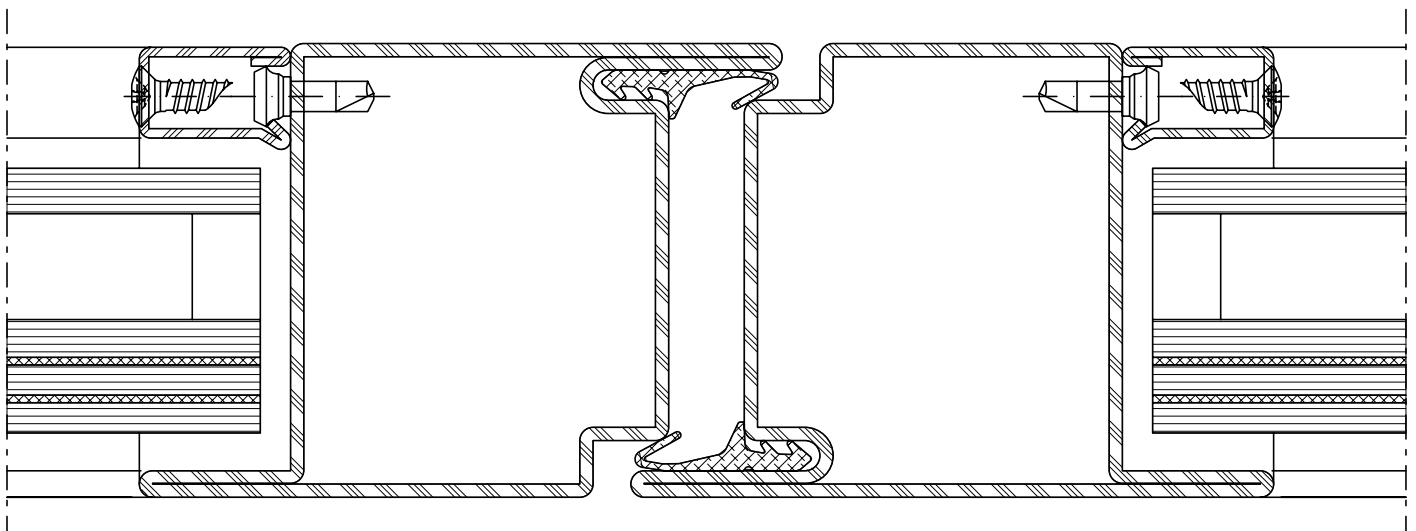

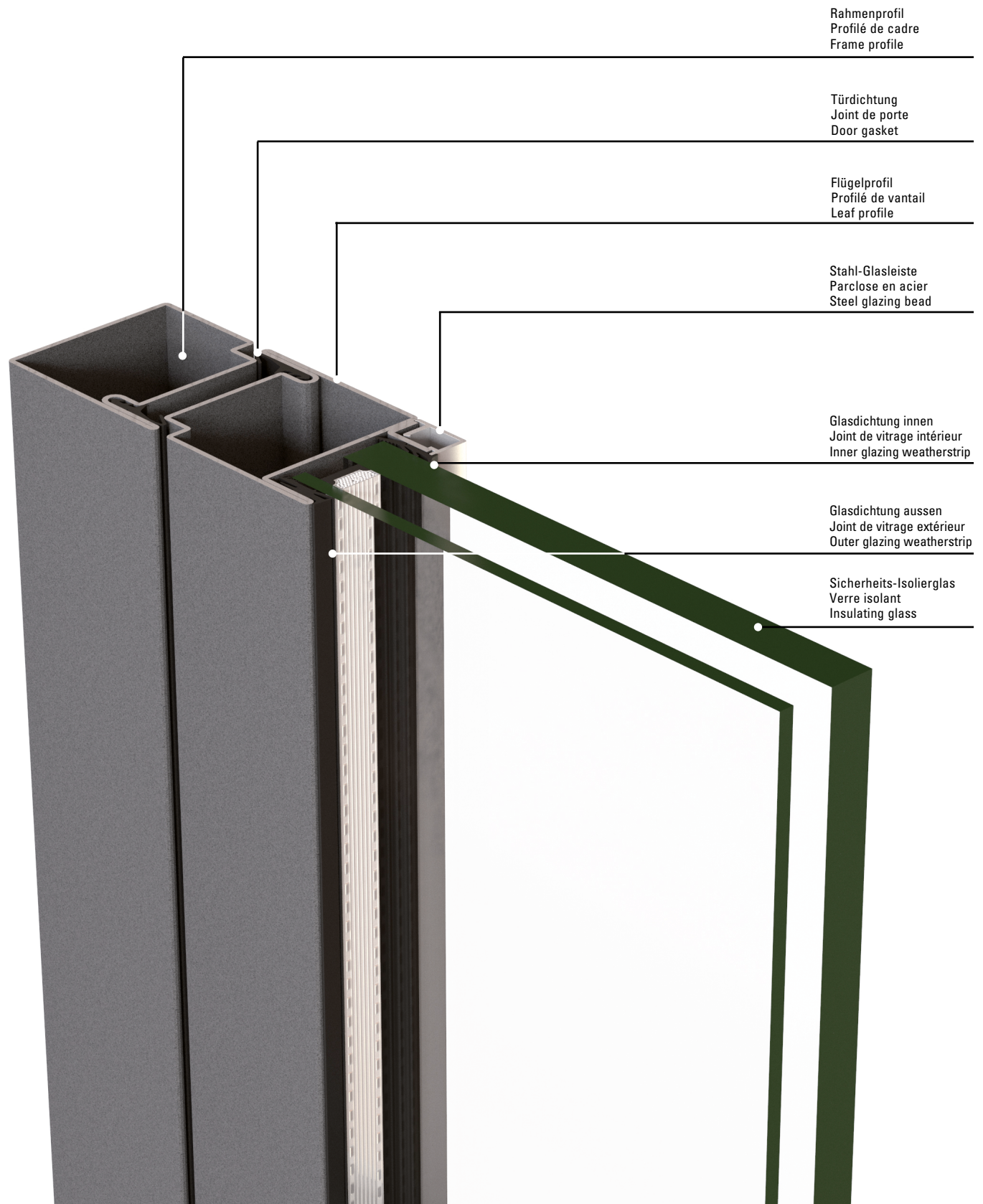

## JANIssoft

JANIssoft ermöglicht die Planung, Kalkulation und Konstruktion von Jansen Systemen für Fenster, Türen und Fassaden in 2D sowie 3D. Mit der neuen Version können Planer und Verarbeiter Angebote und Bestellungen mit den entsprechenden Detailzeichnungen und Berechnungen einfach erstellen. Dank der optimierten Softwarefunktionen lässt sich der Prozess von der Arbeitsvorbereitung über die Fertigung noch effizienter gestalten.

## JANIssoft

JANIssoft permet l'étude, le calcul et la construction de systèmes Jansen en 2D et 3D pour les fenêtres, les portes et les façades. La nouvelle version permet aux projeteurs et aux transformateurs d'établir facilement des offres et des commandes avec les plans de détail et les calculs. Des préparatifs du travail à la commande de la machine, le processus peut être coordonné de manière encore plus efficace grâce aux fonctions optimisées du logiciel.

## JANIssoft

JANIssoft allows Jansen systems for windows, doors and façades to be planned, calculated and designed in 2D and 3D. Using the new version, developers and fabricators can easily create quotations and orders with the corresponding detailed drawings and calculations. Thanks to optimised software functionality, the procedure from process planning to fabrication can be made even more efficient.

## Jansen Docu Center

Die Plattform zum effizienten Arbeiten mit Jansen Dokumentationen. Im Jansen Docu Center stehen alle Produktinformationen jederzeit digital in der aktuellsten Version zur Verfügung: von Architekten-Informationen über Bestell- und Fertigungskatalogen bis hin zu Anleitungen und Prospekten sowie Videos. Die Inhalte können einfach und schnell aufgerufen werden. Ein für den Anwender komfortables papierloses Arbeiten, das zahlreiche Vorteile bietet.

## Jansen Docu Center

La plate-forme pour travailler efficacement avec les documentations Jansen. Le Jansen Docu Center met à votre disposition les informations sur les produits, en format numérique et dans une version actualisée: des catalogues de commande et de fabrication aux instructions et prospectus, en passant par les informations destinées aux architectes et vidéos. Les contenus sont facilement et rapidement accessibles. Une manière de travailler confortable et offrant de nombreux avantages.

## Jansen Docu Center

The platform for working efficiently with Jansen documentation. The latest version of all the product information is available digitally at any time in the Jansen Docu Center – from order and fabrication manuals to architect information, instructions and brochures and videos. The content can be retrieved quickly and easily. The user can work conveniently without paper, which has numerous benefits.

## Download CAD Daten

**DXF**

**DWG**

Sie können die Zeichnungen in den Formaten DXF und/oder DWG herunterladen. Klicken Sie auf das entsprechende Icon und der Download erfolgt.

Die Hinweise «Artikelbibliothek/Türbeschläge/Fensterbeschläge» bedeuten, dass Sie mit einem Klick die gesamte Artikelbibliothek des entsprechenden Systems herunterladen (Profile, Beschläge, Glasleisten, Zubehör etc.).

## Télécharger fichiers DAO

**DXF**

**DWG**

Vous pouvez télécharger les dessins aux formats DXF et/ou DWG. Cliquez sur l'icône correspondante et le téléchargement s'effectuera.

Les indications «Bibliothèque des articles/Ferures de porte/Ferrures de fenêtres» signifie que vous téléchargez la totalité de la bibliothèque des articles du système donné (profilés, ferrures, parcloles, accessoires etc.).

## Download CAD files

**DXF**

**DWG**

You can download the drawings in DXF and/or DWG format. Click on the relevant icon to begin the download.

The items «Article library/Door fittings/Window fittings» means that you download the entire article library for the corresponding system with one click (profiles, fittings, glazing beads, accessories etc.).

## CE Kennzeichnung und Leistungserklärungen

Alle nötigen Unterlagen und Anleitungen zur CE-Kennzeichnung finden Sie unter

[docucenter.jansen.com](http://docucenter.jansen.com)

Ebenfalls finden Sie unter dieser Adresse alle Leistungserklärungen unserer Beschläge.

## Marquage CE et déclarations de performance

Tous les documents et instructions relatifs au marquage CE se trouvent sur le site

[docucenter.jansen.com](http://docucenter.jansen.com)

Vous trouverez également à cette adresse toutes les déclarations de performance de nos ferrures.

## CE marking and declarations of performance

You can find all the necessary documents and instructions on CE marking at

[docucenter.jansen.com](http://docucenter.jansen.com)

At this address you can also find all declarations of performance for our fittings.

**Das Jansen Docu Center heisst sie willkommen.**  
Nach einer intensiven Arbeit zusammen mit unserem Partner Schüco haben wir das Jansen Docu Center geschaffen.  
Das Jansen Docu Center ist eine Plattform auf der wir unseren Kunden und Partner ausführliche Informationen zu unseren Produkten, Artikeln und Dienstleistungen in strukturierter sowie anschaulicher Form zur Verfügung stellen wollen.  
Das Jansen Docu Center ist eine lebend Plattform die sich in den kommenden Monaten und Jahren weiterentwickeln wird.

**Was ist Inhalt des Jansen Docu Center?**  
Auf dem Jansen Docu Center finden Sie zu den Jansen Stahlssystemen und zum Jansen Connex System:  
■ Kataloge und Dokumentationen  
■ Verarbeitungs- und Montage Richtlinien sowie Videos  
■ Datenblätter (Werkzeugnisse, Sicherheitsdatenblätter, etc.)  
■ CAD Bibliothek  
■ Tools  
■ CE Kennzeichnung  
■ Archiv  
Zudem können Schweizer Kunden über das Jansen Docu Center auf das Docu Center der Firma Schüco zugreifen.  
**Wie finde ich Informationen im Jansen Docu Center?**  
Generell steht eine Volltextsuche mit Suchfiltern zur Verfügung. Im Bereich der Kataloge und Dokumentationen stehen zudem spezifische Suchfilter zur Verfügung die eine effiziente Suche ermöglichen.  
**Wie registriere ich mich und welchen Nutzen hat dies für mich?**  
Hier geht es zur Registrierung - [Registrierung](#).  
Durch die Registrierung erhalten Sie nicht nur Informationen zu den oben genannten Informationen Sie werden von uns auch aktiv über Änderungen in Katalogen, Datenblättern, etc. informiert. Dies ist in der heutigen Zeit ein relevanter Punkt da das Nachführen in Printmedien heutzutage kaum noch möglich ist. Deshalb ist es uns ein Anliegen Sie über Änderungen im Besonderen technische Änderungen zu rasch und effizient als möglich zu informieren.

**Kontakt & Hilfe**  
Sie haben Fragen zum JansenDocu Center oder zur Jansen Docu Center App? Wir haben für alle Fragen, Probleme und Anregungen ein offenes Ohr und den richtigen Ansprechpartner.  
**Kontakt**  
Jansen Docu Center Team  
Tel.: +41 71 763 93 70  
[docucenter@jansen.com](mailto:docucenter@jansen.com)  
Wir freuen uns auf Ihre Anfrage.

Copyright 2018 Schüco de Impressum

Zur Erreichung der maximalen Leistungswerte bzw. der CE-Kennzeichnung sind die Gutachtlichen Stellungnahmen zu beachten. ([docucenter.jansen.com](http://docucenter.jansen.com))

Il doit être tenu compte des avis d'expert dans le but d'obtenir les valeurs de performance maximales et le marquage CE. ([docucenter.jansen.com](http://docucenter.jansen.com))

To achieve the maximum performance values and/or the CE marking, the expert appraisal report must be observed. ([docucenter.jansen.com](http://docucenter.jansen.com))

## Info und Beratung

Gerne beraten wir Sie persönlich und stehen Ihnen bei Fragen zur Verfügung. Bitte schreiben Sie uns Ihre Anliegen an: [info@jansen.com](mailto:info@jansen.com)

## Info et conseils

Nous vous conseillerons volontiers individuellement et sommes à votre disposition si vous avez des questions à poser. Veuillez nous envoyer votre requête à: [info@jansen.com](mailto:info@jansen.com)

## Information and advice

We would be delighted to provide you with advice in person and are available to answer any questions you may have. Please write to us with your queries at: [info@jansen.com](mailto:info@jansen.com)

## Anmerkungen betreffend Rauchschutz S<sub>200</sub>

- Diese Dokumentation beinhaltet lediglich die Anforderungen betreffend Einbruchschutz.
- Klassifizierungsbericht und nationale Zulassungen sind zwingend zu beachten.

### Speziell bei:

- Typenübersicht
- Elementgrößen (schlossabhängig)
- Glasausführungen
- Bauanschlüsse

Die einbruchhemmenden Verglasungen sind **nicht** für E und EW zugelassen.

Die Mehrfachverriegelungen im Bereich RC sind nicht selbstverriegelnd, somit gelten sie rauchschutztechnisch als Einfallenschloss.

## Remarques concernant le classe pare-fumée S<sub>200</sub>

- Cette documentation renferme uniquement les exigences relatives à la protection anti-effraction.
- Les rapports de classification et agréments nationaux doivent être impérativement respectés.

### Notamment en relation avec:

- Vue d'ensemble des types
- Tailles d'élément (selon la serrure)
- Exécutions du verre
- Fixation au bâtiment

Les vitrages anti-effraction **ne sont pas** homologués pour E et EW.

Les verrouillages multipoints dans le domaine RC ne sont pas auto-verrouillants. En termes de pare-fumée, ils sont considérés comme des serrures à un point.

## Notes on S<sub>200</sub> smoke protection

- This documentation only contains the requirements for burglar resistance.
- Classification report and national approvals must be observed.

### Especially for:

- Overview of types
- Unit sizes (depending on the lock)
- Glass designs
- Attachments to building structure

The burglar-resistant glazing is **not** permitted for E and EW.

The multi-point locks in the RC area are not self-locking and are therefore classed as single-point latch locks in terms of smoke protection.



## Zubehör und Beschläge

Diese Dokumentation beinhaltet lediglich die system-spezifischen Zubehör- und Beschlägeteile. Weitere allgemein einsetzbare Beschläge und Zubehör-Artikel finden Sie im Katalog 4-1 «Nichtisolierte Türen und Fenster» Kapitel Jansen-Economy 60.

## Accessoires et ferrures

La documentation ne comprend que les accessoires et les ferrures spécifiques au système. Vous trouverez d'autres ferrures et accessoires d'utilisation générale dans le catalogue 4-1 «Portes et fenêtres non-isolées» au chapitre Jansen-Economy 60.

## Accessories and fittings

This documentation contains only the system-specific accessories and fittings. For more fittings and accessories for general use, please consult the Jansen-Economy 60 section in the «Non-insulated doors and windows» catalogue 4-1.



**Übersicht Dokumentationen**  
**Aperçu des documentations**  
**Overview of documentations**

Jansen-Economy 60 RC Türen  
 Jansen-Economy 60 RC portes  
 Jansen-Economy 60 RC doors



**Beschichtungs-Guideline**  
**Revêtement de surface**  
**Coating Guideline**



**Toleranzen**  
**Tolérances**  
**Tolerances**

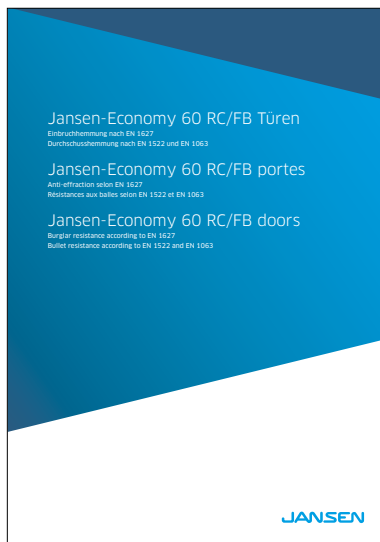

**Jansen-Economy 60 RC Türen – Beschlageinbau und Verarbeitung**  
**Portes Jansen-Economy 60 RC – Montage des ferrures et usinage**  
**Jansen-Economy 60 RC doors – Installation of fittings and assembly**



**Verarbeitung Jansen-Profilsysteme (598.477)**  
**Usinage systèmes de profilés Jansen (598.491)**  
**Fabrication of Jansen profile systems (598.492)**



**Bedienungs-, Pflege- und Wartungsanleitung (598.461)**  
**Instructions d'emploi, d'entretien et de maintenance (598.468)**  
**Operating and maintenance instructions (598.467)**

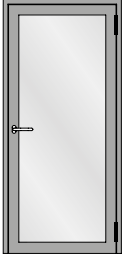

Einflügelige Türe  
Porte à un vantail  
Single leaf door

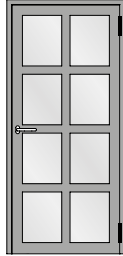

Einflügelige Türe mit Riegel  
Porte à un vantail avec traverses  
Single leaf door with transoms

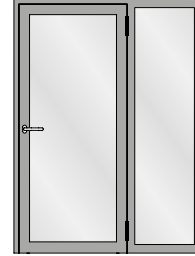

Einflügelige Türe mit festem Seitenteil  
Porte à un vantail avec partie latérale fixe  
Single leaf door with fixed side light

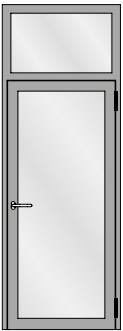

Einflügelige Türe mit festem Oberlicht  
Porte à un vantail avec imposte fixe  
Single leaf door with fixed top light

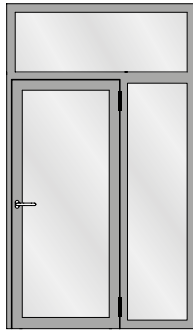

Einflügelige Türe mit festem Seitenteil und festem Oberlicht  
Porte à un vantail avec partie latérale fixe et imposte fixe  
Single leaf door with fixed side light and fixed top light

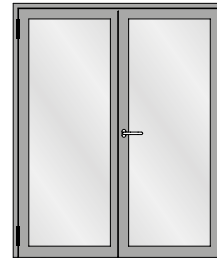

Zweiflügelige Türe  
Porte à deux vantaux  
Double leaf door



Zweiflügelige Türe mit zwei festen Seitenteilen  
Porte à deux vantaux avec deux parties latérales fixes  
Double leaf door with two fixed side lights

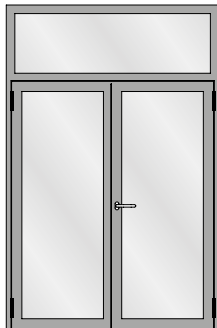

Zweiflügelige Türe mit festem Oberlicht  
Porte à deux vantaux avec imposte fixe  
Double leaf door with fixed top light

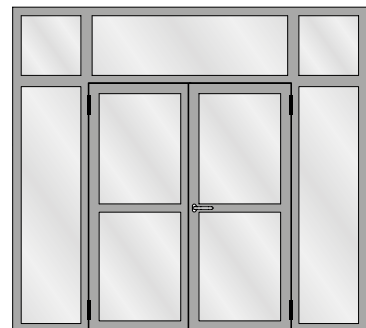

Zweiflügelige Türe mit zwei festen Seitenteilen und festen Oberlichtern  
Porte à deux vantaux avec deux parties latérales fixes et impostes fixes  
Double leaf door with two fixed side lights and fixed top lights

**Typenübersicht**  
**Sommaire des types**  
**Summary of types**

**Jansen-Economy 60 RC Türen**  
**Jansen-Economy 60 RC portes**  
**Jansen-Economy 60 RC doors**

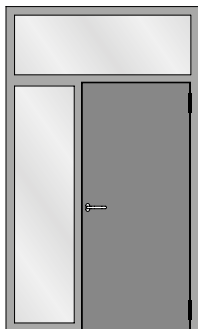

Verblechte einflügelige Türe mit festem Seitenteil und festem Oberlicht  
 Porte tôle à un vantail avec partie latérale fixe et imposte fixe  
 Sheet metal single leaf door with fixed side light and fixed top light



Verblechte zweiflügelige Türe mit zwei festen Seitenteilen und festen Oberlichtern  
 Porte tôle à deux vantaux avec deux parties latérales fixes et impostes fixes  
 Sheet metal double leaf door with two fixed side lights and fixed top lights



Festverglasung  
 Vitrage fixe  
 Fixed glazing

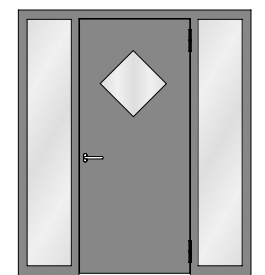

Verblechte einflügelige Türe mit zwei festen Seitenteilen  
 Porte tôle à un vantail avec deux parties latérales fixes  
 Sheet metal single leaf door with two fixed side lights

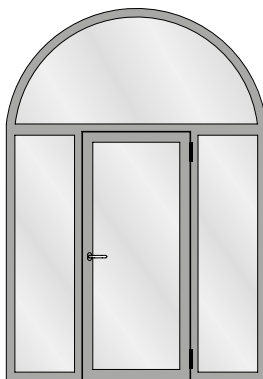

Einflügelige Türe mit zwei festen Seitenteilen und Rundbogen-Oberlicht  
 Porte à un vantail avec deux parties latérales fixes et imposte demi-ronde  
 Single leaf door with two fixed side lights and round arched top light

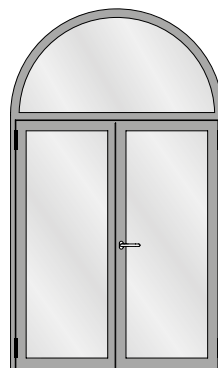

Zweiflügelige Türe mit Rundbogen-Oberlicht  
 Porte à deux vantaux avec imposte demi-ronde  
 Double leaf door with round arched top light

Aufgrund möglicher Deformationen von verblechten Türen in exponierten Lagen mit Sonneneinstrahlung sollte diese Anwendung nicht eingesetzt werden, ansonsten ist eine Beschattung vorzusehen.

**Hinweis Oberflächenbehandlung:**  
 Wegen der Lochschweißungen empfehlen wir eine Nasslackierung mit vorgängigem Spachteln.

Au vu de déformations possibles, ne pas exposer les portes tôles au rayonnement direct du soleil (effet bimétal). Si possible prévoir une protection solaire.

**Indications sur le traitement de surface:**  
 En raison des soudures bouchons, nous recommandons un laquage avec vernis liquide précédé d'un rebouchage.

Due to potential deformations of sheet metal clad doors in exposed locations with sunlight this application should not be used otherwise a shading must be provided.

**Surface treatment note:**  
 We recommend wet lacquering preceded by priming, due to the plug welds.

**Technische Daten**  
**Données techniques**  
**Technical data**

Jansen-Economy 60 RC Türen  
 Jansen-Economy 60 RC portes  
 Jansen-Economy 60 RC doors

**Elementgrößen Normalfunktion**

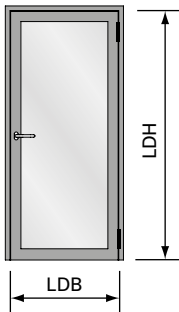

LDB	Lichte Durchgangsbreite max. 1500 mm min. 600 mm
LDH	Lichte Durchgangshöhe max. 3000 mm min. 1925 mm
Flügelgewicht max. 230 kg	

**Tailles des éléments fonction standard**

LDB	Largeur vide lumière max. 1500 mm min. 600 mm
LDH	Hauteur vide lumière max. 3000 mm min. 1925 mm
Poids de vantail max. 230 kg	

**Size of elements standard function**

LDB	Clear opening width max. 1500 mm min. 600 mm
LDH	Clear opening height max. 3000 mm min. 1925 mm
Weight of leaf max. 230 kg	

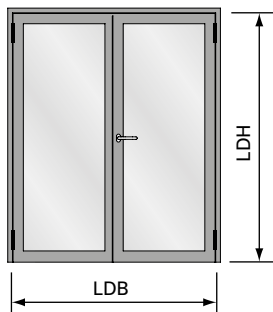

LDB	Lichte Durchgangsbreite max. 3000 mm min. 1200 mm
LDH	Lichte Durchgangshöhe max. 3000 mm min. 1925 mm
Flügelgewicht max. 230 kg	

LDB	Largeur vide lumière max. 3000 mm min. 1200 mm
LDH	Hauteur vide lumière max. 3000 mm min. 1925 mm
Poids de vantail max. 230 kg	

LDB	Clear opening width max. 3000 mm min. 1200 mm
LDH	Clear opening height max. 3000 mm min. 1925 mm
Weight of leaf max. 230 kg	



**Grösse Festverglasung:**  
 Gemäss Glashersteller.  
 Die Statik der Konstruktion ist zu prüfen.

**Grandeur vitrage fixe:**  
 Selon fabricant  
 de verre. La statique de la construction  
 doit être contrôlée.

**Size of fixed lights:**  
 In accordance with glass manufacturer.  
 The structural values of the  
 construction must be checked.

**Technische Daten**  
**Données techniques**  
**Technical data**

Jansen-Economy 60 RC Türen  
 Jansen-Economy 60 RC portes  
 Jansen-Economy 60 RC doors

**Elementgrößen Panikfunktion**

**Tailles des éléments fonction panique**

**Size of elements emergency function**

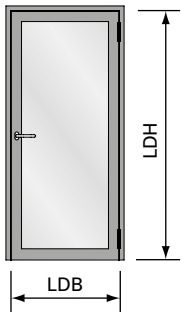

LDB	Lichte Durchgangsbreite max. 1500 mm min. 600 mm
LDH	Lichte Durchgangshöhe max. 2425 mm min. 1925 mm
Flügelgewicht max. 230 kg	

LDB	Largeur vide lumière max. 1500 mm min. 600 mm
LDH	Hauteur vide lumière max. 2425 mm min. 1925 mm
Poids de vantail max. 230 kg	

LDB	Clear opening width max. 1500 mm min. 600 mm
LDH	Clear opening height max. 2425 mm min. 1925 mm
Weight of leaf max. 230 kg	

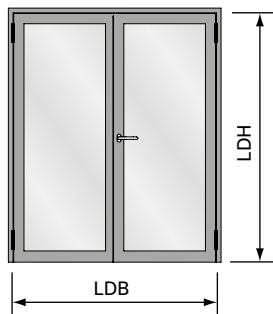

**Teilpanik**  
**Panique partielle**  
**Partial panic function**

**Vollpanik**  
**Panique**  
**Panic**

LDB	Lichte Durchgangsbreite max. 3000 mm min. 1200 mm
LDH	Lichte Durchgangshöhe max. 2425 mm min. 1925 mm
Flügelgewicht max. 230 kg	

LDB	Largeur vide lumière max. 3000 mm min. 1200 mm
LDH	Hauteur vide lumière max. 2425 mm min. 1925 mm
Poids de vantail max. 230 kg	

LDB	Clear opening width max. 3000 mm min. 1200 mm
LDH	Clear opening height max. 2425 mm min. 1925 mm
Weight of leaf max. 230 kg	



*Grösse Festverglasung:*  
 Gemäss Glashersteller.  
 Die Statik der Konstruktion ist zu prüfen.

*Grandeur vitrage fixe:*  
 Selon fabricant  
 de verre. La statique de la construction  
 doit être contrôlée.

*Size of fixed lights:*  
 In accordance with glass manufacturer.  
 The structural values of the  
 construction must be checked.

### **Sicherheitsklasse RC2N**

Der Gelegenheitstäter versucht mit einfachen Werkzeugen wie Schraubendreher, Zange und Keil, das verschlossene und verriegelte Bandteil aufzubrechen (Prüfzeit 3 Minuten). Ein direkter Angriff auf die eingesetzte Verglasung ist nicht zu erwarten. Die Klasse wird lediglich mit Standardglas (d.h. ohne Sicherheitsverglasung) ausgeführt.

### **Classe de sécurité RC2N**

Le délinquant occasionnel tente sa chance avec des outils simples tels que tournevis, pince et coin pour fracturer l'élément de paumelle fermé et verrouillé (temps de test 3 minutes). Une attaque directe du vitrage est in habituelle. La classe n'est réalisée qu'avec le verre standard (donc sans vitrage de sécurité).

### **Resistance class RC2N**

Opportunist burglars use simple tools like screwdrivers, pliers and wedges to try to break into locked and bolted hinge components (testing time 3 minutes). A direct attack on the glazing is not expected. The class is achieved with standard glass only (i.e. not security glazing).

### **Sicherheitsklasse RC2**

Der Gelegenheitstäter versucht mit einfachen Werkzeugen wie Schraubendreher, Zange und Keil, das verschlossene und verriegelte Bandteil aufzubrechen (Prüfzeit 3 Minuten). Bei dieser Klasse ist eine Verglasung gemäss EN 356 vorgeschrieben. Türen der Klasse RC2 werden oft bei Wohngebäuden und als Grund-sicherheit bei Gewerbe- und öffentlichen Gebäuden eingebaut.

### **Classe de sécurité RC2**

Le délinquant occasionnel tente sa chance avec des outils simples tels que tournevis, pince et coin pour fracturer l'élément de paumelle fermé et verrouillé (temps de test 3 minutes). Un vitrage selon EN 356 est prescrit pour cette classe. Les portes de la classe RC2 sont souvent utilisées dans les immeubles d'habitation et comme sécurité de base dans les bâtiments de bureaux et publics.

### **Resistance class RC2**

Opportunist burglars use simple tools like screwdrivers, pliers and wedges to try to break into locked and bolted hinge components (testing time 3 minutes). Glazing in accordance with EN 356 is prescribed for this class. Doors in class RC2 are often installed in residential buildings and as a basic security measure in commercial and public buildings.

- Prüfungen nach EN 1627-1630
- Systemprüfung nach Produktnorm EN 14351-1 für alle Öffnungsarten

- Tests selon EN 1627-1630
- Contrôle du système selon la norme produit EN 14351-1 pour tous les types d'ouverture

- Tests in accordance with EN 1627-1630
- System testing in accordance with product standard EN 14351-1 for all opening types

### **Sicherheitsklasse RC3**

Der gewohnt vorgehende Täter versucht zusätzlich mit einem zweiten Schraubendreher, Kuhfuss und einem mechanischen Bohrer das verschlossene und verriegelte Bauteil aufzubrechen (Prüfzeit 5 Minuten). Bei dieser Klasse ist eine Verglasung gemäss EN 356 vorgechrieben. Türen der Klasse RC3 werden oft bei Wohn-, Gewerbe- und öffentlichen Gebäuden mit erhöhten Anforderungen eingebaut.

### **Classe de sécurité RC3**

Le délinquant procédant de manière usuelle tente de plus de rompre le composant fermé et verrouillé avec un second tournevis, un pied-de-biche et un foret mécanique (temps de test 5 minutes). Un vitrage selon EN 356 est prescrit pour cette classe. Les portes de la classe RC3 sont souvent utilisées dans les immeubles d'habitation, les bâtiments de bureaux et publics soumis à des exigences de sécurité élevées.

### **Resistance class RC3**

Habitual burglars use a second screwdriver, crowbar and mechanical drill to try to break into locked and bolted building components (testing time 5 minutes). Glazing in accordance with EN 356 is prescribed for this class. Doors in class RC3 are often installed in residential, commercial and public buildings with higher requirements.

- Prüfungen nach En 1627-1630
- Systemprüfung nach Produktnorm EN 14351-1 für alle Öffnungsarten

- Tests selon EN 1627-1630
- Contrôle du système selon la norme produit EN 14351-1 pour tous les types d'ouverture

- Tests in accordance with EN 1627-1630
- System testing in accordance with product standard EN 14351-1 for all opening types

### Einbruchhemmende Türen

Die Türkonstruktion Jansen-Economy 60 wurde nach EN 1627 geprüft. Damit die Schutzwirkung auch in der Praxis gewährleistet ist, sind die system-relevanten Beschläge und Zubehör gemäss dieser Dokumentation zu verwenden.

Folgende Punkte sind zwingend zu beachten:

- Mehrfachverriegelungen 556.000 - 556.021
- Schliessbleche oder Panik-Gegenkasten
- Zylinder- und Schlossschutz
- Bänder und Bandsicherungen
- Füllelemente

Die Jansen Zylinderschutz-Garnituren 555.343 und 555.338 wurden erfolgreich nach EN 1906 geprüft. Bei Verwendung des Jansen Zylinderschutzes müssen die Schlüssel die untenstehenden Abmessungen aufweisen:

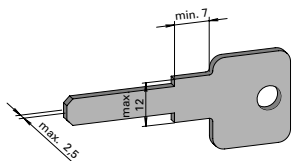

Alternativ zum Jansen Zylinderschutz können auch geprüfte Schliesszylinder nach DIN 18252:2006-12 mit mindestens Klasse 21-, 31-, 71-BZ in Kombination mit geprüften Schutzbeschlägen nach DIN 18257:2003-03 mit mindestens der Klasse ES2 für RC3 und ES1 für RC2 verwendet werden.

### Portes anti-effraction

La porte de construction Jansen-Economy 60 a été testée selon EN 1627. Les ferrures et les accessoires de ce système doivent être utilisés selon la présente documentation afin que la protection soit également garantie dans la pratique.

Les points suivants doivent être impérativement respectés:

- Verrouillages multiples 556.000 à 556.021
- Gâches de fermeture ou contre-bascules panique
- Protection du cylindre et de la serrure
- Paumelles et protection de paumelle
- Éléments de remplissage

Les garnitures de protection de cylindre Jansen 555.343 et 555.338 ont été testées avec succès selon EN 1906. Quand la protection de cylindre Jansen est utilisée, les clés doivent avoir les dimensions suivantes:

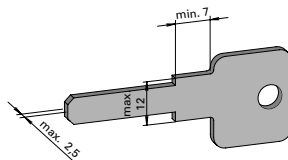

Comme alternative à la protection de cylindre Jansen, les cylindres de fermeture testés selon DIN 18252:2006-12 avec au moins la classe 21-, 31-, 71-BZ, combinés avec des ferrures de protection testées selon DIN 18257:2003-03 avec au moins la classe ES2 pour RC3 et ES1 pour RC2 peuvent être utilisés.

### Burglar-resistant doors

The Jansen-Economy 60 door construction has been tested in accordance with EN 1627. To ensure the protective effect also functions in practice, the fittings and accessories for the system must be used in accordance with this documentation.

The following points must be noted:

- Multi-point locking 556.000 - 556.021
- Strike plates or panic strike boxes
- Cylinder and lock protection
- Hinges and hinge fixings
- Infill units

The Jansen cylinder protection kits 555.343 and 555.338 have been successfully tested in accordance with EN 1906. When using the Jansen cylinder protection, the keys must match the dimensions given below:

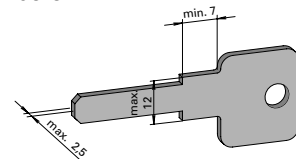

As an alternative to the Jansen cylinder protection, lock cylinders tested in accordance with DIN 18252:2006-12 with at least class 21-, 31-, 71-BZ in combination with tested protective fittings in accordance with DIN 18257:2003-03 with at least class ES2 for RC3 and ES1 for RC2 can be used.

Füllelemente

Éléments de remplissage

Infill units

**RC2N**

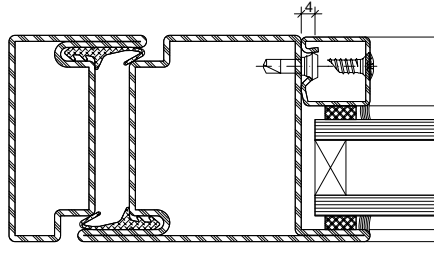
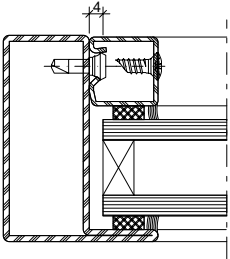

**Keine Anforderung**  
(nationale Anforderungen beachten)

**Aucune exigence**  
(Tenir compte des exigences nationales)

**No requirement**  
(Adhere to national requirements)



Füllelemente

Éléments de remplissage

Infill units

**RC2**

Normalfunktion  
Fonction standard  
Standard function

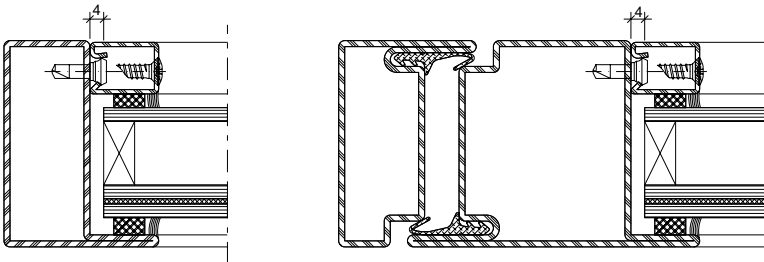

**Glas:**  
min. P4A nach EN 356

**Verre:**  
min. P4A selon EN 356

**Glass:**  
min. P4A in accordance with EN 356

Panikfunktion  
Fonction panique  
Emergency function

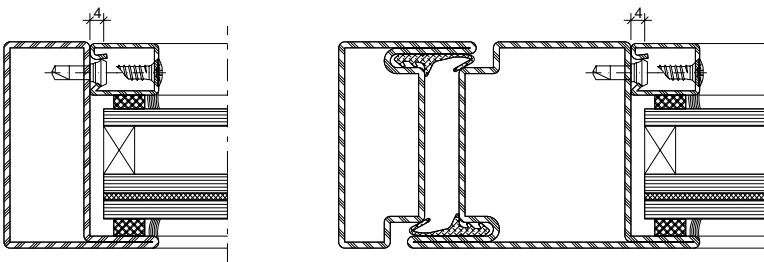

**Glas:**  
min. P5A mit Polycarbonat nach EN 356  
oder  
min. P6B nach EN 356

**Verre:**  
au moins P5A avec du polycarbonate selon  
EN 356  
ou  
au moins P6B selon EN 356

**Glass:**  
At least P5A with polycarbonate in accordance  
with EN 356  
or  
at least P6B in accordance with EN 356

Für Produkte mit Polycarbonat können spezielle Anwendungsbedingungen der Glashersteller gelten. Diese sind vor der Bestellung mit dem Hersteller zu klären. In der Aussenanwendung sind generell Isoliergläser mit geeigneten Beschichtungen zu verwenden.

Pour les produits contenant du polycarbonate, des conditions d'utilisation spéciales définies par les verriers peuvent s'appliquer. Il faut se renseigner à cet effet auprès du fabricant avant la commande. Pour l'application extérieure, on utilisera d'une manière générale des verres isolants avec des revêtements appropriés.

For products with polycarbonate, special conditions of use of the glass manufacturer may apply. These must be clarified with the manufacturer before placing an order. For external applications, insulating glass with suitable coatings should generally be used.

Füllelemente

Éléments de remplissage

Infill units

RC2

Normalfunktion  
Fonction standard  
Standard function

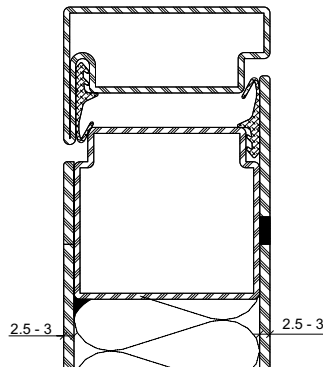
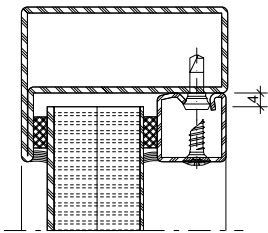

**Paneel:**

min. 2 mm Blech (Blech: Stahl, CNS) / Füllung /  
min. 1 mm Blech (Blech: Stahl, Aluminium, CNS)

**Panneau:**

Tôle de 2 mm min. (tôle: acier, CNS) /  
remplissage / tôle de 1 mm min. (tôle: acier,  
aluminium, CNS)

**Panel:**

min. 2 mm sheet metal (sheet metal: steel, CNS) /  
infill / min. 1 mm sheet metal (sheet metal:  
steel, aluminium, CNS)

Panikfunktion  
Fonction panique  
Emergency function

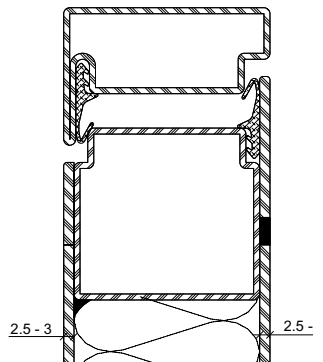
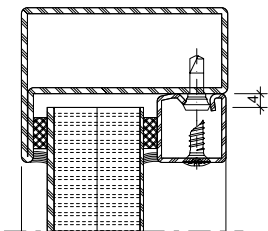

**Paneel:**

min. 2 mm Blech (Blech: Stahl, CNS) / Füllung /  
min. 1 mm Blech (Blech: Stahl, CNS)

**Panneau:**

Tôle de 2 mm min. (tôle: acier, CNS) /  
remplissage / tôle de 1 mm min. (tôle: acier, CNS)

**Panel:**

min. 2 mm sheet metal (sheet metal: steel, CNS) /  
infill / min. 1 mm sheet metal (sheet metal:  
steel, CNS)

**Füllungen:**

- 2x12,5 mm GFP oder GKP
- 25 mm MDF
- 25 mm MDF und  
20 mm PS Hartschaum

**Verblechte Ausführung:**

- Steinwolle

GFP = Gipsfaserplatte  
GKP = Gipskartonplatte  
MDF = mitteldichte Faserplatte

**Remplissages:**

- 2x12,5 mm GFP ou GKP
- 25 mm MDF
- 25 mm MDF et  
20 mm PS mousse rigide

**Exécution tôle:**

- Laine de roche

GFP = plaque de plâtre armé  
de fibres  
GKP = plaque de carton plâtre  
MDF = panneau de fibres de  
moyenne densité

**Infills:**

- 2x12,5 mm GFP or GKP
- 25 mm MDF
- 25 mm MDF and  
20 mm PS rigid foam

**Sheet metal design:**

- Mineral wool

GFP = Gypsum fibre board  
GKP = Plasterboard  
MDF = Medium-density fibre board

Füllelemente

Éléments de remplissage

Infill units

**RC3**

Normalfunktion  
Fonction standard  
Standard function

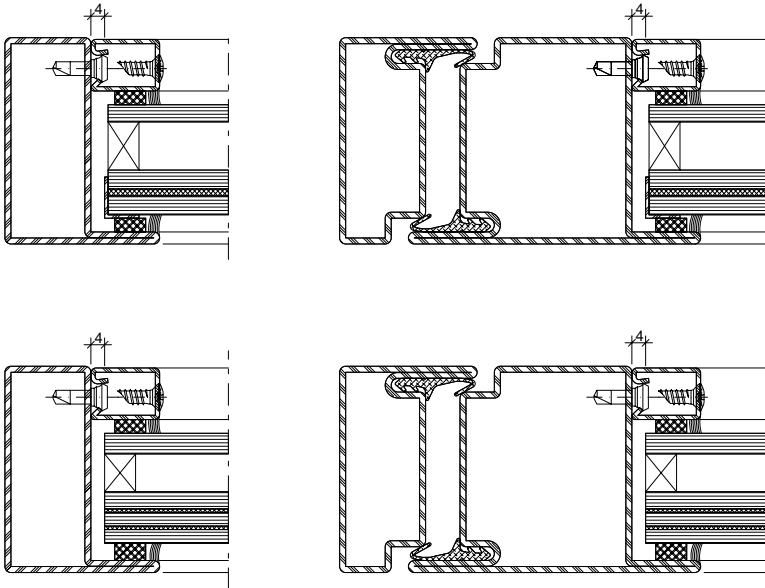

**Glas:**  
min. P5A nach EN 356  
mit Edelstahlwinkel 1 mm  
oder  
min. P6B nach EN 356

**Verre:**  
min. P5A selon EN 356  
avec cornière en acier Inox 1 mm  
ou  
min. P6B selon EN 356

**Glass:**  
min. P5A in accordance with EN 356  
with 1 mm stainless steel bracket  
or  
min. P6B in accordance with EN 356

Panikfunktion  
Fonction panique  
Emergency function

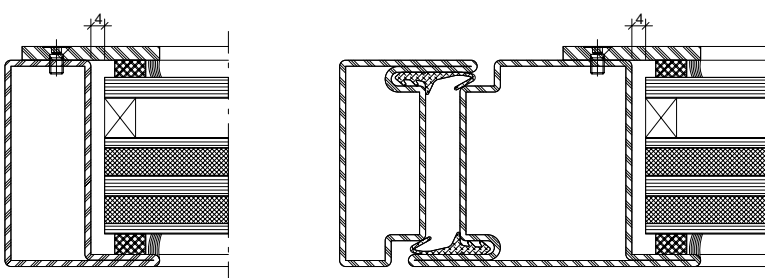

**Glas:**  
min. P8B mit Polycarbonat nach  
EN 356

**Verre:**  
min. P8B avec polycarbonate  
selon EN 356

**Glass:**  
min. P8B with polycarbonate in  
accordance with EN 356

Für Produkte mit Polycarbonat können spezielle Anwendungsbedingungen der Glashersteller gelten. Diese sind vor der Bestellung mit dem Hersteller zu klären. In der Aussenanwendung sind generell Isoliergläser mit geeigneten Beschichtungen zu verwenden.

Pour les produits contenant du polycarbonate, des conditions d'utilisation spéciales définies par les verriers peuvent s'appliquer. Il faut se renseigner à cet effet auprès du fabricant avant la commande. Pour l'application extérieure, on utilisera d'une manière générale des verres isolants avec des revêtements appropriés.

For products with polycarbonate, special conditions of use of the glass manufacturer may apply. These must be clarified with the manufacturer before placing an order. For external applications, insulating glass with suitable coatings should generally be used.

Füllelemente

Éléments de remplissage

Infill units

RC3

Normalfunktion  
Fonction standard  
Standard function

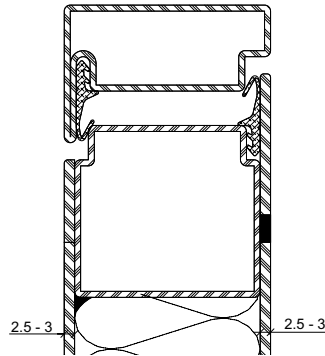
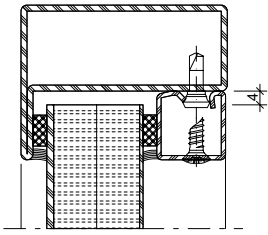

**Paneel:**

min. 2 mm Blech (Blech: Stahl, CNS) / Füllung /  
min. 1 mm Blech (Blech: Stahl, Aluminium, CNS)

**Panneau:**

Tôle de 2 mm min. (tôle: acier, CNS) / remplissage  
/ tôle de 1 mm min. (tôle: acier, aluminium, CNS)

**Panel:**

min. 2 mm sheet metal (sheet metal: steel, CNS) /  
infill / min. 1 mm sheet metal (sheet metal:  
steel, aluminium, CNS)

**Füllungen:**

- 2x12,5 mm GFP oder GKP
- 25 mm MDF
- 25 mm MDF und Hartschaumplatte
- 16 mm MDF und  
min. 20 mm Hartschaumplatte

**Remplissages:**

- 2x12,5 mm GFP ou GKP
- 25 mm MDF
- 25 mm MDF et plaque mousse rigide
- 16 mm MDF et  
20 mm plaque mousse rigide min.

**Infills:**

- 2x12,5 mm GFP or GKP
- 25 mm MDF
- 25 mm MDF and rigid foam board
- 16 mm MDF and  
min. 20 mm rigid foam board

**Verblechte Ausführung:**

- Steinwolle

**Exécution tôle:**

- Laine de roche

**Sheet metal design:**

- Mineral wool

GFP = Gipsfaserplatte  
GKP = Gipskartonplatte  
MDF = mitteldichte Faserplatte

GFP = plaque de plâtre armé  
de fibres  
GKP = plaque de carton plâtre  
MDF = panneau de fibres de  
moyenne densité

GFP = Gypsum fibre board  
GKP = Plasterboard  
MDF = Medium-density fibre board

**Füllelemente**

**Éléments de remplissage**

**Infill units**

**RC3**

**Panikfunktion**  
**Fonction panique**  
**Emergency function**

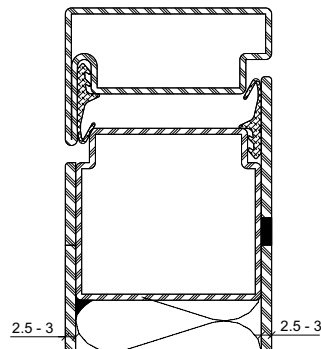
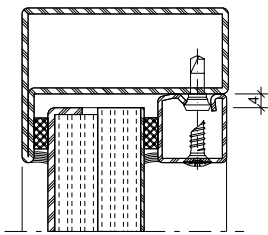

**Paneel:**

min. 2 mm Blech mit Abkantung 10 mm /  
Füllung / min. 1 mm Blech (Blech: Stahl, CNS)

**Panneau:**

Tôle de 2 mm min. avec biseau 10 mm /  
remplissage / tôle de 1 mm min. (tôle: acier, CNS)

**Panel:**

min. 2 mm sheet metal with 10 mm edge /  
infill / min. 1 mm sheet metal (sheet metal:  
steel, CNS)

**Füllungen:**

- 2x12,5 mm GFP oder GKP
- 25 mm MDF
- 25 mm MDF und Hartschaumplatte
- 16 mm MDF und  
min. 20 mm Hartschaumplatte

**Verblechte Ausführung:**

- Steinwolle

**Remplissages:**

- 2x12,5 mm GFP ou GKP
- 25 mm MDF
- 25 mm MDF et plaque mousse rigide
- 16 mm MDF et  
20 mm plaque mousse rigide min.

**Exécution tôlée:**

- Laine de roche

**Infills:**

- 2x12,5 mm GFP or GKP
- 25 mm MDF
- 25 mm MDF and rigid foam board
- 16 mm MDF and  
min. 20 mm rigid foam board

**Sheet metal design:**

- Mineral wool

GFP = Gipsfaserplatte  
GKP = Gipskartonplatte  
MDF = mitteldichte Faserplatte

GFP = plaque de plâtre armé  
de fibres  
GKP = plaque de carton plâtre  
MDF = panneau de fibres de  
moyenne densité

GFP = Gypsum fibre board  
GKP = Plasterboard  
MDF = Medium-density fibre board

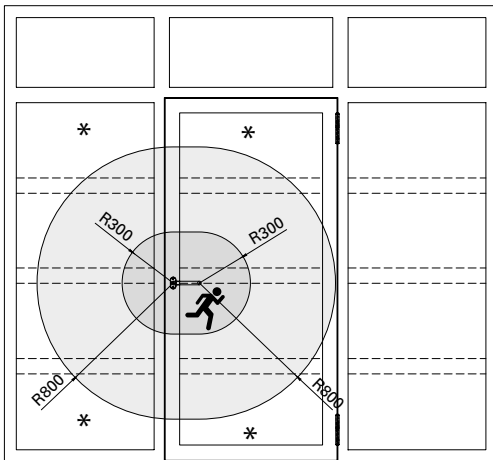

EN 179

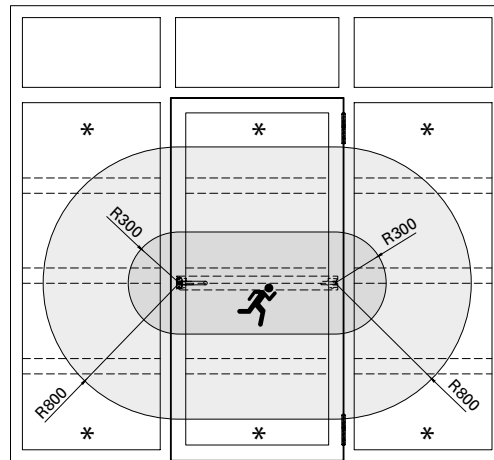

EN 1125

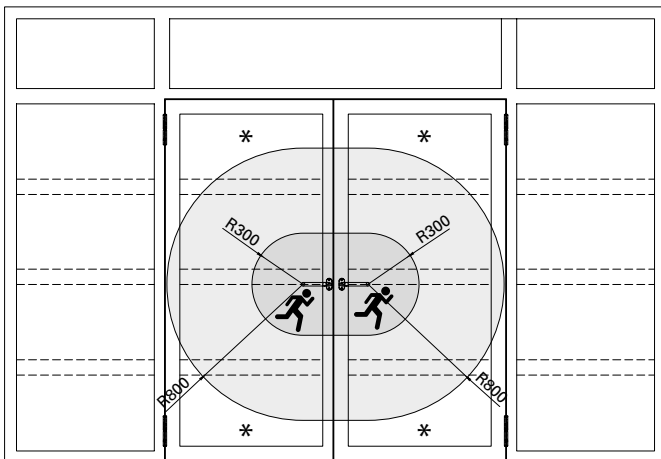

EN 179

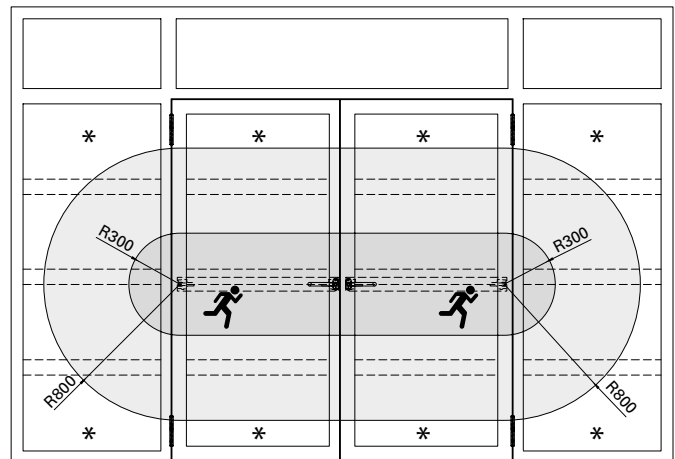

EN 1125

Füllelemente, die komplett ausserhalb des Bereiches von 800 mm liegen, können den Anforderungen «Normalfunktion» entsprechen.

Ab einem Radius von 800 mm ebenfalls einsetzbar:

\* Paneele mit Normalfunktion, sofern Kernzone 300 mm nicht dieses Feld betrifft.

Les éléments de remplissage se trouvant entièrement en dehors de la zone de 800 mm peuvent satisfaire aux exigences «fonction standard».

Également utilisable à partir d'un rayon de 800 mm:

\* Panneaux avec fonction standard dans la mesure où la zone centrale 300 mm ne rentre pas dans ce champ.

Infill units that are located outside of the 800 mm zone can meet the «standard function» requirements.

Can also be used from a radius of 800 mm:

\* Panels with standard function, provided the core 300 mm zone does not touch this field.

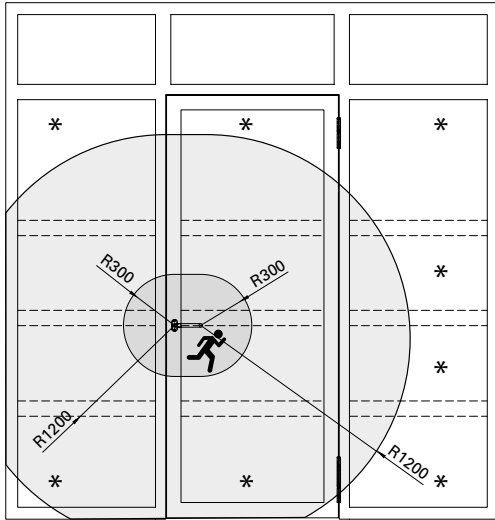

EN 179

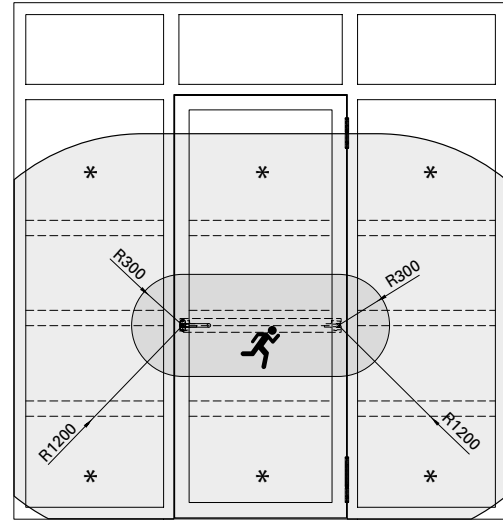

EN 1125

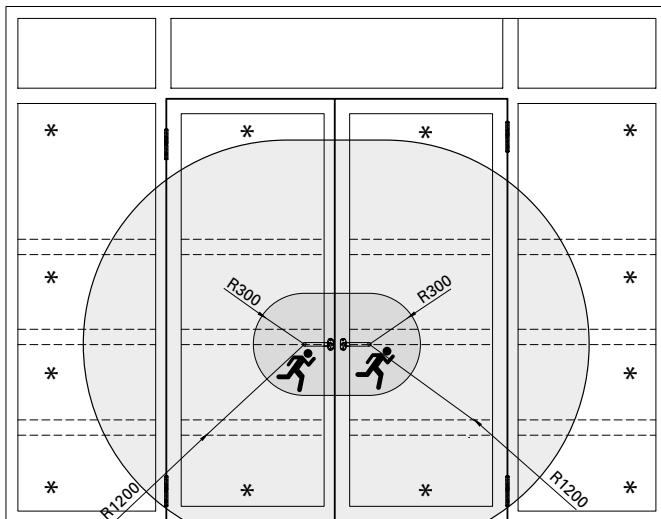

EN 179

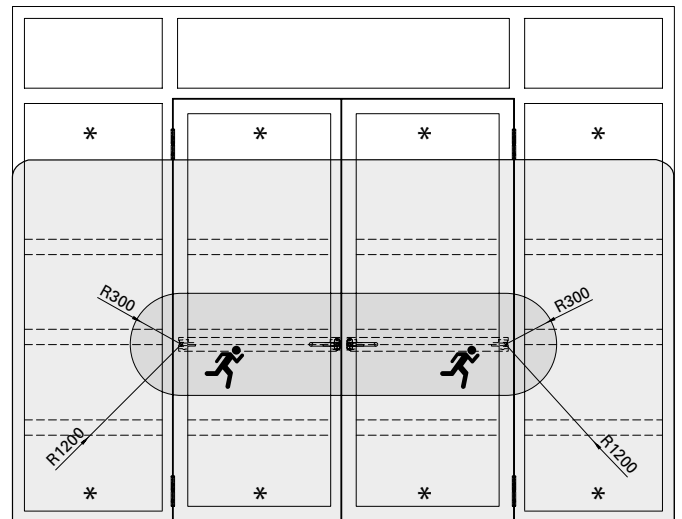

EN 1125

Füllelemente, die komplett ausserhalb des Bereiches von 1200 mm liegen, können den Anforderungen «Normalfunktion» entsprechen.

Ab einem Radius von 1200 mm ebenfalls einsetzbar:

\* Paneele mit Normalfunktion, sofern Kernzone 300 mm nicht dieses Feld betrifft.

Les éléments de remplissage se trouvant entièrement en dehors de la zone de 1200 mm peuvent satisfaire aux exigences «fonction standard».

Également utilisable à partir d'un rayon de 1200 mm:

\* Panneaux avec fonction standard dans la mesure où la zone centrale 300 mm ne rentre pas dans ce champ.

Infill units that are located outside of the 1200 mm zone can meet the «standard function» requirements.

Can also be used from a radius of 1200 mm:

\* Panels with standard function, provided the core 300 mm zone does not touch this field.

**Lage Sicherheitsglas**

**Position verre de sécurité**

**Position of safety glass**

**Trockenverglasung**  
**Vitrage à sec**  
**Dry glazing**

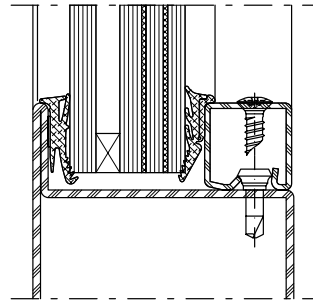
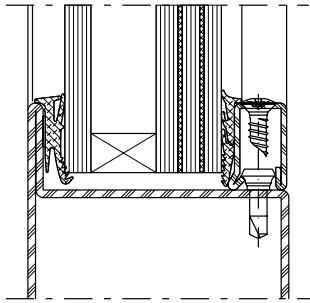
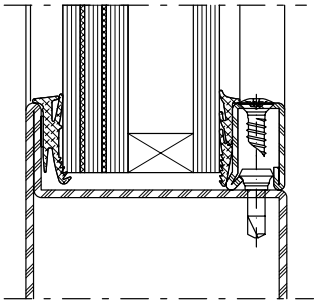

Aussen / Extérieur / Outside

Innen / Intérieur / Inside

**Nassverglasung**  
**Vitrage à mastic**  
**Glazing with sealing**

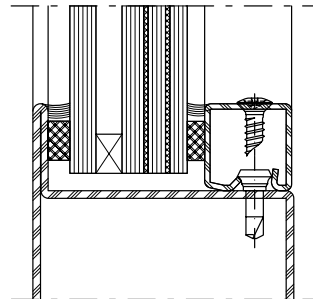
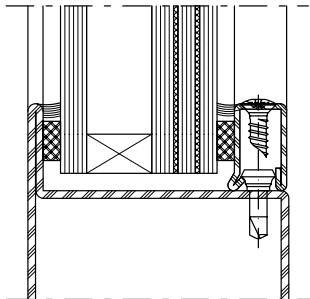
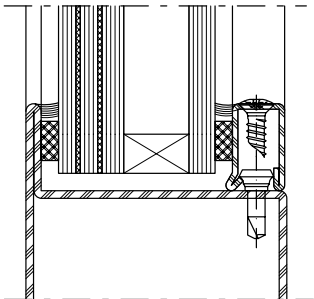

Aussen / Extérieur / Outside

Innen / Intérieur / Inside



**Ausführungsvarianten**  
**Blechtüren**

**Exécutions**  
**Portes tôlées**

**Configurations**  
**Sheet metal doors**

**Bleche geschweisst**  
**Tôles soudées**  
**Welded sheet metal**

**Bleche geschweisst/geklebt**  
**Tôles soudées/collées**  
**Welded/glued sheet metal**

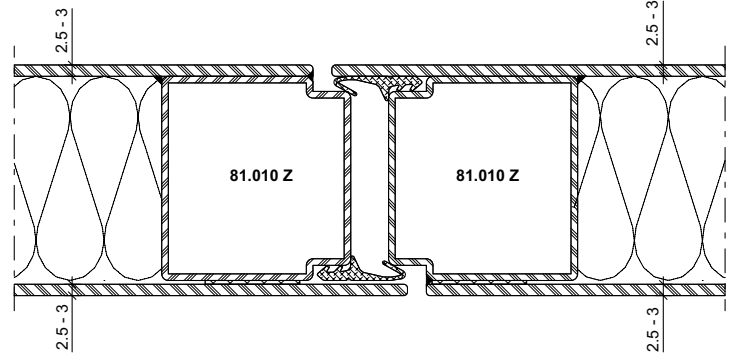
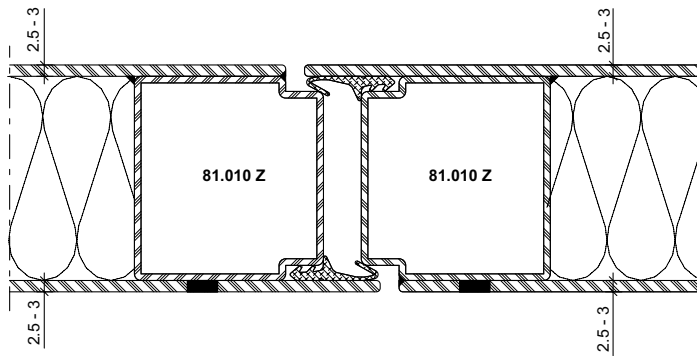

Blech geklebt nur auf Bandgegenseite zulässig  
Tôle collée uniquement autorisée côté opposé aux paumelles  
Bonding of the sheet only permissible on the handle side

**Bleche aufgesetzt**  
**Tôles plaquées**  
**Fitted sheet metal**

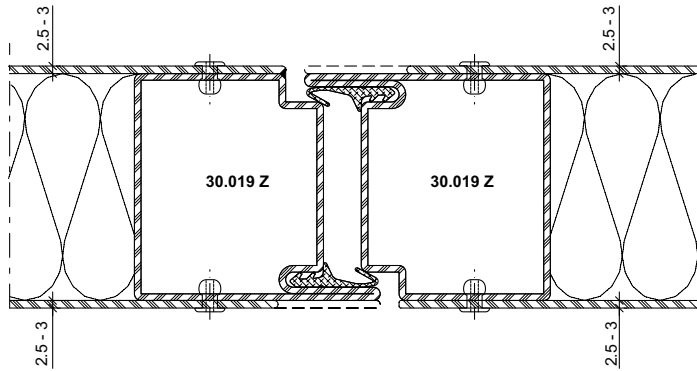

**Verblechte Rahmen**  
**Lage der Aussteifungsprofile**  
**Einflügelige Türen**

**Cadres tôlés**  
**Position des profilés de renfort**  
**Portes à un vantail**

**Sheet metal clad frame**  
**Position of the reinforcement profiles**  
**Single-leaf doors**

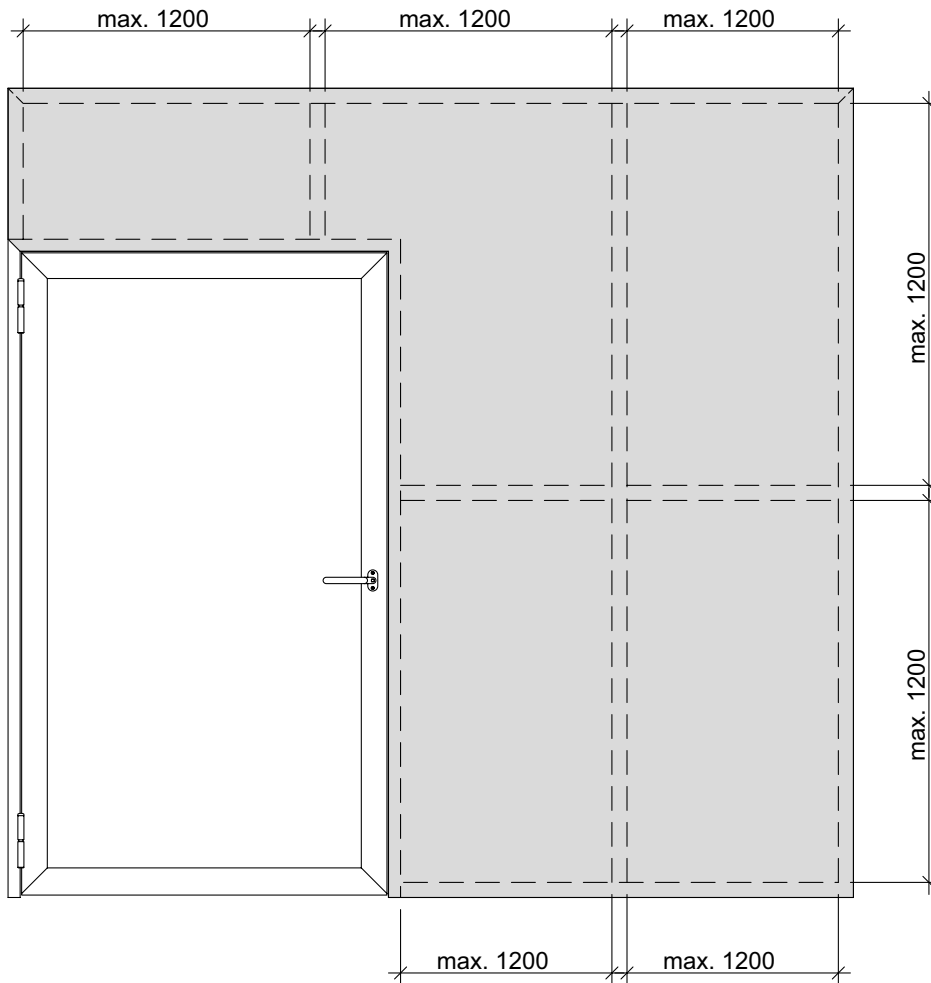

**Verblechte Rahmen**  
**Lage der Aussteifungsprofile**  
**Zweiflügelige Türen**

**Cadres tôlés**  
**Position des profilés de renfort**  
**Portes à deux vantaux**

**Sheet metal clad frame**  
**Position of the reinforcement profiles**  
**Double-leaf doors**

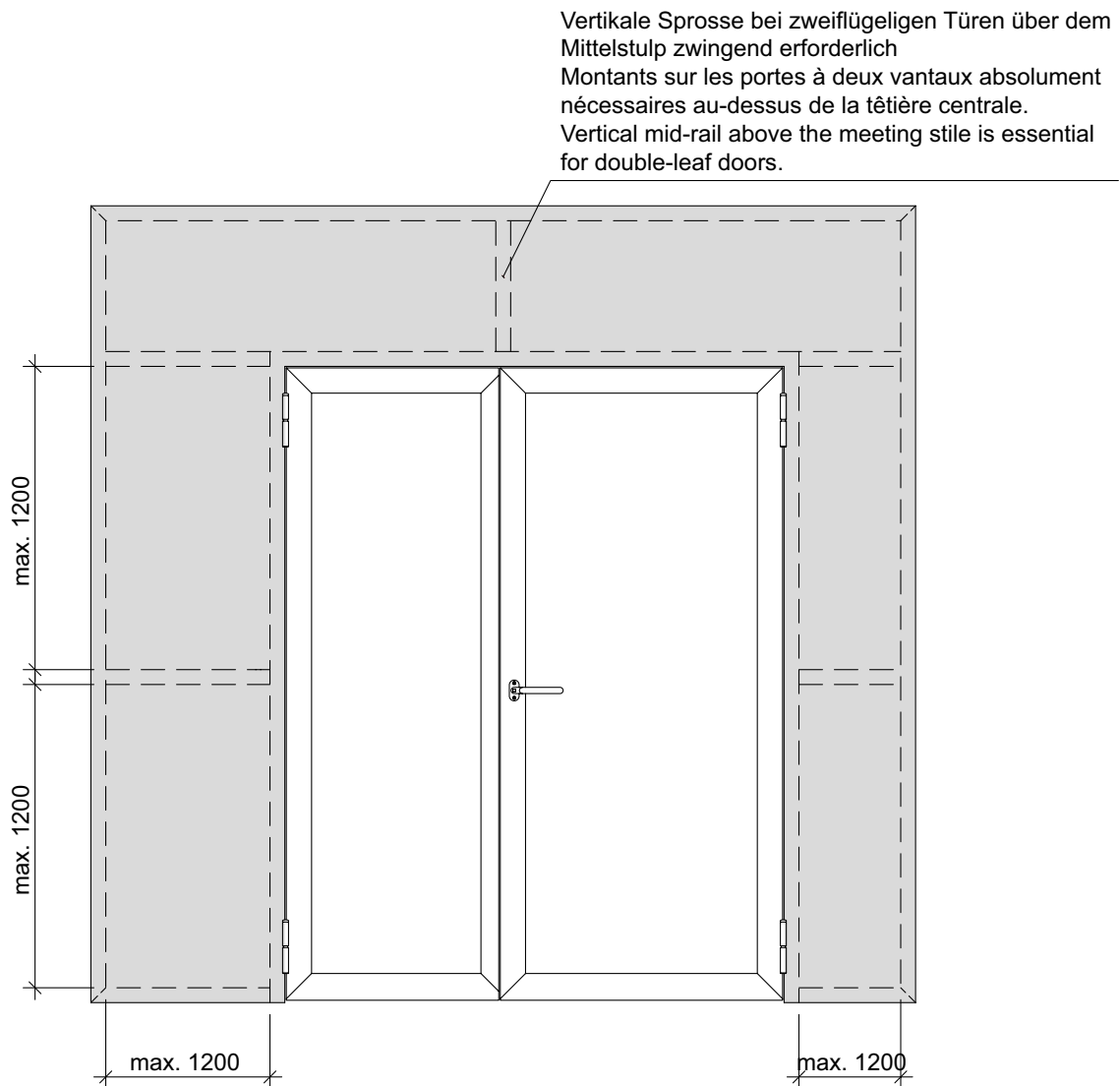

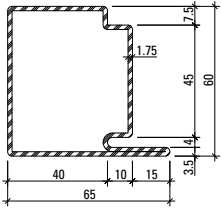

**30.019**  
**30.019 Z**

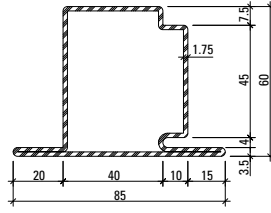

**30.119**  
**30.119 Z**

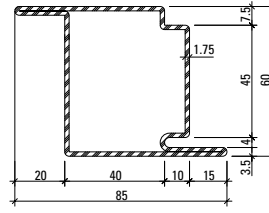

**30.419**  
**30.419 Z**

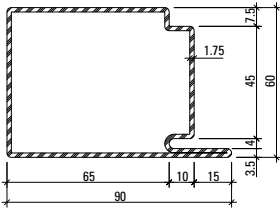

**30.017**  
**30.017 Z**

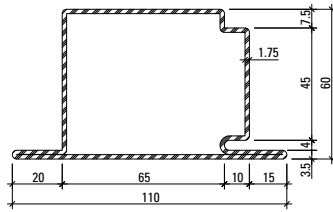

**30.117**  
**30.117 Z**

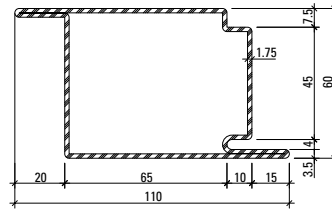

**30.415**

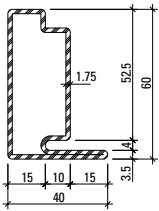

**30.018**  
**30.018 Z**

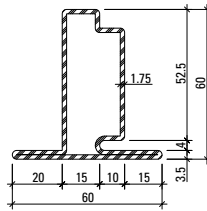

**30.118**  
**30.118 Z**

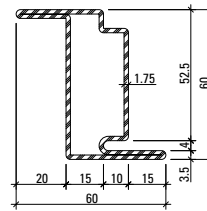

**30.418**  
**30.418 Z**

**Oberfläche/Werkstoff**

Artikel-Nr.

**ohne Zusatz** = blank

**mit Z** = bandverzinkter Stahl

**Surface/Matériau**

No. d'article

**sans supplément** = brut

**avec Z** = bande d'acier zinguée

**Surface/Material**

Part no.

**without addition** = bright

**with Z** = strip galvanised steel

Profil-Nr.	G kg/m	F cm <sup>2</sup>	I <sub>x</sub> cm <sup>4</sup>	W <sub>x</sub> cm <sup>3</sup>	I <sub>y</sub> cm <sup>4</sup>	W <sub>y</sub> cm <sup>3</sup>	U m <sup>2</sup> /m
<b>30.017</b>	4,190	5,33	31,17	9,04	48,34	10,30	0,310
<b>30.018</b>	2,830	3,61	15,96	4,36	4,77	1,93	0,212
<b>30.019</b>	3,517	4,48	23,69	6,71	19,75	5,56	0,262
<b>30.117</b>	4,746	6,05	34,81	9,37	65,86	11,54	0,351
<b>30.118</b>	3,364	4,29	18,64	4,65	8,62	2,76	0,250
<b>30.119</b>	3,486	4,44	23,36	6,08	25,26	5,70	0,301

Profil-Nr.	G kg/m	F cm <sup>2</sup>	I <sub>x</sub> cm <sup>4</sup>	W <sub>x</sub> cm <sup>3</sup>	I <sub>y</sub> cm <sup>4</sup>	W <sub>y</sub> cm <sup>3</sup>	U m <sup>2</sup> /m
<b>30.415</b>	4,746	6,04	37,87	12,33	65,86	11,54	0,351
<b>30.418</b>	3,364	4,29	22,93	7,37	8,62	2,76	0,250
<b>30.419</b>	3,486	4,44	26,49	8,57	25,26	5,70	0,301

**Profilübersicht**  
**Sommaire des profilés**  
**Summary of profiles**

Jansen-Economy 60 RC Türen  
 Jansen-Economy 60 RC portes  
 Jansen-Economy 60 RC doors

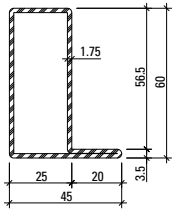

**01.634**  
**01.634 Z**

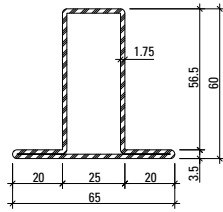

**02.634**  
**02.634 Z**

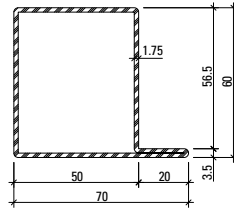

**01.684**  
**01.684 Z**

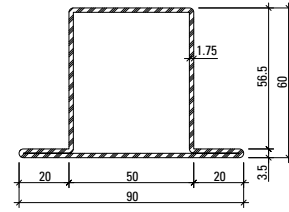

**02.684**  
**02.684 Z**

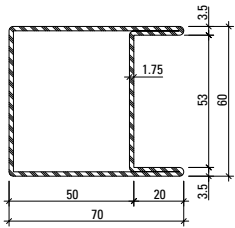

**04.637**  
**04.637 Z**

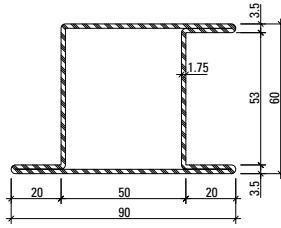

**05.637**  
**05.637 Z**

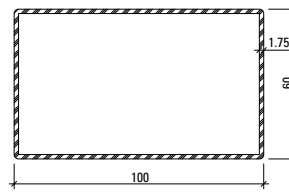

**400.051**  
**400.051 Z**

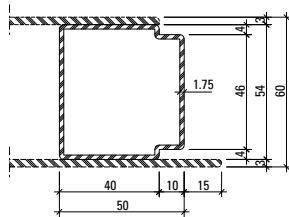

**81.010 Z**

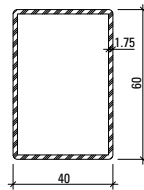

**400.052**  
**400.052 Z**

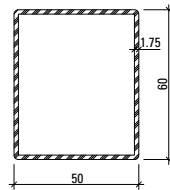

**400.054**  
**400.054 Z**

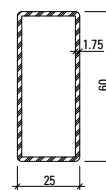

**400.055**  
**400.055 Z**

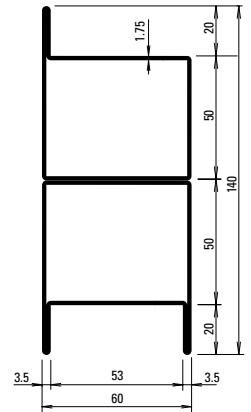

**05.001**

Profil-Nr.	G kg/m	F cm <sup>2</sup>	I <sub>x</sub> cm <sup>4</sup>	W <sub>x</sub> cm <sup>3</sup>	I <sub>y</sub> cm <sup>4</sup>	W <sub>y</sub> cm <sup>3</sup>	U m <sup>2</sup> /m
<b>01.634</b>	2,729	3,48	16,56	4,66	6,01	2,14	0,204
<b>02.634</b>	3,266	4,16	19,52	4,96	10,33	3,18	0,243
<b>01.684</b>	2,948	3,76	21,13	6,13	19,15	4,84	0,255
<b>02.684</b>	3,412	4,35	24,14	6,41	27,64	6,14	0,294
<b>04.637</b>	3,960	5,05	30,63	10,21	27,46	7,72	0,294
<b>05.637</b>	3,875	4,94	30,92	9,26	34,14	6,94	0,334
<b>81.010</b>	2,696	3,44	14,54	5,38	13,06	5,11	0,202
<b>400.051</b>	4,272	5,44	34,64	11,55	76,01	15,20	0,317
<b>400.052</b>	2,627	3,35	16,87	5,62	8,99	4,49	0,197
<b>400.054</b>	2,901	3,70	19,84	6,61	14,97	5,99	0,217
<b>400.055</b>	2,214	2,82	12,41	4,14	3,09	2,47	0,167

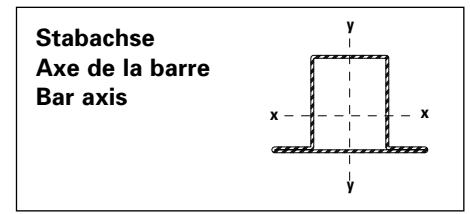

Artikelbibliothek  
 Bibliothèque des articles  
 Article library

**DXF** **DWG**

**Glasleisten (Massstab 1:2)**  
**Parcloles (échelle 1:2)**  
**Glazing beads (scale 1:2)**

Jansen-Economy 60 RC Türen  
 Jansen-Economy 60 RC portes  
 Jansen-Economy 60 RC doors

**Glasleisten**  
**Stahl/Edelstahl (Länge 6 m)**

**Parcloles**  
**acier/acier Inox (longueur 6 m)**

**Glazing beads**  
**steel/stainless steel (length 6 m)**

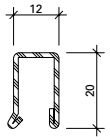

**402.112 Z**

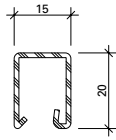

**402.115 Z**

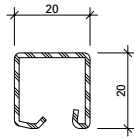

**402.120 Z**

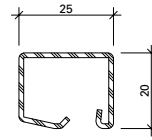

**402.125 Z**

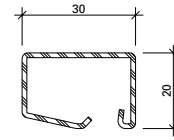

**402.130 Z**

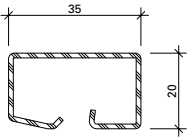

**402.135 Z**

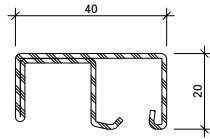

**402.136 Z**

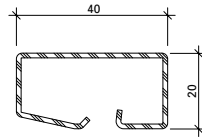

**402.140 Z**

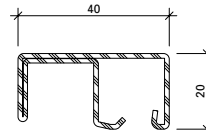

**402.141 Z**

Artikel-Nr.	G kg/m	B m <sup>2</sup> /m
<b>402.112 Z</b>	0,550	0,062
<b>402.115 Z</b>	0,600	0,066
<b>402.120 Z</b>	0,670	0,074
<b>402.125 Z</b>	0,740	0,083
<b>402.130 Z</b>	0,844	0,092

Artikel-Nr.	G kg/m	B m <sup>2</sup> /m
<b>402.135 Z</b>	0,960	0,103
<b>402.136 Z</b>	1,260	0,134
<b>402.140 Z</b>	1,045	0,112
<b>402.141 Z</b>	1,360	0,144

**Oberfläche/Werkstoff**

Artikel-Nr.

**mit Z** = bandverzinkter Stahl

**Surface/Matériau**

No. d'article

**avec Z** = bande d'acier zinguée

**Surface/Material**

Part no.

**with Z** = strip galvanised steel

Aluminium-Glasleisten  
 (Länge 6 m)

Parcloses en aluminium  
 (longueur 6 m)

Aluminium glazing beads  
 (length 6 m)

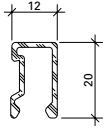

404.112

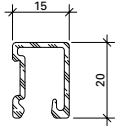

404.115

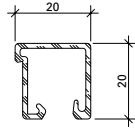

404.120

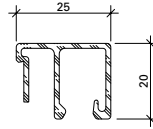

404.125

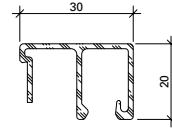

404.130

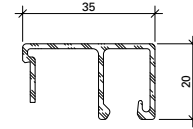

404.135

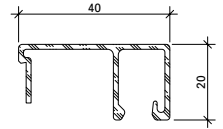

404.140

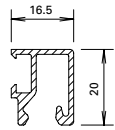

404.116\*\*

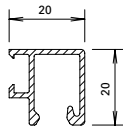

404.119\*\*

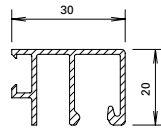

404.129\*\*

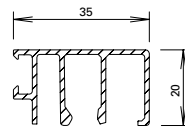

404.136\*\*

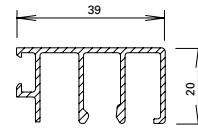

404.139\*\*

Artikel-Nr.	G kg/m	U m <sup>2</sup> /m	P m <sup>2</sup> /m
404.112	0,202	0,110	0,032
404.115	0,226	0,117	0,035
404.120	0,252	0,148	0,040
404.125	0,310	0,178	0,045
404.130	0,330	0,188	0,050
404.135	0,350	0,198	0,055
404.140	0,370	0,208	0,060

Artikel-Nr.	G kg/m	U m <sup>2</sup> /m	P m <sup>2</sup> /m
404.116	0,245	0,131	0,035
404.119	0,270	0,140	0,040
404.129	0,346	0,196	0,050
404.136	0,415	0,237	0,055
404.139	0,429	0,245	0,060

G = Gewicht  
 U = Abwicklung umlaufend  
 P = Polierabwicklung

G = Poids  
 U = Périmètre extérieur  
 P = Périmètre à polir

G = Weight  
 U = Circumferential development  
 P = Circumferential polishing



**450.007**

**Befestigungsknopf**

VE = 50 Magazine à 10 Knöpfe

**450.007**

**Bouton de fixation**

UV = 50 magasins à 10 pièces

**450.007**

**Fastening stud**

PU = 50 magazines with 10 studs



**450.008**

**Befestigungsknopf**

VE = 400 Magazine à 10 Knöpfe

**450.008**

**Bouton de fixation**

UV = 400 magasins à 10 pièces

**450.008**

**Fastening stud**

PU = 400 magazines with 10 studs



**450.006**

**Befestigungsknopf (kurz) SR1**  
Bohrdurchmesser  $\varnothing$  3,5 mm

VE = 100 Stück

**450.006**

**Bouton de fixation (court) SR1**  
Diamètre de perçage  $\varnothing$  3,5 mm

UV = 100 pièces

**450.006**

**Fastening stud (short) SR1**  
Hole diameter  $\varnothing$  3,5 mm

PU = 100 pieces



**450.009**

**Befestigungsknopf**

VE = 1000 Stück lose

**450.009**

**Bouton de fixation**

UV = 1000 pièces

**450.009**

**Fastening stud**

PU = 1000 pieces



**450.025**

**Befestigungsknopf**

Edelstahl, gewindeförmend,  
mit SR1-Angriff, Bohrdurch-  
messer 3,5 mm

VE = 100 Stück

**450.025**

**Bouton de fixation**

en acier inox, formant le  
taroudage, avec empreinte SR1,  
diamètre de perçage 3,5 mm

UV = 100 pièces

**450.025**

**Fastening stud**

stainless steel, self-tapping,  
with SR1 head,  
drilling diameter 3,5 mm

PU = 100 pieces



Glasleisten (Massstab 1:2)  
 Parcloses (échelle 1:2)  
 Glazing beads (scale 1:2)

Jansen-Economy 60 RC Türen  
 Jansen-Economy 60 RC portes  
 Jansen-Economy 60 RC doors

Winkelkontur-Stahl-Glasleisten  
 (Länge ca. 6 m)

Parcloses en acier à contour angulaire  
 (longueur env. 6 m)

Angle contour steel glazing beads  
 (length approx. 6 m)

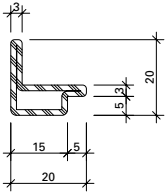

62.507 Z

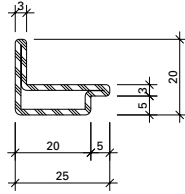

62.508 Z

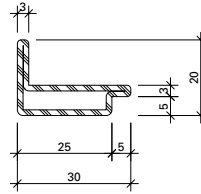

62.509 Z

mit Z = bandverzinkter Stahl

avec Z = bande d'acier zinguée

with Z = strip galvanised steel

Artikel-Nr.	G kg/m	B m <sup>2</sup> /m
62.507 Z	0,840	0,076
62.508 Z	0,960	0,086
62.509 Z	1,090	0,096

G = Gewicht  
 B = Beschichtungsfläche

G = Poids  
 B = Surface à traiter

G = Weight  
 B = Coated surface

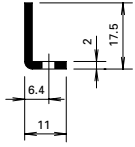

### 400.021 Z

#### Stahlwinkel

bandverzinkter Stahl,  
gestanzt, Langloch (12x4,5 mm)  
alle 150 mm, 0,410 kg/m

Länge 6 m

### 400.021 Z

#### Cornière

bande d'acier zinguée,  
perforées avec trou oblong  
(12x4,5 mm) tous les 150 mm,  
0,410 kg/m

Longueur 6 m

### 400.021 Z

#### Steel angle

galvanised steel strip,  
perforated, oblong hole  
(12x4.5 mm) every 150 mm,  
0,410 kg/m

Length 6 m



### 555.486

#### Schraube M4x7

Stahl, Edelstahl-Look,  
SR1-Angriff, selbstgewindend,  
zur Befestigung Stahlwinkel  
400.021

Bohrdurchmesser 3,6 mm

VE = 100 Stück

### 555.486

#### Vis M4x7

acier, surface acier Inox,  
empreinte SR1, autotaraudeuse,  
pour fixer cornière 400.021

Diamètre de perçage 3,6 mm

UV = 100 pièces

### 555.486

#### Screw M4x7

steel, stainless steel surface,  
SR1 head, self-tapping, for  
fixing the steel angle 400.021

Hole diameter 3.6 mm

PU = 100 pieces

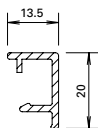

#### 406.999

##### Abdeckleiste

Aluminium roh, zum Abdecken des Stahlwinkels 400.021 Z

Gewicht 0,166 kg/m

U = 0,089 m<sup>2</sup>/m

P = 0,034 m<sup>2</sup>/m

Länge 6 m

#### 406.999

##### Parclose

aluminium brut, pour recouvrir la cornière 400.021 Z

poids 0,166 kg/m

U = 0,089 m<sup>2</sup>/m

P = 0,034 m<sup>2</sup>/m

Longueur 6 m

#### 406.999

##### Cover strip

aluminium mill finish, for covering steel angle 400.021 Z

weight 0,166 kg/m

U = 0,089 m<sup>2</sup>/m

P = 0,034 m<sup>2</sup>/m

Length 6 m

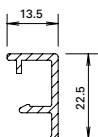

#### 406.997

##### Abdeckleiste

Aluminium roh, zum Abdecken des Stahlwinkels 400.021 Z

Gewicht 0,176 kg/m

U = 0,094 m<sup>2</sup>/m

P = 0,036 m<sup>2</sup>/m

Länge 6 m

#### 406.997

##### Parclose

aluminium brut, pour recouvrir la cornière 400.021 Z

poids 0,176 kg/m

U = 0,094 m<sup>2</sup>/m

P = 0,036 m<sup>2</sup>/m

Longueur 6 m

#### 406.997

##### Cover strip

aluminium mill finish, for covering steel angle 400.021 Z

weight 0,176 kg/m

U = 0,094 m<sup>2</sup>/m

P = 0,036 m<sup>2</sup>/m

Length 6 m



#### 450.023

##### Befestigungsfeder

Edelstahl, mit selbstgewindeformender Schraube, mit SR1-Angriff, für Aluminium-Abdeckleiste 406.999 und 406.997, Bohrdurchmesser 3,5 mm

VE = 100 Stück

#### 450.023

##### Ressort de fixation

acier Inox, avec vis auto-taraudeuse, avec empreinte SR1, pour parclose en aluminium 406.999 et 406.997, diamètre de perçage 3,5 mm

UV = 100 pièces

#### 450.023

##### Fastening spring

Stainless steel, with self-tapping screw, with SR1 head, for aluminium cover strip 406.999 and 406.997, hole diameter 3,5 mm

PU = 100 pieces

**Glasleisten (Massstab 1:2)**

**Parclores (échelle 1:2)**

**Glazing beads (scale 1:2)**

Jansen-Economy 60 RC Türen

Jansen-Economy 60 RC portes

Jansen-Economy 60 RC doors

**Handelsübliche Profile**

**Profils usuels**

**Standard profiles**

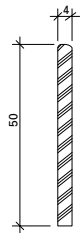
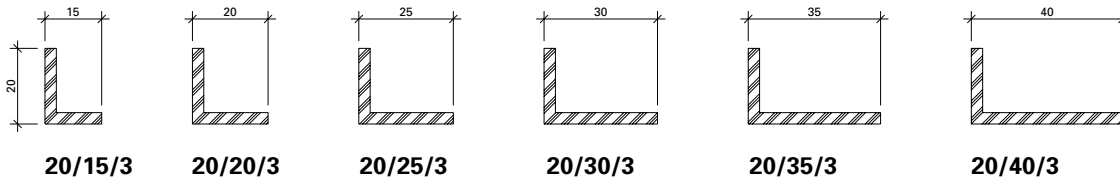
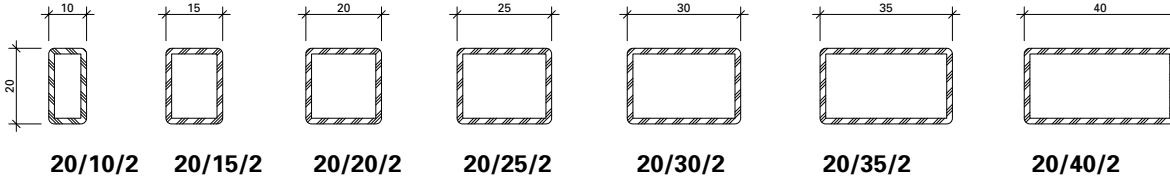

**50/4**

Artikelbibliothek  
Bibliothèque des articles  
Article library

**DXF**

**DWG**



**452.496**

**Linsensenkschraube**  
**ø 4,5 x 33 mm**  
Edelstahl, SR1-Angriff,  
selbstbohrend, zur Sicherung  
der Glasleisten

VE = 100 Stück

**452.496**

**Vis à tête bombée fraisée**  
**ø 4,5 x 33 mm**  
acier Inox, empreinte SR1,  
autoforeuse, pour blocage  
des parclozes

UV = 100 pièces

**452.496**

**Countersunk oval-head screw**  
**ø 4,5 x 33 mm**  
stainless steel, SR1 head,  
self-cutting, for glazing bead  
fixing

PU = 100 pieces

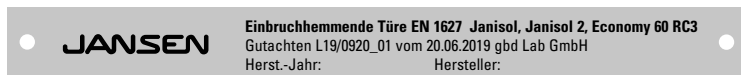

**536.044** RC3

**536.045** RC2/RC2N

**Kennzeichen-Schild**  
inkl. Montagebescheinigung

VE = 1 Stück

**536.044** RC3

**536.045** RC2/RC2N

**Plaque d'identification**  
incl. certification d'entreprise

UV = 1 pièce

**536.044** RC3

**536.045** RC2/RC2N

**Identification plate**  
includes fabrication certificate

PU = 1 piece

**Schlossauswahl nach Flügelhöhen**

**Choix de la serrure selon les hauteurs de vantail**

**Lock selection in accordance with leaf heights**

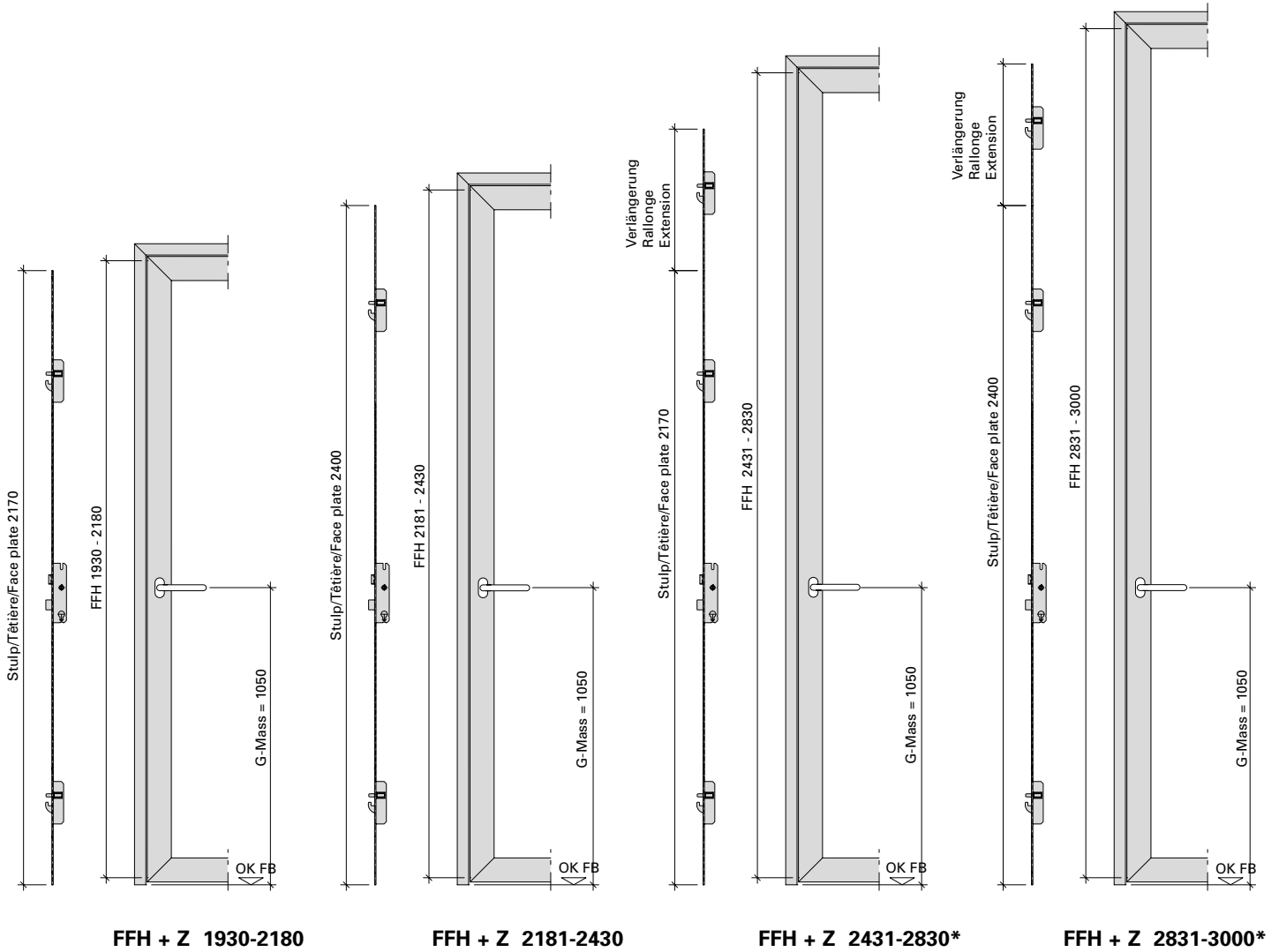

- \* nur Normalfunktion
- \* seulement fonction standard
- \* only standard function

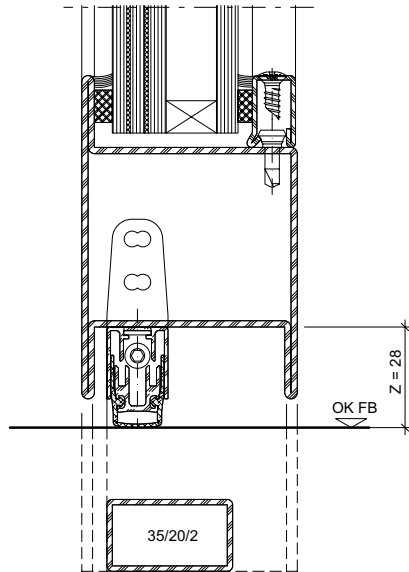
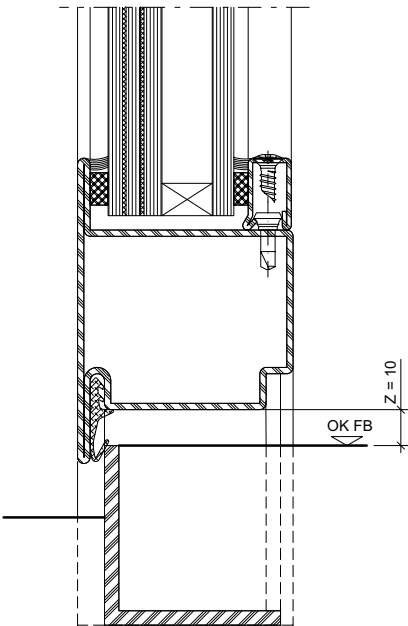
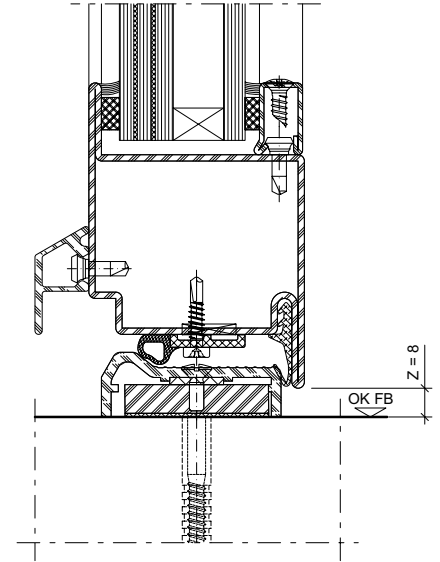
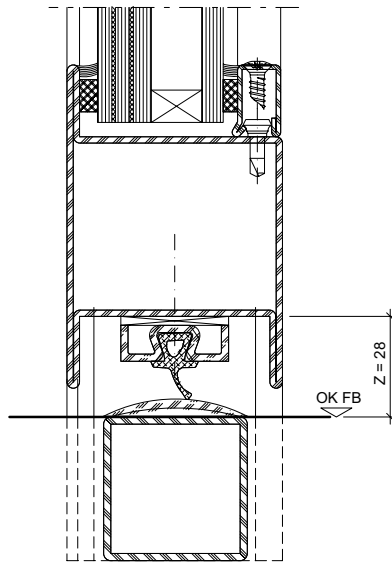
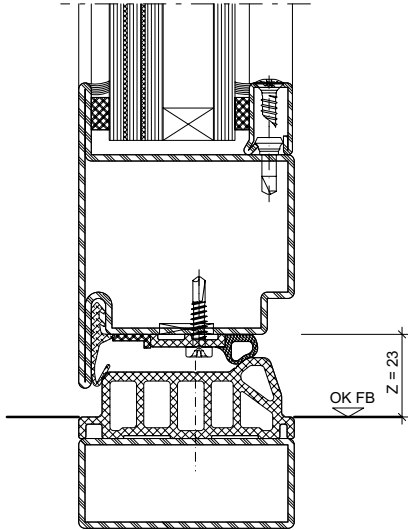

Mehrfachverriegelungs-Schloss mit  
Normal- und Panikfunktion

Serrure à verrouillage multiple avec  
fonction standard et panique

Multi-point lock with standard and  
panic function

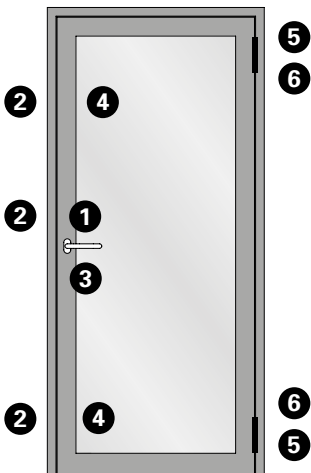
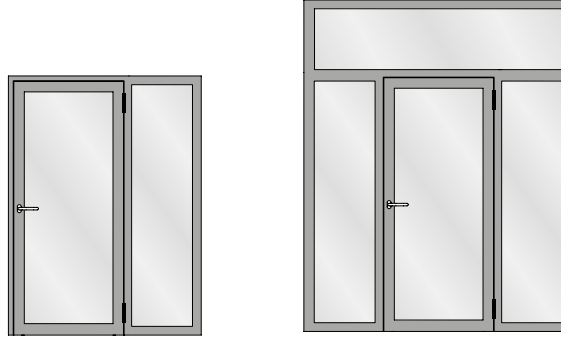
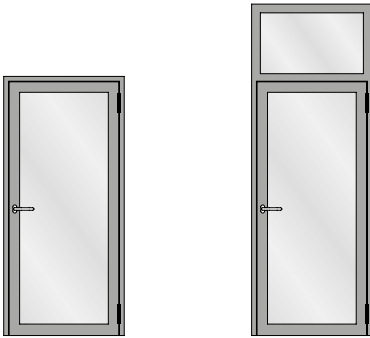

**Beschlagsteile**

- 1 Schloßfunktion (höhenabhängig)
- 2 Schliessbleche
- 3 Zylinderschutz oder Schutzbeschlag
- 4 Verdrehsicherung Nebenschloß
- 5 Türband
- 6 Türbandsicherung

**Pièces de ferrures**

- 1 Fonction serrure (en fonction de la hauteur)
- 2 Gâches de fermeture
- 3 Protection de cylindre ou ferrure de protection
- 4 Sécurité anti torsion de la serrure secondaire
- 5 Paumelle
- 6 Protection de paumelle

**Fittings components**

- 1 Lock function (height-dependent)
- 2 Strike plates
- 3 Cylinder protection or protective fitting
- 4 Anti-twist device for ancillary lock
- 5 Door hinge
- 6 Door hinge fixing



**Mehrfachverriegelungs-Schloss mit Normalfunktion oder Teilpanik**

**Serrure à verrouillage multiple avec fonction standard ou panique partielle**

**Multi-point lock with standard function or partial panic function**

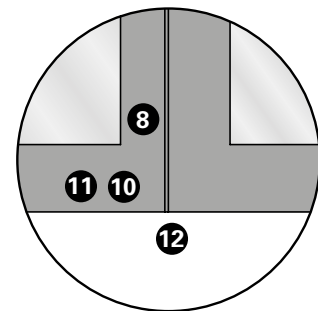
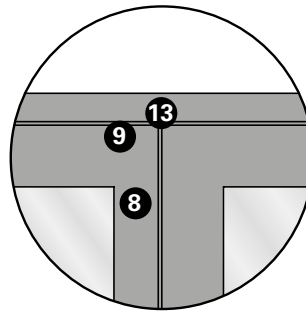
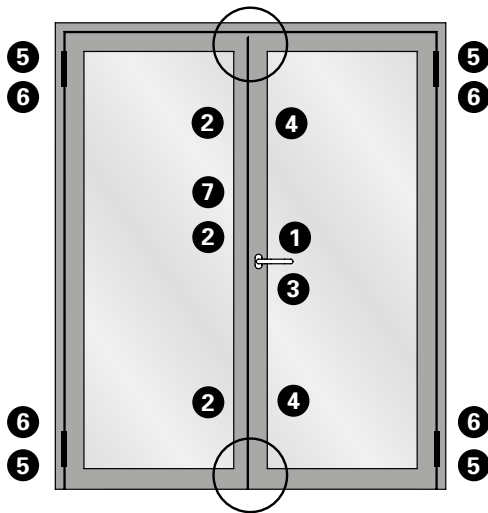
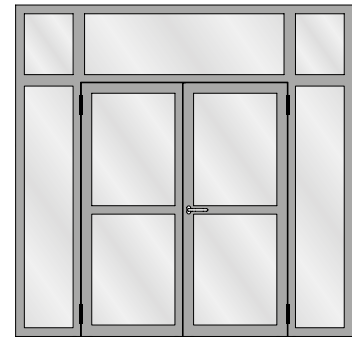
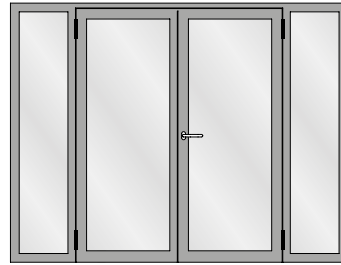
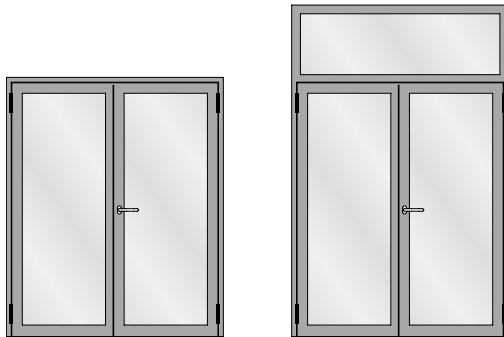

**Beschlagsteile**

- 1 Schlossfunktion (höhenabhängig)
- 2 Schliessbleche
- 3 Zylinderschutz oder Schutzbeschlag
- 4 Verdrehsicherung Nebenschloss
- 5 Türband
- 6 Türbandsicherung
- 7 Kantenbasculer oder Falztreibriegel
- 8 Eckverstärkung
- 9 Führungsstück oder Schaltschloss
- 10 Führungsstück
- 11 Zusatz bei H-Profil
- 12 Bodenbuchse Normalfunktion
- 13 Schliessblech

**Pièces de ferrures**

- 1 Fonction serrure (en fonction de la hauteur)
- 2 Gâches de fermeture
- 3 Protection de cylindre ou ferrure de protection
- 4 Sécurité anti torsion de la serrure secondaire
- 5 Paumelle
- 6 Protection de paumelle
- 7 Verrou à bascule ou bascule à mortaiser
- 8 Renfort d'angle
- 9 Pièce de guidage ou serrure de retient
- 10 Pièce de guidage
- 11 Pièce supplémentaire pour profilé en H
- 12 Douille de verrouillage fonction normale
- 13 Gâche de fermeture

**Fittings components**

- 1 Lock function (height-dependent)
- 2 Strike plates
- 3 Cylinder protection or protective fitting
- 4 Anti-twist device for ancillary lock
- 5 Door hinge
- 6 Door hinge fixing
- 7 Espagnolette or rebate shoot bolt
- 8 Corner reinforcement
- 9 Guide piece or switch latch
- 10 Guide piece
- 11 Supplement for H-shaped profile
- 12 Floor socket, standard function
- 13 Strike plate

**Mehrfachverriegelungs-Schloss  
 mit Panikfunktion**

**Serrure à verrouillage multiple avec  
 fonction panique**

**Multi-point lock with panic function**

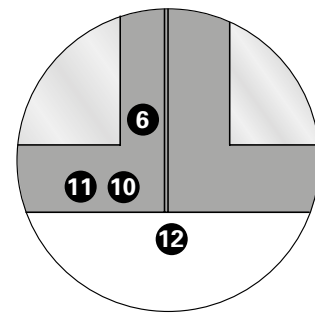
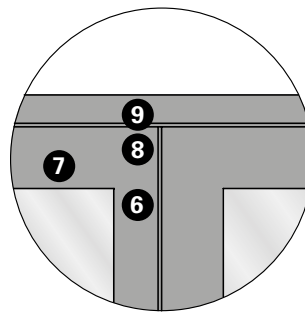
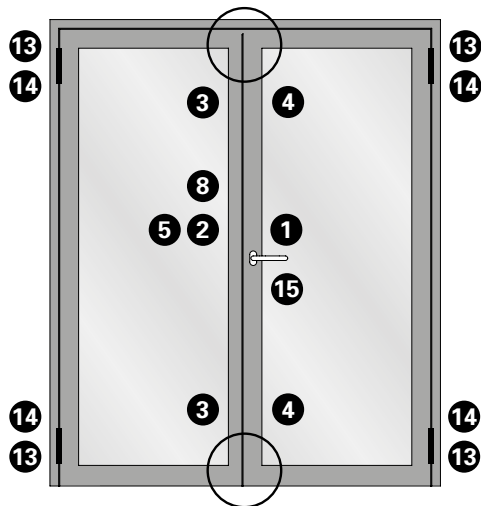
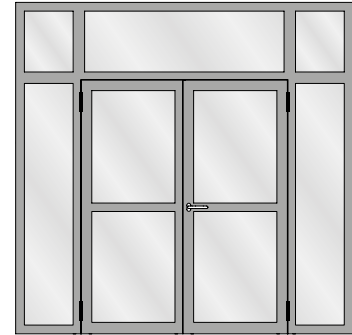
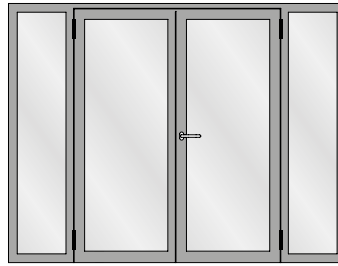
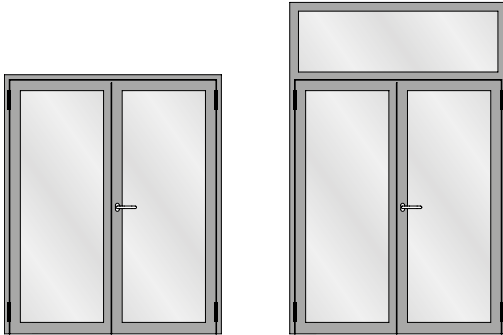

**Beschlagsteile**

- 1 Schlossfunktion (höhenabhängig)
- 2 Panikgegenkasten
- 3 Schliessbleche Nebenschloss
- 4 Verdrehsicherung Nebenschloss
- 5 Verdrehsicherung Panikgegenkasten
- 6 Eckverstärkung
- 7 Einschweisplatte
- 8 Panik-Schaltverschluss
- 9 Schliessblech
- 10 Führungsstück
- 11 Zusatz bei H-Profil
- 12 Bodenbuchse Panikfunktion
- 13 Türband
- 14 Türbandsicherung
- 15 Zylinderschutz oder Schutzbeschlag

**Pièces de ferrures**

- 1 Fonction serrure (en fonction de la hauteur)
- 2 Serrure contre-bascule panique
- 3 Gâches de fermeture serrure secondaire
- 4 Sécurité anti torsion de la serrure secondaire
- 5 Sécurité anti torsion de la serrure contre-bascule panique
- 6 Renfort d'angle
- 7 Plaque à souder
- 8 Serrure panique de maintien
- 9 Gâche de fermeture
- 10 Pièce de guidage
- 11 Pièce supplémentaire pour profilé en H
- 12 Douille de verrouillage fonction panique
- 13 Paumelle
- 14 Protection de paumelle
- 15 Protection de cylindre ou ferrure de protection

**Fittings components**

- 1 Lock function (height-dependent)
- 2 Panic strike box
- 3 Strike plates for ancillary lock
- 4 Anti-twist device for ancillary lock
- 5 Anti-twist device for panic strike box
- 6 Corner reinforcement
- 7 Welding plate
- 8 Panic switch latch
- 9 Strike plate
- 10 Guide piece
- 11 Supplement for H-shaped profile
- 12 Floor socket, panic function
- 13 Door hinge
- 14 Door hinge fixing
- 15 Cylinder protection or protective fitting

**Mehrfachverriegelungs-Schloss mit Normalfunktion oder Teilpanik**

**Serrure à verrouillage multiple avec fonction standard ou panique partielle**

**Multi-point lock with standard function or partial panic function**

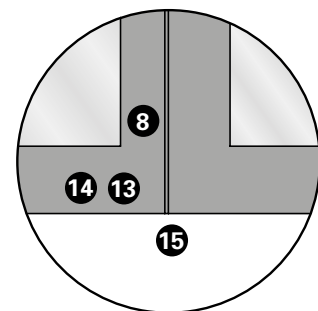
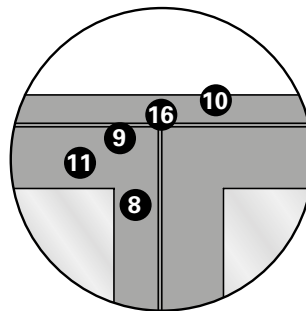
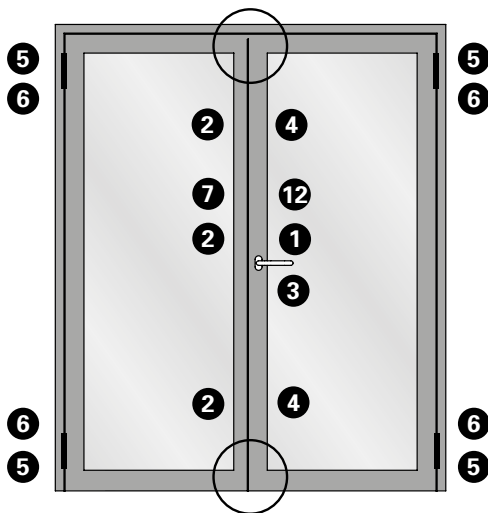
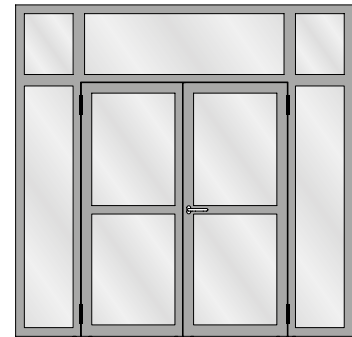
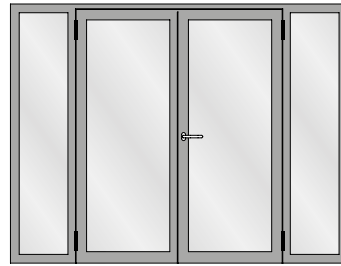
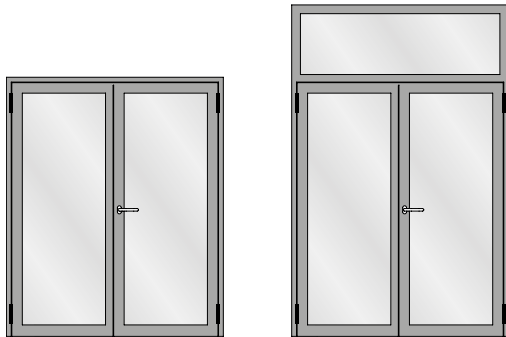

**Beschlagsteile**

- 1 Schlossfunktion (höhenabhängig)
- 2 Schliessbleche
- 3 Zylinderschutz oder Schutzbeschlag
- 4 Verdrehsicherung Nebenschloss
- 5 Türband
- 6 Türbandsicherung
- 7 Kantenbascule oder Falztreibriegel
- 8 Eckverstärkung
- 9 Führungsstück oder Schaltschloss
- 10 Profilverstärkung
- 11 Lappenverstärkung
- 12 Lappenverstärkung nur bei Falztreibriegel
- 13 Führungsstück
- 14 Zusatz bei H-Profil
- 15 Bodenbuchse Normalfunktion
- 16 Schliessblech

**Pièces de ferrures**

- 1 Fonction serrure (en fonction de la hauteur)
- 2 Gâches de fermeture
- 3 Protection de cylindre ou ferrure de protection
- 4 Sécurité anti torsion de la serrure secondaire
- 5 Paumelle
- 6 Protection de paumelle
- 7 Verrou à bascule ou bascule à mortaiser
- 8 Renfort d'angle
- 9 Pièce de guidage ou serrure de retient
- 10 Renfort de profilé
- 11 Renfort de lèvre
- 12 Renfort de lèvre uniquement pour la bascule à mortaiser
- 13 Pièce de guidage
- 14 Pièce supplémentaire pour profilé en H
- 15 Douille de verrouillage fonction normale
- 16 Gâche de fermeture

**Fittings components**

- 1 Lock function (height-dependent)
- 2 Strike plates
- 3 Cylinder protection or protective fitting
- 4 Anti-twist device for ancillary lock
- 5 Door hinge
- 6 Door hinge fixing
- 7 Espagnolette or rebate shoot bolt
- 8 Corner reinforcement
- 9 Guide piece or switch latch
- 10 Profile reinforcement
- 11 Leg reinforcement
- 12 Leg reinforcement for rebate shoot bolt only
- 13 Guide piece
- 14 Supplement for H-shaped profile
- 15 Floor socket, standard function
- 16 Strike plate

**Mehrfachverriegelungs-Schloss  
 mit Panikfunktion**

**Serrure à verrouillage multiple avec  
 fonction panique**

**Multi-point lock with panic function**

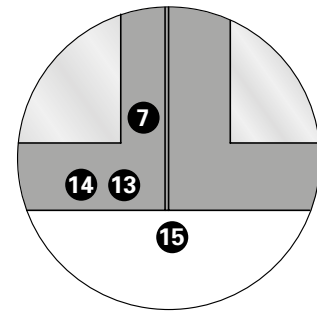
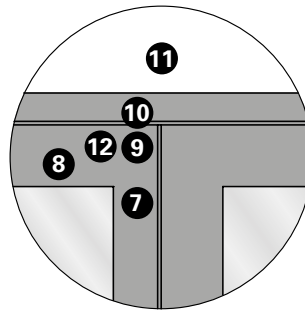
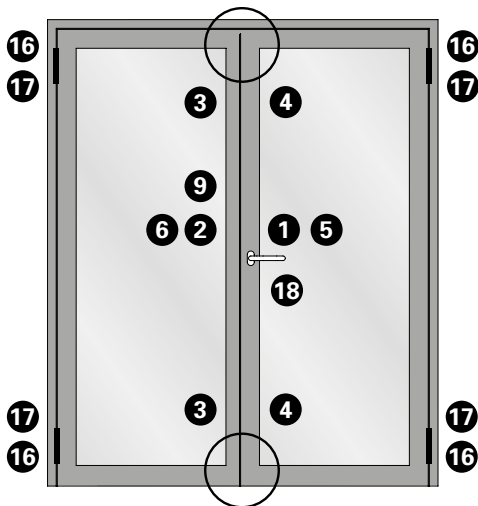
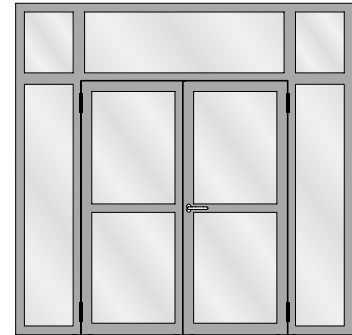
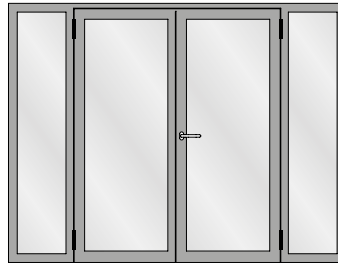
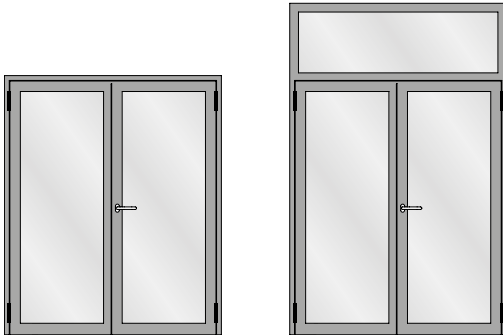

**Beschlagsteile**

- 1 Schliessfunktion (höhenabhängig)
- 2 Panikgegenkasten
- 3 Schliessbleche Nebenschloss
- 4 Verdrehsicherung Nebenschloss
- 5 Lappenverstärkung Panikgegenkasten
- 6 Verdrehsicherung Panikgegenkasten
- 7 Eckverstärkung
- 8 Einschweisplatte
- 9 Panik-Schaltverschluss
- 10 Schliessblech
- 11 Profilverstärkung
- 12 Lappenverstärkung
- 13 Führungsstück
- 14 Zusatz bei H-Profil
- 15 Bodenbuchse Panikfunktion
- 16 Türband
- 17 Türbandsicherung
- 18 Zylinderschutz oder Schutzbeschlag

**Pièces de ferrures**

- 1 Fonction serrure (en fonction de la hauteur)
- 2 Serrure contre-bascule panique
- 3 Gâches de fermeture serrure secondaire
- 4 Sécurité anti torsion de la serrure secondaire
- 5 Renfort de lèvre de la contre-bascule panique
- 6 Sécurité anti torsion de la serrure contre-bascule panique
- 7 Renfort d'angle
- 8 Plaque à souder
- 9 Serrure panique de retient
- 10 Gâche de fermeture
- 11 Renfort de profilé
- 12 Renfort de lèvre
- 13 Pièce de guidage
- 14 Pièce supplémentaire pour profilé en H
- 15 Douille de verrouillage fonction panique
- 16 Paumelle
- 17 Protection de paumelle
- 18 Protection de cylindre ou ferrure de protection

**Fittings components**

- 1 Lock function (height-dependent)
- 2 Panic strike box
- 3 Strike plates for ancillary lock
- 4 Anti-twist device for ancillary lock
- 5 Leg reinforcement for panic strike box
- 6 Anti-twist device for panic strike box
- 7 Corner reinforcement
- 8 Welding plate
- 9 Panic switch latch
- 10 Strike plate
- 11 Profile reinforcement
- 12 Leg reinforcement
- 13 Guide piece
- 14 Supplement for H-shaped profile
- 15 Floor socket, panic function
- 16 Door hinge
- 17 Door hinge fixing
- 18 Cylinder protection or protective fitting

## Funktionsbeschreibung

### Mehrfachverriegelungs-Schlösser 556.000 - 556.005

- mit Falle und Wechsel (556.004/005 mit Rollfalle)
- 2-touriges Getriebe für einfache Betätigung
- Falle und Riegel glanzvernickelt
- geschlossener, elektrolytisch verzinkter Kasten (gilt auch für Zusatzschlösser)
- links und rechts verwendbar
- durchgehender Langstulp aus Edelstahl

## Description du fonctionnement

### Serrures à verrouillages multiples 556.000 à 556.005

- avec bec de cane et levier (556.004/005 avec rouleau)
- crémone à 2 tours pour actionnement simple
- bec de cane et pêne nickelés brillant
- boîtier fermé, galvanisé électrolytiquement (applicable aussi pour serrures supplémentaires)
- utilisable à gauche et à droite
- longue tête continue en acier Inox

## Description of function

### Multi-point locks 556.000 - 556.005

- With latch and latch retention (556.004/005 with roller latch)
- Double-turn gearbox for simple operation
- Latch and bolt, polished nickel plate
- Closed, electrogalvanised case (also applies to additional locks)
- Can be used LH and RH
- Continuous long face plate made from stainless steel

DIN Richtung  
(Fallenverstellung)

Sens d'ouverture  
selon DIN  
(déplacement  
du pêne)

DIN direction  
(Latch adjustment)

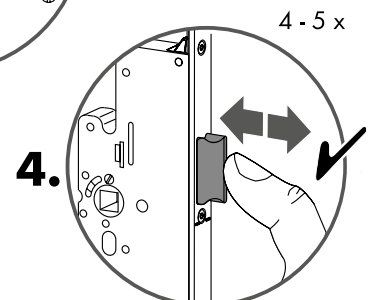
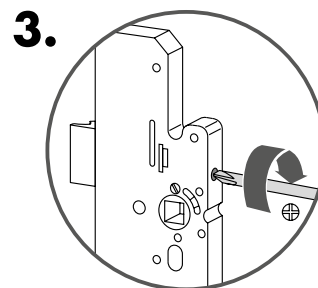
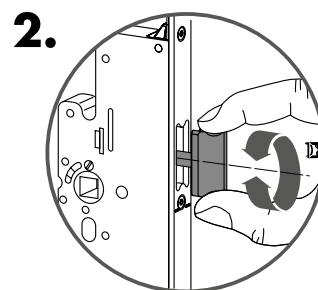
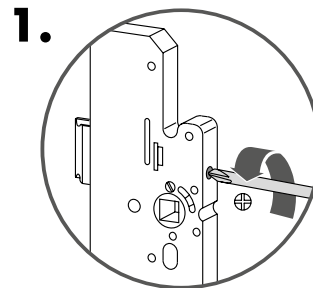
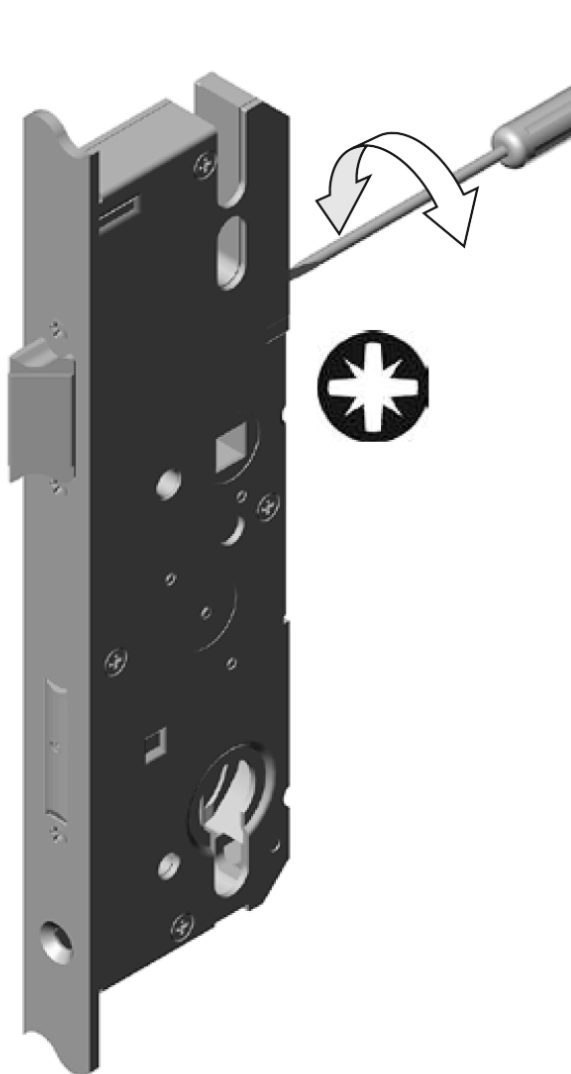

**Mehrfachverriegelungs-Schlösser**  
**556.006 - 556.021**

Die Schlösser werden standardmässig links ausgeliefert. Sie können mit einigen wenigen Handgriffen auf rechts umgestellt werden.

Die Panikverschlüsse können wahlweise wie folgt umgestellt werden:

- links einwärts
- links auswärts
- rechts einwärts
- rechts auswärts

Vorteil: Nur ein Produkt für alle Flucht- und Öffnungsrichtungen

**Serrures à verrouillages multiples**  
**556.006 à 556.021**

Les serrures sont normalement livrées sur la gauche. Elles peuvent être placées sur la droite en un tournemain.

Les fermetures panique peuvent être placées au choix comme suit:

- sur la gauche vers l'intérieur
- sur la gauche vers l'extérieur
- sur la droite vers l'intérieur
- sur la droite vers l'extérieur

Avantage: un seul produit pour tous les sens d'évacuation et d'ouverture

**Multi-point locks 556.006 - 556.021**

Left-hand locks are provided as standard. You can convert them to right-hand locks in just a few easy steps.

The panic locks can be converted as required as follows:

- LH, inwards
- LH, outwards
- RH, inwards
- RH, outwards

Advantage: Just one product for all directions of escape and opening

**DIN Richtung**  
**(Fallenverstellung)**

**Sens d'ouverture**  
**selon DIN**  
**(déplacement**  
**du pêne)**

**DIN direction**  
**(Latch adjustment)**

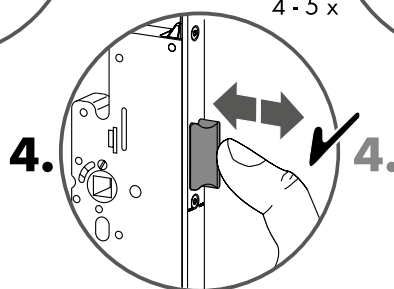
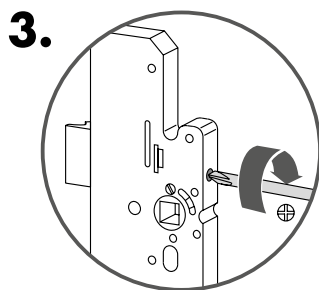
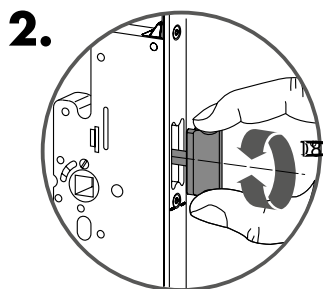
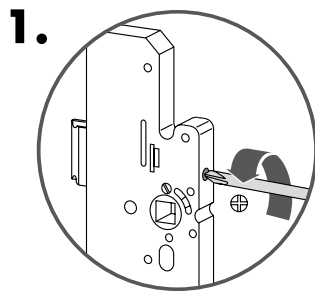

**1. Fluchtrichtungs-**  
**verstellung**

**Réglage sens**  
**d'évacuation**

**Regulations**  
**directions of**  
**escape**

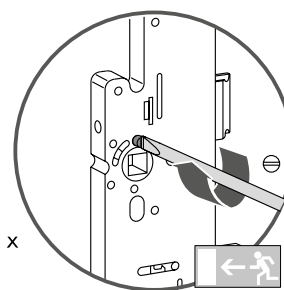
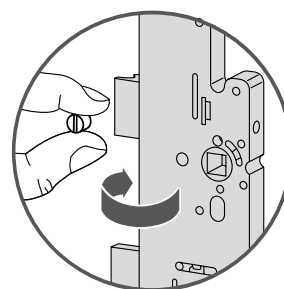
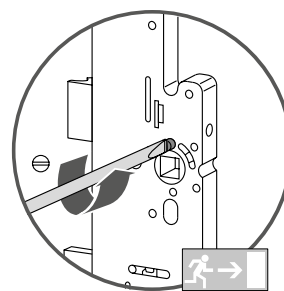

## Mechanische und elektromechanische Schliesszylinder

Verwendet werden dürfen bei den Mehrfachverriegelungs-Schlössern 556.006 - 556.021:

- Schliesszylinder mit freilaufendem Mitnehmer, bei denen der Mitnehmer immer leichtgängig frei drehbar ist
- Schliesszylinder mit starrem Mitnehmer, bei denen der Mitnehmer in Schlüsselabzugstellung innerhalb des Bereichs von  $-30^\circ$  bis  $+30^\circ$  arretiert.

Nicht verwendet werden dürfen:

- Schliesszylinder mit starrem Mitnehmer, bei denen der Mitnehmer in Schlüsselabzugstellung ausserhalb der Bereichs von  $-30^\circ$  bis  $+30^\circ$  arretiert.  
Hierzu zählen Schliesszylinder, bei denen die Mitnehmerposition manuell verstellt werden kann, so dass eine Mitnehmerposition ausserhalb des Bereichs von  $-30^\circ$  bis  $+30^\circ$  erzielt werden kann.

## Cylindres de fermeture mécaniques et électromécaniques

Cylindres pouvant être utilisés sur les serrures à verrouillages multiples 556.006 à 556.021:

- cylindres de fermeture avec entraîneur à course libre, sur lesquels ce dernier peut toujours tourner facilement
- les cylindres de fermeture à entraîneur fixe, sur lesquels ce dernier est arrêté dans la plage de  $-30^\circ$  à  $+30^\circ$  en position de retrait de la clé.

Cylindres ne devant pas être utilisés:

- les cylindres de fermeture à entraîneur fixe, sur lesquels ce dernier est arrêté en dehors de la plage de  $-30^\circ$  à  $+30^\circ$  en position de retrait de la clé.  
En font partie les cylindres de fermeture sur lesquels la position de l'entraîneur peut être déplacée manuellement de manière à ce qu'elle puisse se trouver en dehors de la plage de  $-30^\circ$  à  $+30^\circ$ .

## Mechanical and electromechanical lock cylinders

Can be used with multi-point locks 556.006 - 556.021:

- Lock cylinder with free turn drive pin, whereby the drive pin can always be freely turned easily
- Lock cylinder with fixed drive pin, whereby the drive pin engages in the key removal position within the range of  $-30^\circ$  to  $+30^\circ$ .

Must not be used:

- Lock cylinder with rigid drive pin, whereby the drive pin engages in the key removal position outside the range of  $-30^\circ$  to  $+30^\circ$ .  
Included here are lock cylinders which allow the drive pin position to be manually adjusted, so that the drive pin position can be set outside the range of  $-30^\circ$  to  $+30^\circ$ .

Profilzylinder  
Cylindre profilé  
Profile cylinder

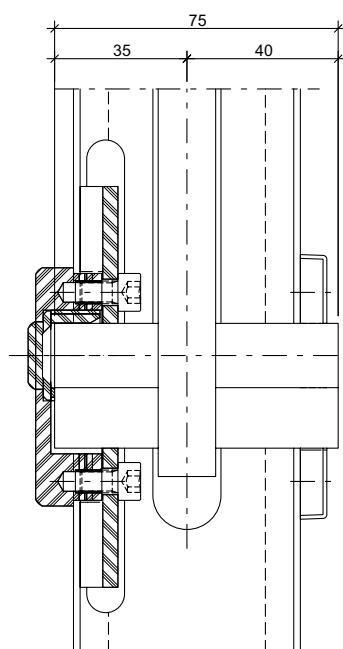

Rundzylinder  
Cylindre rond  
Round cylinder

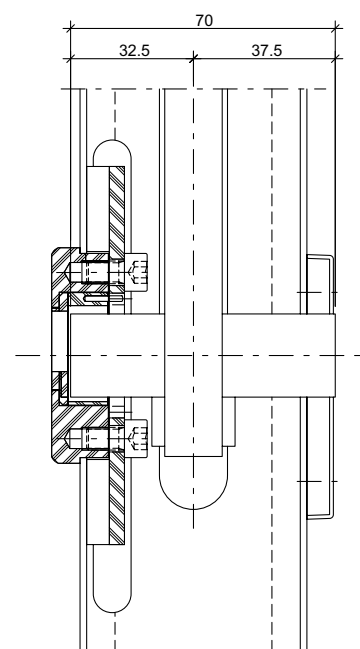



**556.000** Stulp 2170 mm  
ø 22 mm

**556.001** Stulp 2400 mm  
ø 22 mm

**556.002** Stulp 2170 mm  
ø 17 mm

**556.003** Stulp 2400 mm  
ø 17 mm

**556.000** Têtière 2170 mm  
ø 22 mm

**556.001** Têtière 2400 mm  
ø 22 mm

**556.002** Têtière 2170 mm  
ø 17 mm

**556.003** Têtière 2400 mm  
ø 17 mm

**556.000** Face plate 2170 mm  
ø 22 mm

**556.001** Face plate 2400 mm  
ø 22 mm

**556.002** Face plate 2170 mm  
ø 17 mm

**556.003** Face plate 2400 mm  
ø 17 mm

**Mehrfachverriegelungs-Schloss**

**Normal-Funktion**

mit Wechsel, links und rechts einsetzbar, Riegelausschluss 2-tourig 20 mm, Kasten verzinkt und geschlossen, Nuss 9 mm, Edelstahl-U-Stulp 24x5x2 mm

VE = 1 Stück

**Serrure à verrouillage multiple**

**Fonction standard**

avec levier, utilisable à droite et à gauche, course du pêne à 2 tours 20 mm, boîtier zingué et fermé, fouillot 9 mm, têtière en U en acier Inox 24x5x2 mm

UV = 1 pièce

**Multipoint lock**

**Standard function**

with latch retention, can be used LH and RH, travel of bolt 2 turns 20 mm, case galvanised and closed, spindle 9 mm, stainless steel U-shaped face plate 24x5x2 mm

PU = 1 piece

**Bei Bedarf zusätzlich bestellen:**

- 557.248 Schrauben
- 556.047/ Schliessblech
- 556.048 Hauptschloss
- 556.049 Schliessbleche Nebenschlösser
- 556.080 Verdrehsicherung

**Commander en plus si besoin:**

- 557.248 Vis
- 556.047/ Gâche de fermeture serrure principale
- 556.048 Gâches de fermeture serrures secondaires
- 556.080 Sécurité anti torsion

**Order separately if required:**

- 557.248 Screws
- 556.047/ Strike plate
- 556.048 main lock
- 556.049 Strike plates ancillary locks
- 556.080 Anti-twist device

**Motorisierte Schlösser**

siehe Dokumentation  
Sonderartikel RC mit U-Stulp

*Motorisierte Schlösser (Genius EB)*

Spezialverschluss für die automatische Türverriegelung und -entriegelung. Es verfügt über eine integrierte Steuerelektronik und einen elektrisch gesteuerten Getriebemotor. Diese lassen sich durch externe Systeme ansteuern.

**Serrures motorisées**

voir documentation articles spéciaux RC avec têtière en U

*Serrures motorisées (modèle EB)*

Fermeture spéciale pour le verrouillage et le déverrouillage automatiques de porte. Elle possède une électronique de commande intégrée et un moteur-éducteur à commande électrique qui peuvent être commandés par des systèmes externes.

**Electric locks**

see documentation of special articles RC with U-shaped face plate

*Electric locks (Genius EB)*

Special lock for automatic locking and unlocking of the door. It has an integrated electronic control unit and an electric gearbox motor. These can be controlled by external systems.





**556.004** Stulp 2170 mm  
ø 22 mm

**556.005** Stulp 2170 mm  
ø 17 mm

**Rollfallen-  
Mehrfachverriegelungs-Schloss**

**Normal-Funktion**

mit Wechsel, links und rechts einsetzbar, Rollfalle verstellbar, Riegelausschluss 2-tourig 20 mm, Kasten verzinkt und geschlossen, Edelstahl-U-Stulp 24x5x2 mm

VE = 1 Stück

**Bei Bedarf zusätzlich bestellen:**

557.248 Schrauben  
556.047/ Schliessblech  
556.048 Hauptschloss  
556.049 Schliessbleche  
Nebenschlösser  
556.080 Verdrehsicherung

**556.004** Têtière 2170 mm  
ø 22 mm

**556.005** Têtière 2170 mm  
ø 17 mm

**Serrure à verrouillage multiple  
à rouleau**

**Fonction standard**

avec levier, utilisable à droite et à gauche, rouleau réglable, course du pêne à 2 tours 20 mm, boîtier zingué et fermé, têtière en U en acier Inox 24x5x2 mm

UV = 1 pièce

**Commander en plus si besoin:**

557.248 Vis  
556.047/ Gâche de fermeture  
556.048 serrure principale  
556.049 Gâches de fermeture  
serrures secondaires  
556.080 Sécurité anti torsion

**556.004** Face plate 2170 mm  
ø 22 mm

**556.005** Face plate 2170 mm  
ø 17 mm

**Roller latch  
Multipoint lock**

**Standard function**

with latch retention, can be used LH and RH, adjustable roller latch, travel of bolt 2 turns 20 mm, case galvanised and closed, stainless steel U-shaped face plate 24x5x2 mm

PU = 1 piece

**Order separately if required:**

557.248 Screws  
556.047/ Strike plate  
556.048 main lock  
556.049 Strike plates  
ancillary locks  
556.080 Anti-twist device



**556.006** Stulp 2170 mm  
ø 22 mm

**556.007** Stulp 2400 mm  
ø 22 mm

**556.008** Stulp 2170 mm  
ø 17 mm

**556.009** Stulp 2400 mm  
ø 17 mm

**Mehrfachverriegelungs-Schloss**

**Panik-Funktion B für einflügelige Türen**  
ohne Wechsel, links und rechts einsetzbar, Riegelausschluss 1/4-tourig 20 mm, Kasten verzinkt und geschlossen, Nuss 9 mm zweiteilig, Edelstahl-U-Stulp 24x5x2 mm

VE = 1 Stück

**Bei Bedarf zusätzlich bestellen:**

- 557.248 Schrauben
- 556.047/ Schliessblech
- 556.048 Hauptschloss
- 556.049 Schliessbleche Nebenschlösser
- 556.080 Verdrehsicherung

**Motorisierte Schlösser**

siehe Dokumentation  
Sonderartikel RC mit U-Stulp

*Motorisierte Schlösser (Genius CB)*

Spezialverschluss für die automatische Türverriegelung und -entriegelung. Es verfügt über eine integrierte Steuerelektronik und einen elektrisch gesteuerten Getriebemotor. Diese lassen sich durch externe Systeme ansteuern.



**!** Um die Produktnormen EN 179/1125 zu erfüllen, müssen zwingend die passenden Beschläge verwendet werden:

- EN 179 Drücker
- EN 1125 Druckstange

**556.006** Têtière 2170 mm  
ø 22 mm

**556.007** Têtière 2400 mm  
ø 22 mm

**556.008** Têtière 2170 mm  
ø 17 mm

**556.009** Têtière 2400 mm  
ø 17 mm

**Serrure à verrouillage multiple**

**Fonction B panique pour portes à un vantail**  
sans levier, utilisable à droite et à gauche, course du pêne à 1/4 tour 20 mm, boîtier zingué et fermé, fouillot 9 mm à deux parties, têtière en U en acier Inox 24x5x2 mm

UV = 1 pièce

**Commander en plus si besoin:**

- 557.248 Vis
- 556.047/ Gâche de fermeture
- 556.048 serrure principale
- 556.049 Gâches de fermeture serrures secondaires
- 556.080 Sécurité anti torsion

**Serrures motorisées**

voir documentation articles spéciaux RC avec têtière en U

*Serrures motorisées (modèle CB)*

Fermeture spéciale pour le verrouillage et le déverrouillage automatiques de porte. Elle possède une électronique de commande intégrée et un moteur à commande électrique qui peuvent être commandés par des systèmes externes.

**!** Les ferrures adéquates doivent être impérativement utilisées pour satisfaire à la norme produit EN 179/1125:

- EN 179 Poignée
- EN 1125 Barre panique à pousser

**556.006** Face plate 2170 mm  
ø 22 mm

**556.007** Face plate 2400 mm  
ø 22 mm

**556.008** Face plate 2170 mm  
ø 17 mm

**556.009** Face plate 2400 mm  
ø 17 mm

**Multipoint lock**

**Emergency function B for single leaf doors**  
without latch retention, can be used LH and RH, travel of bolt 1/4 turn 20 mm, case galvanised and closed, spindle 9 mm two part, stainless steel U-shaped face plate 24x5x2 mm

PU = 1 piece

**Order separately if required:**

- 557.248 Screws
- 556.047/ Strike plate
- 556.048 main lock
- 556.049 Strike plates ancillary locks
- 556.080 Anti-twist device

**Electric locks**

see documentation of special articles RC with U-shaped face plate

*Electric locks (Genius CB)*  
Special lock for automatic locking and unlocking of the door. It has an integrated electronic control unit and an electric gearbox motor. These can be controlled by external systems.

**!** To comply with product standards EN179/1125, it is essential that the appropriate fittings are used:

- EN 179 Handle
- EN 1125 Panic touch bar



**556.010** Stulp 2170 mm  
ø 22 mm

**556.011** Stulp 2400 mm  
ø 22 mm

**556.012** Stulp 2170 mm  
ø 17 mm

**556.013** Stulp 2400 mm  
ø 17 mm

**Mehrfachverriegelungs-Schloss**

**Panik-Funktion E für einflügelige Türen**  
mit Wechsel, links und rechts einsetzbar, Riegelausschluss 1/4-tourig 20 mm, Kasten verzinkt und geschlossen, Nuss 9 mm, Edelstahl-U-Stulp 24x5x2 mm

VE = 1 Stück

**Bei Bedarf zusätzlich bestellen:**

- 557.248 Schrauben
- 556.047/ Schliessblech
- 556.048 Hauptschloss
- 556.049 Schliessbleche Nebenschlösser
- 556.080 Verdrehsicherung

**Motorisierte Schlösser**

siehe Dokumentation  
Sonderartikel RC mit U-Stulp

*Motorisierte Schlösser (Genius CB)*

Spezialverschluss für die automatische Türverriegelung und -entriegelung. Es verfügt über eine integrierte Steuerelektronik und einen elektrisch gesteuerten Getriebemotor. Diese lassen sich durch externe Systeme ansteuern.

**!** Um die Produktnormen EN 179/1125 zu erfüllen, müssen zwingend die passenden Beschläge verwendet werden:



- EN 179 Drücker
- EN 1125 Druckstange

**556.010** Têtière 2170 mm  
ø 22 mm

**556.011** Têtière 2400 mm  
ø 22 mm

**556.012** Têtière 2170 mm  
ø 17 mm

**556.013** Têtière 2400 mm  
ø 17 mm

**Serrure à verrouillage multiple**

**Fonction E panique pour portes à un vantail**  
avec levier, utilisable à droite et à gauche, course du pêne à 1/4 tour 20 mm, boîtier zingué et fermé, fouillot 9 mm, têtière en U en acier Inox 24x5x2 mm

UV = 1 pièce

**Commander en plus si besoin:**

- 557.248 Vis
- 556.047/ Gâche de fermeture
- 556.048 serrure principale
- 556.049 Gâches de fermeture serrures secondaires
- 556.080 Sécurité anti torsion

**Serrures motorisées**

voir documentation articles spéciaux RC avec têtière en U

*Serrures motorisées (modèle CB)*

Fermeture spéciale pour le verrouillage et le déverrouillage automatiques de porte. Elle possède une électronique de commande intégrée et un moteur-éducteur à commande électrique qui peuvent être commandés par des systèmes externes.

**!** Les ferrures adéquates doivent être impérativement utilisées pour satisfaire à la norme produit EN 179/1125:

- EN 179 Poignée
- EN 1125 Barre panique à pousser

**556.010** Face plate 2170 mm  
ø 22 mm

**556.011** Face plate 2400 mm  
ø 22 mm

**556.012** Face plate 2170 mm  
ø 17 mm

**556.013** Face plate 2400 mm  
ø 17 mm

**Multipoint lock**

**Emergency function E for single leaf doors**  
with latch retention, can be used LH and RH, travel of bolt 1/4 turn 20 mm, case galvanised and closed, spindle 9 mm, stainless steel U-shaped face plate 24x5x2 mm

PU = 1 piece

**Order separately if required:**

- 557.248 Screws
- 556.047/ Strike plate
- 556.048 main lock
- 556.049 Strike plates ancillary locks
- 556.080 Anti-twist device

**Electric locks**

see documentation of special articles RC with U-shaped face plate

*Electric locks (Genius CB)*

Special lock for automatic locking and unlocking of the door. It has an integrated electronic control unit and an electric gearbox motor. These can be controlled by external systems.

**!** To comply with product standards EN179/1125, it is essential that the appropriate fittings are used:

- EN 179 Handle
- EN 1125 Panic touch bar



**556.014** Stulp 2170 mm  
ø 22 mm

**556.015** Stulp 2400 mm  
ø 22 mm

**556.016** Stulp 2170 mm  
ø 17 mm

**556.017** Stulp 2400 mm  
ø 17 mm

**556.014** Têtière 2170 mm  
ø 22 mm

**556.015** Têtière 2400 mm  
ø 22 mm

**556.016** Têtière 2170 mm  
ø 17 mm

**556.017** Têtière 2400 mm  
ø 17 mm

**556.014** Face plate 2170 mm  
ø 22 mm

**556.015** Face plate 2400 mm  
ø 22 mm

**556.016** Face plate 2170 mm  
ø 17 mm

**556.017** Face plate 2400 mm  
ø 17 mm

**Mehrfachverriegelungs-Schloss**

**Panik-Funktion B**  
**für zweiflügelige Vollpanik-Türen**  
ohne Wechsel, links und rechts  
einsetzbar, Riegelausschluss  
1/4-tourig 20 mm, Kasten  
verzinkt und geschlossen,  
Nuss 9 mm zweiteilig, Edelstahl-  
U-Stulp 24x5x2 mm

VE = 1 Stück

**Bei Bedarf zusätzlich bestellen:**

- 557.248 Schrauben
- 556.079/ Panikgegenkasten
- 556.078
- 556.049 Schliessbleche  
Nebenschlösser
- 556.080 Verdrehsicherung

**Motorisierte Schlösser**

siehe Dokumentation  
Sonderartikel RC mit U-Stulp

*Motorisierte Schlösser*  
*(Genius CB)*

Spezialverschluss für die auto-  
matische Türverriegelung und  
-entriegelung. Es verfügt über  
eine integrierte Steuerelektronik  
und einen elektrisch gesteuerten  
Getriebemotor. Diese lassen sich  
durch externe Systeme ansteuern.



**!** Um die Produktnormen  
EN 179/1125 zu erfüllen,  
müssen zwingend die  
passenden Beschläge  
verwendet werden:

- EN 179  
Drücker
- EN 1125  
Druckstange

**Serrure à verrouillage multiple**

**Fonction B panique**  
**pour portes panique à deux**  
**vantaux**  
sans levier, utilisable à droite  
et à gauche, course du pêne à  
1/4 tour 20 mm, boîtier zingué  
et fermé, fouillot 9 mm à deux  
parties, têtière en U en acier  
Inox 24x5x2 mm

UV = 1 pièce

**Commander en plus si besoin:**

- 557.248 Vis
- 556.079/ Serrure contre-bascule  
panique
- 556.049 Gâches de fermeture  
serrures secondaires
- 556.080 Sécurité anti torsion

**Serrures motorisées**

voir documentation articles  
spéciaux RC avec têtière en U

*Serrures motorisées (modèle CB)*

Fermeture spéciale pour le  
verrouillage et le déverrouillage  
automatiques de porte. Elle  
possède une électronique de  
commande intégrée et un motor-  
éducteur à commande électrique  
qui peuvent être commandés  
par des systèmes externes.

**!** Les ferrures adéquates  
doivent être impérativement  
utilisées pour satisfaire à la  
norme produit EN 179/1125:

- EN 179  
Poignée
- EN 1125  
Barre panique à pousser

**Multipoint lock**

**Emergency function B**  
**for double leaf doors with**  
**emergency function**  
without latch retention, can be  
used LH and RH, travel of bolt  
1/4 turn 20 mm, case galvanised  
and closed, spindle 9 mm two  
part, stainless steel U-shaped  
face plate 24x5x2 mm

PU = 1 piece

**Order separately if required:**

- 557.248 Screws
- 556.079/ Opposite lock with  
emergency function
- 556.049 Strike plates  
ancillary locks
- 556.080 Anti-twist device

**Electric locks**

see documentation of special  
articles RC with U-shaped face  
plate

*Electric locks (Genius CB)*

Special lock for automatic  
locking and unlocking of the  
door. It has an integrated  
electronic control unit and an  
electric gearbox motor. These  
can be controlled by external  
systems.

**!** To comply with product  
standards EN179/1125, it is  
essential that the appropriate  
fittings are used:

- EN 179  
Handle
- EN 1125  
Panic touch bar



**556.018** Stulp 2170 mm  
ø 22 mm

**556.019** Stulp 2400 mm  
ø 22 mm

**556.020** Stulp 2170 mm  
ø 17 mm

**556.021** Stulp 2400 mm  
ø 17 mm

**Mehrfachverriegelungs-Schloss**

**Panik-Funktion E  
für zweiflügelige Vollpanik-Türen**  
mit Wechsel, links und rechts  
einsetzbar, Riegelausschluss  
1/4-tourig 20 mm, Kasten verzinkt  
und geschlossen, Nuss 9 mm,  
Edelstahl-U-Stulp 24x5x2 mm

VE = 1 Stück

**Bei Bedarf zusätzlich bestellen:**

- 557.248 Schrauben
- 556.079/ Panikgegenkasten
- 556.078
- 556.049 Schliessbleche  
Nebenschlösser
- 556.080 Verdrehsicherung

**Motorisierte Schlösser**

siehe Dokumentation  
Sonderartikel RC mit U-Stulp

*Motorisierte Schlösser  
(Genius CB)*

Spezialverschluss für die auto-  
matische Türverriegelung und  
-entriegelung. Es verfügt über  
eine integrierte Steuerelektronik  
und einen elektrisch gesteuerten  
Getriebemotor. Diese lassen sich  
durch externe Systeme ansteuern.



**!** Um die Produktnormen  
EN 179/1125 zu erfüllen,  
müssen zwingend die  
passenden Beschläge  
verwendet werden:

- EN 179  
Drücker
- EN 1125  
Druckstange

**556.018** Têtière 2170 mm  
ø 22 mm

**556.019** Têtière 2400 mm  
ø 22 mm

**556.020** Têtière 2170 mm  
ø 17 mm

**556.021** Têtière 2400 mm  
ø 17 mm

**Serrure à verrouillage multiple**

**Fonction E panique  
pour portes panique à deux  
vantaux**  
avec levier, utilisable à droite  
et à gauche, course du pêne à  
1/4 tour 20 mm, boîtier zingué  
et fermé, fouillot 9 mm, têtière  
en U en acier Inox 24x5x2 mm

UV = 1 pièce

**Commander en plus si besoin:**

- 557.248 Vis
- 556.079/ Serrure contre-bascule  
panique
- 556.078
- 556.049 Gâches de fermeture  
serrures secondaires
- 556.080 Sécurité anti torsion

**Serrures motorisées**

voir documentation articles  
spéciaux RC avec têtière en U

*Serrures motorisées (modèle CB)*

Fermeture spéciale pour le  
verrouillage et le déverrouillage  
automatiques de porte. Elle  
possède une électronique de  
commande intégrée et un motor-  
éducteur à commande électrique  
qui peuvent être commandés  
par des systèmes externes.

**!** Les ferrures adéquates  
doivent être impérativement  
utilisées pour satisfaire à la  
norme produit EN 179/1125:

- EN 179  
Poignée
- EN 1125  
Barre panique à pousser

**556.018** Face plate 2170 mm  
ø 22 mm

**556.019** Face plate 2400 mm  
ø 22 mm

**556.020** Face plate 2170 mm  
ø 17 mm

**556.021** Face plate 2400 mm  
ø 17 mm

**Multipoint lock**

**Emergency function E  
for double leaf doors with  
emergency function**  
with latch retention, can be  
used LH and RH, travel of bolt  
1/4 turn 20 mm, case galvanised  
and closed, spindle 9 mm,  
stainless steel U-shaped face  
plate 24x5x2 mm

PU = 1 piece

**Order separately if required:**

- 557.248 Screws
- 556.079/ Opposite lock with  
emergency function
- 556.078
- 556.049 Strike plates  
ancillary locks
- 556.080 Anti-twist device

**Electric locks**

see documentation of special  
articles RC with U-shaped face  
plate

*Electric locks (Genius CB)*

Special lock for automatic  
locking and unlocking of the  
door. It has an integrated  
electronic control unit and an  
electric gearbox motor. These  
can be controlled by external  
systems.

**!** To comply with product  
standards EN179/1125, it is  
essential that the appropriate  
fittings are used:

- EN 179  
Handle
- EN 1125  
Panic touch bar



### 556.023

#### Zusatz-Nebenschloss

Stulp Edelstahl, links und rechts einsetzbar, Kasten verzinkt und geschlossen, Edelstahl-U-Stulp 24x5x2 mm

VE = 1 Stück

#### Bei Bedarf zusätzlich bestellen:

557.248 Schrauben  
556.049 Schliessbleche  
Nebenschlösser  
556.080 Verdrehsicherung

#### Einsatz:

Nur Normalfunktion  
556.000 - 556.005

### 556.023

#### Serrure secondaire supplémentaire

têtière en acier Inox, utilisable à droite et à gauche, boîtier zingué et fermé, têtière en U en acier Inox 24x5x2 mm

UV = 1 pièce

#### Commander en plus si besoin:

557.248 Vis  
556.049 Gâches de fermeture  
serrures secondaires  
556.080 Sécurité anti torsion

#### Utilisation:

Seulement fonction standard  
556.000 - 556.005

### 556.023

#### Additional ancillary lock

face-plate stainless steel, can be used LH and RH, case galvanized and closed, stainless steel U-shaped face plate 24x5x2 mm

PU = 1 piece

#### Order separately if required:

557.248 Screws  
556.049 Strike plates  
ancillary locks  
556.080 Anti-twist device

#### Application:

Only standard function  
556.000 - 556.005



### 555.333

#### Stulp-Verlängerung

Edelstahl, Länge 400 mm. Einsatz bei den Mehrfachverriegelungsschlössern 556.000 - 556.021. Mit der Verlängerung können die fehlenden Bereiche unten und oben abgedeckt werden.

VE = 1 Stück

#### Bei Bedarf zusätzlich bestellen:

557.248 Schrauben

### 555.333

#### Rallonge de têtière

acier inox, longueur 400 mm. Utilisation des serrures à verrouillage multiple 556.000 - 556.021. La rallonge permet de couvrir les zones inférieures et supérieures manquantes.

UV = 1 pièce

#### Commander en plus si besoin:

557.248 Vis

### 555.333

#### Face plate extension

stainless steel, length 400 mm. Using with multipoint locks 556.000 - 556.021. This extension will allow the top and bottom sections to be covered as well.

PU = 1 piece

#### Order separately if required:

557.248 Screws



### 556.080

**Verdrehsicherung**  
Stahl verzinkt, für  
die Nebenschlösser

VE = 1 Stück

**Bei Bedarf zusätzlich bestellen:**  
557.248 Schrauben

### 556.080

**Sécurité anti torsion**  
acier zingué, pour  
des serrures secondaires

UV = 1 pièce

**Commander en plus si besoin:**  
557.248 Vis

### 556.080

**Anti-twist device**  
galvanised steel, for the strike  
plates of the ancillary locks

PU = 1 piece

**Order separately if required:**  
557.248 Screws



**556.047** links  
**556.048** rechts

**Schliessblech**  
Edelstahl, für Hauptschlösser  
der Mehrfachverriegelungen  
556.000 - 556.013, vorgerichtet  
für Elektro-Türöffner oder  
Austauschstück, inkl.  
Kunststoffunterlage

VE = 1 Stück

**Bei Bedarf zusätzlich bestellen:**  
557.249 Schrauben  
555.788 Austauschstück  
oder  
555.472- Elektro-Türöffner  
555.474

**556.047** à gauche  
**556.048** à droite

**Gâche de fermeture**  
acier Inox, pour serrures princi-  
pales des verrouillages multiples  
556.000 à 556.013, préorientée  
pour les gâches électriques ou  
une pièce de remplacement,  
avec support en plastique

UV = 1 pièce

**Commander en plus si besoin:**  
557.249 Vis  
555.788 Pièce de remplacement  
oder  
555.472- Gâche électrique  
555.474

**556.047** LH  
**556.048** RH

**Strike plate**  
stainless steel, for the main  
locks of multi-point locks  
556.000 - 556.013, designed  
for electric door openers or  
replacement articles, includes  
plastic support

PU = 1 piece

**Order separately if required:**  
557.249 Screws  
555.788 Replacement part  
oder  
555.472- Electric strike  
555.474



### 556.049

**Schliessblech**  
Edelstahl, für Nebenschlösser  
der Mehrfachverriegelungen  
556.000 - 556.021 und Zusatz-  
Nebenschloss 556.023, links und  
rechts einsetzbar, inkl. Kunst-  
stoffverstellteil und Kunststoff-  
unterlage

VE = 1 Stück

**Bei Bedarf zusätzlich bestellen:**  
557.249 Schrauben

### 556.049

**Gâche de fermeture**  
acier Inox pour serrures secon-  
daires des verrouillages multiples  
556.000 à 556.021 et serrure  
secondaire 556.023, utilisable à  
droite et à gauche, avec pièce de  
réglage et support en plastique

UV = 1 pièce

**Commander en plus si besoin:**  
557.249 Vis

### 556.049

**Strike plate**  
stainless steel, for the ancillary  
locks of multi-point locks  
556.000 - 556.021 and additional  
ancillary lock 556.023, can be  
used left-hand and right-hand,  
includes plastic adjustment  
component and plastic support

PU = 1 piece

**Order separately if required:**  
557.249 Screws



**555.472** 10-24 V AC/DC  
10-13 V DC eE

**Elektro-Türöffner**

links und rechts einsetzbar,  
ohne Arretierung, ohne  
mechanische Entriegelung, mit  
verstellbarer Falle +2/-1 mm

VE = 1 Stück

**555.472** 10-24 V AC/DC  
10-13 V DC eE

**Gâche électrique**

utilisable à gauche et à droite,  
sans dispositif d'arrêt, sans  
déverrouillage mécanique,  
avec pêne réglable +2/-1 mm,

UV = 1 pièce

**555.472** 10-24 V AC/DC  
10-13 V DC eE

**Electric strike**

can be used LH and RH,  
without hold-open, without  
mechanical release, with  
adjustable latch +2/-1 mm

PU = 1 piece



**555.473** 10-24 V AC/DC  
10-13 V DC eE

**Elektro-Türöffner**

links und rechts einsetzbar,  
mit Arretierung, nicht in  
Kombination mit Obenver-  
riegelung einsetzbar, mit  
verstellbarer Falle +2/-1 mm

VE = 1 Stück

**555.473** 10-24 V AC/DC  
10-13 V DC eE

**Gâche électrique**

utilisable à gauche et à droite,  
avec dispositif d'arrêt, pas en  
combinaison avec verrouillage  
supérieur, avec pêne réglable  
+2/-1 mm

UV = 1 pièce

**555.473** 10-24 V AC/DC  
10-13 V DC eE

**Electric strike**

can be used LH and RH,  
with hold-open, not usable in  
combination with top locking  
point, with adjustable latch  
+2/-1 mm

PU = 1 piece



**555.474** 10-24 V AC/DC  
10-13 V DC eE

**Elektro-Türöffner**

links und rechts einsetzbar,  
mit Überspannungsschutz und  
Rückmeldekontakt (24V / 1A),  
mit verstellbarer Falle  
+2/-1 mm

VE = 1 Stück

**555.474** 10-24 V AC/DC  
10-13 V DC eE

**Gâche électrique**

utilisable à gauche et à droite,  
avec protection contre les  
surtensions et contact de retour  
(24V / 1A), avec pêne réglable  
+2/-1 mm

UV = 1 pièce

**555.474** 10-24 V AC/DC  
10-13 V DC eE

**Electric strike**

can be used LH and RH, with  
overvoltage protection and  
response contact (24V / 1A),  
with adjustable latch +2/-1 mm

PU = 1 piece





### 555.788

#### Austausch-Stück

Zinkguss, als Adapter passend auf Schliessblech 556.047 und 556.048, für die Verstellbarkeit von +2/-1 mm oder als Ersatz für die Elektro-Türöffner, links und rechts einsetzbar

VE = 1 Stück

### 555.788

#### Pièce de remplacement

fonte de zinc, adaptée au gâche de fermeture 556.047 et 556.048, pour le réglage de +2/-1 mm ou pour remplacer la gâche électrique, utilisable à gauche et à droite

UV = 1 pièce

### 555.788

#### Replacement part

die-cast zinc, compatible with strike plate 556.047 and 556.048, as an adapter for adjustments of +2/-1 mm, or as a replacement for the electric strike, can be used LH and RH

PU = 1 piece

#### Der Gangflügel bestimmt die DIN-Richtung

##### 100% Einschaltdauer (100% ED)

Diese Türöffner sind bis zu einer Spannung von 13 V dauerstromfest und werden mit Gleichspannung, meist über Zeitschaltuhr oder Schalter betrieben.

##### Rückmeldekontakt (RR)

Potentialfreier Wechselkontakt, wird über einen Schieber von der Schlossfalle betätigt.

##### Arretierung

Der Arretierungsstift in der Mitte der Türöffnerfalle hält den Türöffner auch nach der Kontaktgabe noch solange entriegelt, bis die Tür geöffnet wird.

##### Mechanische Entriegelung

Mit dem Entriegelungshebel kann die Türöffnerfunktion ausgeschaltet werden. Die Türöffnerfalle ist beweglich, die Tür kann beliebig oft geöffnet werden.

#### Le vantail de service détermine le sens DIN

##### 100% Facteur de marche (100% ED)

Ces gâches résistent à une tension de 13 V et sont actionnées à courant continu, la plupart du temps via par une minuterie ou un commutateur.

##### Contact de réponse (RR)

Contact inverseur sans potentiel, actionné par un coulisseau à partir du pêne.

##### Dispositif d'arrêt

L'ergot d'arrêt situé au milieu du pêne maintient la gâche verrouillée, même après l'établissement du contact, jusqu'à ce qu'on ouvre la porte.

##### Déverrouillage mécanique

Le levier de déverrouillage permet d'annuler la fonction de la gâche. Le pêne est mobile et la porte peut être ouverte aussi souvent qu'on le désire.

#### The access leaf determines the opening direction

##### 100% Duty cycle (100% ED)

These door openers are safe for a steady current at a voltage of up to 13 V and are operated by means of DC voltage, using a timer switch or a manual switch.

##### Response contact (RR)

Potential-free make and break contact, operated using a handle on the latch.

##### Hold-open

The hold-open pin in the middle of the door opener latch keeps the door opener released after making contact for as long as it takes until the door is opened.

##### Mechanical release

The door opener feature can be deactivated using the release lever. The door opener latch is movable, the door can be opened an arbitrary number of times.



**556.082**

**556.083** RR

**Elektro-Türöffner für  
Rauchschutz**

10-24 V AC/DC, Stulp Edelstahl,  
links und rechts einsetzbar, mit  
verstellbarer Falle (+/- 1 mm)  
und Überspannungsschutz,  
dauerstromfest eE von 10-13 V DC

VE = 1 Stück

**Bei Bedarf zusätzlich bestellen:**  
557.249 Schrauben

**556.082**

**556.083** RR

**Gâche électrique pour  
coupe-fumée**

10-24 V AC/DC, tête en acier  
Inox, utilisable à gauche et à  
droite, avec pêne réglable  
(+/- 1 mm) et protection contre  
les surtensions, courant  
permanent eE de 10 à 13 V DC

UV = 1 pièce

**Commander en plus si besoin:**  
557.249 Vis

**556.082**

**556.083** RR

**Electric strike for  
smoke control**

10-24 V AC/DC, stainless steel  
face plate, can be used LH and  
RH, with adjustable latch  
(+/- 1 mm) and overvoltage  
protection, continuous  
current eE from 10 to 13 V DC

PU = 1 piece

**Order separately if required:**  
557.249 Screws



**556.041**

**Austausch-Stück**

Zinkguss, als Adapter passend  
auf Schliessblech 556.047/048,  
für die Verstellbarkeit von  
+2/-1 mm oder als Ersatz für  
die Elektro-Türöffner,  
links und rechts einsetzbar

VE = 1 Stück

**556.041**

**Pièce de remplacement**

fonte de zinc, adaptée au gâche  
de fermeture 556.047/048, pour  
le réglage de +2/-1 mm ou pour  
remplacer la gâche électrique,  
utilisable à gauche et à droite

UV = 1 pièce

**556.041**

**Replacement part**

die-cast zinc, compatible with  
strike plate 556.047/048, as an  
adapter for adjustments of  
+2/-1 mm, or as a replacement  
for the electric strike, can be  
used LH and RH

PU = 1 piece

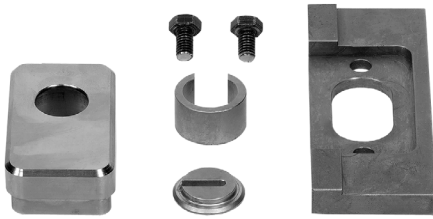

**555.343** für Rundzylinder  
ø 22 mm

**555.338** für Profilzylinder  
ø 17 mm

**Zylinderschutz  
für einbruchhemmende Türen**  
Stahl gehärtet und vernickelt.

Der Jansen-Zylinderschutz sichert den Schliesszylinder gegen Aufbohren und Kernziehen. Ebenfalls werden die heiklen Bereiche des Hauptschlusses gegen Anbohren geschützt.

VE = 1 Schutzrosette  
1 Aufbohrschutz  
1 Zylinder-Abdeckscheibe  
1 Distanzring  
2 Schrauben M6x10

Alternativ kann auch ein handelsüblicher, nach EN 1906 geprüfter Schutzbeschlag verwendet werden. Dieser muss mindestens die Anforderungen der Klasse 3 erfüllen.

**555.343** cylindre ronde  
ø 22 mm

**555.338** cylindre profilé  
ø 17 mm

**Protection de cylindre pour  
portes anti-effraction**  
acier trempé et nickelé.

La protection de cylindre Jansen assure le cylindre de verrouillage contre le perçage. De même les zones sensibles de la serrure principale sont protégées contre le perçage.

UV = 1 rosette de protection  
1 protection ant-perçage  
1 rondelle de recouvrement de cylindre  
1 anneau de distance  
2 vis M6x10

En variante, un cylindre de protection du commerce testé selon En 1906. Celui-ci doit remplir au minimum les exigences de la classe 3.

**555.343** for round cylinder  
ø 22 mm

**555.338** for profile cylinder  
ø 17 mm

**Cylinder protection plate  
for burglar resistant doors**  
steel, hardened and nickel-plated

The Jansen cylinder protection plate protects the cylinder from being drilled out and the core extracted. The more exposed parts of the main lock are also protected against drilling.

PU = 1 protective rosette  
1 anti-drill plate  
1 cylinder cover plate  
1 spacer ring  
2 screws M6x10

Alternatively, a standard protective cover complying with EN 1906 may be used. This must meet at least the requirements of class 3.



### 556.084

#### Kantenbasculle

Stulp Edelstahl, Hub 20 mm,  
Anschlussgewinde M6

VE = 1 Stück

#### Bei Bedarf zusätzlich bestellen:

557.249 Schrauben  
555.390 Treibriegelstange unten  
555.389/ Treibriegelstange oben  
555.829

### 556.084

#### Verrou à entailler à bascule

tête en acier Inox, course  
20 mm, raccord taraudé M6

UV = 1 pièce

#### Commander en plus si besoin:

557.249 Vis  
555.390 Tige de verrouillage  
inférieure  
555.389/ Tige de verrouillage  
555.829 supérieure

### 556.084

#### Espagnolette

face-plate stainless steel, travel  
20 mm, connecting thread M6

PU = 1 piece

#### Order separately if required:

557.249 Screws  
555.390 Shoot bolt bottom  
555.389/ Shoot bolt top  
555.829



### 556.085

#### Falztreibriegel mit Griff Sperre

Stulp Edelstahl, links und rechts  
verwendbar, Hub 18 mm, mit  
Anschlussgewinde M6.

Die Griff Sperre verhindert, dass  
die Stangen im geschlossenen  
Zustand der Tür zurückgestossen  
werden können.

VE = 1 Stück

#### Bei Bedarf zusätzlich bestellen:

556.027 Schaltschloss  
557.249 Schrauben  
555.390 Treibriegelstange unten  
555.389/ Treibriegelstange oben  
555.829  
556.107 Lappenverstärkung

### 556.085

#### Basculle à mortaiser avec blocage de poignée

tête en acier Inox, utilisable à  
droite et à gauche, course  
18 mm, avec raccord taraudé  
M6. Le blocage de poignée  
empêche que les barres soient  
repoussées quand la porte est  
fermée.

UV = 1 pièce

#### Commander en plus si besoin:

556.027 Serrure de retient  
557.249 Vis  
555.390 Tige de verrouillage  
inférieure  
555.389/ Tige de verrouillage  
555.829 supérieure  
556.107 Renfort de lèvre

### 556.085

#### Rebate lever bolt with handle lock

stainless steel face plate, can  
be used DIN LH and RH, 18 mm  
lift, with connecting thread M6.  
The handle lock prevents the  
bars from being repelled when  
the door is in the closed position.

PU = 1 piece

#### Order separately if required:

556.027 Switch latch  
557.249 Screws  
555.390 Shoot bolt bottom  
555.389/ Shoot bolt top  
555.829  
556.107 Leg reinforcement



### 556.107

#### Lappenverstärkung

Stahl verzinkt, für zweiflügelige  
Türen, zum Schweißen

VE = 1 Stück

### 556.107

#### Renfort de lèvre

acier zingué, pour portes à  
deux vantaux, à souder

UV = 1 pièce

### 556.107

#### Leg reinforcement

galvanised steel, for double-leaf  
doors, for welding

PU = 1 piece

RC3



**451.050** ohne RS

**451.032** mit RS

#### Dichtband

PE-Schaum, schwarz, einseitig  
selbstklebend, als Dichtung auf  
Lappenverstärkung 556.107

VE = 30 m

**451.050** sans RS

**451.032** avec RS

#### Bande d'étanchéité

mousse PE, noire, autocollante  
d'un côté, sert de joint sur  
renfort de lèvre 556.107

UV = 30 m

**451.050** without RS

**451.032** with RS

#### Sealing tape

PE foam, black, adhesive on  
one side, for sealing leg  
reinforcement 556.107

PU = 30 m

RC3



### 556.135

#### Eckverstärkung

Stahl verzinkt, als Führung  
und Profilverstärkung bei  
zweiflügeligen Türen

VE = 2 Stück

**Bei Bedarf zusätzlich bestellen:**  
557.248 Schrauben

### 556.135

#### Renfort d'angle

acier zingué, sert de guidage  
et de renfort de profilé sur les  
portes à deux vantaux

UV = 2 pièces

**Commander en plus si besoin:**  
557.248 Vis

### 556.135

#### Corner reinforcement

galvanised steel, as a guide  
and profile reinforcement for  
double-leaf doors

PU = 2 pieces

**Order separately if required:**  
557.248 Screws



**555.389** 1,5 m  
**555.829** 2,0 m

**Treibriegelstange oben**  
ø 10 mm, Anschlussgewinde  
M6, Stahl verzinkt

VE = 1 Stück à 1,5 m

**555.390**

**Treibriegelstange unten**  
ø 10 mm, Anschlussgewinde  
M6, Stahl galvanisch verzinkt  
und oberflächengehärtet (Schutz  
gegen Aufsägen)

VE = 1 Stück à 1,5 m

**555.389** 1,5 m  
**555.829** 2,0 m

**Tige de verrouillage supérieure**  
ø 10 mm, avec raccord taraudé  
M6, acier zingué

UV = 1 pièce à 1,5 m

**555.390**

**Tige de verrouillage inférieure**  
ø 10 mm, avec raccord taraudé  
M6, acier galvanisé zingué et à  
surface trempée (protection  
anti-sciage)

UV = 1 pièce à 1,5 m

**555.389** 1,5 m  
**555.829** 2,0 m

**Shoot bolt (top)**  
ø 10 mm, with M6 connection  
thread, galvanised steel

PU = 1 piece 1,5 m

**555.390**

**Shoot bolt (bottom)**  
ø 10 mm, M6 connection thread,  
galvanised and surface-hardened  
steel (to protect against sawing)

PU = 1 piece 1,5 m



**556.027**

**Schaltsschloss**  
Stulp Edelstahl, links und  
rechts verwendbar, für Stangen  
ø 10 mm, Verwendung zusammen  
mit Falztreibriegel 556.085

VE = 1 Stück

**Bei Bedarf zusätzlich bestellen:**  
557.249 Schrauben

**556.027**

**Serrure de retient**  
têtière en acier Inox, utilisable  
à droite et à gauche, pour tiges  
de ø 10 mm, à utiliser avec la  
bascule à mortaiser 556.085

UV = 1 pièce

**Commander en plus si besoin:**  
557.249 Vis

**556.027**

**Switch latch**  
face plate stainless steel,  
suitable for use on left or right,  
connecting to control rods  
ø 10 mm, for use together with  
mortise espagnolette 556.085

PU = 1 pieceh

**Order separately if required:**  
557.249 Screws

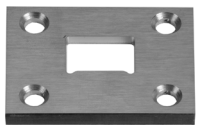

**556.100**

**Schliessblech**  
Edelstahl, für Falztreibriegel  
556.085 oder Kantenbasculé  
556.084

VE = 1 Stück

**Bei Bedarf zusätzlich bestellen:**  
557.248 Schrauben

**556.100**

**Gâche de fermeture**  
acier Inox, pour bascule à  
mortaiser 556.085 ou verrou à  
entailler à bascule 556.084

UV = 1 pièce

**Commander en plus si besoin:**  
557.248 Vis

**556.100**

**Strike plate**  
stainless steel, for rebate lever  
556.085 or espagnolette 556.084

PU = 1 piece

**Order separately if required:**  
557.248 Screws



### 556.104

**Führungsstück Rundstange**  
Stahl verzinkt, bei Standflügel  
unten und oben, Normalfunktion

VE = 1 Stück

**Bei Bedarf zusätzlich bestellen:**  
557.248 Schrauben

### 556.104

**Pièce de guidage tige ronde**  
acier zingué, en bas et en haut  
sur le vantail semi-fixe,  
fonction standard

UV = 1 pièce

**Commander en plus si besoin:**  
557.248 Vis

### 556.1204

**Guide piece for round rod**  
galvanised steel, at bottom and  
top of secondary leaf, standard  
function

PU = 1 piece

**Order separately if required:**  
557.248 Screws

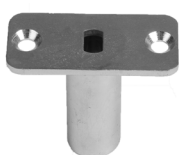

### 556.112

**Führung Panikfunktion**  
Stahl verzinkt, bei Standflügel  
unten, Panikfunktion

VE = 1 Stück

**Bei Bedarf zusätzlich bestellen:**  
557.248 Schrauben

### 556.112

**Guidage fonction panique**  
acier zingué, en bas sur le vantail  
semi-fixe, fonction panique

UV = 1 pièce

**Commander en plus si besoin:**  
557.248 Vis

### 556.112

**Guide piece for panic function**  
galvanised steel, at bottom of  
secondary leaf, panic function

PU = 1 piece

**Order separately if required:**  
557.248 Screws



### 556.138

**Führungsstück für Profile**  
**06.637, 05.001 und 04.637**  
Stahl verzinkt

VE = 1 Stück

**Bei Bedarf zusätzlich bestellen:**  
557.249 Schrauben  
556.106/ Führung  
556.113

### 556.138

**Pièce de guidage pour**  
**profilés 06.637, 05.001 et 04.637**  
acier zingué

UV = 1 pièce

**Commander en plus si besoin:**  
557.249 Vis  
556.106/ Guidage  
556.113

### 556.138

**Guide piece for profiles**  
**605.685, 604.685 and 04.637**  
galvanised steel

PU = 1 piece

**Order separately if required:**  
557.249 Screws  
556.106/ Guide  
556.113

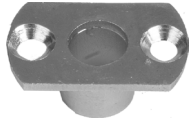

### 556.106

#### Führung Rundstange

Stahl verzinkt, bei Standflügel unten mit 556.138, Normalfunktion

VE = 1 Stück

**Bei Bedarf zusätzlich bestellen:**  
557.046 Schrauben

### 556.106

#### Guidage tige ronde

acier zingué, en bas sur le vantail semi-fixe avec 556.138, fonction standard

UV = 1 pièce

**Commander en plus si besoin:**  
557.046 Vis

### 556.106

#### Guide piece for round rod

galvanised steel, at bottom of secondary leaf with 556.138, standard function

PU = 1 piece

**Order separately if required:**  
557.046 Screws

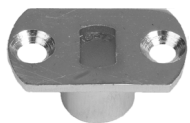

### 556.113

#### Führung Panikfunktion

Stahl verzinkt, bei Standflügel unten mit 556.138, Panikfunktion

VE = 1 Stück

**Bei Bedarf zusätzlich bestellen:**  
557.046 Schrauben

### 556.113

#### Guidage fonction panique

acier zingué, en bas sur le vantail semi-fixe avec 556.138, fonction panique

UV = 1 pièce

**Commander en plus si besoin:**  
557.046 Vis

### 556.113

#### Guide piece for panic function

galvanised steel, at bottom of secondary leaf with 556.138, panic function

PU = 1 piece

**Order separately if required:**  
557.046 Screws



### 556.150

#### Bodenbuchse Panikfunktion

verstellbare, geschlossene Bodenbuchse für Vollpaniktüren

VE = 1 Stück

### 556.150

#### Douille de verrouillage fonction panique

douille de verrouillage fermée réglable pour portes panique

UV = 1 pièce

### 556.150

#### Floor socket, panic function

adjustable, closed floor socket for full panic doors

PU = 1 piece



### 556.151

#### Bodenbuchse Normalfunktion

verstellbare Bodenbuchse, für zweiflügelige Türen mit Normalfunktion oder Teilpanik

VE = 1 Stück

### 556.151

#### Douille de verrouillage fonction normale

douille de verrouillage réglable, pour portes à deux vantaux avec fonction standard ou panique partielle

UV = 1 pièce

### 556.151

#### Floor socket, standard function

adjustable floor socket, for double-leaf doors with standard function or partial panic function

PU = 1 piece



### 556.152

#### Einschweissteil

Stahl verzinkt, zur Aufnahme der Bodenbuchse 556.150/556.151, zum Anschweißen im Schwellenrohr

VE = 1 Stück

### 556.152

#### Pièce à souder

acier zingué, pour la fixation des douilles de verrouillage 556.150/556.151, à souder dans le tube de seuil

UV = 1 pièce

### 556.152

#### Welded part

galvanised steel, for supporting floor socket 556.150/556.151, for welding in the threshold tube

PU = 1 piece



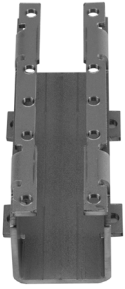

### 556.149

#### Profilverstärkung

Stahl verzinkt, für Blendrahmen- oder Riegelprofile, oben im Stulpbereich, Profile mit Kammermass 50/75 mm

VE = 1 Stück

RC3

**Bei Bedarf zusätzlich bestellen:**  
557.248 Schrauben

### 556.149

#### Renfort de profilé

acier zingué, pour profilés de cadre dormant ou de traverse, en haut dans la tête, profilés avec dimension du caisson 50/75 mm

UV = 1 pièce

**Commander en plus si besoin:**  
557.248 Vis

### 556.149

#### Profile reinforcement

galvanised steel, for outer frame or transom profiles, at top of double-leaf area, profiles with chamber dimension of 50/75 mm

PU = 1 piece

**Order separately if required:**  
557.248 Screws

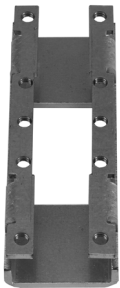

### 556.148

#### Profilverstärkung

Stahl verzinkt, für Blendrahmen- oder Riegelprofile, oben im Stulpbereich, Profile mit Kammermass 25 mm

VE = 1 Stück

RC3

**Bei Bedarf zusätzlich bestellen:**  
557.248 Schrauben

### 556.148

#### Renfort de profilé

acier zingué, pour profilés de cadre dormant ou de traverse, en haut dans la tête, profilés avec dimension du caisson 25 mm

UV = 1 pièce

**Commander en plus si besoin:**  
557.248 Vis

### 556.148

#### Profile reinforcement

galvanised steel, for outer frame or transom profiles, at top of double-leaf area, profiles with chamber dimension of 25 mm

PU = 1 piece

**Order separately if required:**  
557.248 Screws



**556.079** EN 179  
**556.078** EN 1125

**Panik-Gegenkasten**

Hub 20 mm, Verriegelung automatisch, Anschlussgewinde M6, Drehwinkel 45°, Nuss 9 mm, Dornmass 35 mm, Kasten verzinkt, Stulp Edelstahl, für zweiflügelige Vollpanik-Türen in Kombination mit den Schlössern 556.014 - 556.021

VE = 1 Stück

**556.079** EN 179  
**556.078** EN 1125

**Serrure contre-bascule panique**

course 20 mm, verrouillage automatiquement, raccord taraudé M, angle de rotation 45°, fouillot 9 mm, axe canon/tête en 35 mm, boîtier zingué, tête en acier Inox, pour porte panique à deux vantaux en combinaison avec les serrures 556.014 - 556.021

UV = 1 pièce

**556.079** EN 179  
**556.078** EN 1125

**Opposite lock with emergency function**

travel 20 mm, automatic locking, connecting thread M6, rotation angle of follower 45°, spindle 9 mm, backset 35 mm, case galvanised, face-plate stainless steel, for double leaf panic doors in conjunction with the locks 556.014 - 556.021

PU = 1 piece

**Bei Bedarf zusätzlich bestellen:**

557.248 Schrauben  
557.249 Schrauben  
556.028 Schaltschloss  
556.030/ Treibriegelstange oben  
556.031  
556.029 Treibriegelstange unten  
550.387 Mitnehmerklappe  
556.139 Verdrehsicherung  
556.111 Einschweissplatte  
556.107 Lappenverstärkung

**Commander en plus si besoin:**

557.248 Vis  
557.249 Vis  
556.028 Serrure de retient  
556.030/ Tige de verrouillage supérieure  
556.031  
556.029 Tige de verrouillage inférieure  
550.387 Doigt d'entraînement  
556.139 Sécurité anti torsion  
556.111 Plaque à souder  
556.107 Renfort de lèvre

**Order separately if required:**

557.248 Screws  
557.249 Screws  
556.028 Switch latch  
556.030/ Shoot bolt top  
556.031  
556.029 Shoot bolt bottom  
550.387 Selector bar  
556.139 Anti-twist device  
556.111 Welding plate  
556.107 Leg reinforcement





### 556.139

#### Verdrehsicherung

Stahl verzinkt, für Panik-Gegenkasten 556.079 oder 556.078

VE = 1 Stück

**Bei Bedarf zusätzlich bestellen:**  
557.248 Schrauben

### 556.139

#### Sécurité anti torsion

acier zingué, pour serrure acier contre-bascule panique 556.079 ou 556.078

UV = 1 pièce

**Commander en plus si besoin:**  
557.248 Vis

### 556.139

#### Anti-twist device

galvanised steel, for opposite lock with emergency function 556.079 or 556.078

PU = 1 piece

**Order separately if required:**  
557.248 Screws

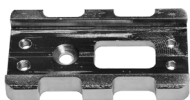

### 556.111

#### Einschweissplatte

Stahl galvanisch verzinkt, als Aufnahme für Schaltschloss 556.028

VE = 1 Stück

### 556.111

#### Plaque à souder

acier électrozingué, sert de fixation à la serrure de retient 556.028

UV = 1 pièce

### 556.111

#### Welding plate

Galvanised steel, as support for switch latch 556.028

PU = 1 piece

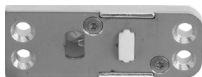

### 556.028

#### Schaltschloss

Stulp Edelstahl, links und rechts einsetzbar, Verwendung zusammen mit Panik-Gegenkasten 556.079 oder 556.078

VE = 1 Stück

**Bei Bedarf zusätzlich bestellen:**  
557.046 Schrauben

### 556.028

#### Serrure de retient

tête en acier Inox, utilisable à droite et à gauche, à utiliser avec serrure contre-bascule panique 556.079 ou 556.078

UV = 1 pièce

**Commander en plus si besoin:**  
557.046 Vis

### 556.028

#### Switch latch

face-plate stainless steel, can be used LH and RH, use in conjunction with opposite lock with emergency function 556.079 or 556.078

PU = 1 piece

**Order separately if required:**  
557.046 Screws



### 556.110

#### Schliessblech

Edelstahl, inkl. Auslöser für Schaltschloss 556.028

VE = 1 Stück

**Bei Bedarf zusätzlich bestellen:**  
557.248 Schrauben

### 556.110

#### Gâche de fermeture

acier Inox, avec déclencheur pour serrure de retient 556.028

UV = 1 pièce

**Commander en plus si besoin:**  
557.248 Vis

### 556.110

#### Strike plate

stainless steel, including release fitting for switch latch 556.028

PU = 1 piece

**Order separately if required:**  
557.248 Screws



**556.030** 1.7 m für  
Stulp 2170 mm

**556.031** 1.95 m für  
Stulp 2400 mm

**Treibriegelstange oben**  
Stahl verzinkt,  $\varnothing$  10 x 1,5 mm,  
mit Gewindeteil M6, inkl.  
Kupplung, für Panik-Gegen-  
kasten 556.079 oder 556.078

VE = 1 Stück

**556.030** 1.7 m pour  
tête 2170 mm

**556.031** 1.95 m pour  
tête 2400 mm

**Tige de verrouillage supérieure**  
acier zingué,  $\varnothing$  10 x 1,5 mm,  
avec filetage M6, avec raccord,  
pour serrure contre-bascule  
panique 556.079 ou 556.078

UV = 1 pièce

**556.030** 1.7 m for face  
plate 2170 mm

**556.031** 1.95 m for face  
plate 2400 mm

**Shoot bolt (top)**  
galvanised steel,  $\varnothing$  10 x 1,5 mm,  
with M6 thread, include  
coupling, for opposite lock  
with emergency function  
556.079 or 556.078

PU = 1 piece



**556.029** 0,95 m

**Treibriegelstange unten**  
Stahl verzinkt,  $\varnothing$  10 mm,  
mit Gewindeteil M6, inkl.  
Kupplung, für Panik-Gegen-  
kasten 556.079 oder 556.078

VE = 1 Stück

**556.029** 0,95 m

**Tige de verrouillage inférieure**  
acier zingué,  $\varnothing$  10 mm, avec  
filetage M6, avec raccord,  
pour serrure contre-bascule  
panique 556.079 ou 556.078

UV = 1 pièce

**556.029** 0,95 m

**Shoot bolt (bottom)**  
galvanised steel,  $\varnothing$  10 mm,  
with M6 thread, include  
coupling, for opposite lock  
with emergency function  
556.079 or 556.078

PU = 1 piece





### 555.549

#### **Fluchttür-Öffner mit Fallenschloss**

Stulp Edelstahl, Modell 332U  
AKRR, mit Rückmeldung, 24 V DC,  
arbeitet nach dem Ruhestrom-  
prinzip, Stromaufnahme 140 mA

VE = 1 Fluchttüröffner  
1 Fallenschloss

### 555.549

#### **Serrure porte de fuite avec serrure**

tête en acier Inox, modèle  
332U AKRR, avec signal en  
retour, 24 V DC, travaille selon  
le principe de la rupture 140 mA

UV = 1 serrure porte de fuite  
1 serrure

### 555.549

**Escape-door release with lock**  
face-plate stainless steel, model  
332U AKRR, with feedback, 24 V  
DC, works on the closed-circuit  
principle, current consumption  
140 mA

PU = 1 escape-door release  
1 lock



**555.446**

**Kabelübergang, steckbar**  
verdeckt liegend, zur Stromübertragung im Türfalz, nicht rostender Metallschlauch, mit Klemm-Steck-Anschluss-technik, Anschlussstellen 10-polig

VE = 1 Stück

**Bei Bedarf zusätzlich bestellen:**  
557.249 Schrauben

**555.446**

**Jonction de câble enfichable**  
cachée, sert à transmettre le courant dans la feuillure, tuyau métallique flexible ne rouillant pas, avec technique de raccordement par clipage-enfichage, connecteur à 10 pôles

UV = 1 pièce

**Commander en plus si besoin:**  
557.249 Vis

**555.446**

**Plug-in cable link connector**  
concealed, for carrying electrical cable in door rebate, non-rusting metal hose, with plug-in clamp connector, 10-pin plug

PU = 1 piece

**Order separately if required:**  
557.249 Screws



**555.034**

**Kabelübergang**  
für den Einsatz mit den verdeckt liegenden Anschraubbändern, zur Stromübertragung von Türrahmen zu Türblatt, mit nicht rostendem, flexiblem Metallschlauch zum Schutz vor Kabelbruch, Länge 330 mm, mit Klemm-Steck-Anschluss-technik, verdeckt liegend im Falz montierbar, 10-polig, max. Stromaufnahme 1A 100% ED, 4A max. 1 Sek. 10% ED

VE = 1 Stück

**Bei Bedarf zusätzlich bestellen:**  
557.249 Schrauben

**555.034**

**Passage de câble**  
peut être utilisé avec les paumelles non apparentes, pour transmettre le courant du cadre de porte au vantail, tube métallique flexible inoxydable pour la protection contre la rupture de câble, longueur 330 mm, avec technique de raccordement par clipage-enfichage, montage caché dans la feuillure possible, 10 pôles, consommation de courant max. 1 A 100 % ED, 4 A max. 1 sec. 10 % ED

UV = 1 pièce

**Commander en plus si besoin:**  
557.249 Vis

**555.034**

**Cable link connector**  
suitable for use with the concealed screw-on hinges, for the transfer of current from door frame to door leaf; rustproof, flexible metal tube for protection against cable breakage; length 330 mm; with terminal and plug connection technology; can be installed concealed in the rebate; 10-pin; max. current consumption 1 A 100% ED; 4 A max. 1 sec. 10% ED

PU = 1 piece

**Order separately if required:**  
557.249 Screws



**597.049**

**Magnetkontakt**

weiss, für die Öffnungsüberwachung von Türen nach VdS C, inkl. Befestigungshilfe für Stahl-systeme und 6 m Anschluss-kabel 4x0.14 mm<sup>2</sup>.

VE = 1 Stück

**597.049**

**Contact magnétique**

blanc, pour la surveillance d'ouverture de portes selon VdS C, avec aide à la fixation pour les systèmes en acier et câble de raccordement 4x0.14 mm<sup>2</sup> de 6 m.

UV = 1 pièce

**597.049**

**Magnetic contact**

white, for the monitoring of opening of doors in accordance with VdS C, including fastening aid for steel systems and 6 m connecting cable 4x0.14 mm<sup>2</sup>.

PU = 1 piece

AC	DC	Kontaktbelastung Charge du contact Contact loading	Schutzart nach DIN 40050 Type de protection selon DIN 40050 Protection rating in accordance with DIN 40050	Einsatzbereich Domaine d'application Area of use
0.5 A	100 VDC	10 W	IP 68	-5°C bis/jusqu'à/up to + 50°C



**555.726** FFB  
500 - 1050 mm

**555.727** FFB  
1051 - 1300 mm

**Panik-Druckstange  
Edelstahl**

matt geschliffen, links und rechts einsetzbar, für Gang- und Standflügel, passend zu Panik-Fallenriegel-Schlösser 556.006 - 556.021 und Panik-Gegenkasten 556.078 und 556.079

VE = 1 Stück

**Bei Bedarf zusätzlich bestellen:**

555.297 Blindnietmutter  
557.248 Schrauben  
555.512/ Drückerstift  
555.585/  
555.569

Sonderlängen für Flügelbreiten bis 1400 mm auf Anfrage.

**555.726** FFB  
500 - 1050 mm

**555.727** FFB  
1051 - 1300 mm

**Barre panique à pousser en  
acier Inox**

mat poli, utilisable à droite et à gauche, pour vantail de service et vantail semi-fixe, pour serrures à mortaiser panique 556.006 - 556.021 et serrure contre-bascule panique 556.078 et 556.079

UV = 1 pièce

**Commander en plus si besoin:**

555.297 Ecrou aveugle  
557.248 Vis  
555.512/ Tige carrée  
555.585/  
555.569

Longueurs spéciales pour largeurs de vantaux jusqu'à 1400 mm sur demande.

**555.726** FFB  
500 - 1050 mm

**555.727** FFB  
1051 - 1300 mm

**Panic touch-bar stainless steel**

matt polished, can be used LH and RH, for access and secondary leaf, for latch and bolt locks with emergency function 556.006 - 556.021 and opposite locks with emergency function 556.079 and 556.079

PU = 1 piece

**Order separately if required:**

555.297 Blind rivet  
557.248 Screws  
555.512/ Handle spindle  
555.585/  
555.569

Special lengths for leaf widths up to 1400 mm on request.





### 555.500

#### Edelstahl-Panik-Stangengriff

Beschlag matt geschliffen, links und rechts einsetzbar, für Gang- und Standflügel, für Flügelfalzbreiten bis 1329 mm

VE = 1 Garnitur

#### Bei Bedarf zusätzlich bestellen:

555.297 Blindnietmutter  
555.515 Schrauben  
555.496/ Drückerstift  
555.495



Einsatz nur zusammen mit Mehrfachverriegelungsschlössern!

### 555.500

#### Barre panique en acier Inox

ferrure mat poli, utilisable à droite et à gauche, pour vantail de service et vantail semi-fixe, pour largeur de feuillure du vantail jusqu'à 1329 mm

UV = 1 garniture

#### Commander en plus si besoin:

555.297 Ecrou aveugle  
555.515 Vis  
555.496/ Tige carrée  
555.495



Utilisation uniquement avec serrures à verrouillage multiple!

### 555.500

#### Stainless steel panic push-bar

fitting matt polished, can be used LH and RH, for access leaf and secondary leaf, for leaf rebate width up to 1329 mm

PU = 1 assembly

#### Order separately if required:

555.297 Blind rivet  
555.515 Screws  
555.496/ Handle spindle  
555.495



Use in conjunction with multi-point locks only!

Innenliegende Drücker oder Stangengriffe bei Notausgangstüren sind nur in Kombination mit Türschwelleprofil 407.050, 452.990/452.991 oder umlaufendem Blendrahmen zulässig.

Ansonsten sind Drückersicherungen oder Drückersicherungen einzusetzen.

Les poignées intérieures ou barres panique sur les issues de secours ne sont autorisées que combinées avec profilé pour seuil de porte 407.050, 452.990/452.991 ou un cadre dormant complet.

Des blocages ou des capots de poignée doivent sinon être utilisés.

Internal handles or push bars on emergency exit doors are only permitted in combination with rebate threshold 407.050, 452.990/452.991 or a continuous outer frame.

Otherwise, safety handles or handle covers must be used.



### 555.501

#### Aluminium-Panik-Stangengriff

Beschlag F1 eloxiert,  
links und rechts einsetzbar,  
für Gang- und Standflügel, für  
Flügelfalzbreiten bis 1329 mm

VE = 1 Garnitur

#### Bei Bedarf zusätzlich bestellen:

555.297 Blindnietmutter  
555.515 Schrauben  
555.496/ Drückerstift  
555.495



Einsatz nur zusammen mit  
Mehrfachverriegelungs-  
Schlösser!

### 555.501

#### Barre panique en aluminium

ferrure F1 anodisée, utilisable à  
droite et à gauche, pour vantail de  
service et vantail semi-fixe, pour  
largeur de feuillure du  
vantail jusqu'à 1329 mm

UV = 1 garniture

#### Commander en plus si besoin:

555.297 Ecrou aveugle  
555.515 Vis  
555.496/ Tige carrée  
555.495



Utilisation uniquement avec  
serrures à verrouillage multiple!

### 555.501

#### Aluminium panic push-bar

fitting F1 anodised, can be  
used LH and RH, for access leaf  
and secondary leaf, for leaf  
rebate width up to 1329 mm

PU = 1 assembly

#### Order separately if required:

555.297 Blind rivet  
555.515 Screws  
555.496/ Handle spindle  
555.495



Use in conjunction with  
multi-point locks only!

Innenliegende Drücker oder  
Stangengriffe bei Notausgangs-  
türen sind nur in Kombination  
mit Türschwelleprofil  
407.050, 452.990/452.991 oder  
umlaufendem Blendrahmen  
zulässig.  
Ansonsten sind Drücker-  
sicherungen oder Drücker-  
hauben einzusetzen.

Les poignées intérieures ou  
barres panique sur les issues  
de secours ne sont autorisées  
que combinées avec profilé  
pour seuil de porte 407.050,  
452.990/452.991 ou un cadre  
dormant complet.  
Des blocages ou des capots  
de poignée doivent sinon être  
utilisés.

Internal handles or push bars  
on emergency exit doors are  
only permitted in combination  
with rebate threshold 407.050,  
452.990/452.991 or a conti-  
nuous outer frame.  
Otherwise, safety handles or  
handle covers must be used.



**556.034** links, ø 22 mm  
**556.035** rechts, ø 22 mm  
**556.036** links, ø 17 mm  
**556.037** rechts, ø 17 mm

**Vertikal-Druckstange  
Edelstahl**

matt geschliffen, passend zu  
Panik-Fallenriegel-Schlösser  
556.006 - 556.013, Durchmesser  
30 mm, Höhe 450 mm, inkl.  
Drückerstift 9 mm und  
Befestigungsschrauben

Breite: 125 mm  
Tiefe: 120 mm

VE = 1 Stück

**Bei Bedarf zusätzlich bestellen:**

555.297 Blindnietmutter  
555.512/ Drückerstift  
555.569



**Funktion in Gegenrichtung:  
Ziehen (auf Sonderbestellung  
erhältlich)**

**556.034** à gauche, ø 22 mm  
**556.035** à droite, ø 22 mm  
**556.036** à gauche, ø 17 mm  
**556.037** à droite, ø 17 mm

**Barre à pousser verticale en  
acier Inox**

mat poli, adaptée aux serrures  
panique à mortaiser 556.006 à  
556.013, diamètre 30 mm, hauteur  
450 mm, avec tige carrée de  
9 mm et vis de fixation

Largeur: 125 mm  
Profondeur: 120 mm

UV = 1 pièce

**Commander en plus si besoin:**

555.297 Ecrou aveugle  
555.512/ Tige carrée  
555.569

**Fonction direction opposée:  
Tirez (disponible sous forme  
de commande spéciale)**

**556.034** LH, ø 22 mm  
**556.035** RH, ø 22 mm  
**556.036** LH, ø 17 mm  
**556.037** RH, ø 17 mm

**Vertical touch bar,  
stainless steel**

matt finish, compatible with  
panic latch-and-bolt locks  
556.006 - 556.013, diameter of  
30 mm, height of 450 mm,  
includes 9 mm spindle and  
fixing screws

Width: 125 mm  
Depth: 120 mm

PU = 1 piece

**Order separately if required:**

555.297 Blind rivet  
555.512/ Handle spindle  
555.569

**Operation in the opposite  
direction: Pull (available to  
special order)**



### 555.586

#### Edelstahl-Drücker-Lochteil

matt, mit Gleitlager, mit Clips-Ovalrosette 70×33×13 mm festdrehbar gelagert, mit Hochhaltefeder, für Drückerstift 9 mm.

Breite: 175 mm  
Tiefe: 85 mm

VE = 1 Stück

#### Bei Bedarf zusätzlich bestellen:

555.297 Blindnietmutter  
557.248 Schrauben  
555.512/ Drückerstift  
555.583/  
555.584/  
555.585/  
555.569



### 555.586

#### Poignée femelle en acier Inox

mat, avec palier lisse, avec rosace ovale à clips 70×33×13 mm rivée tournante, avec ressort de rappel, pour tige carrée 9 mm.

Largeur: 175 mm  
Profondeur: 85 mm

UV = 1 pièce

#### Commander en plus si besoin:

555.297 Ecrou aveugle  
557.248 Vis  
555.512/ Tige carrée  
555.583/  
555.584/  
555.585/  
555.569

### 555.586

#### Stainless steel handle without spindle

mat, with friction bearing, with oval clip-on rosette 70×33×13 mm fixed swivel mounted, with return spring, for handle spindle 9 mm.

Width: 175 mm  
Depth: 85 mm

PU = 1 piece

#### Order separately if required:

555.297 Blind rivet  
557.248 Screws  
555.512/ Handle spindle  
555.583/  
555.584/  
555.585/  
555.569



### 555.579

#### Edelstahl-Drücker-Lochteil

matt, mit Gleitlager, mit Clips-Ovalrosette 70×33×13 mm festdrehbar gelagert, mit Hochhaltefeder, für Drückerstift 9 mm.

Breite: 179 mm  
Tiefe: 79 mm

VE = 1 Stück

#### Bei Bedarf zusätzlich bestellen:

555.297 Blindnietmutter  
557.248 Schrauben  
555.512/ Drückerstift  
555.583/  
555.584/  
555.585/  
555.569



### 555.579

#### Poignée femelle en acier Inox

mat, avec palier lisse, avec rosace ovale à clips 70×33×13 mm rivée tournante, avec ressort de rappel, pour tige carrée 9 mm.

Largeur: 179 mm  
Profondeur: 79 mm

UV = 1 pièce

#### Commander en plus si besoin:

555.297 Ecrou aveugle  
557.248 Vis  
555.512/ Tige carrée  
555.583/  
555.584/  
555.585/  
555.569

### 555.579

#### Stainless steel handle without spindle

mat, with friction bearing, with oval clip-on rosette 70×33×13 mm fixed swivel mounted, with return spring, for handle spindle 9 mm.

Width: 179 mm  
Depth: 79 mm

PU = 1 piece

#### Order separately if required:

555.297 Blind rivet  
557.248 Screws  
555.512/ Handle spindle  
555.583/  
555.584/  
555.585/  
555.569

**Innenliegende Drücker oder Stangengriffe bei Notausgangstüren sind nur in Kombination mit Türschwelleprofil 407.050, 452.990/452.991 oder umlaufendem Blendrahmen zulässig. Ansonsten sind Drücker-sicherungen oder Drücker-hauben einzusetzen.**

**Les poignées intérieures ou barres panique sur les issues de secours ne sont autorisées que combinées avec profilé pour seuil de porte 407.050, 452.990/452.991 ou un cadre dormant complet. Des blocages ou des capots de poignée doivent sinon être utilisés.**

**Internal handles or push bars on emergency exit doors are only permitted in combination with rebate threshold 407.050, 452.990/452.991 or a continuous outer frame. Otherwise, safety handles or handle covers must be used.**



### 555.588

**Edelstahl-Drücker-Lochteil**  
matt, mit Gleitlager, mit  
Clips-Ovalrosette 70×33×13 mm  
festdrehbar gelagert,  
mit Hochhaltefeder,  
für Drückerstift 9 mm.

Breite: 170 mm  
Tiefe: 72 mm

VE = 1 Stück

**Bei Bedarf zusätzlich bestellen:**

555.297 Blindnietmutter  
557.248 Schrauben  
555.512/ Drückerstift  
555.583/  
555.584/  
555.585/  
555.569



### 555.588

**Poignée femelle en acier Inox**  
mat, avec palier lisse,  
avec rosace ovale à clips  
70×33×13 mm rivée tournante,  
avec ressort de rappel,  
pour tige carrée 9 mm.

Largeur: 170 mm  
Profondeur: 72 mm

UV = 1 pièce

**Commander en plus si besoin:**

555.297 Ecrou aveugle  
557.248 Vis  
555.512/ Tige carrée  
555.583/  
555.584/  
555.585/  
555.569

### 555.588

**Stainless steel handle  
without spindle**  
matt, with friction bearing, with  
oval clip-on rosette 70×33×13 mm  
fixed swivel mounted, with return  
spring, for handle spindle 9 mm.

Width: 170 mm  
Depth: 72 mm

PU = 1 piece

**Order separately if required:**

555.297 Blind rivet  
557.248 Screws  
555.512/ Handle spindle  
555.583/  
555.584/  
555.585/  
555.569

**Innenliegende Drücker oder Stangengriffe bei Notausgangstüren sind nur in Kombination mit Türschwelleprofil 407.050, 452.990/452.991 oder umlaufendem Blendrahmen zulässig. Ansonsten sind Drücker-sicherungen oder Drücker-hauben einzusetzen.**

**Les poignées intérieures ou barres panique sur les issues de secours ne sont autorisées que combinées avec profilé pour seuil de porte 407.050, 452.990/452.991 ou un cadre dormant complet. Des blocages ou des capots de poignée doivent sinon être utilisés.**

**Internal handles or push bars on emergency exit doors are only permitted in combination with rebate threshold 407.050, 452.990/452.991 or a continuous outer frame. Otherwise, safety handles or handle covers must be used.**



### 555.589

**Edelstahl-Türkno**  
pff  
matt, fest,  
mit Innengewinde M12

Breite: 65 mm  
Tiefe: 97 mm

VE = 1 Stück

**Zusätzlich bestellen:**  
555.569 Rollenwechselstift

**Bei Bedarf zusätzlich bestellen:**  
555.297 Blindnietmutter M5  
557.248 Schrauben

### 555.589

**Bouton de porte en acier Inox**  
mat, fixe,  
avec filet femelle M12

Largeur: 65 mm  
Profondeur: 97 mm

UV = 1 pièce

**Commander en plus:**  
555.569 Tige carrée

**Commander en plus si besoin:**  
555.297 Ecrou aveugle M5  
557.248 SR1 vis M5x16

### 555.589

**Stainless steel door knob**  
matt, fixed,  
with internal thread M12

Width: 65 mm  
Depth: 97 mm

PU = 1 piece

**Order separately:**  
555.569 Door knob spindle

**Order separately if required:**  
555.297 Blind rivet M5  
557.248 SR1 screw M5x16



### 555.590

**Edelstahl-Türkno**  
pff  
matt, fest,  
mit Innengewinde M12

Breite: 78 mm  
Tiefe: 70 mm

VE = 1 Stück

**Zusätzlich bestellen:**  
555.569 Rollenwechselstift

**Bei Bedarf zusätzlich bestellen:**  
555.297 Blindnietmutter M5  
557.248 Schrauben

### 555.590

**Bouton de porte en acier Inox**  
mat, fixe,  
avec filet femelle M12

Largeur: 78 mm  
Profondeur: 70 mm

UV = 1 pièce

**Commander en plus:**  
555.569 Tige carrée

**Commander en plus si besoin:**  
555.297 Ecrou aveugle M5  
557.248 SR1 vis M5x16

### 555.590

**Stainless steel door knob**  
matt, fixed,  
with internal thread M12

Width: 78 mm  
Depth: 70 mm

PU = 1 piece

**Order separately:**  
555.569 Door knob spindle

**Order separately if required:**  
555.297 Blind rivet M5  
557.248 SR1 screw M5x16



**555.512** Länge 45+55 mm

**Drückerstift geteilt**

Vierkant 9 mm, Stahl gehärtet, verzinkt, für Schlösser mit Panikfunktion B in Kombination mit Panik-Stangengriff und Vertikal-Druckstange (EN 179)

VE = 1 Stück

**555.512** Longueur 45+55 mm

**Tige carrée sertie en deux partie**  
carré 9 mm, acier trempé, zingué, pour serrures avec fonction B panique en combinaison avec barre panique et barre à pousser verticale (EN 179)

UV = 1 pièce

**555.512** Length 45+55 mm

**Split handle spindle**

square 9 mm, steel reinforced, galvanised, for locks with emergency function B in conjunction with panic push-bar and vertical touch-bar (EN 179)

PU = 1 piece



**555.583** Länge 55+55 mm

**Drückerstift geteilt**

Vierkant 9 mm, Stahl gehärtet, verzinkt, für Schlösser mit Panikfunktion B in Kombination Drücker (EN 179)

VE = 1 Stück

**555.583** Longueur 55+55 mm

**Tige carrée sertie en deux partie**  
carré 9 mm, acier trempé, zingué, pour portes pour serrures avec fonction B panique en combinaison avec poignée (EN 179)

UV = 1 pièce

**555.583** Length 55+55 mm

**Split handle spindle**

square 9 mm, steel reinforced, galvanised, for locks with emergency function B in conjunction with handle (EN 179)

PU = 1 piece



**555.585** Länge 70 mm

**Drückerstift**

Vierkant 9 mm, Stahl gehärtet, verzinkt, für Schlösser mit Panikfunktion E, Panik-Treibriegel-schloss und Umlenkschloss

VE = 1 Stück

**555.585** Longueur 70 mm

**Tige carré**

carré 9 mm, acier trempé, zingué, pour serrures avec fonction E panique, serrure contre-bascule panique et verrou de dérivation

UV = 1 pièce

**555.585** Length 70 mm

**Handle spindle**

square 9 mm, steel reinforced, galvanised, for locks with emergency function E, shoot bolt lock with emergency function (reversible)

PU = 1 piece



**555.584** Länge 110 mm

**Drückerstift**

Vierkant 9 mm, Stahl gehärtet,  
verzinkt, für Schlösser ohne  
Panikfunktion

VE = 1 Stück

**555.584** Longueur 110 mm

**Tige carré**

carré 9 mm, acier trempé,  
zingué, pour serrures sans fonction  
panique

UV = 1 pièce

**555.584** Length 110 mm

**Handle spindle**

square 9 mm, steel reinforced,  
galvanised, for locks without  
emergency function

PU = 1 piece



**555.569**

**Rollenwechselstift**

Vierkant 9 mm, Stahl gehärtet,  
verzinkt, M12-Gewinde drehbar,  
Länge 120 mm, für Türknopf  
555.589 und 555.590 erforderlich

VE = 1 Stück

**555.569**

**Tige carrée**

carré 9 mm, acier trempé,  
zingué, filet M12 pivotant,  
longueur 120 mm, pour bouton  
de porte 555.589 et 555.590

UV = 1 pièce

**555.569**

**Door knob spindle**

square 9 mm, steel reinforced,  
galvanised, M12 thread can be  
rotated, length 120 mm, for a  
door knob furniture 555.589  
and 555.590

PU = 1 piece







### 555.296

#### Türschliesser Dorma ITS 96

Grösse 2-4, für ein- und zwei-flügelige Türen, links und rechts einsetzbar, Ausführung Jansen, inkl. 2 Befestigungslaschen

VE = 1 Stück

#### Hinweis:

Für Aussentüren nur bedingt einsetzbar. Bitte die technischen Hinweise von Dorma beachten! Die Verwendung eines Türstoppers wird empfohlen.

Max. Flügelgewicht 130 kg  
Max. Türöffnungswinkel 120°

#### Bei Bedarf zusätzlich bestellen:

555.490 Schrauben  
(Bedarf 8 Stück pro VE)

Bei zweiflügeligen Türen ist die Mitnehmerklappe 550.387 zwingend erforderlich.

Ausnahme: Bei Türen mit Falz-treibriegel oder Kantenbascule.

#### Hinweis:

Die Dorma Türschliesser können bei 2-flügeligen Türen RC3 nur im Gangflügel eingebaut werden. Es ist keine Schliessfolgeregelung möglich, da die Profilverstärkung im Wege steht!

### 555.296

#### Ferme-porte Dorma ITS 96

Taille 2-4, pour portes à un et deux vantaux, utilisable à gauche et à droite, exécution Jansen, incl. 2 pattes de fixation

UV = 1 pièce

#### Remarque:

pour les portes ouvrant vers l'extérieur, utilisation limitée. Respecter les données techniques de Dorma! L'utilisation d'un arrêt de porte est conseillée.

Poids vantail max. 130 kg  
Angle d'ouvrant max. 120°

#### Commander en plus si besoin:

555.490 Vis (nécessaire:  
8 pièces par UV)

Pour les portes à deux vantaux, le doigt d'entraînement 550.387 est indispensable!

Exception: Pour les portes avec bascule à mortaiser ou verrou à entailler à bascule.

#### Remarque:

Sur les portes à 2 vantaux RC3, on peut uniquement monter les ferme-portes Dorma dans le vantail de service. Un dispositif de sélection des vantaux est impossible à cause du renfort du profilé!

### 555.296

#### Dorma ITS 96 door closer

size 2-4, for single and double leaf doors, can be used LH and RH, for use with Jansen design, includes 2 fixing plates

PU = 1 piece

#### Note:

Only suitable for certain types of external door. Please refer to the guidelines provided by Dorma! Door stop recommended.

Max. leaf weight 130 kg  
Max. door opening angle 120°

#### Order separately if required:

555.490 Screws  
(8 required per PU)

For double leafed doors the selector bar 550.387 is mandatory!

Exception: For doors with rebate lever bolt or espagnolette.

#### Note:

The Dorma door closers can only be installed in the access leaf of double-leaf RC3 doors. A door selector arm cannot be used as the profile reinforcement is in the way.



## 550.660

### Türschliesser Dorma ITS 96

Grösse 3-6, für ein- und zwei-flügelige Türen, links und rechts einsetzbar, Ausführung Jansen, inkl. 2 Befestigungslaschen

VE = 1 Stück

#### Hinweis:

Für Aussentüren nur bedingt einsetzbar. Bitte die technischen Hinweise von Dorma beachten! Die Verwendung eines Türstoppers wird empfohlen.

Max. Flügelgewicht 180 kg  
Max. Türöffnungswinkel 120°

**Bei Bedarf zusätzlich bestellen:**  
555.490 Schrauben  
(Bedarf 8 Stück pro VE)

Bei zweiflügeligen Türen ist die Mitnehmerklappe 550.387 zwingend erforderlich.  
Ausnahme: Bei Türen mit Falztreibriegel oder Kantenbascule.

#### Hinweis:

Die Dorma Türschliesser können bei 2-flügeligen Türen RC3 nur im Gangflügel eingebaut werden. Es ist keine Schliessfolgeregelung möglich, da die Profilverstärkung im Wege steht!

## 550.660

### Ferme-porte Dorma ITS 96

Taille 3-6, pour portes à un et deux vantaux, utilisable à gauche et à droite, exécution Jansen, incl. 2 pattes de fixation

UV = 1 pièce

#### Remarque:

pour les portes ouvrant vers l'extérieur, utilisation limitée. Respecter les données techniques de Dorma! L'utilisation d'un arrêt de porte et conseillée.

Poids vantail max. 180 kg  
Angle d'ouvrant max. 120°

**Commander en plus si besoin:**  
555.490 Vis (nécessaire:  
8 pièces par UV)

Pour les portes à deux vantaux, le doigt d'entraînement 550.387 est indispensable!  
Exception: Pour les portes avec bascule à mortaiser ou verrou à entailler à bascule.

#### Remarque:

Sur les portes à 2 vantaux RC3, on peut uniquement monter les ferme-portes Dorma dans le vantail de service. Un dispositif de sélection des vantaux est impossible à cause du renfort du profilé!

## 550.660

### Dorma ITS 96 door closer

size 3-6, for single and double leaf doors, can be used LH and RH, for use with Jansen design, includes 2 fixing plates

PU = 1 piece

#### Note:

Only suitable for certain types of external door. Please refer to the guidelines provided by Dorma! Door stop recommended.

Max. leaf weight 180 kg  
Max. door opening angle 120°

**Order separately if required:**  
555.490 Screws  
(8 required per PU)

For double leafed doors the selector bar 550.387 is mandatory!  
Exception: For doors with rebate lever bolt or espagnolette.

#### Note:

The Dorma door closers can only be installed in the access leaf of double-leaf RC3 doors. A door selector arm cannot be used as the profile reinforcement is in the way.



## 550.668

### Türschliesser Dorma ITS 96 mit entfernten Nocken

Grösse 3-6, für ein- und zwei-flügelige Türen, links und rechts einsetzbar, Ausführung Jansen, inkl. 2 Befestigungslaschen

Einsatz:  
Bei Verwendung von Winkel-Glasleisten

VE = 1 Stück

#### Hinweis:

Für Aussentüren nur bedingt einsetzbar. Bitte die technischen Hinweise von Dorma beachten! Die Verwendung eines Türstoppers wird empfohlen.

Max. Flügelgewicht 180 kg  
Max. Türöffnungswinkel 120°

**Bei Bedarf zusätzlich bestellen:**  
555.490 Schrauben  
(Bedarf 8 Stück pro VE)

Bei zweiflügeligen Türen ist die Mitnehmerklappe 550.387 zwingend erforderlich.  
Ausnahme: Bei Türen mit Falz-treibriegel oder Kantenbascule.

#### Hinweis:

Die Dorma Türschliesser können bei 2-flügeligen Türen RC3 nur im Gangflügel eingebaut werden. Es ist keine Schliessfolgeregelung möglich, da die Profilverstärkung im Wege steht!

## 550.668

### Ferme-porte Dorma ITS 96 avec ergot déporté

taille 3-6, pour portes à un et deux vantaux, utilisable à gauche et à droite, exécution Jansen, incl. 2 patte de fixation

Utilisation:  
Dans le cas d'utilisation des parcloles angulaires

UV = 1 pièce

#### Remarque:

pour les portes ouvrant vers l'extérieur, utilisation limitée. Respecter les données techniques de Dorma! L'utilisation d'un arrêt de porte et conseillée.

Poids vantail max. 180 kg  
Angle d'ouvrant max. 120°

**Commander séparément:**  
555.490 Vis (nécessaire:  
8 pièces par UV)

Pour les portes à deux vantaux, le doigt d'entraînement 550.387 est indispensable!  
Exception: Pour les portes avec bascule à mortaiser ou verrou à entailler à bascule.

#### Remarque:

Sur les portes à 2 vantaux RC3, on peut uniquement monter les ferme-portes Dorma dans le vantail de service. Un dispositif de sélection des vantaux est impossible à cause du renfort du profilé!

## 550.668

### Dorma ITS 96 door closer without cams

size 3-6, for single and double leaf doors, can be used LH and RH, for use with Jansen design, includes 2 fixing plates

Usage:  
Depending on the angle-glazing bead

PU = 1 piece

#### Note:

Only suitable for certain types of external door. Please refer to the guidelines provided by Dorma! Door stop recommended.

Max. leaf weight 180 kg  
Max. door opening angle 120°

**Order screws separately:**  
555.490 Screws  
(8 required per PU)

For double leafed doors the selector bar 550.387 is mandatory!  
Exception: For doors with rebate lever bolt or espagnolette.

#### Remarque:

Sur les portes à 2 vantaux RC3, on peut uniquement monter les ferme-portes Dorma dans le vantail de service. Un dispositif de sélection des vantaux est impossible à cause du renfort du profilé!



**550.661** links  
**550.662** rechts

**Gleitschiene Dorma G 96 N**  
für einflügelige Türen,  
Normalausführung ohne  
Feststellung, Ausführung  
Jansen, inkl. Distanzprofil

VE = 1 Stück

**Bei Bedarf zusätzlich bestellen:**  
555.490 Schrauben  
(Bedarf 6 Stück pro VE)  
597.074 Feststelleinheit

**550.661** à gauche  
**550.662** à droite

**Glissière Dorma G 96 N**  
pour un vantail, version standard,  
sans arrêt mécanique, exécution  
Jansen, incl. profilé  
de distance

UV = 1 pièce

**Commander en plus si besoin:**  
555.490 Vis (nécessaire:  
6 pièces par UV)  
597.074 Unité de fixation

**550.661** LH  
**550.662** RH

**Dorma G 96 N slide rail**  
for single leaf doors, standard  
design without hold-open,  
for use with Jansen design,  
includes distance profile

PU = 1 piece

**Order separately if required:**  
555.490 Screws (6 pieces  
required per PU)  
597.074 Hold-open



**550.665**

**Gleitschiene Dorma G 96 GSR**  
für zweiflügelige Türen, mit  
Schliessfolgeregler, Ausführung  
Jansen, inkl. Distanzprofil

VE = 1 Stück

**Hinweis:**  
Für Aussentüren nur bedingt  
einsetzbar. Bitte die technischen  
Hinweise von Dorma beachten!

**Bei Bedarf zusätzlich bestellen:**  
555.490 Schrauben  
(Bedarf 6 Stück pro VE)  
597.075 Feststelleinheit

**Hinweis:**  
Die Dorma Türschliesser können  
bei 2-flügeligen Türen RC3 nur  
im Gangflügel eingebaut werden.  
Es ist keine Schliessfolgeregulung  
möglich, da die Profilverstärkung  
im Wege steht!

**550.665**

**Glissière Dorma G 96 GSR**  
pour deux vantaux, avec régula-  
teur de fermeture, exécution  
Jansen, incl. profilé de distance

UV = 1 pièce

**Remarque:**  
pour les portes ouvrant vers  
l'extérieur, utilisation limitée.  
Respecter les données  
techniques de Dorma!

**Commander en plus si besoin:**  
555.490 Vis (nécessaire:  
6 pièces par UV)  
597.075 Unité de fixation

**Remarque:**  
Sur les portes à 2 vantaux RC3,  
on peut uniquement monter les  
ferme-portes Dorma dans le  
vantail de service. Un dispositif de  
sélection des vantaux est  
impossible à cause du renfort  
du profilé!

**550.665**

**Dorma G 96 GSR slide rail**  
for double leaf doors, standard  
design with door selector, for  
use with Jansen design, includes  
distance profile

PU = 1 piece

**Note:**  
Only suitable for certain types of  
external door. Please refer to the  
guidelines provided by Dorma!

**Order separately if required:**  
555.490 Screws (6 pieces  
required per PU)  
597.075 Hold-open

**Note:**  
The Dorma door closers can  
only be installed in the access  
leaf of double-leaf RC3 doors.  
A door selector arm cannot  
be used as the profile  
reinforcement is in the way.



### 597.074

#### Feststelleinheit

für 1-flügelige Türen, mit Dorma Gleitschiene G 96 N, nachrüstbar, links und rechts verwendbar

VE = 1 Garnitur

### 597.074

#### Unité de fixation

pour portes à un vantail, avec glissière Dorma G 96 N, adaptable ultérieurement, utilisable DIN gauche et droite

UV = 1 ensemble

### 597.074

#### Hold-open

for single-leaf doors, with Dorma slide rail G 96 N, can be retrofitted, can be used LH and RH

PU = 1 kit



### 597.075

#### Feststelleinheit Standflügel

für 2-flügelige Türen, mit Dorma Gleitschiene G 96 GSR, nachrüstbar, links und rechts verwendbar

VE = 1 Garnitur

### 597.075

#### Unité de fixation vantail semi-fixe

pour portes à deux vantaux, avec glissière Dorma G 96 GSR, adaptable ultérieurement, utilisable à gauche et à droite

UV = 1 ensemble

### 597.075

#### Secondary leaf hold-open

for double-leaf doors, with Dorma slide rail G 96 GSR, can be retrofitted, can be used LH and RH

PU = 1 kit



### 550.672

#### ITS-Stangenverbindung

erforderlich bei zweiflügeligen Türen mit Vollpanikfunktion RC2

VE = 1 Stück

### 550.672

#### Liaison de barre ITS

nécessaire pour les portes à deux vantaux avec fonction panique RC2

UV = 1 pièce

### 550.672

#### Connection rod ITS

required for double leaf doors with emergency function RC2

PU = 1 Stück



### 555.671

#### **Türschliesser GEZE Boxer**

Grösse 2-4, für ein- und zwei-flügelige Türen, links und rechts einsetzbar, Ausführung Jansen, inkl. 2 Befestigungslaschen

VE = 1 Stück

#### **Hinweis:**

Für Aussentüren nur bedingt einsetzbar. Bitte die technischen Hinweise von GEZE beachten! Die Verwendung eines Türstoppers wird empfohlen.

Max. Flügelgewicht 130 kg  
Max. Türöffnungswinkel 120°

#### **Bei Bedarf zusätzlich bestellen:**

555.490 Schrauben  
(Bedarf 8 Stück pro VE)

Bei zweiflügeligen Türen ist die Mitnehmerklappe 550.387 zwingend erforderlich.  
Ausnahme: Bei Türen mit Falz-treibriegel oder Kantenbascule.

### 555.671

#### **Ferme-porte GEZE Boxer**

taille 2-4, pour portes à un et deux vantaux, utilisable à gauche et à droite, exécution Jansen, incl. 2 pattes de fixation

UV = 1 pièce

#### **Remarque:**

pour les portes ouvrant vers l'extérieur, utilisation limitée. Respecter les données techniques de GEZE! L'utilisation d'un arrêt de porte et conseillé.

Poids vantail max. 130 kg  
Angle d'ouvrant max. 120°

#### **Commander en plus si besoin:**

555.490 Vis (nécessaire:  
8 pièces par UV)

Pour les portes à deux vantaux, le doigt d'entraînement 550.387 est indispensable!  
Exception: Pour les portes avec bascule à mortaiser ou verrou à entailler à bascule.

### 555.671

#### **GEZE Boxer door closer**

size 2-4, for single and double leaf doors, can be used LH and RH, for use with Jansen design, includes 2 fixing plates

PU = 1 piece

#### **Note:**

Only suitable for certain types of external door. Please refer to the guidelines provided by GEZE! Door stop recommended.

Max. leaf weight 130 kg  
Max. door opening angle 120°

#### **Order separately if required:**

555.490 Screws (8 pieces required per PU)

For double leafed doors the selector bar 550.387 is mandatory!  
Exception: For doors with rebate lever bolt or espagnolette.



### 555.673

**Türschliesser GEZE Boxer**  
Grösse 3-6 für ein- und zwei-  
flügelige Türen, links und rechts  
einsetzbar, Ausführung Jansen,  
inkl. 2 Befestigungslaschen

VE = 1 Stück

**Hinweis:**

Für Aussentüren nur bedingt  
einsetzbar. Bitte die technischen  
Hinweise von GEZE beachten!  
Die Verwendung eines  
Türstoppers wird empfohlen.

Max. Flügelgewicht 180 kg  
Max. Türöffnungswinkel 120°

**Bei Bedarf zusätzlich bestellen:**

555.490 Schrauben  
(Bedarf 8 Stück pro VE)

Bei zweiflügeligen Türen ist die  
Mitnehmerklappe 550.387  
zwingend erforderlich.  
Ausnahme: Bei Türen mit Falz-  
treibriegel oder Kantenbascule.

### 555.673

**Ferme-porte GEZE Boxer**  
taille 3-6, pour portes à un  
et deux vantaux, utilisable  
à gauche et à droite, exécution  
Jansen, incl. 2 pattes de fixation

UV = 1 pièce

**Remarque:**

pour les portes ouvrant vers  
l'extérieur, utilisation limitée.  
Respecter les données  
techniques de GEZE!  
L'utilisation d'un arrêt de porte  
et conseillée.

Poids vantail max. 180 kg  
Angle d'ouvrant max. 120°

**Commander en plus si besoin:**

555.490 Vis (nécessaire:  
8 pièces par UV)

Pour les portes à deux vantaux,  
le doigt d'entraînement 550.387  
est indispensable!  
Exception: Pour les portes avec  
basculé à mortaiser ou verrou à  
entailler à bascule.

### 555.673

**GEZE Boxer door closer**  
size 3-6, for single and double  
leaf doors, can be used LH and  
RH, for use with Jansen  
design, includes 2 fixing plates

PU = 1 piece

**Note:**

Only suitable for certain types  
of external door.  
Please refer to the guidelines  
provided by GEZE!  
Door stop recommended.

Max. leaf weight 180 kg  
Max. door opening angle 120°

**Order separately if required:**

555.490 Screws (8 pieces  
required per PU)

For double leafed doors the  
selector bar 550.387 is  
mandatory!  
Exception: For doors with rebate  
lever bolt or espagnolette.



### 555.682

**Gleitschiene GEZE Boxer**  
für einflügelige Türen,  
links und rechts einsetzbar,  
Normalausführung ohne  
Feststellung, Ausführung Jansen,  
inkl. Befestigungsmaterial

VE = 1 Stück

**Bei Bedarf zusätzlich bestellen:**  
555.490 Schrauben  
(Bedarf 4 Stück pro VE)  
597.068 Feststelleinheit  
597.070 Öffnungsbegrenzer

### 555.682

**Glissière GEZE Boxer**  
pour portes à un vantail,  
utilisable à gauche et à droite,  
version standard, sans arrêt  
mécanique, exécution Jansen,  
matériel de fixation inclus

UV = 1 pièce

**Commander en plus si besoin:**  
555.490 Vis (nécessaire:  
4 pièces par U  
597.068 Unité de fixation  
597.070 Limitation de l'ouverture

### 555.682

**GEZE Boxer slide rail**  
for single leaf doors, can be  
used LH and RH, standard design  
without hold-open, for use with  
Jansen design, includes fixing  
materials

PU = 1 piece

**Order separately if required:**  
555.490 Screws (4 pieces  
required per PU)  
597.068 Hold-open  
597.070 Limiting stay



### 555.689

**Gleitschiene GEZE Boxer ISM**  
für zweiflügelige Türen, Normal-  
ausführung ohne Feststellung,  
mit Schliessfolgeregler,  
Ausführung Jansen,  
inkl. Befestigungsmaterial

VE = 1 Stück

**Bei Bedarf zusätzlich bestellen:**  
555.490 Schrauben  
(Bedarf 4 Stück pro VE)  
597.069 Feststelleinheit

### 555.689

**Glissière GEZE Boxer ISM**  
pour portes à deux vantaux,  
version standard, sans arrêt  
mécanique, avec régulateur de  
fermeture, exécution Jansen,  
matériel de fixation inclus

UV = 1 pièce

**Commander en plus si besoin:**  
555.490 Vis (nécessaire:  
4 pièces par UV)  
597.069 Unité de fixation

### 555.689

**GEZE Boxer ISM slide rail**  
for double leaf doors, standard  
design without hold-open,  
with door selector, for use  
with Jansen design,  
includes fixing materials

PU = 1 piece

**Order separately if required:**  
555.490 Screws (4 pieces  
required per PU)  
597.069 Hold-open



### 550.387

**Mitnehmerklappe MK 397**  
Stahl verzinkt, für den Einsatz  
in Kombination mit Gleitschienen,  
inkl. Befestigungsmaterial

VE = 1 Stück

**Zusätzlich bestellen:**  
555.297 Blindnietmutter M5

### 550.387

**Doigt d'entraînement MK 397**  
acier zingué, à utiliser en  
combinaison avec les glissières,  
incl. matériel de fixation

UV = 1 pièce

**Commander séparément:**  
555.297 Ecrou aveugle M5

### 550.387

**Selector bar MK 397**  
galvanised steel, for use in  
conjunction with slide rails,  
includes fixing materials

PU = 1 piece

**Order separately:**  
555.297 Blind rivet M5





### 597.019

#### Führungsschlauch

Kunststoff, als Führung des Verbindungskabels bei zwei-flügeligen Türen mit Elektro-Türöffner in Kombination mit GEZE Boxer Türschliesser, Länge ca. 1100 mm

VE = 1 Stück

### 597.019

#### Flexible de guidage

matière plastique, comme guidage du câble de connexion sur les portes à deux vantaux avec gâche électrique, combiné au ferme-porte GEZE Boxer, longueur env. 1100 mm

UV = 1 pièce

### 597.019

#### Guide tube

plastic, to guide the inter-connecting cable of double-leaf doors with electric door opener in conjunction with GEZE Boxer door closer, length of approximately 1100 mm

PU = 1 piece



### 597.068

#### Feststelleinheit

für GEZE Gleitschiene, nachrüstbar, links und rechts verwendbar

VE = 1 Stück

### 597.068

#### Unité de fixation

pour glissière GEZE, adaptable ultérieurement, utilisable à gauche et à droite

UV = 1 pièce

### 597.068

#### Hold-open

for GEZE slide rail, can be retrofitted, can be used LH and RH

PU = 1 piece



### 597.069

#### Feststelleinheit

für GEZE Gleitschiene ISM, nachrüstbar, links und rechts verwendbar

VE = 1 Stück

### 597.069

#### Unité de fixation

pour glissière ISM GEZE, adaptable ultérieurement, utilisable à gauche et à droite

UV = 1 pièce

### 597.069

#### Hold-open

for GEZE slide rail ISM, can be retrofitted, can be used LH and RH

PU = 1 piece



### 597.070

#### Öffnungsbegrenzung

für GEZE Gleitschiene, nachrüstbar, links und rechts verwendbar

VE = 1 Garnitur

### 597.070

#### Limitation de l'ouverture

pour glissière GEZE, adaptable ultérieurement, utilisable à gauche et à droite

UV = 1 ensemble

### 597.070

#### Limiting stay

for GEZE slide rail, can be retrofitted, can be used LH and RH

PU = 1 kit



**550.276** Stahl gezogen  
**3D-Anschweissband**  
Länge 180 mm,  $\varnothing$  20 mm, mit wartungsarmer Gleitlagerung aus Spezialbronze, Exzenter-Dorn und Verschlusschraube aus Edelstahl  
Verstellbarkeit:  
Höhe  $\pm$  4 mm, Seite und Anpressdruck  $\pm$  1,5 mm

VE = 2 Stück

*Einbau mit 499.114/116  
Schmieren mit 450.093*



**550.276** Acier étiré  
**Paumelle à souder 3D**  
longueur 180 mm,  $\varnothing$  20 mm, avec coussinet en bronze à entretien réduit, axe excentré et vis de fermeture en acier Inox  
Réglable:  
Hauteur  $\pm$  4 mm, latéralement et en pression  $\pm$  1,5 mm

UV = 2 pièces

*Montage avec 499.114/116  
Graissage avec 450.093*

**550.276** Drawn steel  
**3D weld-on hinge**  
length 180 mm,  $\varnothing$  20 mm, with low maintenance friction bearings made of special bronze, eccentric spindle and screw plug in stainless steel  
Adjustable:  
Height  $\pm$  4 mm, lateral and contact pressure  $\pm$  1.5 mm

PU = 2 pieces

*Installation with 499.114/116  
Lubrication with 450.093*



**550.229** Stahl gezogen  
**Höhenverstellbares Anschweissband**  
Länge 180 mm,  $\varnothing$  20 mm, Buchse und Druckscheibe aus Spezial-Bronze, Dorn und Verschlusschraube aus Edelstahl  
Verstellbarkeit:  
Höhe  $\pm$  4 mm

VE = 10 Stück

*Einbau mit 499.116  
Schmieren mit 450.093*



**550.229** Acier étiré  
**Paumelle à souder, à hauteur réglable**  
longueur 180 mm,  $\varnothing$  20 mm, douille et rondelle en bronze, tige et vis de fermeture en acier Inox  
Réglable:  
Hauteur  $\pm$  4 mm

UV = 10 pièces

*Montage avec 499.116  
Graissage avec 450.093*

**550.229** Drawn steel  
**Height-adjustable weld-on hinge**  
length 180 mm,  $\varnothing$  20 mm, sleeve and washer made of special bronze, spindle and screw plug in stainless steel  
Adjustable:  
Height  $\pm$  4 mm

PU = 10 pieces

*Installation with 499.116  
Lubrication with 450.093*



**550.238** Stahl gezogen  
**Anschweissband**  
Länge 180 mm,  $\varnothing$  20 mm, Buchse und Druckscheibe aus Spezialbronze

VE = 10 Stück

*Einbau mit 499.116  
Schmieren mit 450.093*



**550.238** Acier étiré  
**Paumelle à souder**  
longueur 180 mm,  $\varnothing$  20 mm, douille et rondelle en bronze

UV = 10 pièces

*Montage avec 499.116  
Graissage avec 450.093*

**550.238** Drawn steel  
**Weld-on hinge**  
length 180 mm,  $\varnothing$  20 mm, sleeve and washer made of special bronze

PU = 10 pieces

*Installation with 499.116  
Lubrication with 450.093*



**555.268** Stahl gezogen

**3D-Anschweissband**

Länge 230 mm,  $\varnothing$  20 mm, mit wartungsarmer Gleitlagerung aus Spezialbronze, Exzenter-Dorn und Verschlusschraube aus Edelstahl

Verstellbarkeit:  
Höhe  $\pm$  4 mm, Seite und Anpressdruck  $\pm$  1,5 mm

VE = 2 Stück

*Einbau mit 499.114/116  
Schmieren mit 450.093*

**555.268** Acier étiré

**Paumelle à souder 3D**

longueur 230 mm,  $\varnothing$  20 mm, avec coussinet en bronze à entretien réduit, axe excentré et vis de fermeture en acier Inox

Réglable:  
Hauteur  $\pm$  4 mm, latéralement et en pression  $\pm$  1,5 mm

UV = 2 pièces

*Montage avec 499.114/116  
Graissage avec 450.093*

**555.268** Drawn steel

**3D weld-on hinge**

length 230 mm,  $\varnothing$  20 mm, with low maintenance friction bearings made of special bronze, eccentric spindle and screw plug in stainless steel

Adjustable:  
Height  $\pm$  4 mm, lateral and contact pressure  $\pm$  1.5 mm

PU = 2 pieces

*Installation with 499.114/116  
Lubrication with 450.093*



**555.267** Stahl gezogen

**Höhenverstellbares Anschweissband**

Länge 230 mm,  $\varnothing$  20 mm, Buchse und Druckscheibe aus Spezial-Bronze, Dorn und Verschlusschraube aus Edelstahl

Verstellbarkeit:  
Höhe  $\pm$  4 mm

VE = 2 Stück

*Einbau mit 499.116  
Schmieren mit 450.093*

**555.267** Acier étiré

**Paumelle à souder, à hauteur réglable**

longueur 230 mm,  $\varnothing$  20 mm, douille et rondelle en bronze, tige et vis de fermeture en acier Inox

Réglable:  
Hauteur  $\pm$  4 mm

UV = 2 pièces

*Montage avec 499.116  
Graissage avec 450.093*

**555.267** Drawn steel

**Height-adjustable weld-on hinge**

length 230 mm,  $\varnothing$  20 mm, sleeve and washer made of special bronze, spindle and screw plug in stainless steel

Adjustable:  
Height  $\pm$  4 mm

PU = 2 pieces

*Installation with 499.116  
Lubrication with 450.093*



**450.093**

**Fließfett**

für die Schmierung der Jansen-Anschraub- und Anschweissbänder

VE = 1 Flasche à 500 g  
2 Dosierflaschen

**450.093**

**Graisse fluide**

pour le graissage des paumelles à souder et visser Jansen

UV = 1 flacon de 500 g  
2 flacons doseurs

**450.093**

**Lubrication**

for lubricating Jansen weld-on and screw-on hinges

PU = 1 bottle each 500 g  
2 dosing bottles



**555.227** Edelstahl  
geschliffen (1.4307)

**555.261** Edelstahl  
geschliffen (1.4435)

**3D-Anschweissband**

Länge 180 mm,  $\varnothing$  20 mm, mit  
wartungsarmer Gleitlagerung  
aus Spezialbronze

Verstellbarkeit:

Höhe  $\pm$  4 mm, Seite und  
Anpressdruck  $\pm$  1,5 mm

VE = 2 Stück

*Einbau mit 499.114/116  
Schmierer mit 450.093*

**555.227** Acier Inox poli  
(1.4307)

**555.261** Acier Inox poli  
(1.4435)

**Paumelle à souder 3D**

longueur 180 mm,  $\varnothing$  20 mm,  
avec coussinet en bronze à  
entretien réduit

Réglable:

Hauteur  $\pm$  4 mm, latéralement  
et en pression  $\pm$  1,5 mm

UV = 2 pièces

*Montage avec 499.114/116  
Graissage avec 450.093*

**555.227** Polished stainless  
steel (1.4307)

**555.261** Polished stainless  
steel (1.4435)

**3D Weld-on hinge**

length 180 mm,  $\varnothing$  20 mm,  
with low maintenance friction  
bearings made of special bronze

Adjustable:

Height  $\pm$  4 mm, lateral and  
contact pressure  $\pm$  1.5 mm

PU = 2 pieces

*Installation with 499.114/116  
Lubrication with 450.093*



**555.226** Edelstahl  
geschliffen (1.4307)

**555.260** Edelstahl  
geschliffen (1.4435)

**Höhenverstellbares  
Anschweissband**

Länge 180 mm,  $\varnothing$  20 mm,  
Buchse und Druckscheibe  
aus Spezialbronze

Verstellbarkeit:

Höhe  $\pm$  4 mm

VE = 2 Stück

*Einbau mit 499.116  
Schmierer mit 450.093*

**555.226** Acier Inox poli  
(1.4307)

**555.260** Acier Inox poli  
(1.4435)

**Paumelle à souder,  
à hauteur réglable**

longueur 180 mm,  $\varnothing$  20 mm,  
douille et rondelle en bronze

Réglable:

Hauteur  $\pm$  4 mm

UV = 2 pièces

*Montage avec 499.116  
Graissage avec 450.093*

**555.226** Polished stainless  
steel (1.4307)

**555.260** Polished stainless  
steel (1.4435)

**Height-adjustable  
weld-on hinge**

length 180 mm,  $\varnothing$  20 mm,  
sleeve and washer made of  
special bronze

Adjustable:

Height  $\pm$  4 mm

PU = 2 pieces

*Installation with 499.116  
Lubrication with 450.093*

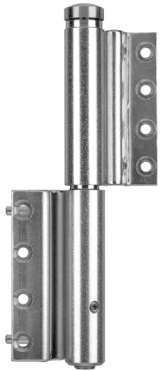

**555.574** DIN links  
**555.575** DIN rechts

**3D Anschraubband**  
Stahl verzinkt und blaugchromatiert, Länge 180 mm, ø 20 mm inkl. Befestigungsschrauben  
Stahl verzinkt

Verstellbarkeit:  
Höhe ± 4 mm, Seite und Anpressdruck ± 1,5 mm

VE = 2 Stück

*Einbau mit 499.399  
Schmierer mit 450.093*



**555.574** DIN gauche  
**555.575** DIN droite

**Paumelle à visser 3D**  
acier zinguée et chromatée bleu, longueur 180 mm, ø 20 mm, y compris vis de fixation en acier zingué

Réglable:  
Hauteur ± 4 mm, latéralement et en pression ± 1,5 mm

UV = 2 pieces

*Montage avec 499.399  
Graissage avec 450.093*

**555.574** DIN LH  
**555.575** DIN RH

**3D Screw-on hinge**  
galvanised steel and blue chromated, length 180 mm, ø 20 mm, includes fixing screws in galvanised steel

Adjustable:  
Height ± 4 mm, lateral and contact pressure ± 1.5 mm

PU = 2 pieces

*Installation with 499.399  
Lubrication with 450.093*



**555.576** DIN links  
**555.577** DIN rechts

**3D Anschraubband**  
Edelstahl geschliffen 1.4307 (AISI 304L), Länge 180 mm, ø 20 mm, inkl. Befestigungsschrauben Edelstahl

Verstellbarkeit:  
Höhe ± 4 mm, Seite und Anpressdruck ± 1,5 mm

VE = 2 Stück

*Einbau mit 499.399  
Schmierer mit 450.093*



**555.576** DIN gauche  
**555.577** DIN droite

**Paumelle à visser 3D**  
acier Inox poli 1.4307 (AISI 304L), longueur 180 mm, ø 20 mm, y compris vis de fixation en acier Inox

Réglable:  
Hauteur ± 4 mm, latéralement et en pression ± 1,5 mm

UV = 2 pieces

*Montage avec 499.399  
Graissage avec 450.093*

**555.576** DIN LH  
**555.577** DIN RH

**3D Screw-on hinge**  
polished stainless steel 1.4307 (AISI 304L), length 180 mm, ø 20 mm, includes fixing screws in stainless steel

Adjustable:  
Height ± 4 mm, lateral and contact pressure ± 1.5 mm

PU = 2 pieces

*Installation with 499.399  
Lubrication with 450.093*



**555.660** links  
**555.661** rechts

**3D Anschraubband  
(Achsabstand 36 mm)**

Stahl verzinkt und blaugelbchromat, Länge 180 mm,  $\varnothing$  20 mm, mit wartungsarmer Gleitlagerung aus Spezialbronze, Exzenter-Dorn und Verschluss-Schraube aus Edelstahl, inkl. Befestigungsschrauben M8x16

Verstellbarkeit:  
Höhe  $\pm$  4 mm, Seite und Anpressdruck  $\pm$  1,5 mm

VE = 2 Stück

*Einbau mit 499.430  
Schmieren mit 450.093*

**555.660** à gauche  
**555.661** à droite

**Paumelle à visser 3D  
(Entraxe 36 mm)**

acier zinguée et chromatée bleu, longueur 180 mm,  $\varnothing$  20 mm, avec coussinet en bronze à entretien réduit, axe excentré et vis de fermeture en acier Inox, y compris vis de fixation M8x16

Réglable:  
Hauteur  $\pm$  4 mm, latéralement et en pression  $\pm$  1,5 mm

UV = 2 pieces

*Montage avec 499.430  
Graissage avec 450.093*

**555.660** LH  
**555.661** RH

**3D screw-on hinge  
(Hinge pin distance 36 mm)**

galvanised steel and blue chromated, length 180 mm,  $\varnothing$  20 mm, with low maintenance friction bearings made of special bronze, eccentric spindle and screw plug in stainless steel, includes fixing screws M8x16

Adjustable:  
Height  $\pm$  4 mm, lateral and contact pressure  $\pm$  1.5 mm

PU = 2 pieces

*Installation with 499.430  
Lubrication with 450.093*



**556.094**

**Bandsicherung**

Edelstahl, für alle Jansen-Bänder mit Drehpunkt 13,5 und 36 mm, inkl. Schliessblech

VE = 2 Stück

**Bei Bedarf zusätzlich bestellen:**  
557.249 Schrauben

Die Bandsicherungen bei den Jansen Bändern sind nur zu verwenden, wenn die Bänder auf der Angriffseite platziert sind.

**556.094**

**Protection pour paumelle**

acier Inox, pour toutes les paumelles Jansen à centre fixe 13,5 et 36 mm, avec gâche de fermeture

UV = 2 pièces

**Commander en plus si besoin:**  
557.249 Vis

Utiliser les protections pour les paumelles Jansen uniquement si les paumelles sont placées du côté de l'attaque.

**556.094**

**Hinge fixing**

stainless steel, for all Jansen hinges with pivot, 13.5 and 36 mm, includes strike plate

PU = 2 pieces

**Order separately if required:**  
557.249 Screws

The hinge fixings for Jansen hinges must only be used if the hinges are positioned on the attack side.

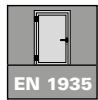
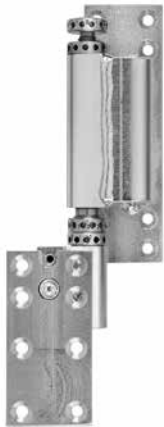

**555.024** links  
**555.025** rechts

**Verdeckt liegendes  
3D Anschraubband**

Stahl verzinkt und blauchromatiert, Öffnungswinkel 100°, inkl. Befestigungsschrauben  
Stahl verzinkt

Verstellbarkeit:  
Höhe ± 4 mm, Seite und Anpressdruck ± 1,5 mm

VE = 2 Stück

*Einbau mit 499.432*

*Keine Bandsicherung nötig.*

**555.024** à gauche  
**555.025** à droite

**Paumelle à visser 3D  
non apparente**

acier zinguée et chromatée bleu, angle d'ouverture 100°, y compris vis de fixation en acier zingué

Réglable:  
Hauteur ± 4 mm, latéralement et en pression ± 1,5 mm

UV = 2 pièces

*Montage avec 499.432*

*Pas de protection pour paumelle nécessaire*

**555.024** LH  
**555.025** RH

**3D Concealed screw-on hinge**  
galvanised steel and blue chromated, opening angle 100°, includes fixing screws in galvanised steel

Adjustable:  
Height ± 4 mm, lateral and contact pressure ± 1.5 mm

PU = 2 pieces

*Installation with 499.432*

*No hinge fixing necessary*

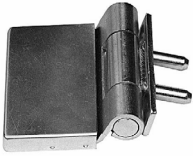

### 550.250

#### Höhen- und seitenverstellbares Anschraubband

Bandhöhe 100 mm, Abdeck-  
kappe 54×100×11 mm,  
Ausführung **Stahl verzinkt**  
und blauchromatiert

Verstellbarkeit:  
Höhe ± 4 mm  
Seite ± 3 mm

VE = 2 Stück  
inkl. Befestigungsmaterial

*Einbau mit 499.115*



### 550.250

#### Paumelle à visser, réglable verticalement et latéralement

hauteur de la paumelle 100 mm,  
capuchon 54×100×11 mm,  
**acier zingué** et chromatée bleu

Réglable:  
Hauteur ± 4 mm  
Latéralement ± 3 mm

UV = 2 pièces y compris  
matériel de fixation

*Montage avec 499.115*

### 550.250

**Screw-on hinge, with height  
and lateral adjustment**  
hinge height 100 mm,  
cover cap 54×100×11 mm,  
**galvanised steel** design  
and blue chromated

Adjustable:  
Height ± 4 mm  
Lateral ± 3 mm

PU = 2 pieces  
includes fixing materials

*Installation with 499.115*



### 550.286

#### Höhen- und seitenverstellbares Anschraubband

Bandhöhe 100 mm,  
Abdeckkappe 54×100×11 mm,  
Ausführung **Edelstahl 1.4301**  
(AISI 304)

Verstellbarkeit:  
Höhe ± 4 mm  
Seite ± 3 mm

VE = 2 Stück  
inkl. Befestigungsmaterial

*Einbau mit 499.115*



### 550.286

#### Paumelle à visser, réglable verticalement et latéralement

hauteur de la paumelle 100 mm,  
capuchon 54×100×11 mm,  
version **acier Inox 1.4301**  
(AISI 304)

Réglable:  
Hauteur ± 4 mm  
Latéralement ± 3 mm

UV = 2 pièces y compris  
matériel de fixation

*Montage avec 499.115*

### 550.286

**Screw-on hinge, with height  
and lateral adjustment**  
hinge height 100 mm,  
cover cap 54×100×11 mm,  
design **stainless steel 1.4301**  
(AISI 304)

Adjustable:  
Height ± 4 mm  
Lateral ± 3 mm

PU = 2 pieces  
includes fixing materials

*Installation with 499.115*



### 556.095

#### Bandsicherung

Edelstahl, für die Anschraub-  
bänder 550.250 und 550.286,  
inkl. Schliessblech

VE = 3 Stück

**Bei Bedarf zusätzlich bestellen:**  
557.249 Schrauben

### 556.095

#### Protection pour paumelle

acier Inox, pour paumelles à  
visser 550.250 et 550.286, avec  
gâche de fermeture

UV = 3 pièces

**Commander en plus si besoin:**  
557.249 Vis

### 556.095

#### Hinge fixing

stainless steel, for screw-on  
hinges 550.250 and 550.286,  
includes strike plate

PU = 3 pieces

**Order separately if required:**  
557.249 Screws





**550.211**

**Einschweiss-Zapfenband**  
Stahl, mit Exzenterdorn  
und Exzenterbuchse zum  
Toleranzausgleich

VE = 1 Stück

**550.211**

**Pivot du haut à souder**  
acier, avec tige et douille  
asymétrique pour assurer la  
compensation de tolérances  
latérales

UV = 1 pièce

**550.211**

**Weld-on pivot hinge**  
steel, with eccentric pin and  
eccentric bush to compensate  
tolerance

PU = 1 piece

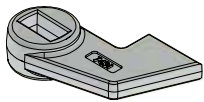

**550.289**

**Türhebel**  
Stahl, für Bodentürschliesser,  
zum Einschweissen

VE = 1 Stück

**550.289**

**Bras du bas**  
acier, pour ferme-porte  
au sol, à souder

UV = 1 pièce

**550.289**

**Door lever**  
steel, for floor springs,  
for welding on

PU = 1 piece



**550.398**

**Türhebel**  
links und rechts verwendbar

VE = 1 Stück

**550.398**

**Bras du bas**  
utilisable à gauche et à droite

UV = 1 pièce

**550.398**

**Door lever**  
can be used LH and RH

PU = 1 piece



**550.220** links  
**550.222** rechts

**Anschweisslager**  
mit 25 mm verlängerter Steck-  
achse, Stahl verzinkt, für Türen  
mit automatischer Senkdichtung  
und aufgesetztem Türschliesser

VE = 1 Stück

**550.220** à gauche  
**550.222** à droite

**Pivot à souder**  
avec axe rallongé de 25 mm,  
acier zingué, pour portes à seuil  
automatique et ferme-porte en  
applique

UV = 1 pièce

**550.220** LH  
**550.222** RH

**Weld-on bottom pivot hinge**  
with 25 mm extended shaft,  
galvanised steel, for doors  
with automatic drop seal and  
overhead door closer

PU = 1 piece

Abb. links  
III. à gauche  
Fig. LH

Bei Verwendung von 550.211/  
550.289 in Kombination mit  
550.396/ 550.397 oder einem  
Bodentürschliesser, sind die  
Bandsicherungen 556.094  
einzusetzen.

En cas d'utilisation de 550.211/  
550.289 en combinaison avec  
550.396/550.397 ou avec un  
ferme-porte au sol, il faut utiliser  
les protections pour paumelles  
556.094.

When using 550.211/550.289  
in combination with  
550.396/550.397 or a floor  
spring, hinge fixings 556.094  
must be used.



**550.396** links  
**550.397** rechts

**Anschweisslager**  
mit 5 mm verlängerter  
Steckachse, Stahl verzinkt,  
maximale Tragfähigkeit 200 kg

VE = 1 Stück

**550.396** à gauche  
**550.397** à droite

**Pivot à souder**  
avec axe rallongé de 5 mm,  
acier zingué, capacité portante  
max. 200 kg

UV = 1 pièce

**550.396** LH  
**550.397** RH

**Weld-on bottom pivot hinge**  
with 5 mm extended shaft,  
galvanised steel, max. load-  
bearing capacity 200 kg

PU = 1 piece

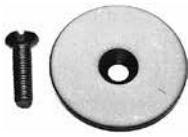

**550.206**  
**Deckscheibe**  
Chromstahl,  
zu Türhebel 550.398

VE = 1 Deckscheibe  
1 Linsensenschraube  
M5x20

**550.206**  
**Rondelle de protection**  
acier Inox, pour bras  
du bas 550.398

UV = 1 rondelle de protection  
1 vis à tête fraisée  
M5x20

**550.206**  
**Cover disc**  
chromium steel, for door  
handle 550.398

PU = 1 cover disc  
1 oval head screws  
M5x20

Bei Verwendung von 550.211/  
550.289 in Kombination mit  
550.396/ 550.397 oder einem  
Bodentürschliesser, sind die Band-  
sicherungen 556.094  
einzusetzen.

En cas d'utilisation de 550.211/  
550.289 en combinaison avec  
550.396/550.397 ou avec un  
ferme-porte au sol, il faut utiliser  
les protections pour paumelles  
556.094.

When using 550.211/550.289  
in combination with  
550.396/550.397 or a floor  
spring, hinge fixings 556.094  
must be used.

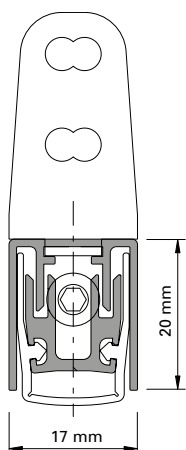

**Automatische Senkdichtung**

Aluminium, Dichtung aus Silikon, seitliche Befestigung mit Winkeln aus Edelstahl, links und rechts einsetzbar. Die Dichtungen lösen bandseitig aus und der Hub ist einstellbar bis 16 mm. Parallelabsenkung mit automatischem Ausgleich bei schiefem Boden. Einseitig kürzbar bis zur nächst kleineren Nennlänge.

VE = 1 Stück  
2 Befestigungswinkel

**Joint seuil automatique**

aluminium, joint en silicone, fixation latérale par équerres en acier Inox, utilisable à gauche et à droite. Les joints se déclenchent côté paumelle et la course est réglable jusqu'à 16 mm. Abaissement parallèle avec compensation automatique sur sol en pente. Peut être raccourci d'un côté jusqu'à la longueur nominale inférieure la plus proche.

UV = 1 pièce  
2 équerres de fixation

**Automatic drop seal**

aluminium, weatherstrip made of silicone, lateral fastening with stainless steel brackets, can be used LH and RH. The weatherstrips are removed on the hinge side and the travel can be set at up to 16 mm. Parallel settlements with automatic compensation on sloping ground. Can be shortened on one side as far as the next smallest nominal length.

PU = 1 joint  
2 angled brackets

Art.-Nr.	max. FFB mm	min. FFB mm
<b>555.366</b>	400	275
<b>555.367</b>	550	400
<b>555.368</b>	700	550
<b>555.369</b>	850	700
<b>555.370</b>	1000	850
<b>555.371</b>	1150	1000
<b>555.372</b>	1300	1150
<b>555.373</b>	1450	1300

No d'art	max. FFB mm	min. FFB mm
<b>555.366</b>	400	275
<b>555.367</b>	550	400
<b>555.368</b>	700	550
<b>555.369</b>	850	700
<b>555.370</b>	1000	850
<b>555.371</b>	1150	1000
<b>555.372</b>	1300	1150
<b>555.373</b>	1450	1300

Part no.	max. FFB mm	min. FFB mm
<b>555.366</b>	400	275
<b>555.367</b>	550	400
<b>555.368</b>	700	550
<b>555.369</b>	850	700
<b>555.370</b>	1000	850
<b>555.371</b>	1150	1000
<b>555.372</b>	1300	1150
<b>555.373</b>	1450	1300

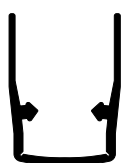

**456.116**

**Dichtungsprofil**

Silikon, Ersatzdichtung für automatische Senkdichtung 555.366 - 555.373

VE = 1,5 m

**456.116**

**Profilé d'étanchéité**

silicone, joint de remplacement pour joint seuil automatique 555.366 - 555.373

UV = 1,5 m

**456.116**

**Gasket profile**

silicone, spare gasket for automatic drop seal 555.366 - 555.373

PU = 1,5 m



**557.248**

**Senkschraube M5x20**

Stahl verzinkt, Edelstahl-Look,  
Torx-Angriff T20, gewinde-  
formend

VE = 100 Stück

**557.248**

**Vis à tête fraisée M5x20**

acier zingué, surface acier Inox,  
empreinte Torx T20, formant le  
taraudage

UV = 100 pièces

**557.248**

**Countersunk screw M5x20**

galvanised steel, stainless steel  
surface, Torx head T20,  
self-tapping

PU = 100 pieces



**557.249**

**Senkschraube M5x12**

Stahl verzinkt, Edelstahl-Look,  
Torx-Angriff T20, gewinde-  
formend

VE = 100 Stück

**557.249**

**Vis à tête fraisée M5x12**

acier zingué, surface acier Inox,  
empreinte Torx T20, formant le  
taraudage

UV = 100 pièces

**557.249**

**Countersunk screw M5x12**

galvanised steel, stainless steel  
surface, Torx head T20,  
self-tapping

PU = 100 pieces



**557.166**

**Schraube M4x12**

Edelstahl, Torx-Angriff T20

VE = 100 Stück

**557.166**

**Vis M4x12**

acier Inox, empreinte Torx T20

UV = 100 pièces

**557.166**

**Screw M4x12**

stainless steel, Torx head T20

PU = 100 pieces



**555.515**

**Senkschraube M5x16**

Stahl verzinkt, SR1-Angriff, selbstgewindend, 100° Senkkopf, für die Befestigung der Drücker, Panik-Stangengriffe

Bohrdurchmesser  
ø 4,5 / 4,7 mm

VE = 100 Stück

**555.515**

**Vis à tête fraisée M5x16**

acier zingué, empreinte SR1, autotaraudeuse, tête noyée 100°, pour la fixation des poignées, barre panique

Diamètre de perçage  
ø 4,5 / 4,7 mm

UV = 100 pièces

**555.515**

**Countersunk screw M5x16**

galvanised steel, SR1 head, self-tapping, 100° countersunk, for fixing handles, locking bars with emergency function

Hole diameter  
ø 4,5 / 4,7 mm

PU = 100 pieces



**555.498**

**Senkschraube 4,8x19**

Edelstahl, Torx-Angriff T25, für die Befestigung der Beschlagsteile

VE = 100 Stück

**555.498**

**Vis à tête fraisée 4,8x19**

acier Inox, empreinte Torx T25, pour la fixation des pièces de ferrures

UV = 100 pièces

**555.498**

**Countersunk screw 4,8x19**

stainless steel, Torx head T25, for fixing the fittings components

PU = 100 pieces



**555.297**

**Blindnietmutter**

M5, Stahl verzinkt und gelbchromatiert, zur Befestigung der Beschläge

VE = 100 Stück

**555.297**

**Ecrou aveugle**

M5, acier zingué et chromatée jaune, pour fixation des ferrures

UV = 100 pièces

**555.297**

**Blind rivet**

M5, steel galvanised and yellow chromated, for fixing fittings

PU = 100 pieces



**451.093**

**Rahmendübel**

für Beton/Ziegelvollstein, Torx-Angriff T40, Länge 135 mm

VE = 50 Stück

**451.093**

**Goujon d'ancrage**

pour béton/briques pleines, empreinte Torx T40, longueur 135 mm

UV = 50 pièces

**451.093**

**Anchor bolt**

for concrete/solid clay brick, Torx-set recess head T40, length 135 mm

PU = 50 pieces



**451.094**

**Rahmendübel**

für Hohlkammersteine, Torx-Angriff T40, Länge 160 mm

VE = 50 Stück

**451.094**

**Goujon d'ancrage**

pour bloc creux, empreinte Torx T40, longueur 160 mm,

UV = 50 pièces

**451.094**

**Anchor bolt**

for hollow blocks, Torx-set recess head T40, length 160 mm

PU = 50 pieces



**550.249**

**Senkschraube M5x50  
mit Senkmutter**  
Stahl verzinkt,  
für Montagestösse

VE = 100 Stück

**550.249**

**Vis noyée M5x50  
avec écrou conique**  
acier zingué,  
pour raccords de montage

UV = 100 pièces

**550.249**

**Countersunk screw M5x50  
with countersunk nut**  
galvanised steel,  
for site joints

PU = 100 pieces



**550.010**

**Senkschraube 4,2x41 mm**  
Stahl verzinkt, SR1-Angriff,  
selbstbohrend, für  
Blendrahmenverbreiterung

VE = 100 Stück

**550.010**

**Vis à tête fraisée 4,2x41 mm**  
acier zingué, empreinte SR1,  
autoforeuse, pour l'élargisseur  
du cadre dormant

UV = 100 pièces

**550.010**

**Countersunk screw 4.2x41 mm**  
galvanised steel, SR1 head,  
self-cutting, for outer frame  
enlargement

PU = 100 pieces



**550.454**

**Senkschraube 4,2x67 mm**  
Stahl verzinkt, SR1-Angriff,  
selbstbohrend, für  
Blendrahmenverbreiterung

VE = 100 Stück

**550.454**

**Vis à tête fraisée 4,2x67 mm**  
acier zingué, empreinte SR1,  
autoforeuse, pour l'élargisseur  
du cadre dormant

UV = 100 pièces

**550.454**

**Countersunk screw 4.2x67 mm**  
galvanised steel, SR1 head,  
self-cutting, for outer frame  
enlargement.

PU = 100 pieces

**Verarbeitungshilfen****Outils d'usinage****Assembly tools**

Jansen-Economy 60 RC Türen

Jansen-Economy 60 RC portes

Jansen-Economy 60 RC doors

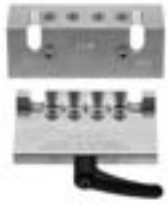
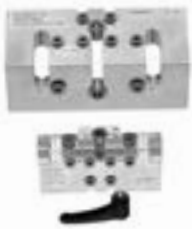
**499.399****Bohrlehre**für Anschraubbänder  
555.574, 555.575, 555.576,  
555.577VE = 1 Flügelrahmenteil  
1 Blendrahmenteil**499.399****Gabarit de perçage**pour paumelles à visser  
555.574, 555.575, 555.576,  
555.577UV = 1 pièce pour cadre vantail  
1 pièce pour cadre dormant**499.399****Drilling jig**for screw-on hinges  
555.574, 555.575, 555.576,  
555.577PU = 1 piece for leaf frame  
1 piece for outer frame**499.430****Bohrlehre**für Anschraubbänder  
555.660, 555.661VE = 1 Flügelrahmenteil  
1 Blendrahmenteil**499.430****Gabarit de perçage**pour paumelles à visser  
555.660, 555.661UV = 1 pièce pour cadre vantail  
1 pièce pour cadre dormant**499.430****Drilling jig**for screw-on hinges  
555.660, 555.661PU = 1 piece for leaf frame  
1 piece for outer frame**499.432****Bohrlehre**für verdeckt liegende  
Anschraubbänder  
555.024 / 555.025VE = 1 Flügelrahmenteil  
1 Blendrahmenteil**499.432****Gabarit de perçage**pour paumelles à visser non  
apparente 555.024 / 555.025UV = 1 pièce pour cadre vantail  
1 pièce pour cadre dormant**499.432****Drilling jig**for concealed screw-on hinges  
555.024 / 555.025PU = 1 piece for leaf frame  
1 piece for outer frame**499.115****Bohrlehre**für Anschraubbänder 550.250  
und 550.286, links und rechts  
einsetzbar

VE = 1 Stück

**499.115****Gabarit de perçage**pour paumelles à visser  
550.250 et 550.286, utilisable  
à gauche et à droite

UV = 1 pièce

**499.115****Drilling jig**for screw-on hinges 550.250  
and 550.286, can be used on  
left and right

PU = 1 piece

**499.116****Anschweisslehre**für alle Jansen-Anschweiss-  
bänder, links und rechts  
einsetzbar

VE = 2 Stück

**499.116****Gabarit de soudage**pour toutes les paumelles  
à souder Jansen, utilisable  
à gauche et à droite

UV = 2 pièces

**499.116****Welding fixture**for all Jansen weld-on hinges,  
can be used on left and right

PU = 2 pieces



### 499.114

#### Montagedorn

für 3D-Anschweissbänder  
550.276, 555.227, 555.261  
und 555.268

VE = 2 Stück

### 499.114

#### Axe de montage

pour paumelles souder 3D  
550.276, 555.227, 555.261  
et 555.268

UV = 2 pièces

### 499.114

#### Assembly jig

for weld-on hinges 3-D 550.276,  
555.227, 555.261 and 555.268

PU = 2 pieces



### 499.651

#### Bandrichtwerkzeug

bei Verwendung von Jansen  
Bändern besteht die Möglichkeit  
diese mittels Bandrichtwerkzeug  
499.651 leicht nachzurichten  
(siehe Gebrauchsanleitung).

VE = 1 Stück

### 499.651

#### Outil de centrage des paumelles

lors de l'utilisation de paumelles  
Jansen, il est possible de les rég-  
ler facilement à l'aide de l'outil de  
centrage des paumelles 499.651  
(voir les instructions d'utilisation).

UV = 1 pièce

### 499.651

#### Hinge alignment tool

when using Jansen hinges, it is  
possible to easily adjust them  
using the hinge alignment tool  
499.651 (see operating  
instructions).

PU = 1 piece



### 499.650

#### Wartungskoffer

mit allen Werkzeugen, die für die  
Wartung der Jansen-Bänder  
erforderlich sind. Der im inneren  
des Kofferdeckels angebrachte  
QR-Tag verweist auf die Jansen  
Webseite mit den entsprechen-  
den Einbau- und Wartungs-  
anleitungen der Jansen-Bänder.

VE = 1 Stück

### 499.650

#### Mallette de maintenance

avec tous les outils nécessaires à  
l'entretien des paumelles Jansen.  
L'étiquette QR attachée à l'inté-  
rieur de la mallette fait référé-  
nce au site Web de Jansen avec les  
instructions d'installation et de  
maintenance correspondantes  
pour les paumelles Jansen.

UV = 1 pièce

### 499.650

#### Maintenance case

with all tools required to  
maintain the Jansen hinges.  
The QR tag attached to the  
inside of the case lid refers to  
the Jansen website with the  
corresponding installation and  
maintenance instructions for  
the Jansen hinges.

PU = 1 piece



### 499.137

#### Bohrlehre

für automatische Senkdichtungen  
555.366 bis 555.373

VE = 1 Stück

### 499.137

#### Gabarit de perçage

pour joint seuil automatique  
555.366 jusqu'à 555.373

UV = 1 pièce

### 499.137

#### Drilling jig

for automatic drop seal  
555.366 to 555.373

PU = 1 piece



### 499.144

#### Bohrlehre

für Blendrahmen-Wand-  
befestigung mit Rahmendübel  
451.093/094

VE = 1 Stück

### 499.144

#### Gabarit de perçage

pour fixation du dormant au  
mur avec goujon d'ancrage  
451.093/094

UV = 1 pièce

### 499.144

#### Drilling jig

for fastening outer door  
frame to wall with anchor  
bolt 451.093/094

PU = 1 piece





### 499.518

#### Drehhilfe

Stahl verzinkt, für das Eindrehen der Treibriegelstangen 556.029, 536.030 und 536.031

VE = 2 Stück

### 499.518

#### Aide au vissage

acier galvanisé, pour visser les tiges de verrouillage 556.029, 536.030 et 536.031

UV = 2 pièces

### 499.518

#### Screw aid

galvanised steel, for screwing in shoot bolt rods 556.029, 536.030 and 536.031

PU = 2 pieces



### 499.328

#### Senker 33 mm

für Schloss-Ausnehmungen

VE = 1 Stück

### 499.328

#### Fraise conique 33 mm

pour l'évidement de la serrure

UV = 1 pièce

### 499.328

#### Countersink 33 mm

for the recesses of locks

PU = 1 piece



### 499.340

#### Universal-Stufenbohrer

mit 5 Bohrstufen (ø 6, 11, 18, 23, 33 mm) speziell geeignet für Schloss-, Drücker- und Zylinderbohrungen

VE = 1 Stück

### 499.340

#### Foret à étages

avec 5 niveaux de perçage (ø 6, 11, 18, 23, 33 mm) spécialement approprié pour les perçages pour serrures, poignées et cylindres

UV = 1 pièce

### 499.340

#### Multipurpose step drill

with 5 drilling steps (ø 6, 11, 18, 23, 33 mm) especially for lock, handle and cylinder drillings

PU = 1 piece



### 499.326

#### Senker 23 mm

für Rundzylinder-Ausnehmungen

VE = 1 Stück

### 499.326

#### Fraise 23 mm

pour usinage cylindre rond

UV = 1 pièce

### 499.326

#### Countersink 23 mm

for round cylinder cut-outs

PU = 1 piece

### 499.327

#### Senker 18 mm

für Profilzylinder-Ausnehmungen

VE = 1 Stück

### 499.327

#### Fraise 18 mm

pour usinage cylindre profilé

UV = 1 pièce

### 499.327

#### Countersink 18 mm

for profiled cylinder cut-outs

PU = 1 piece

---

**Verarbeitungshilfen**

**Outils d'usinage**

**Assembly tools**

---

Jansen-Economy 60 RC Türen

Jansen-Economy 60 RC portes

Jansen-Economy 60 RC doors

---



**499.108**

**Dichtungsroller**

zum Einrollen verschiedener Jan-  
sen-Dichtungen

VE = 1 Stück

**499.108**

**Roulette à joint**

pour monter des joints  
divers Jansen

UV = 1 pièce

**499.108**

**Gasket roller**

for inserting various  
Jansen gaskets

PU = 1 piece

---



**499.425**

**Dichtungsschere**

für den Zuschnitt der  
Dichtungen

VE = 1 Stück

**499.425**

**Ciseau à joint**

pour la découpe des joints

UV = 1 pièce

**499.425**

**Weatherstrip shear**

for cutting the weatherstrips

PU = 1 piece



**499.001**

**Befestigungsset**  
zum Versetzen der  
magazinierten Befesti-  
gungs-Knöpfe 450.007/008

VE = 1 Set komplett inkl. Koffer  
3 Kreuzschlitz-  
Schraubklingen

**499.001**

**Machine à poser les boutons  
de parcloses**  
pour le déplacement des  
boutons de fixations 450.007/008  
emmagasinés

UV = 1 set complet, valise incl.  
3 mèches cruciforme

**499.001**

**Fastening set**  
for placing magazine fixing  
studs 450.007/008

PU = 1 set complete, incl. case  
3 Phillips screwdriver  
blades



**499.002**

**Kreuzschlitz-Schraubklingen**  
für Befestigungsset 499.001

VE = 3 Stück

**499.002**

**Embout de tournevis  
cruiforme**  
pour machine à poser 499.001

UV = 3 pièces

**499.002**

**Blades for cross-recessed  
screws (Phillips)**  
for fastening set 499.001

PU = 3 pieces



**499.004**

**Spiralbohrer ø 3,5 mm**  
mit Sechskantschaft zum Bohren  
der Löcher für 450.006

VE = 3 Spiralbohrer  
1 Kupplungsüber-  
brückung für Set 499.001

**499.004**

**Mèche hélicoïdale ø 3,5 mm**  
avec serrage 6-pans pour percer  
les trous de 450.006

UV = 3 mèches hélicoïdales  
1 système d'embrayage  
pour set 499.001

**499.004**

**Twist drill ø 3,5 mm**  
with hexagonal shaft, for  
drilling holes for 450.006

PU = 3 twist drills  
1 coupling bridge for  
Set 499.001



**499.039**

**Bohrer-Führung ø 3,5 mm**  
für Befestigungsset 499.001,  
optimiert die Führung des  
Spiralbohrers 499.004 und  
ermöglicht ein genaues Bohren

VE = 1 Stück

**499.039**

**Guidage de foret ø 3,5 mm**  
pour la machine à poser les bou-  
tons 499.001, optimise le guidage  
de la mèche hélicoïdale 499.004  
et permet un perçage précis

UV = 1 pièce

**499.039**

**Drill guide ø 3,5 mm**  
for fastening set 499.001,  
optimises the guidance of the  
twist drill 499.004 and permits  
precise drilling

PU = 1 piece



**499.003**

**Schraubklingen**  
mit SR1-Angriff,  
für Akku-Schrauber

VE = 3 Stück

**499.003**

**Embout de tournevis**  
avec tête spéciale SR1,  
pour visseuse à accumulateur

UV = 3 pièces

**499.003**

**Blades**  
with SR1 head, for battery-  
operated srew driver

PU = 3 pieces



**499.005**

**Torx-Klingen T40**  
für 451.093, 451.094

VE = 2 Stück

**499.005**

**Embout de tournevis Torx T40**  
pour 451.093, 451.094

UV = 2 pièces

**499.005**

**Blades Torx T40**  
for 451.093, 451.094

PU = 2 pieces



**499.012**

**Torx Bit TX15**  
Stahl beschichtet,  
mit Haltefunktion

VE = 5 Stück

**499.012**

**Embout Torx TX15**  
acier revêtu,  
avec fonction de maintien

UV = 5 pièces

**499.012**

**Torx bit TX15**  
Coated steel,  
with retaining function

PU = 5 pieces



**499.013**

**Torx Bit TX20**  
Stahl beschichtet,  
mit Haltefunktion

VE = 5 Stück

**499.013**

**Embout Torx TX20**  
acier revêtu,  
avec fonction de maintien

UV = 5 pièces

**499.013**

**Torx bit TX20**  
Coated steel,  
with retaining function

PU = 5 pieces



**499.014**

**Torx Bit TX25**  
Stahl beschichtet,  
mit Haltefunktion

VE = 5 Stück

**499.014**

**Embout Torx TX25**  
acier revêtu,  
avec fonction de maintien

UV = 5 pièces

**499.014**

**Torx bit TX25**  
Coated steel,  
with retaining function

PU = 5 pieces

---

**Beschläge**  
**Ferrures**  
**Fittings**

---

---

Jansen-Economy 60 RC Türen  
Jansen-Economy 60 RC portes  
Jansen-Economy 60 RC doors

---

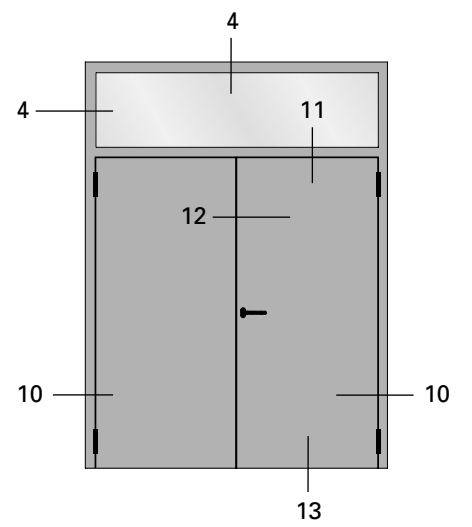
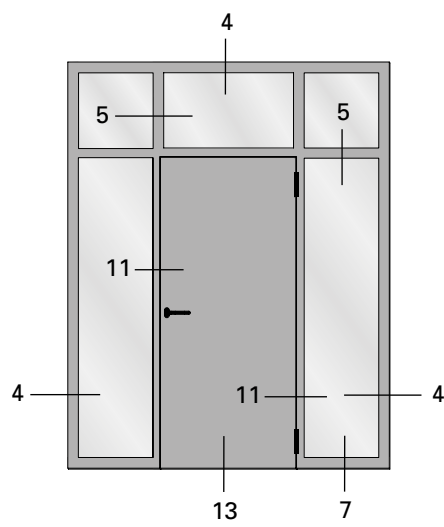
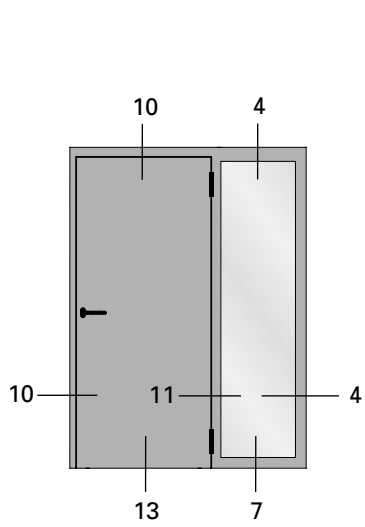
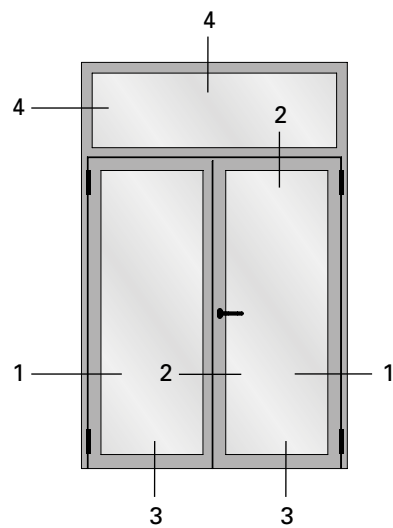
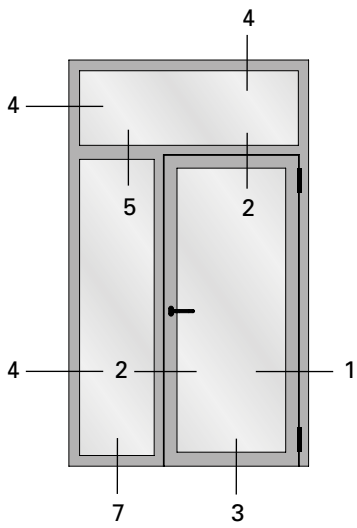
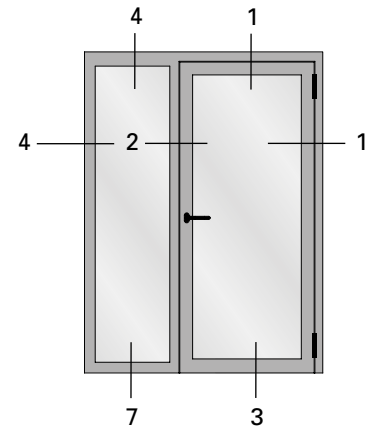
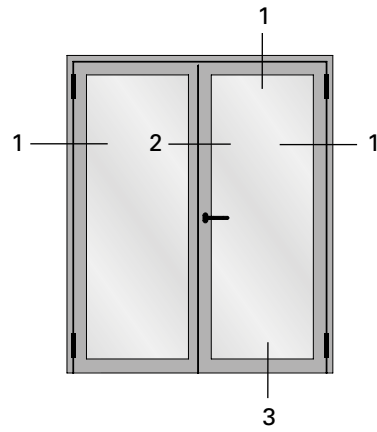
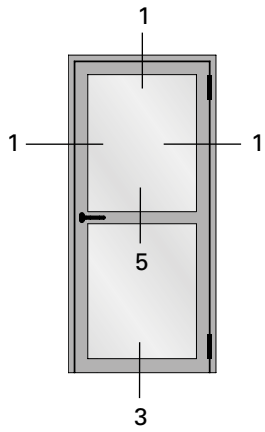

Schnittpunkte im Massstab 1:1  
Coupe de détails à l'échelle 1:1  
Section details on scale 1:1

Jansen-Economy 60 RC Türen  
Jansen-Economy 60 RC portes  
Jansen-Economy 60 RC doors

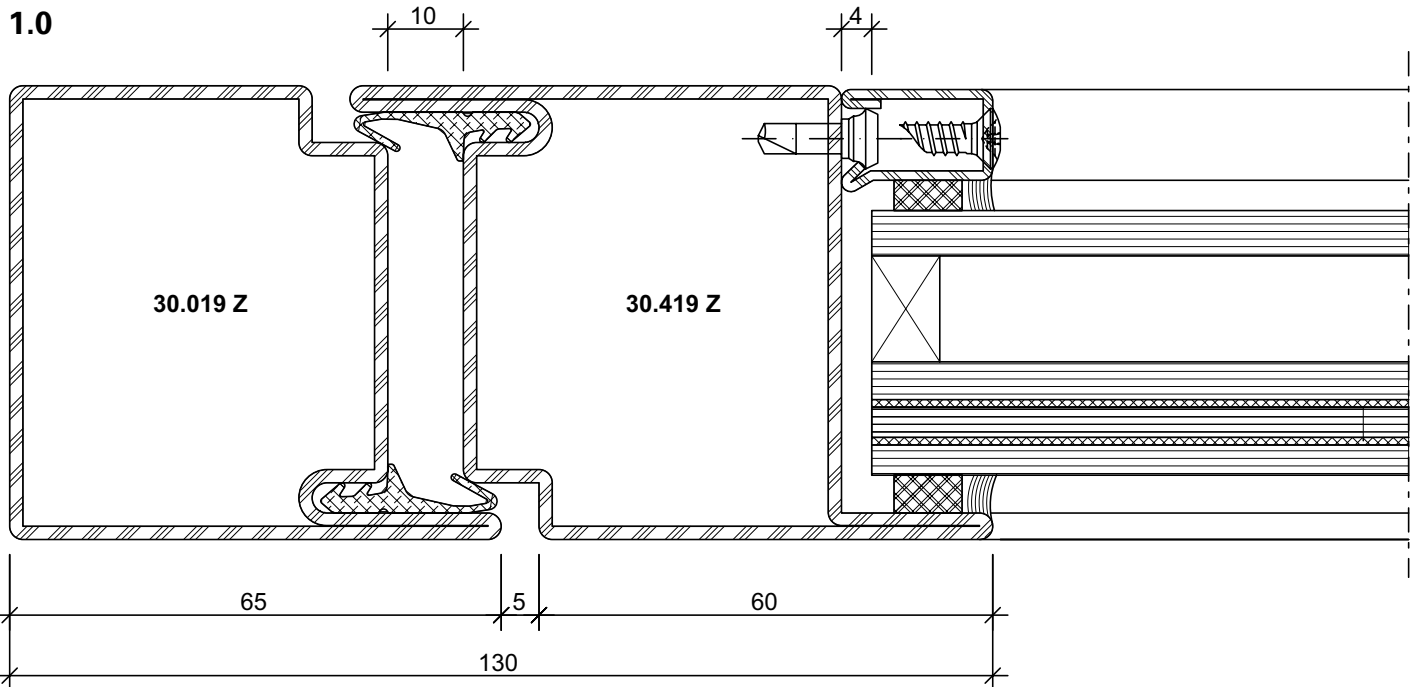

DXF

DWG

22-0102-C-004

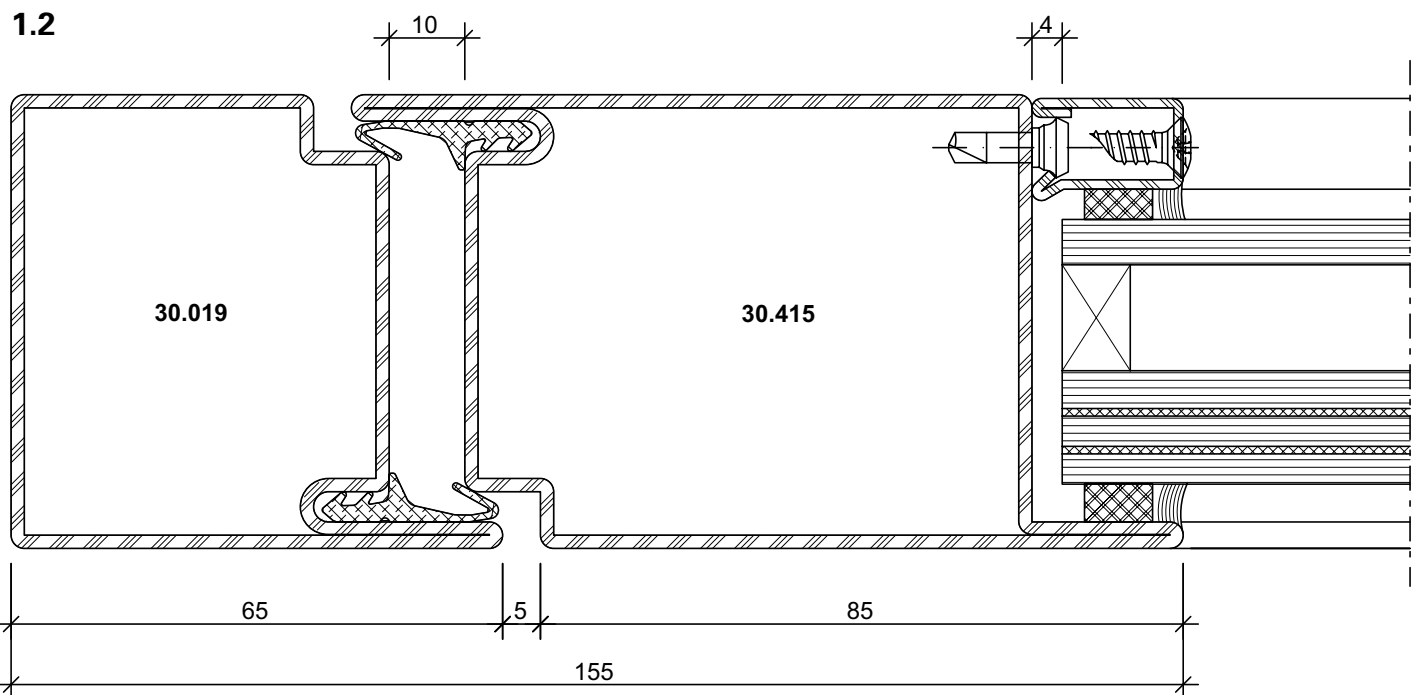

DXF

DWG

22-0102-C-005

Schnittpunkte im Massstab 1:1  
Coupe de détails à l'échelle 1:1  
Section details on scale 1:1

Jansen-Economy 60 RC Türen  
Jansen-Economy 60 RC portes  
Jansen-Economy 60 RC doors

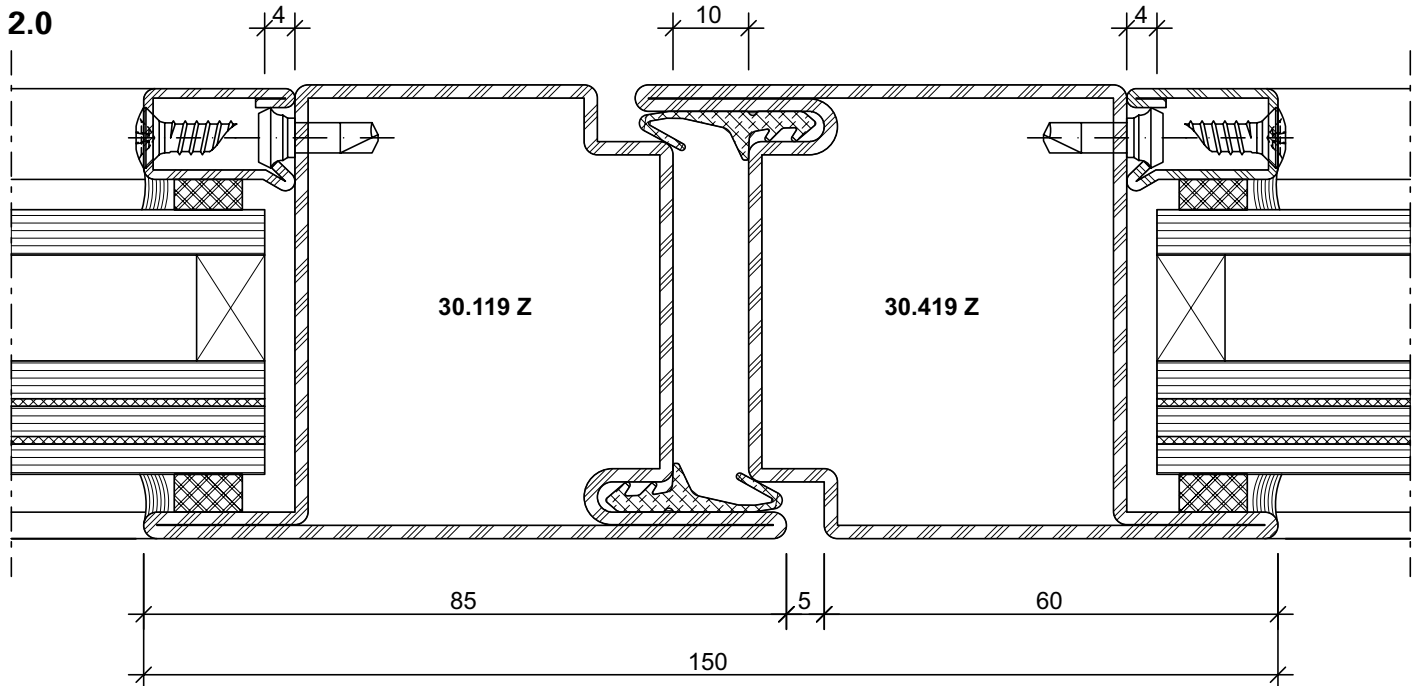

DXF DWG 22-0102-C-006

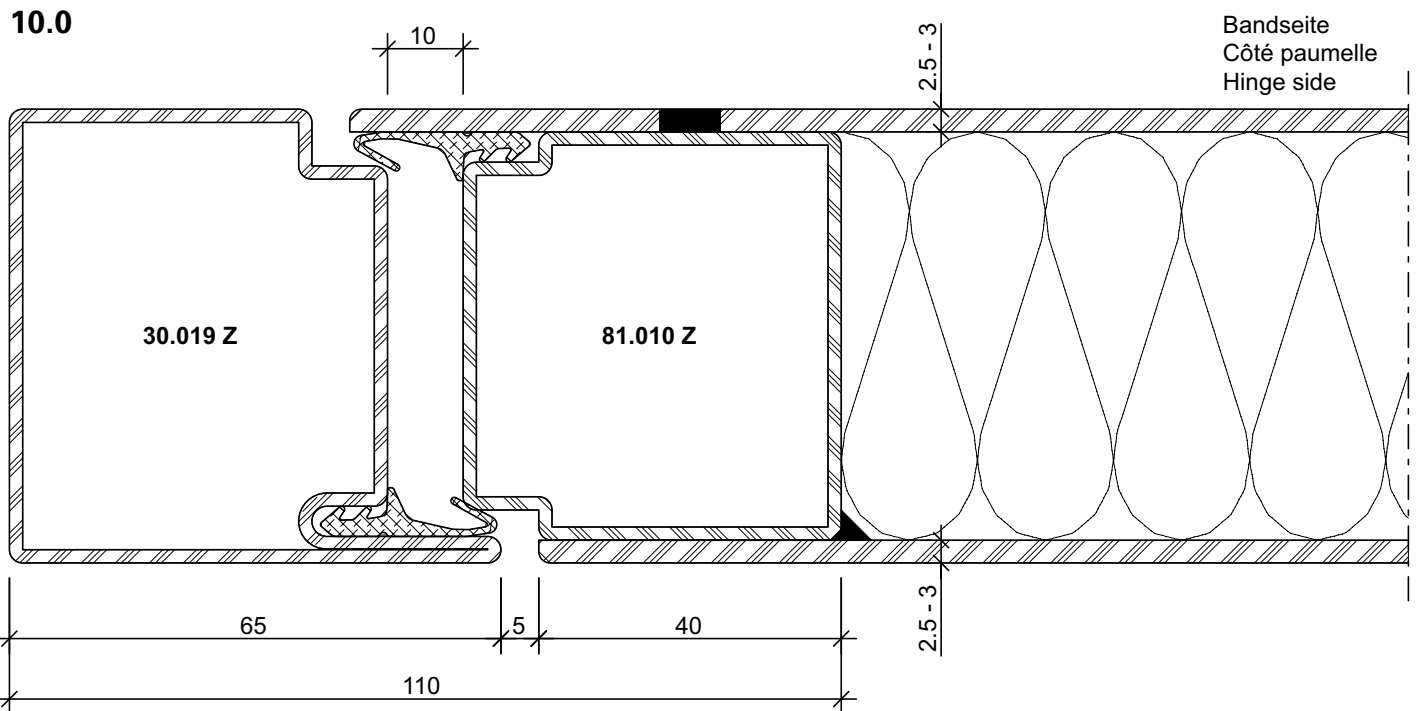

DXF DWG 22-0104-C-001



1.1

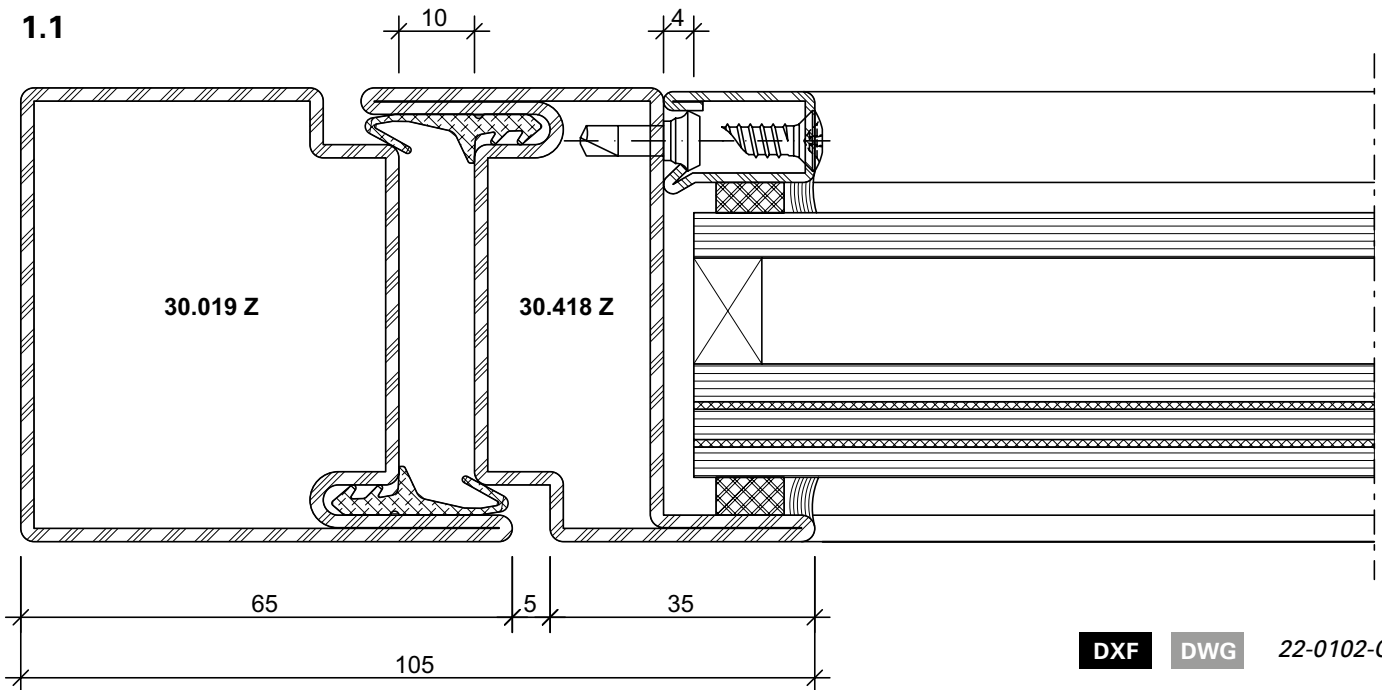

**DXF** **DWG** 22-0102-C-007

5.0

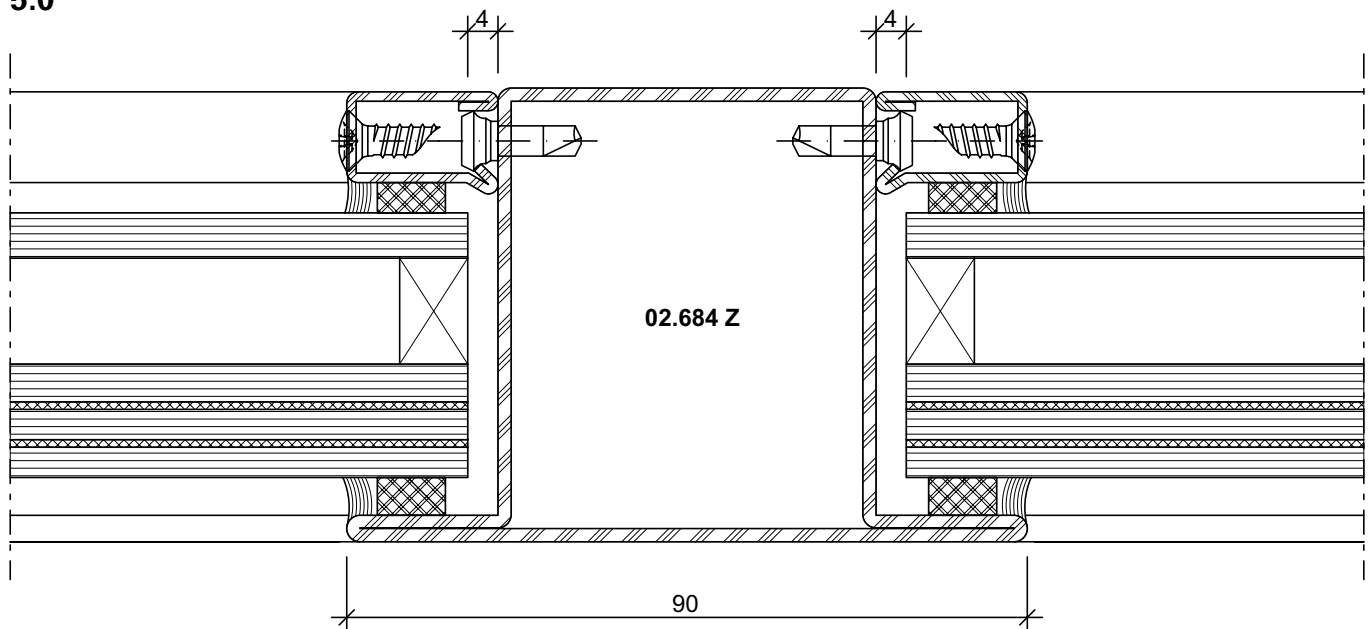

**DXF** **DWG** 22-0102-C-008

3.0

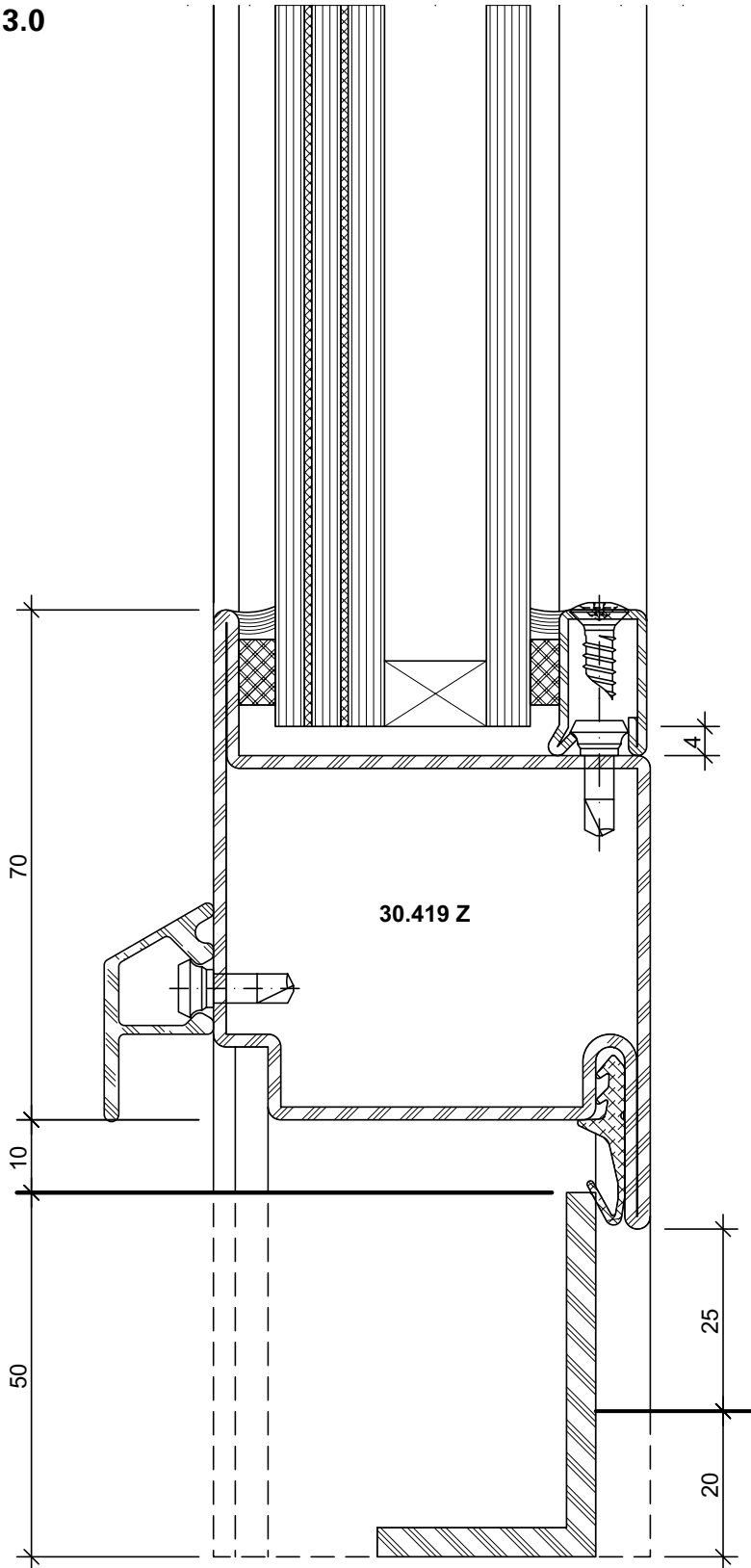

22-0102-C-009

DWG

DXF

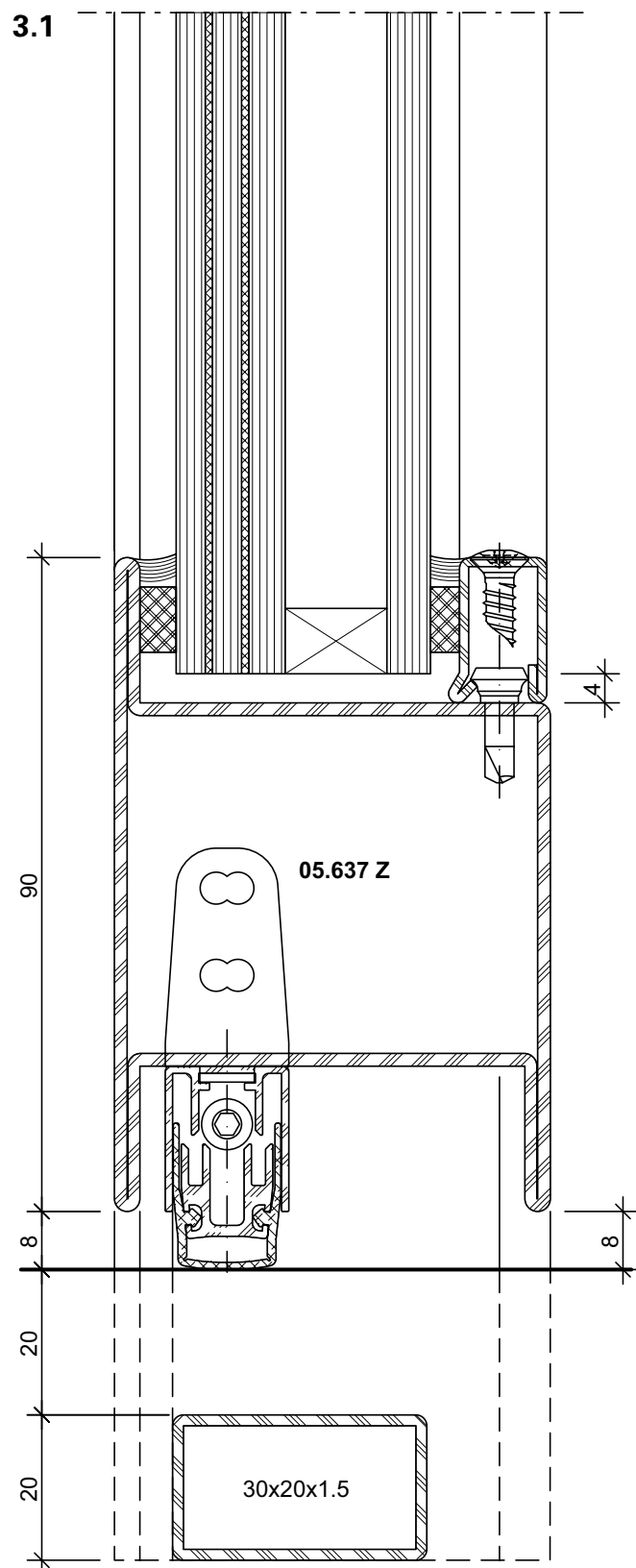

22-0102-C-010

DWG

DXF

3.2

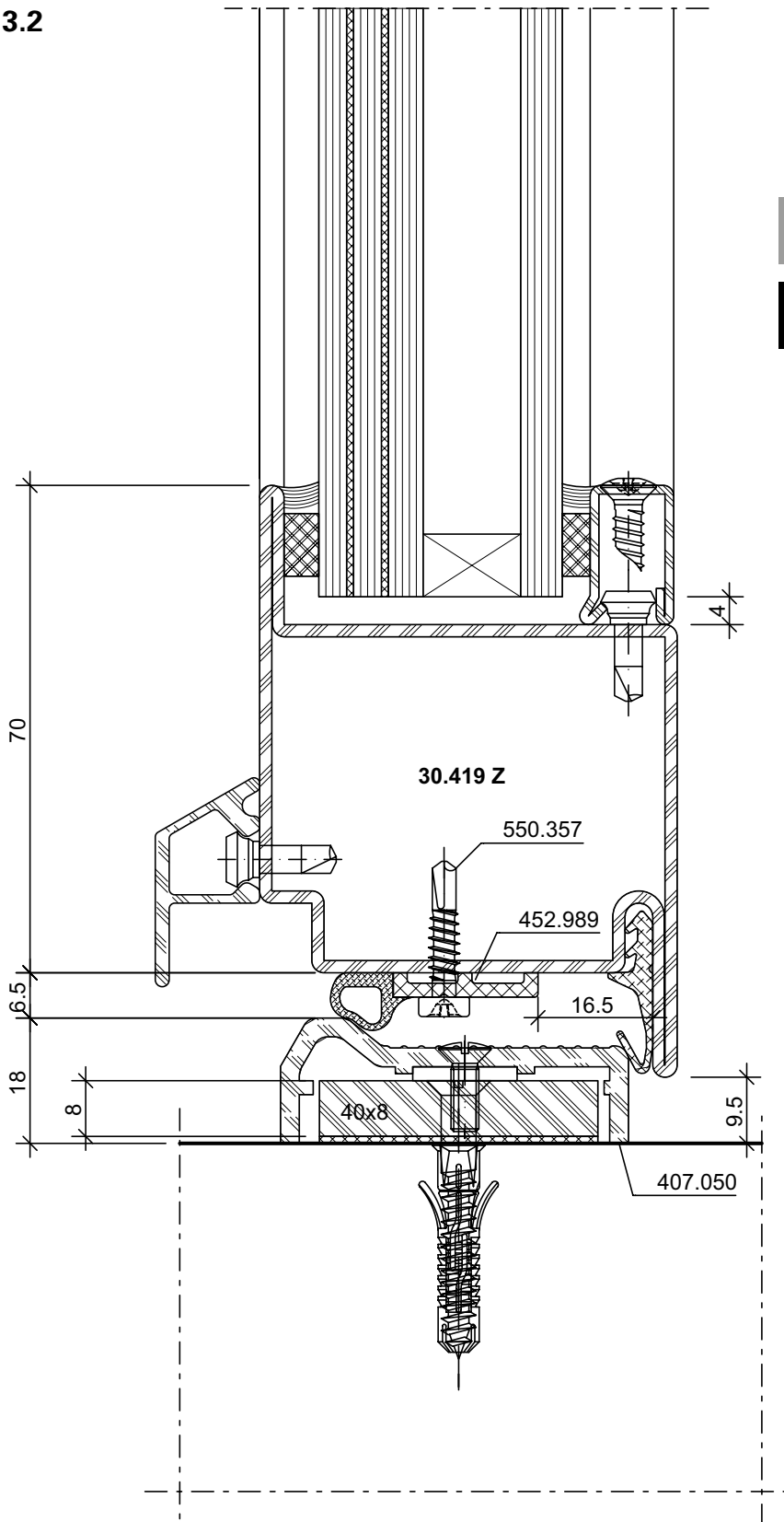

DWG 22-0102-C-003

DWG

DXF

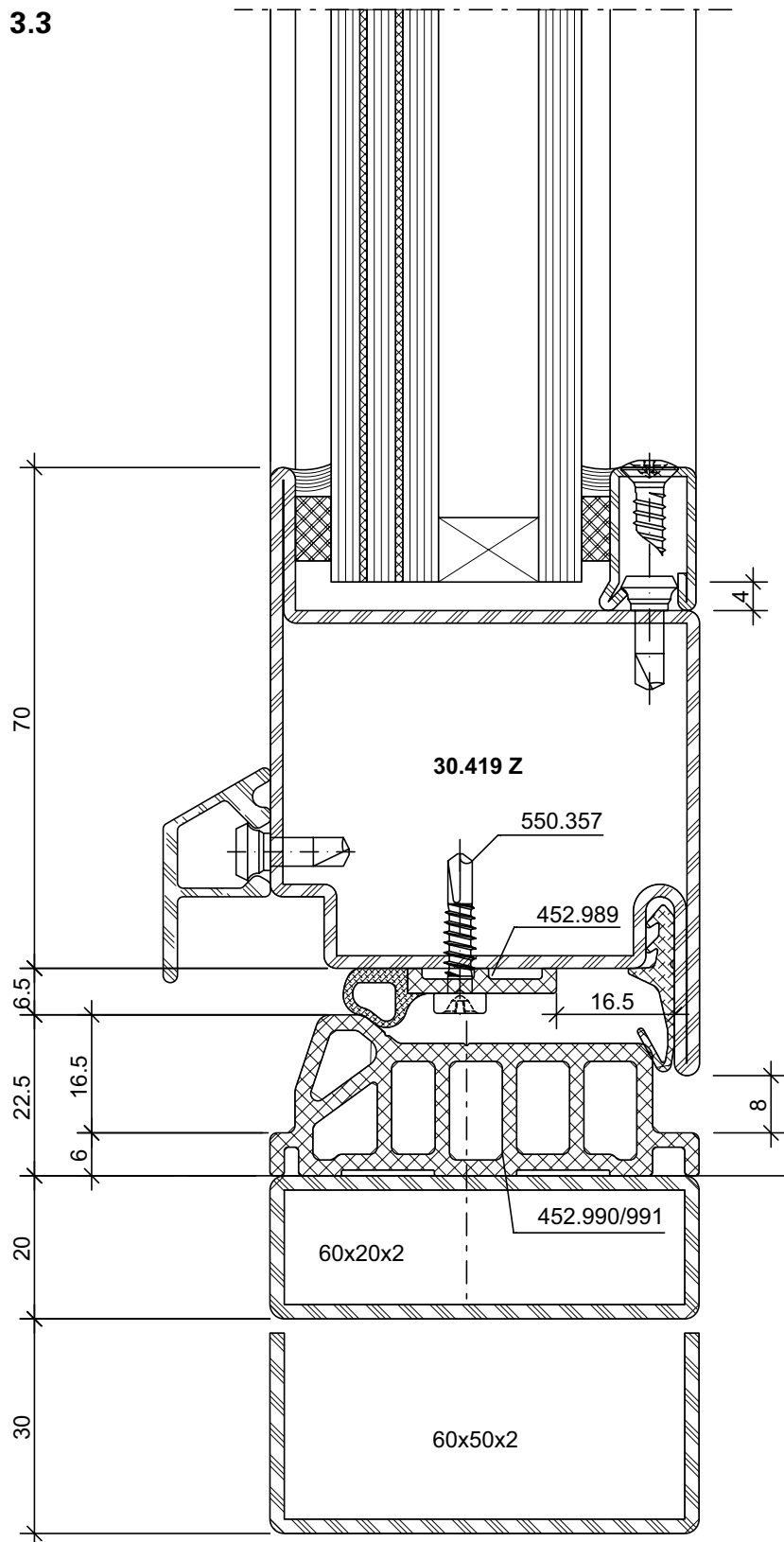

22-0102-C-011

DWG

DXF

1.3

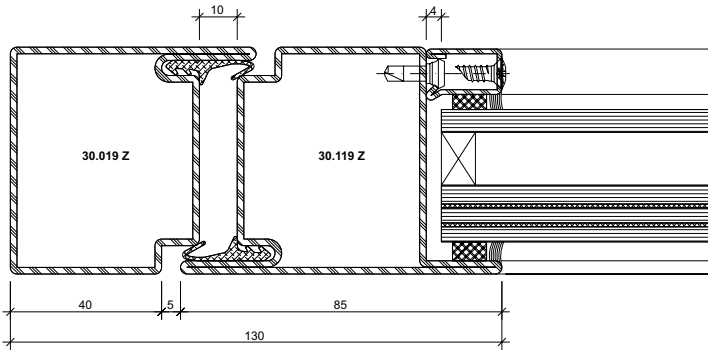

**DXF** **DWG** 22-0102-C-012

1.5

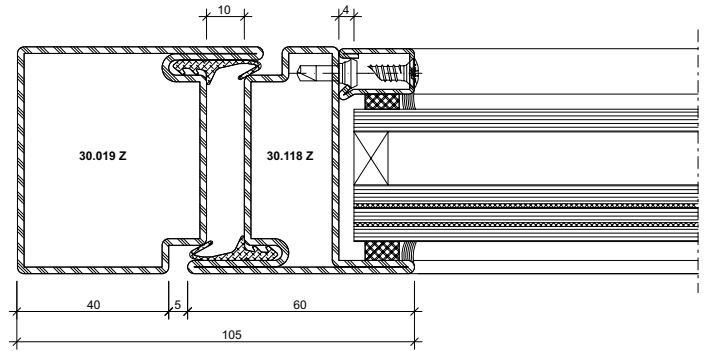

**DXF** **DWG** 22-0102-C-013

1.4

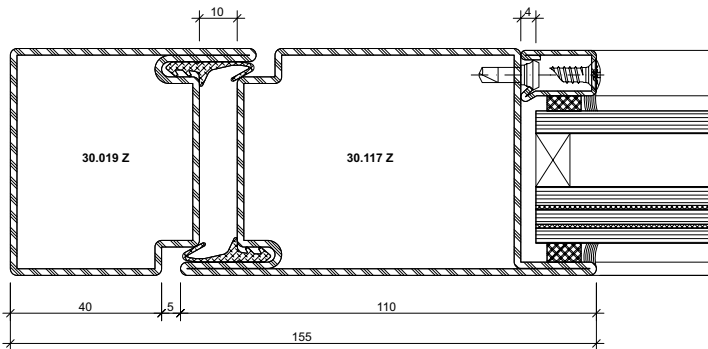

**DXF** **DWG** 22-0102-C-014

2.1

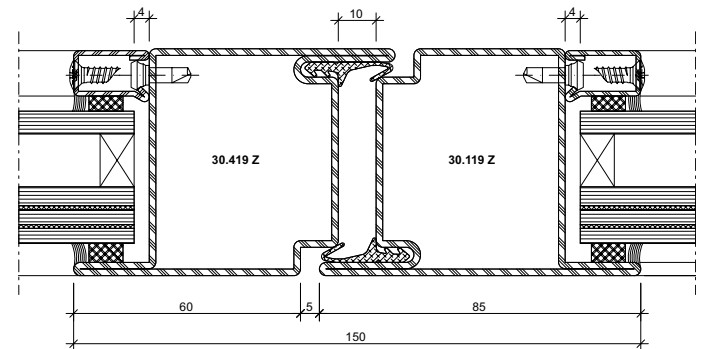

**DXF** **DWG** 22-0102-C-015

2.2

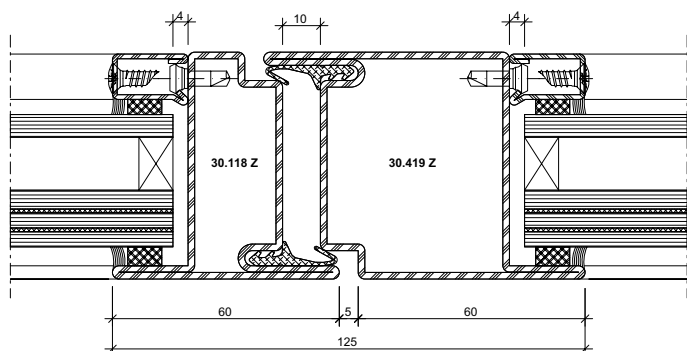

**DXF** **DWG** 22-0102-C-016

2.3

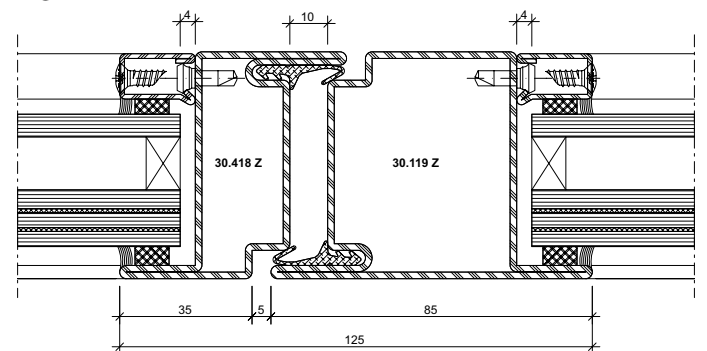

**DXF** **DWG** 22-0102-C-017

**Schnittpunkte im Massstab 1:2**  
**Coupe de détails à l'échelle 1:2**  
**Section details on scale 1:2**

Jansen-Economy 60 RC Türen  
 Jansen-Economy 60 RC portes  
 Jansen-Economy 60 RC doors

**10.1**

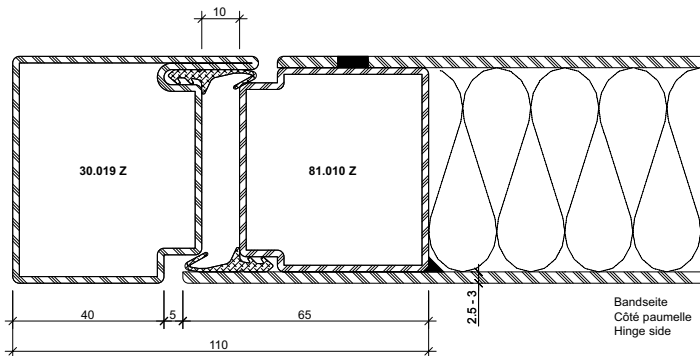

**DXF** **DWG** 22-0104-C-002

**11.0**

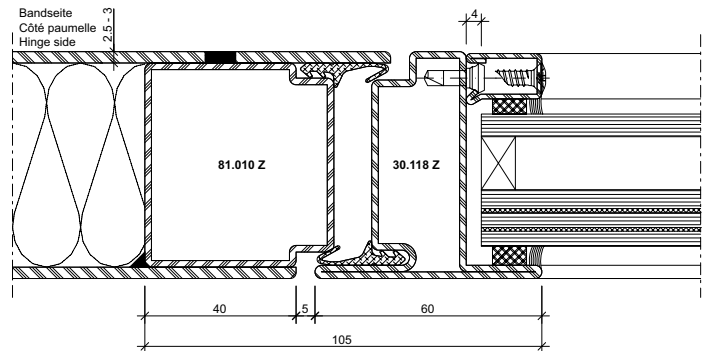

**DXF** **DWG** 22-0106-C-001

**11.1**

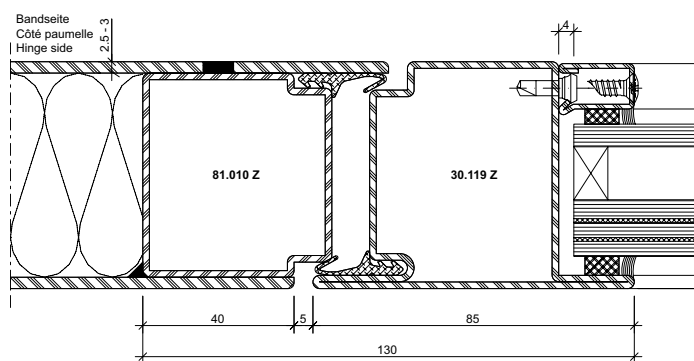

**DXF** **DWG** 22-0106-C-002

**Hinweis Oberflächenbehandlung:**  
 Wegen der Lochschweißungen empfehlen wir eine Nasslackierung mit vorgängigem Spachteln.

Aufgrund möglicher Deformationen von verblechten Türen in exponierten Lagen mit Sonneneinstrahlung sollte diese Anwendung nicht eingesetzt werden, ansonsten ist eine Beschattung vorzusehen.

**Indications sur le traitement de surface:**  
 En raison des soudures bouchons, nous recommandons un laquage avec vernis liquide précédé d'un rebouchage.

Au vu de déformations possibles, ne pas exposer les portes tôles au rayonnement direct du soleil (effet bimétal). Si possible prévoir une protection solaire.

**Surface treatment note:**  
 We recommend wet lacquering preceded by priming, due to the plug welds.

Due to potential deformations of sheet metal clad doors in exposed locations with sunlight this application should not be used otherwise a shading must be provided.

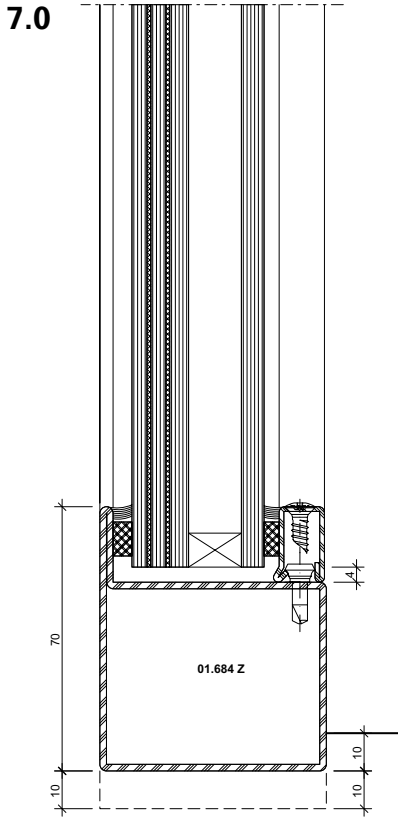

22-0102-C-018

DWG

DXF

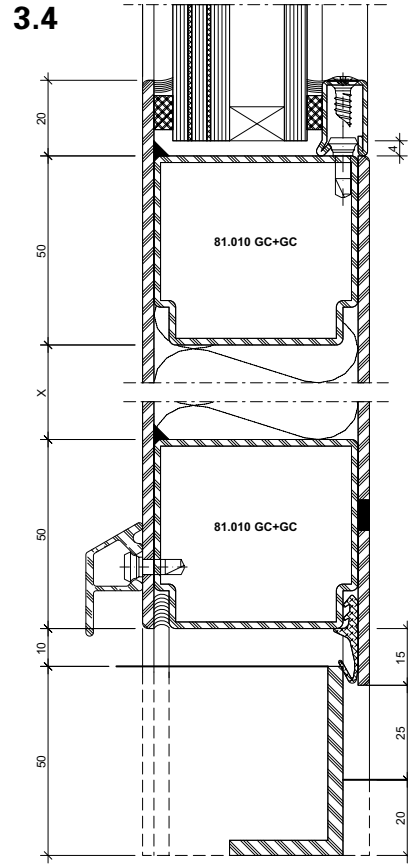

22-0102-C-019

DWG

DXF





B-B

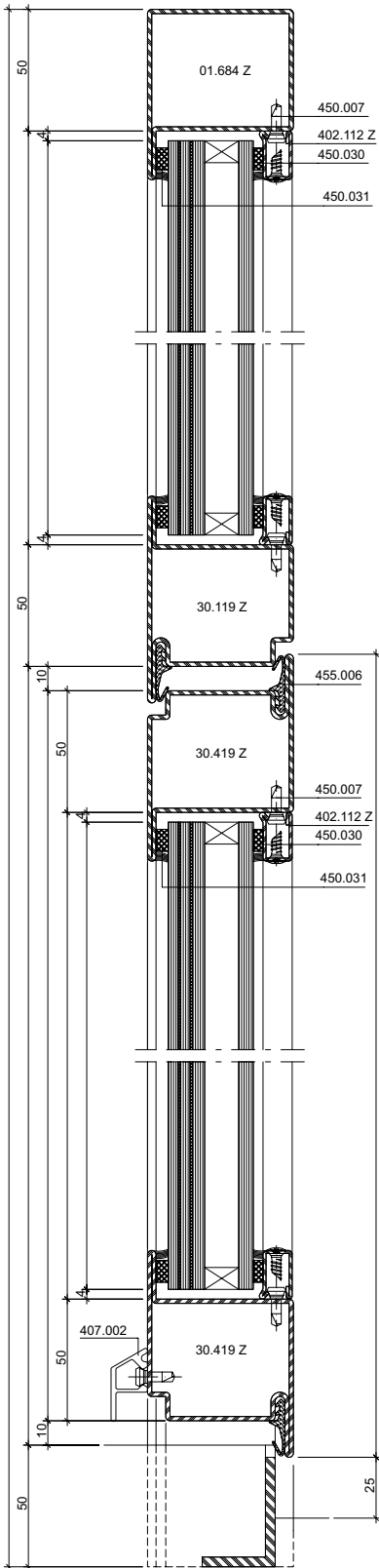

D-D

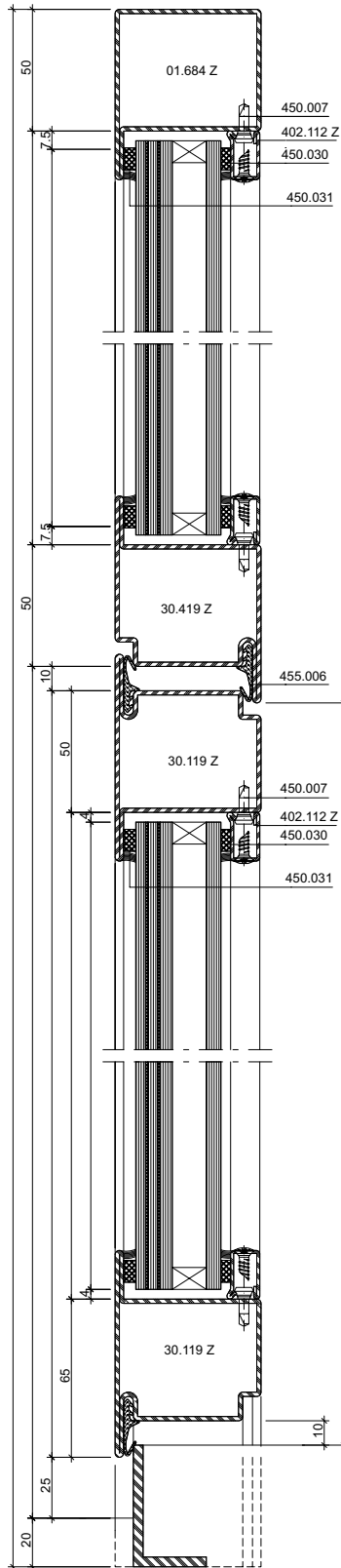

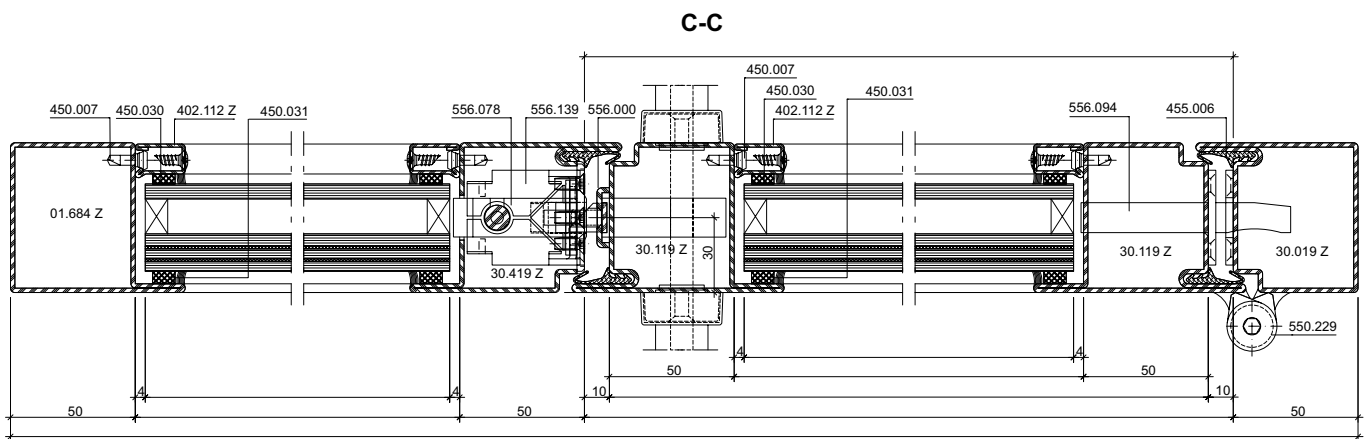
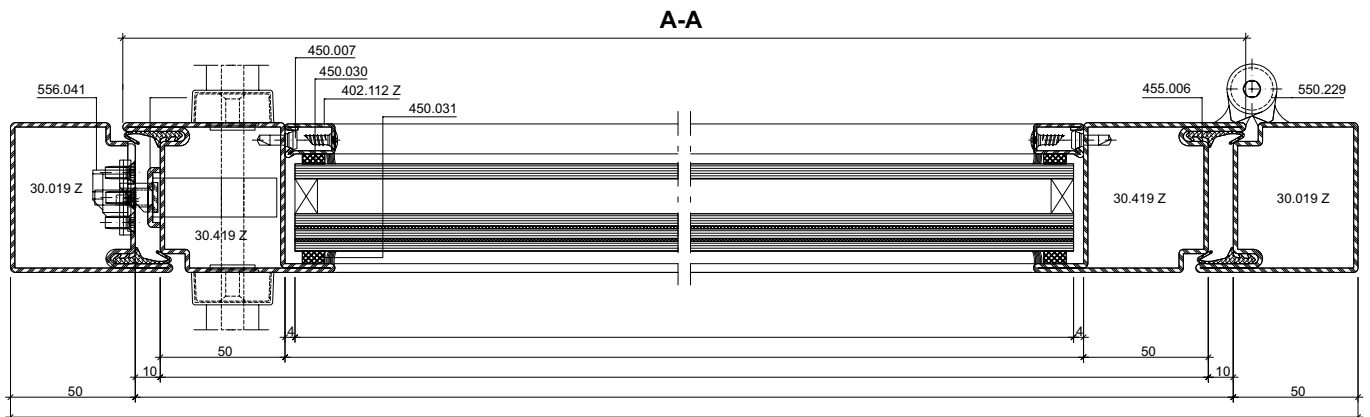

**Alternative**

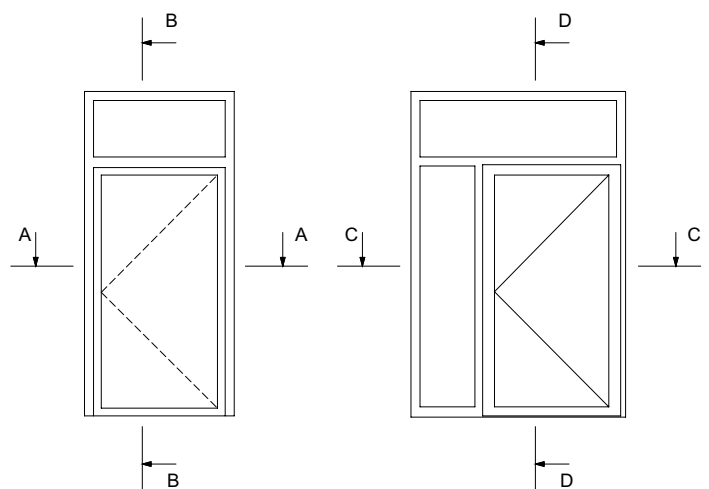
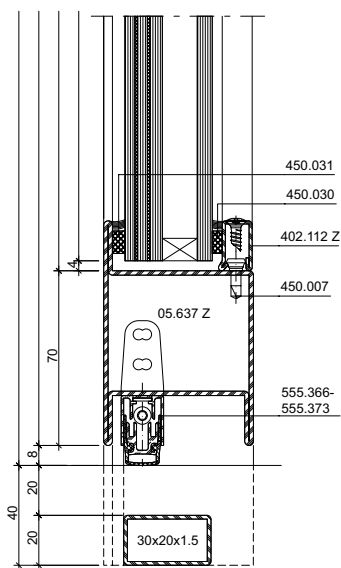

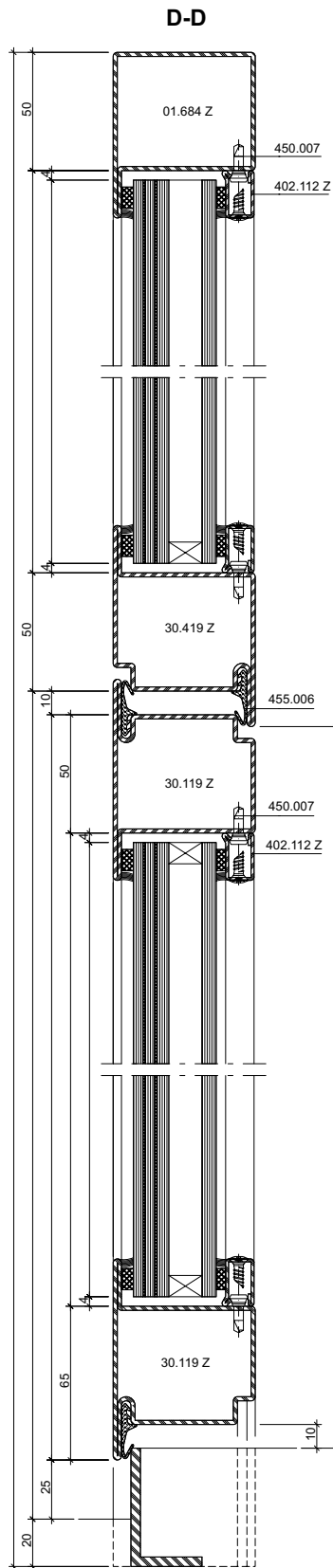
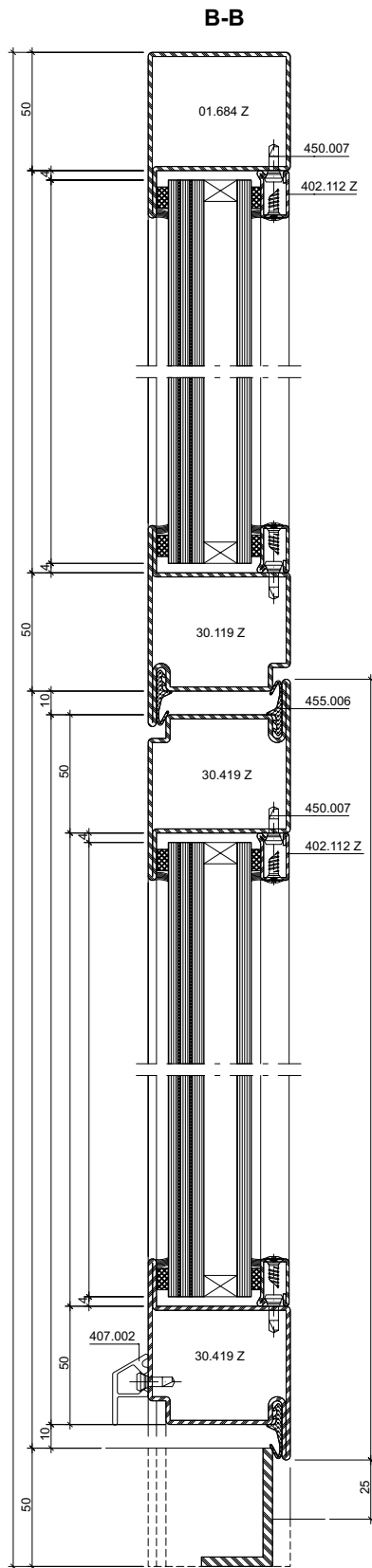

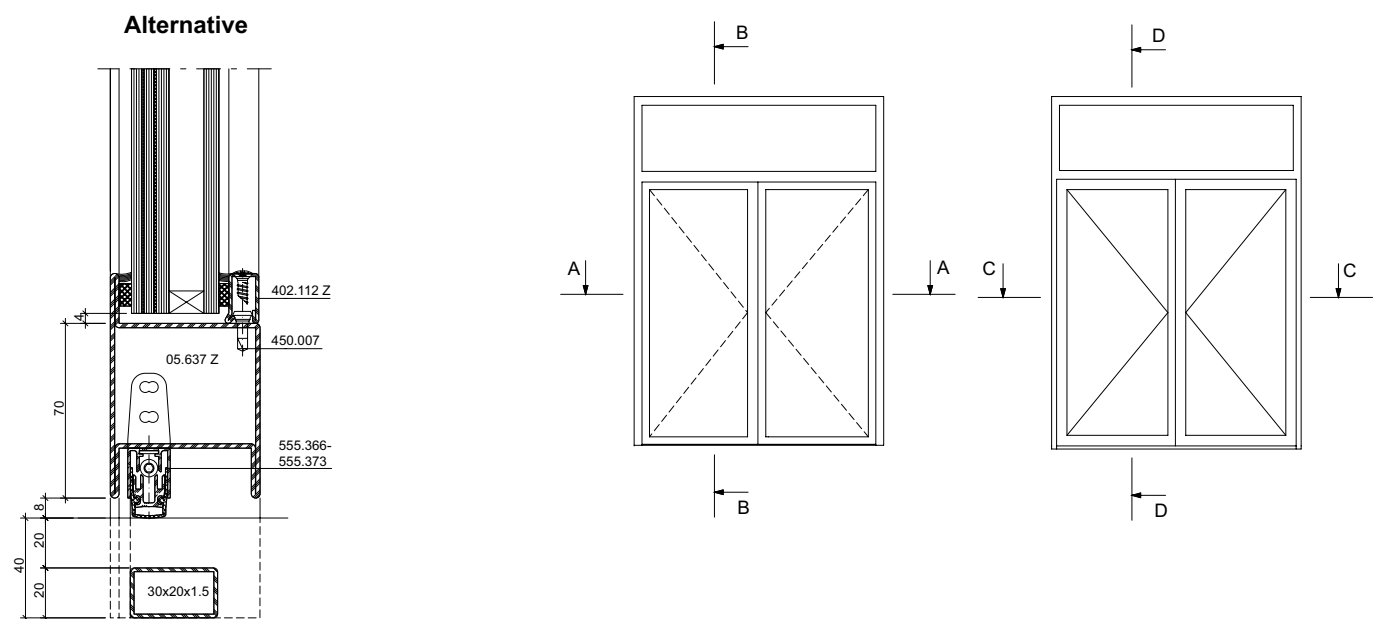
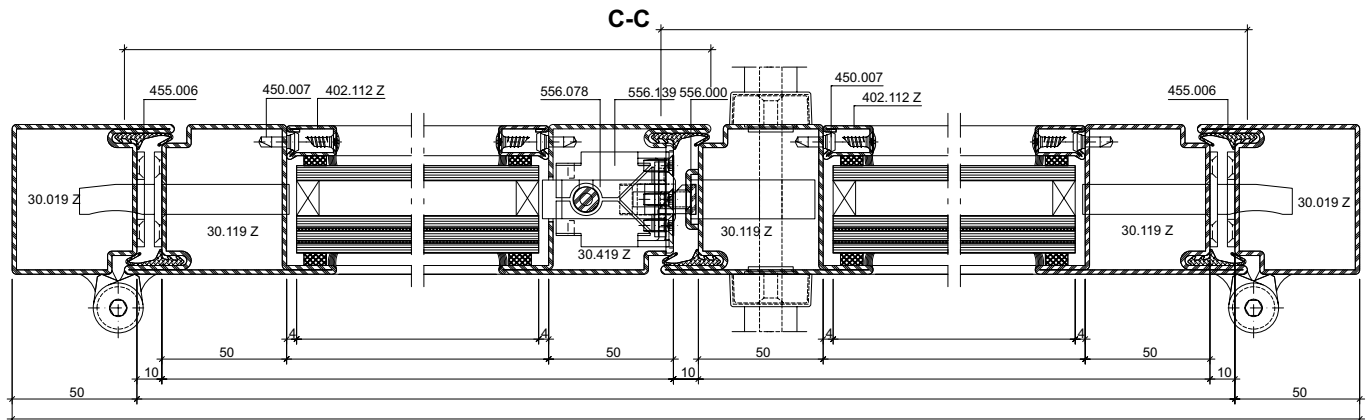
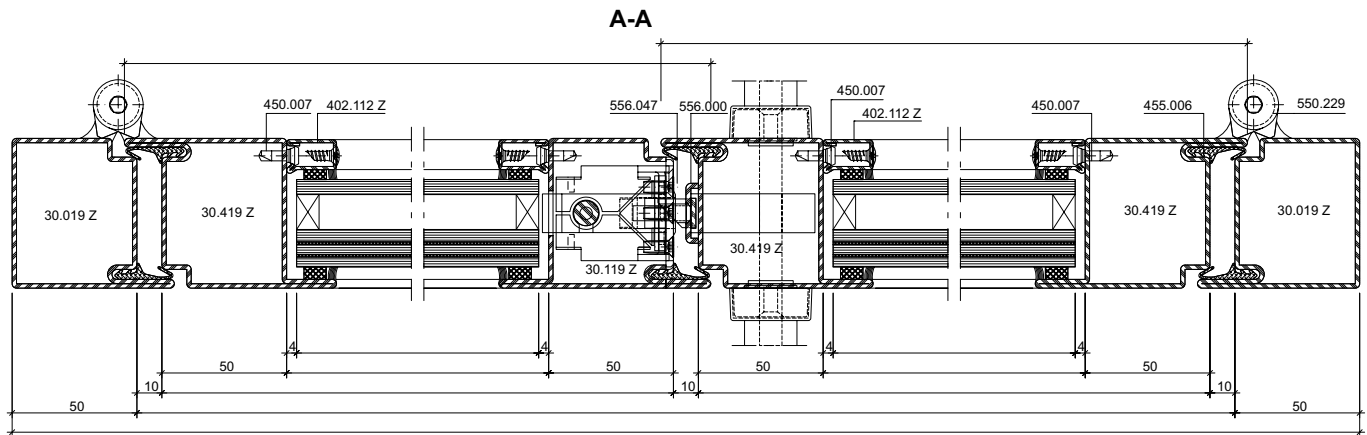

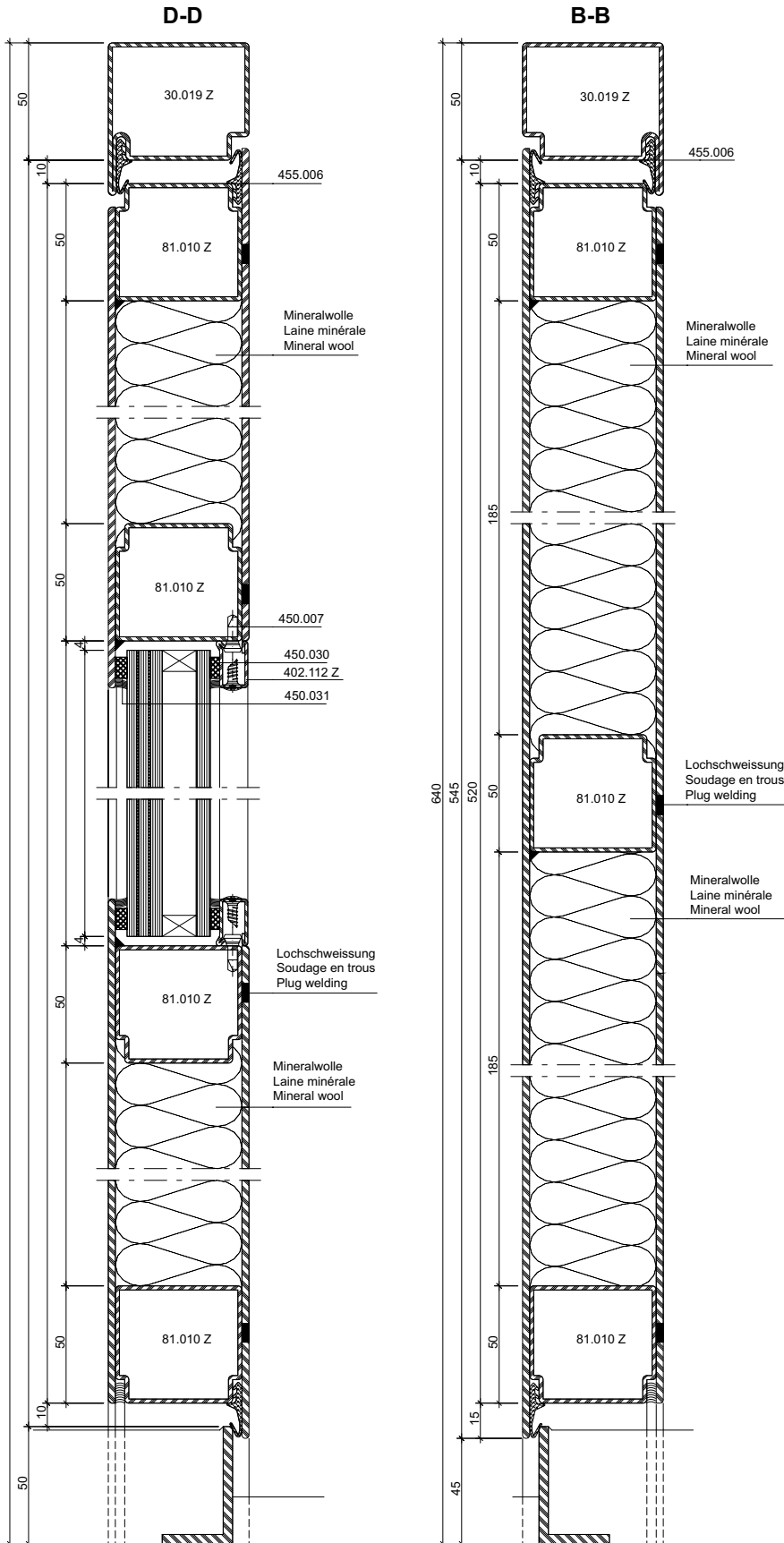

Aufgrund möglicher Deformationen von verblechten Türen in exponierten Lagen mit Sonneneinstrahlung sollte diese Anwendung nicht eingesetzt werden, ansonsten ist eine Beschattung vorzusehen.

**Hinweis Oberflächenbehandlung:**  
 Wegen der Lochschweissungen empfehlen wir eine Nasslackierung mit vorgängigem Spachteln.

Au vu de déformations possibles, ne pas exposer les portes tôles au rayonnement direct du soleil (effet bimétal). Si possible prévoir une protection solaire.

**Indications sur le traitement de surface:**  
 En raison des soudures bouchons, nous recommandons un laquage avec vernis liquide précédé d'un rebouchage.

Due to potential deformations of sheet metal clad doors in exposed locations with sunlight this application should not be used otherwise a shading must be provided.

**Surface treatment note:**  
 We recommend wet lacquering preceded by priming, due to the plug welds.

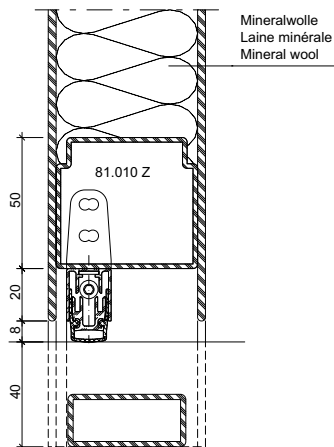

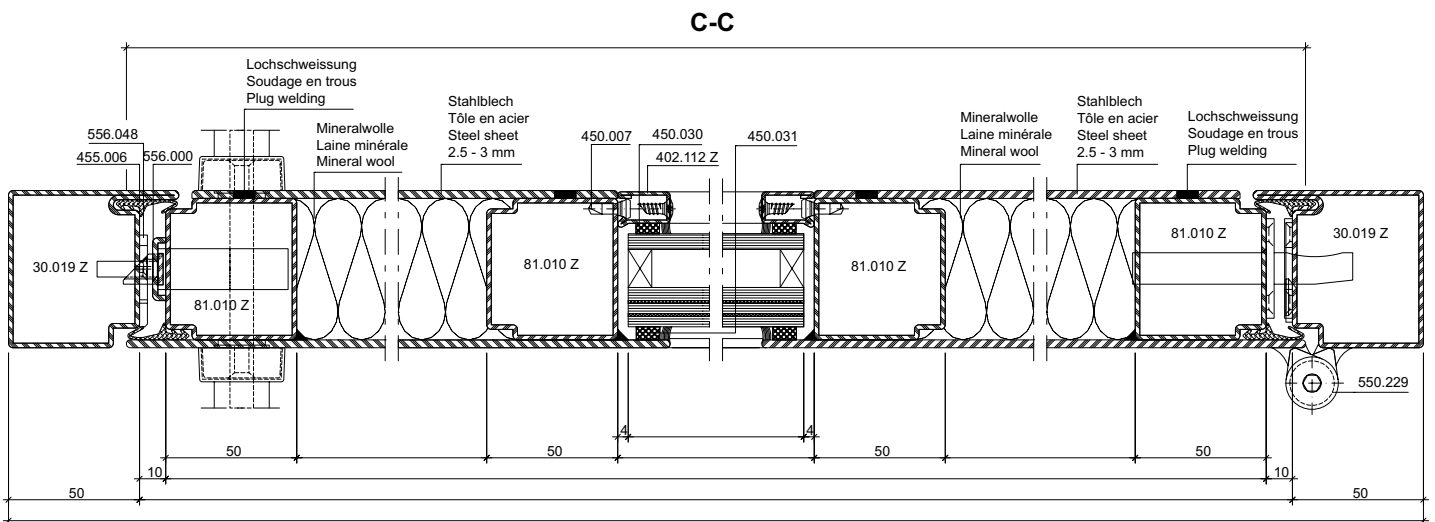
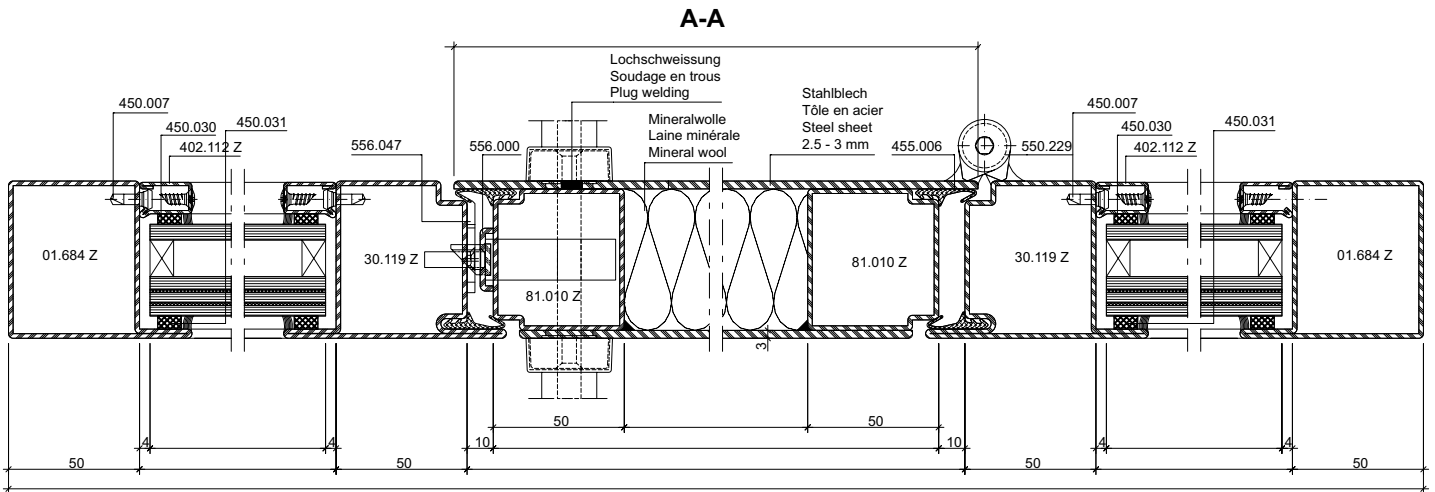

\* Verblechter Blendrahmen in Kombination mit Standard- oder verblechtem Türflügel ist mit Anschraubband (555.060-063) nicht möglich.

\* Cadre dormant tôlée en combinaison avec vantail de porte Standard ou tôlée n'est pas possible avec paumelle à visser (555.060-063).

\* Combination of clad frames with standard or clad door leaves is not possible with the screw-on hinges (555.060-063).

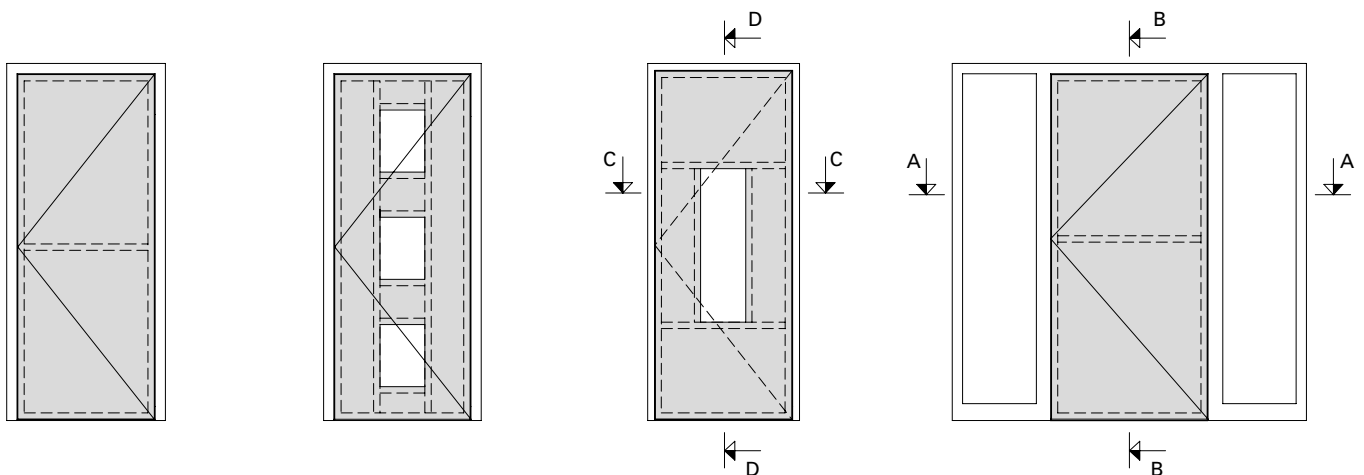





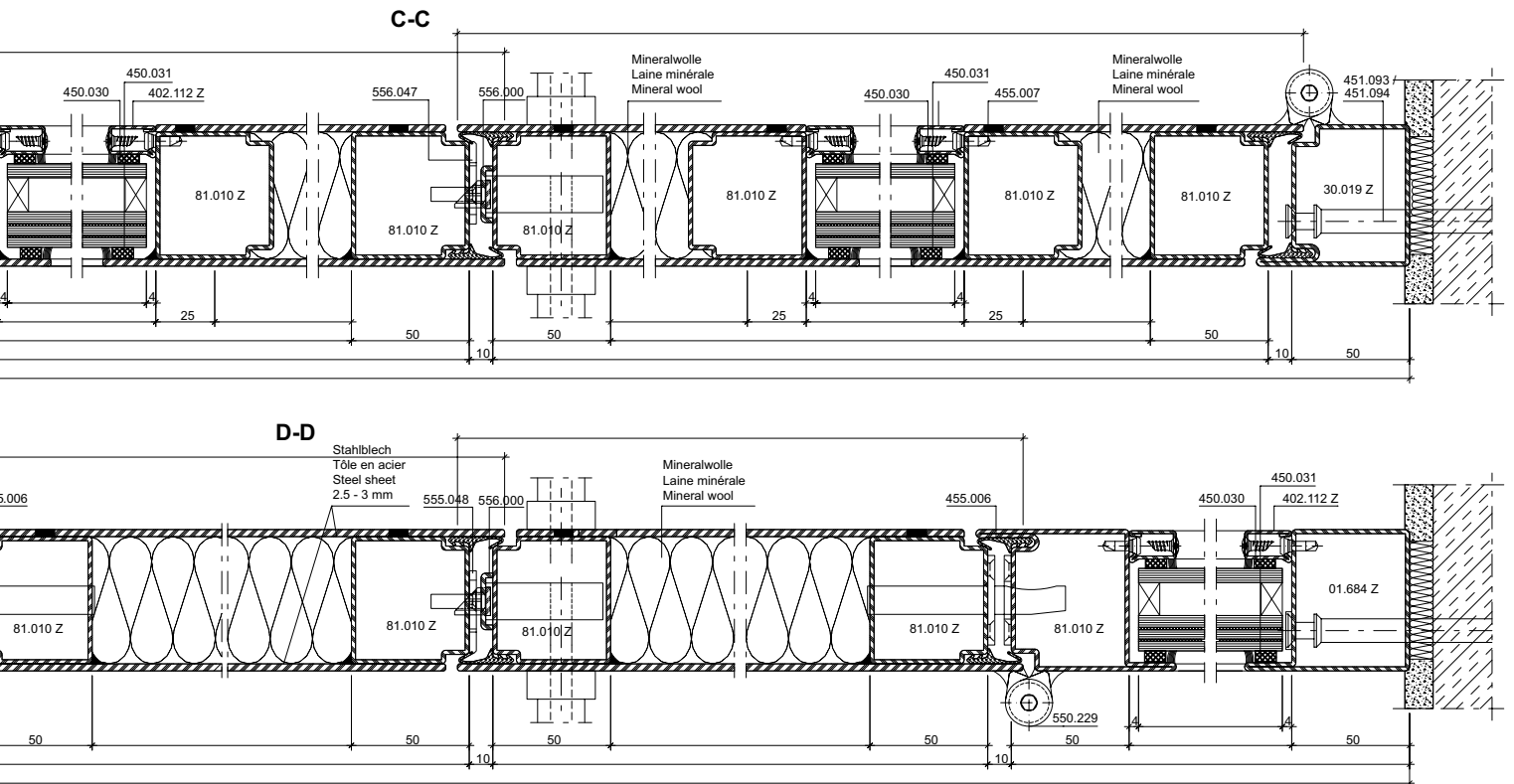

Aufgrund möglicher Deformationen von verblechten Türen in exponierten Lagen mit Sonneneinstrahlung sollte diese Anwendung nicht eingesetzt werden, ansonsten ist eine Beschattung vorzusehen.

**Hinweis Oberflächenbehandlung:**

Wegen der Lochsweissungen empfehlen wir eine Nasslackierung mit vorgängigem Spachteln.

Au vu de déformations possibles, ne pas exposer les portes tôles au rayonnement direct du soleil (effet bimétal). Si possible prévoir une protection solaire.

**Indications sur le traitement de surface:**

En raison des soudures bouchons, nous recommandons un laquage avec vernis liquide précédé d'un rebouchage.

Due to potential deformations of sheet metal clad doors in exposed locations with sunlight this application should not be used otherwise a shading must be provided.

**Surface treatment note:**

We recommend wet lacquering preceded by priming, due to the plug welds.

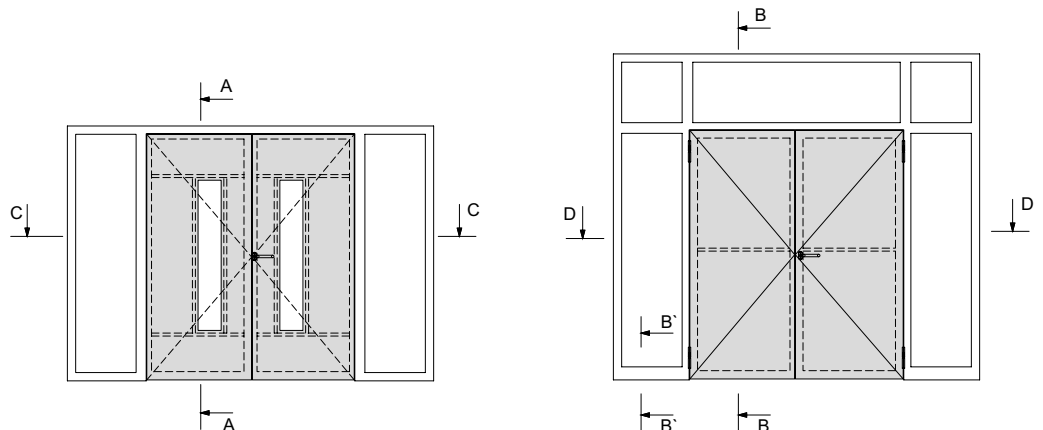
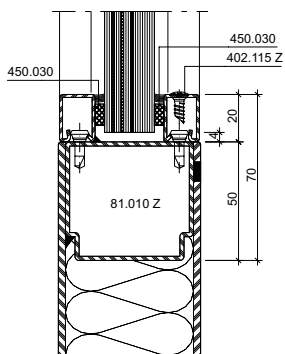
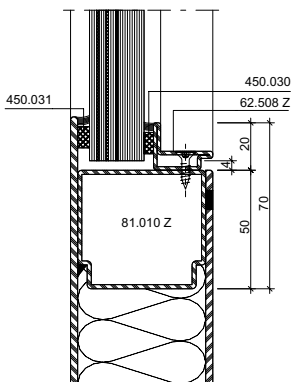

**Glasleisten-Varianten im Masstab 1:2**  
**Variantes de parcloses à l'échelle 1:2**  
**Glazing bead options on scale 1:2**

**Jansen-Economy 60 RC Türen**  
**Jansen-Economy 60 RC portes**  
**Jansen-Economy 60 RC doors**

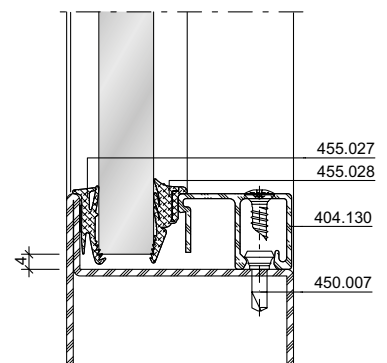
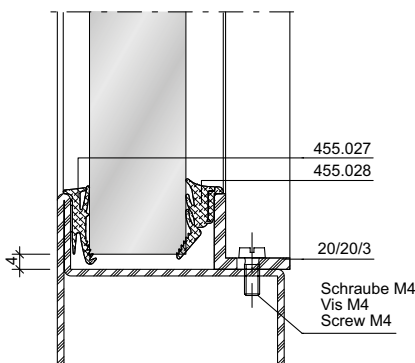
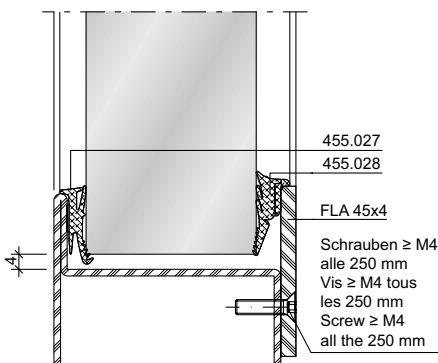
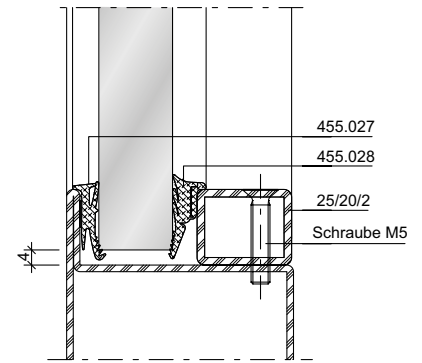
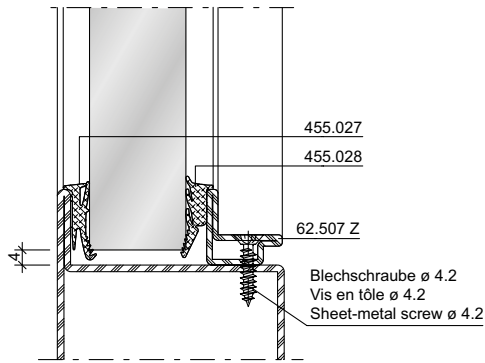
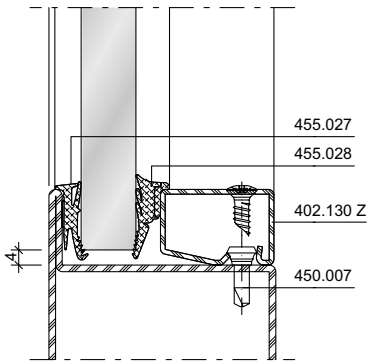

bis / jusqu'à / up to RC2

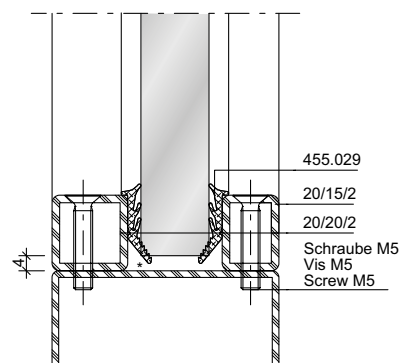
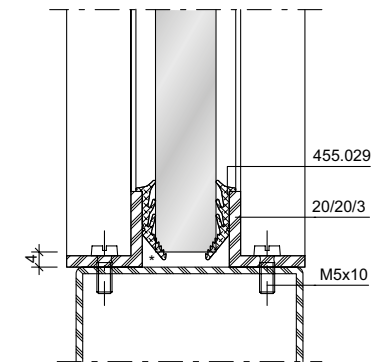
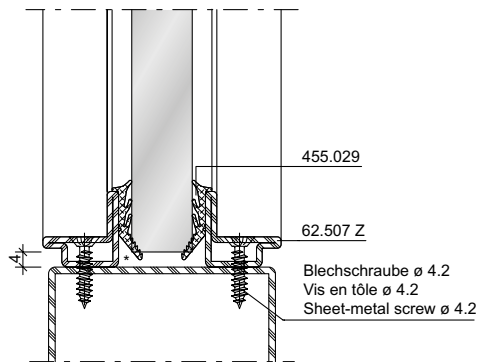
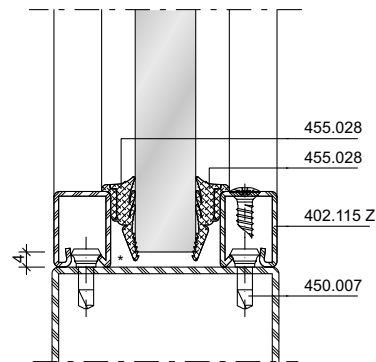

- \* Angriffseite schweißen
- \* Souder la face d'attaque
- \* Weld contact side

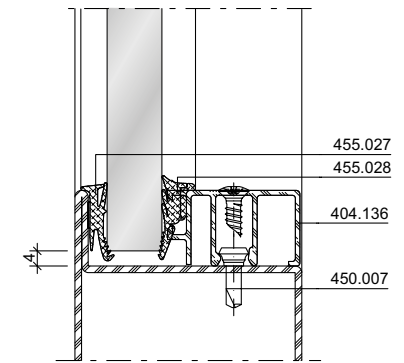

**Glasleisten-Varianten im Massstab 1:2**  
**Variantes de parcloles à l'échelle 1:2**  
**Glazing bead options on scale 1:2**

**Jansen-Economy 60 RC Türen**  
**Jansen-Economy 60 RC portes**  
**Jansen-Economy 60 RC doors**

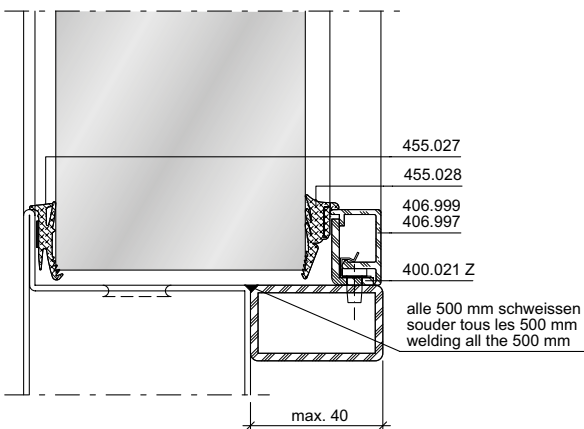
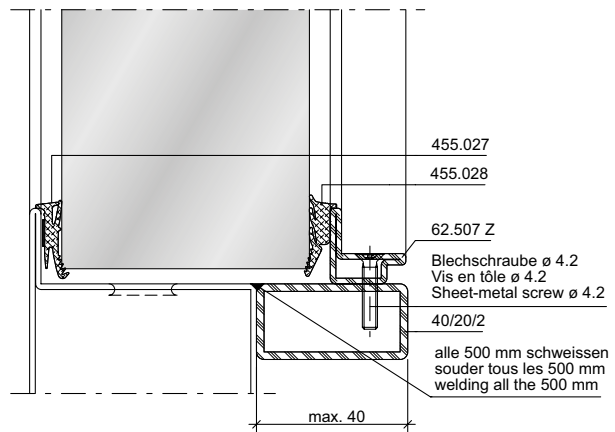
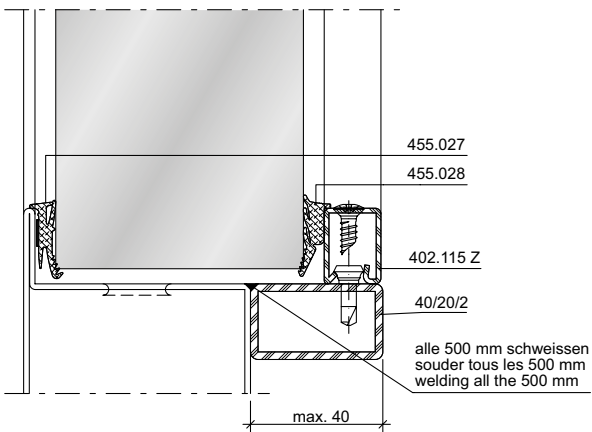
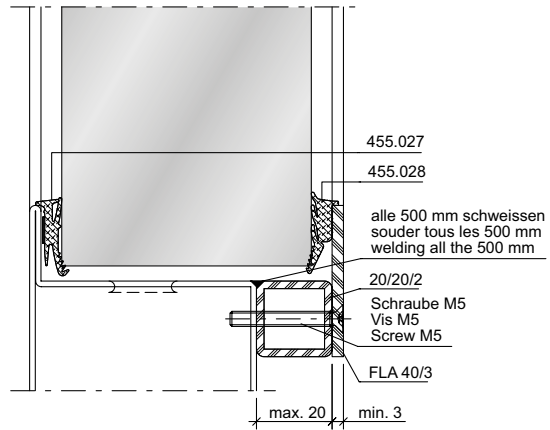
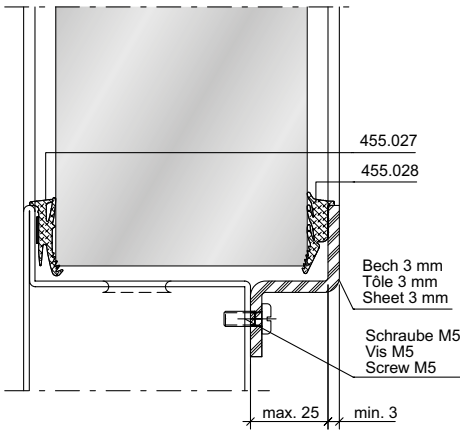

**Glasleisten-Varianten im Massstab 1:2**  
**Variantes de parclozes à l'échelle 1:2**  
**Glazing bead options on scale 1:2**

**Jansen-Economy 60 RC Türen**  
**Jansen-Economy 60 RC portes**  
**Jansen-Economy 60 RC doors**

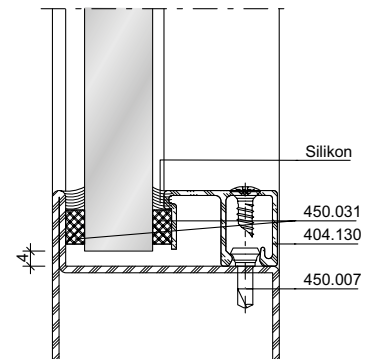
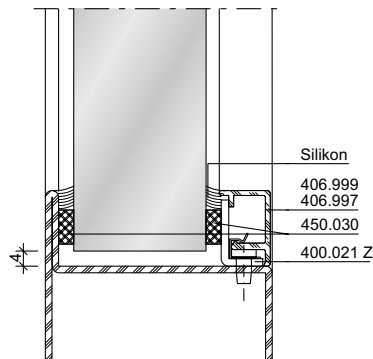
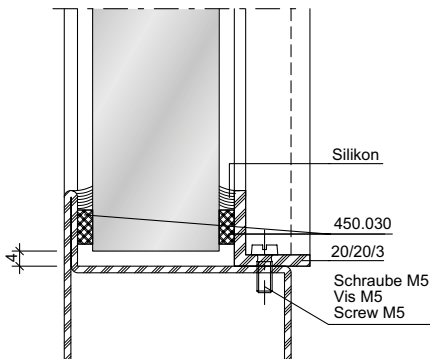
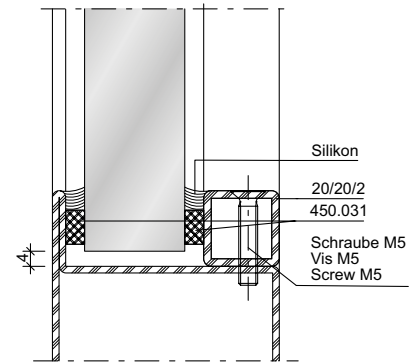
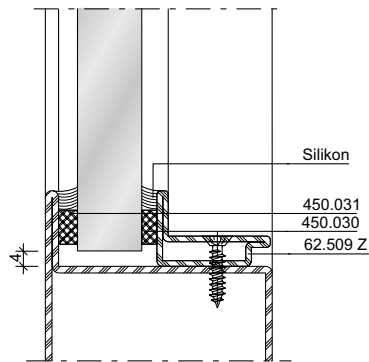
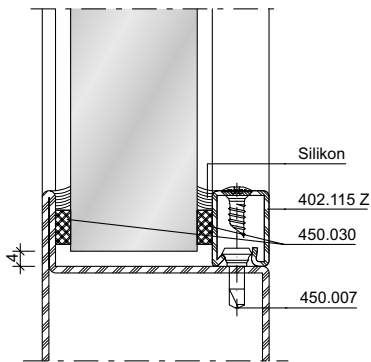

bis / jusqu'à / up to RC2

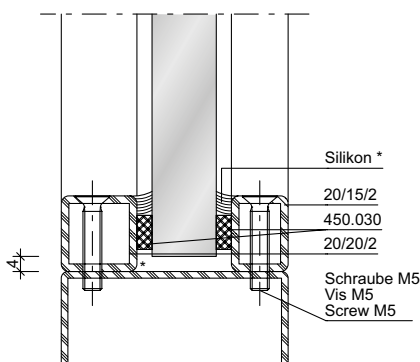
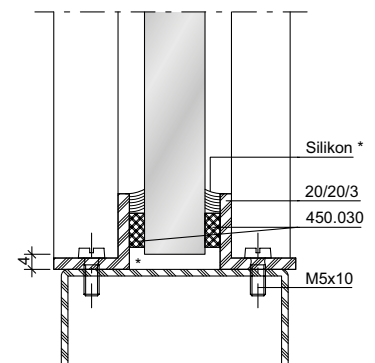
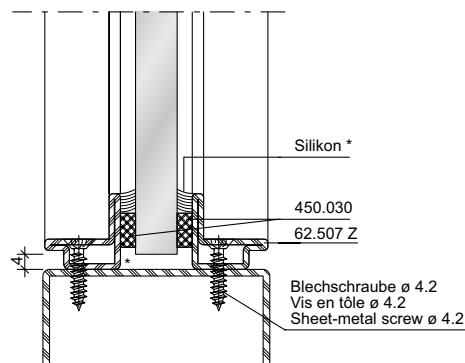
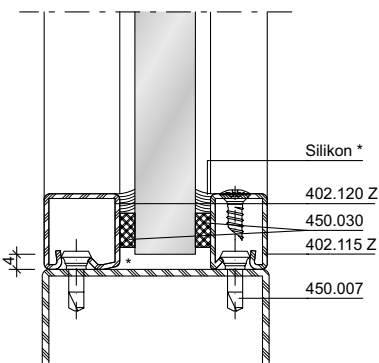

- \* Angriffseite schweißen
- \* Souder la face d'attaque
- \* Weld contact side

**Glasleisten-Varianten im Massstab 1:2**

**Variantes de parclores à l'échelle 1:2**

**Glazing bead options on scale 1:2**

**Jansen-Economy 60 RC Türen**

**Jansen-Economy 60 RC portes**

**Jansen-Economy 60 RC doors**

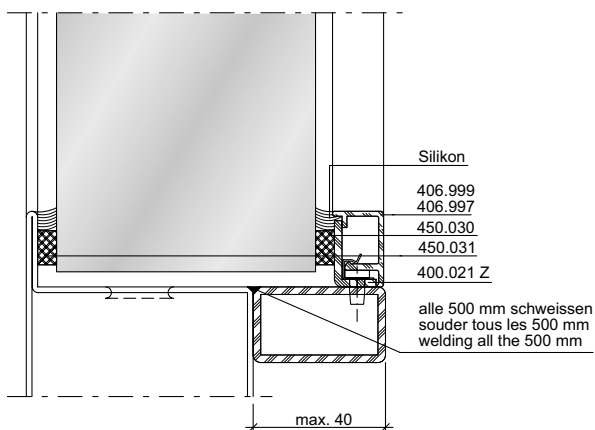
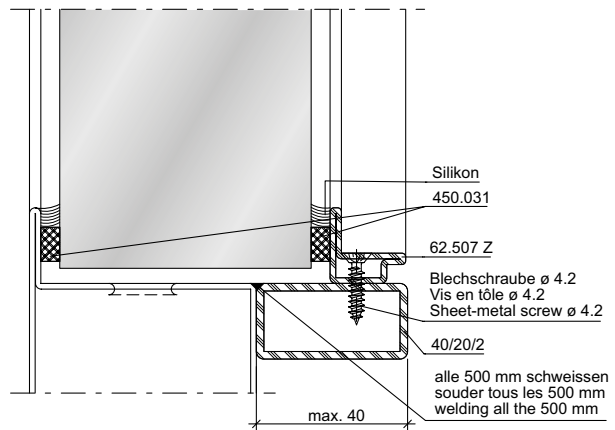
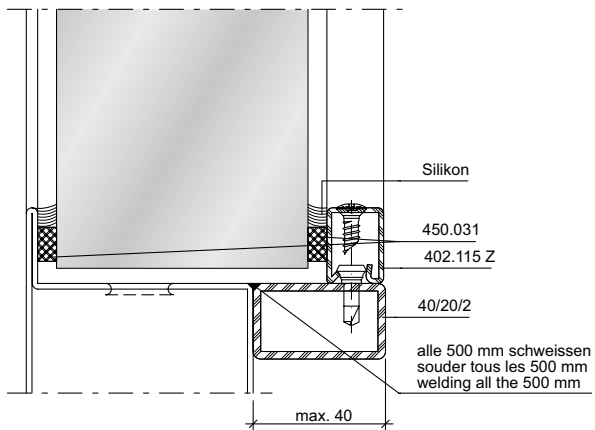
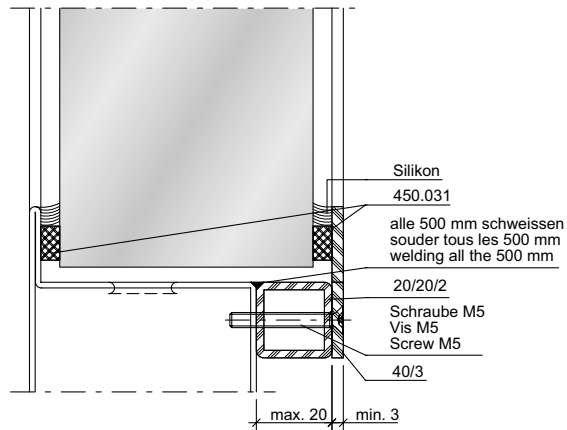
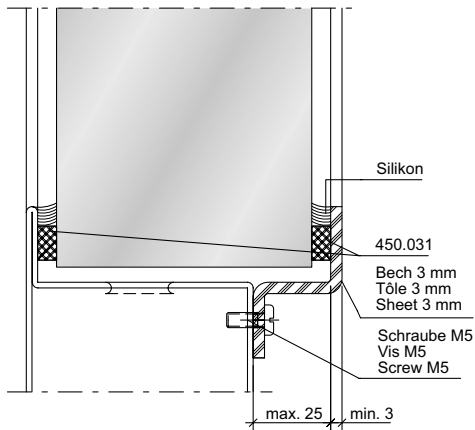

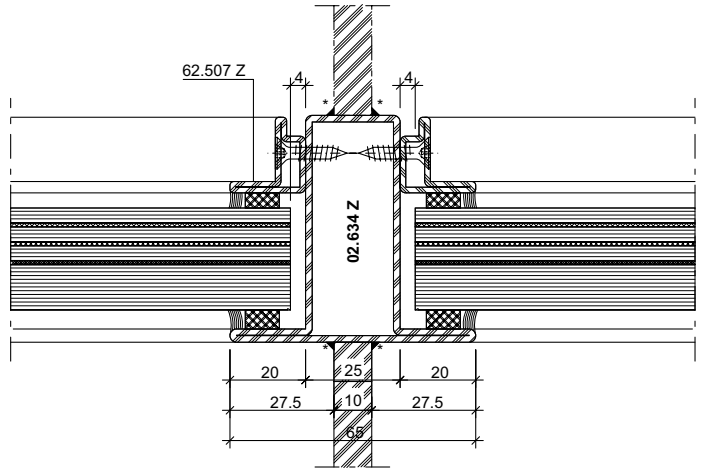
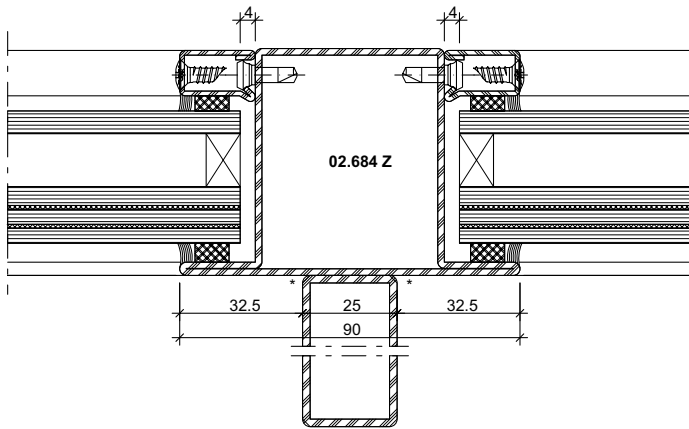

DXF DWG 22-0102-K-001

DXF DWG 22-0102-K-002

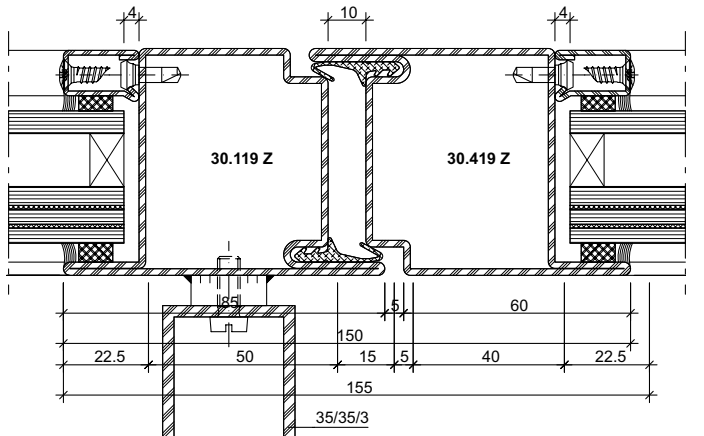
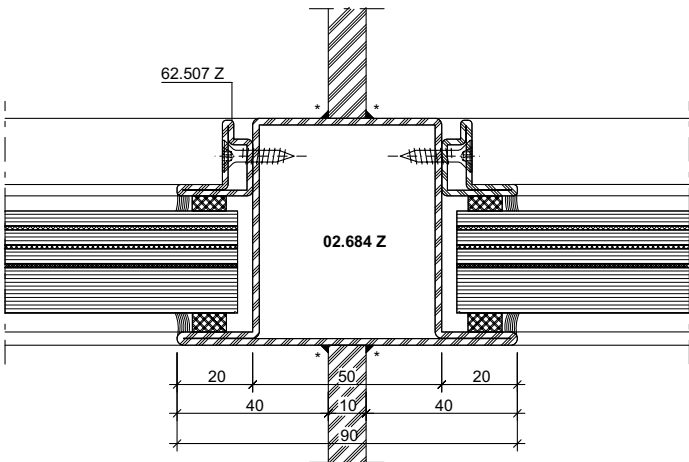

DXF DWG 22-0102-K-003

DXF DWG 22-0102-K-004

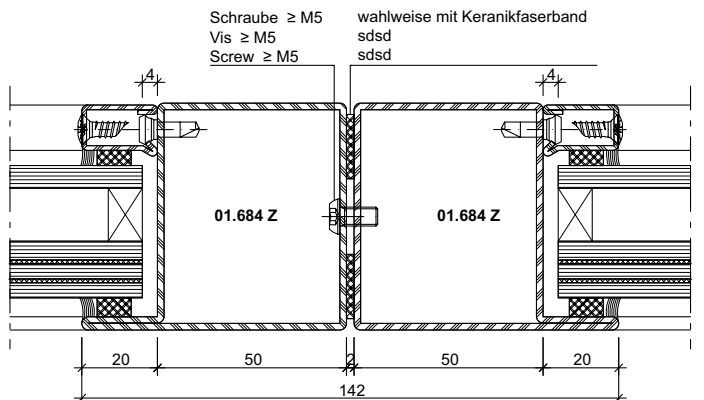
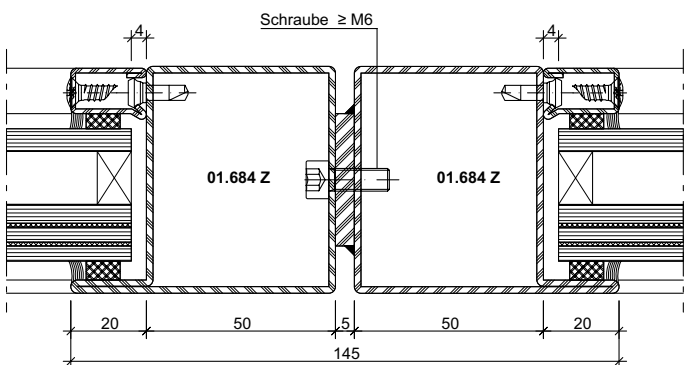

DXF DWG 22-0102-K-005

DXF DWG 22-0102-K-006

\* wahlweise örtliche Schweißung oder durchgehende Laserschweißung

\* Au choix, soudage local à la place ou soudage au laser en continu

\* Optionally, local weld or continuous laser welding

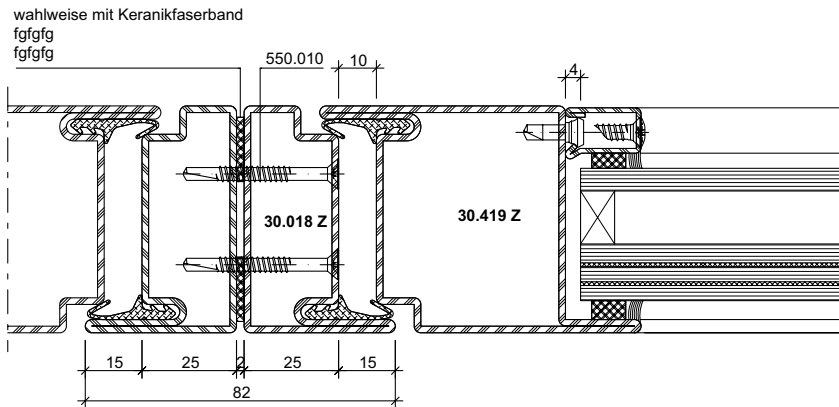

**DXF** **DWG** 22-0102-K-007

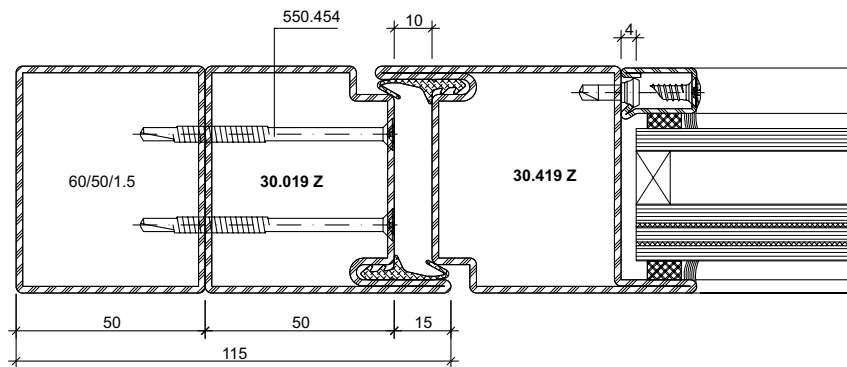

**DXF** **DWG** 22-0102-K-008

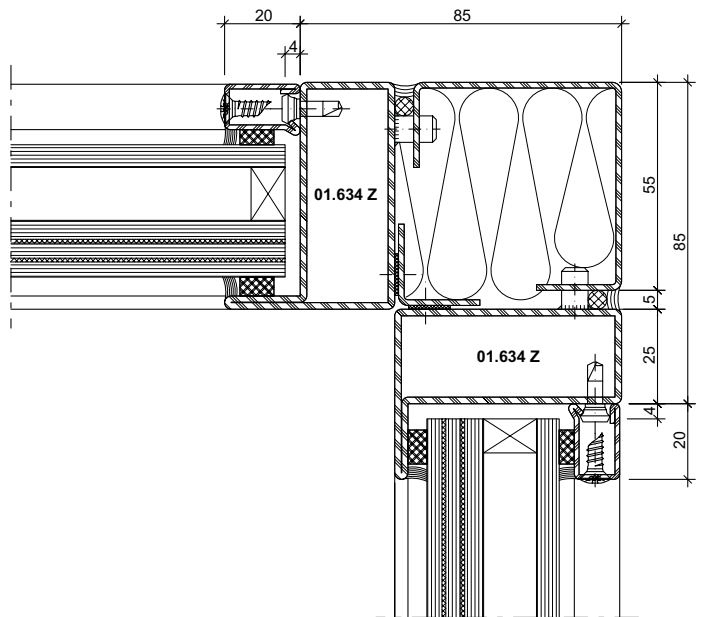
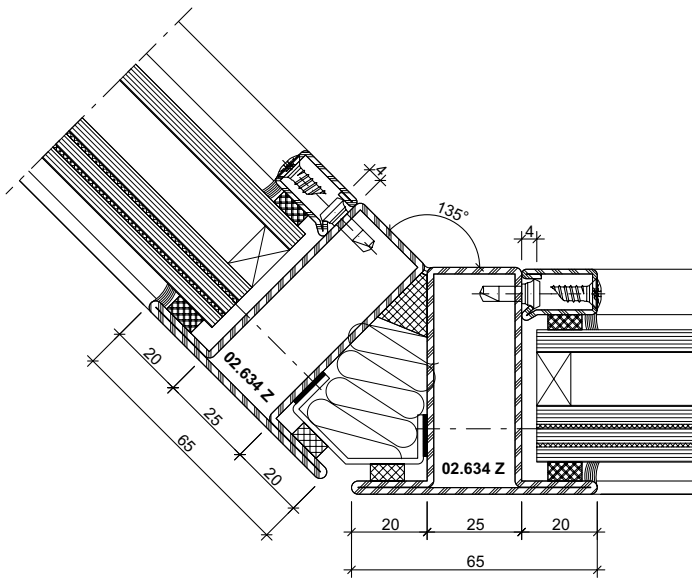

DXF DWG 22-0102-K-009

DXF DWG 22-0102-K-010

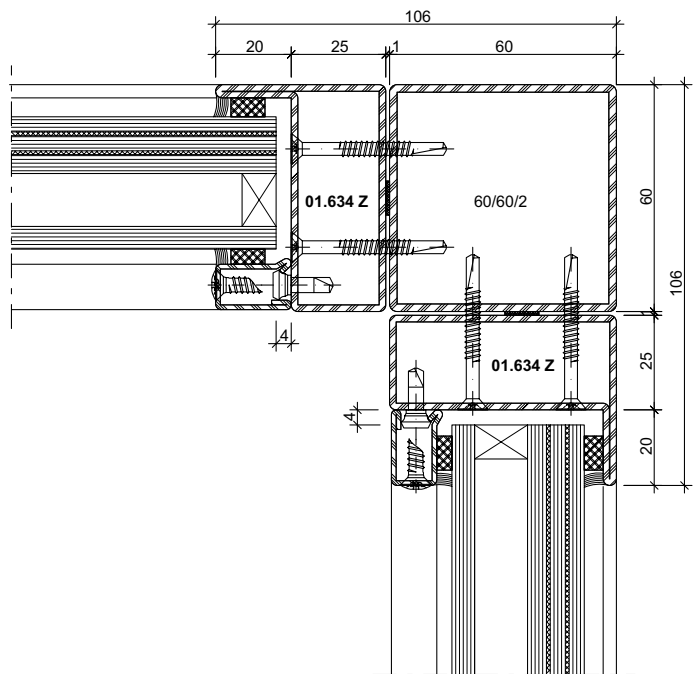
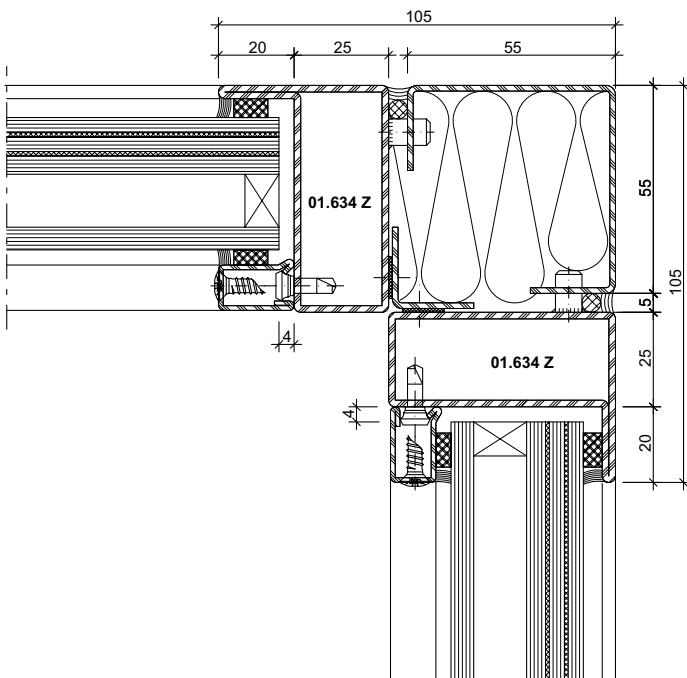

DXF DWG 22-0102-K-011

DXF DWG 22-0102-K-012



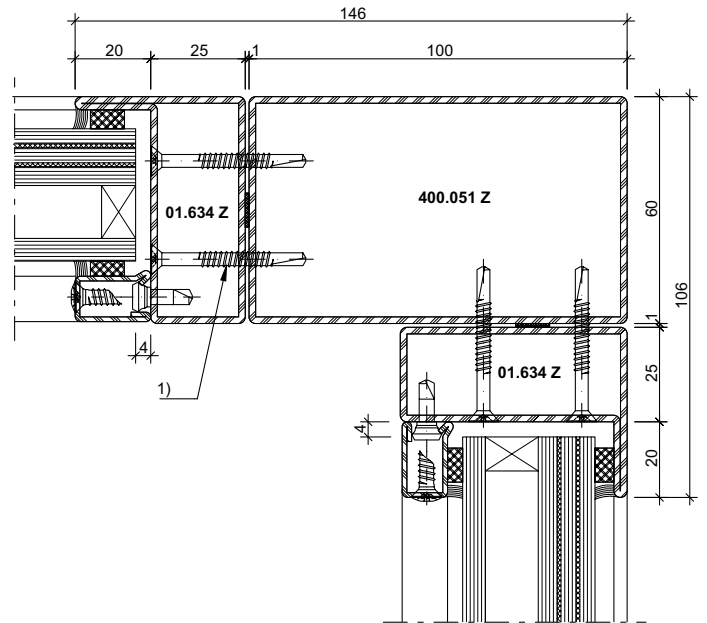
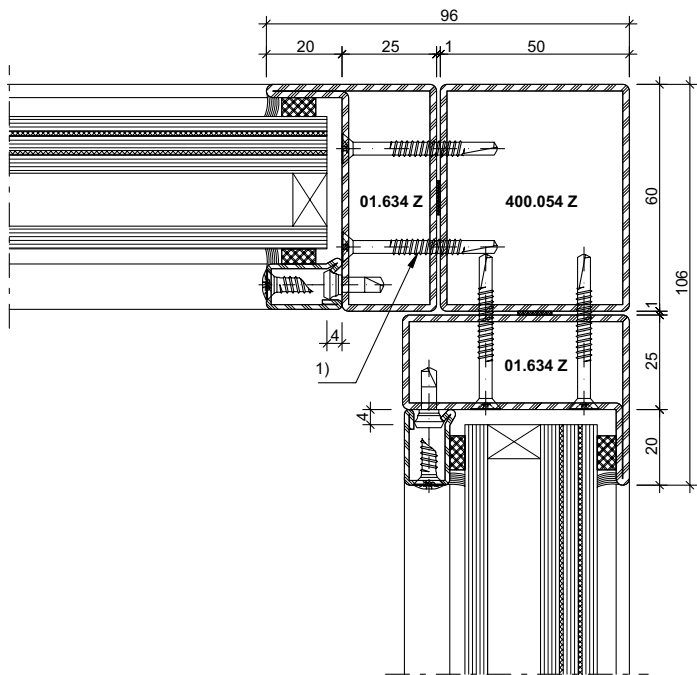

DXF

DWG

22-0102-K-014

DXF

DWG

22-0102-K-013

\* Schrauben-Abstand  $\leq$  300 mm

\* Distance des vis  $\leq$  300 mm

\* Screw distance  $\leq$  300 mm

## Wandbefestigung

## Fixation murale

## Wall mounts

### Mauerwerk

Um die einbruchhemmende Wirkung der Abschlüsse sicherzustellen, müssen die umgebenden Wände folgende Mindestanforderungen erfüllen:

### Maçonnerie

Pour garantir la protection anti-effraction des cloisons, les murs environnants doivent respecter les critères minimaux suivants:

### Masonry

In order to guarantee the burglar resistance of the screens, the surrounding walls need to meet the following minimum requirements:

Widerstandsklasse des einbruchhemmenden Bauteils*	Umgebenden Wände / Cloisons environnantes / Surrounding walls				
	aus Mauerwerk nach DIN 1053 Teil 1 en maçonnerie selon DIN 1053 partie 1 Masonry in accordance with DIN 1053 part 1			aus Stahlbeton nach DIN 1045 en béton armé selon DIN 1045 Reinforced concrete in accordance with DIN 1045	
	Nennstärke Epaisseur nominale Nominal thickness mm	Druckfestigkeitsklasse Classe de résistance à la pression Compressive strength class	Mörtelgruppe Groupe de mortier Mortar class	Nennstärke Epaisseur nominale Nominal thickness mm	Festigkeitsklasse Classe de résistance Compressive strength class
<b>RC1</b>	≥ 115	≥ 12	II	≥ 100	<b>B15</b>
<b>RC2</b>	≥ 115	≥ 12	II	≥ 120	<b>B15</b>

\* nach DIN EN 1627 / selon DIN EN 1627 / according to DIN EN 1627

### Beispiel für zulässige Wandanschlüsse

Folgende Befestigungsmittel können zur Montage der einbruchhemmenden Elemente eingesetzt werden:

- Rahmendübel min.  $\varnothing$  10 mm
- Anker, Laschen (Segmentanker min.  $\varnothing$  8 mm)
- Ankerschienen oder Montageschienen
- Schrauben mit metrischem Gewinde min.  $\varnothing$  8 mm
- Hilti HUS-Universalschraube

### Exemples des murs autorisés

Les modes de fixation suivants sont utilisables pour le montage des éléments anti-effraction

- Chevilles synthétique min.  $\varnothing$  10 mm
- Chevilles d'ancrage métalliques min.  $\varnothing$  8 mm
- Rails d'ancrage ou rails de montage
- Vis à filetage métrique min.  $\varnothing$  8 mm
- Vis universelle Hilti HUS

### Example for permissible wall abutments

The following fasteners can be used to fit the burglar-resistant elements

- Frame plugs min.  $\varnothing$  10 mm
- Anchors, straps (segment anchors min.  $\varnothing$  8 mm)
- Anchor rails or fixing rails
- Screws with a metric thread min.  $\varnothing$  8 mm
- Hilti HUS universal screw

Anschlüsse am Bau  
Raccords au mur  
Attachment to structure

Jansen-Economy 60 RC Türen  
Jansen-Economy 60 RC portes  
Jansen-Economy 60 RC doors

Maximale Befestigungsabstände

Écart maximum de fixation

Maximum fixing intervals

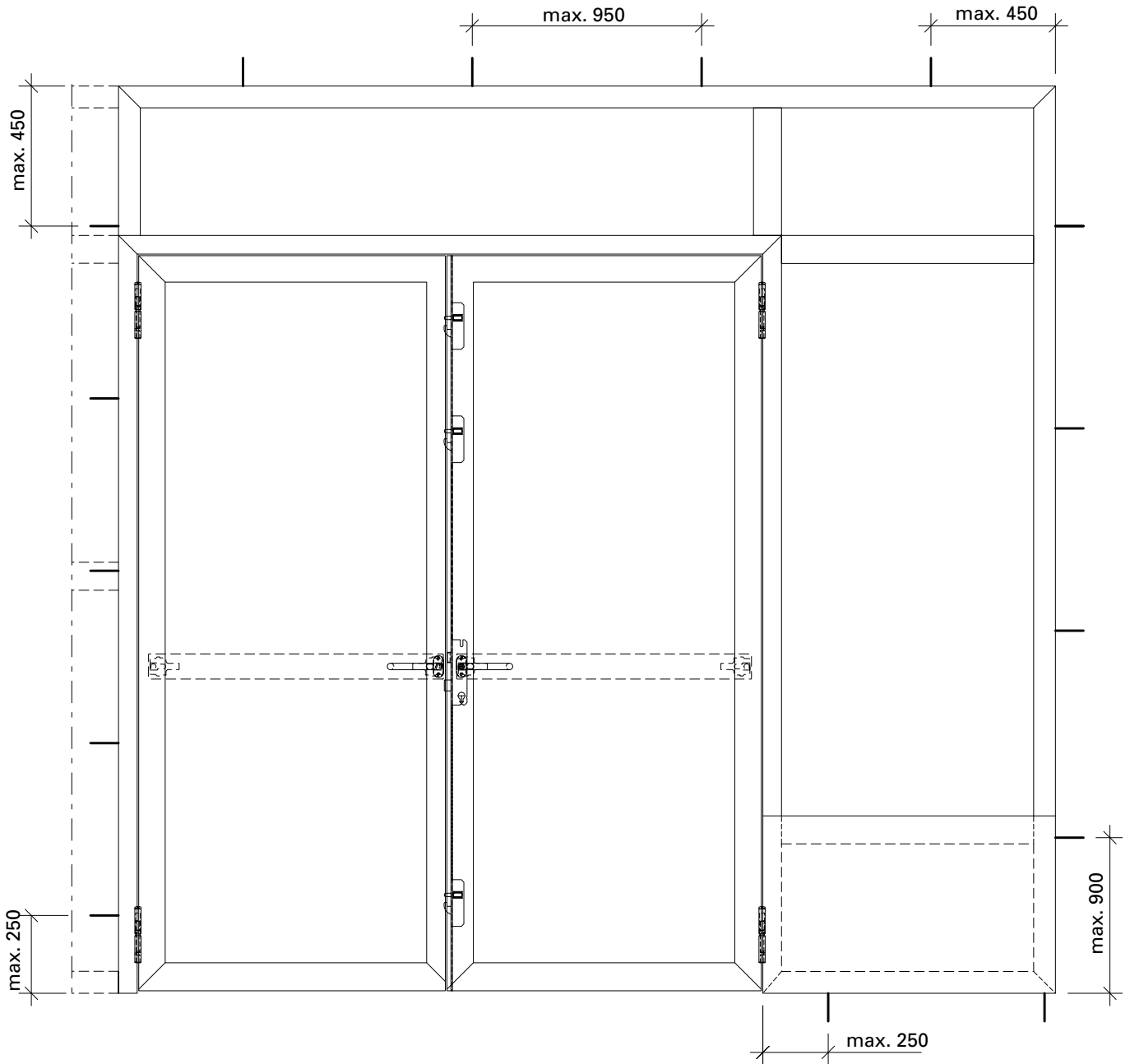

**Zuordnung der Widerstandsklassen  
 von einbruchhemmenden Bauteilen  
 zu Porenbetonwänden**

**Affectation des classes de résistance  
 des composants anti-effraction en  
 contact avec les parois en béton  
 cellulaire**

**Assignment of the resistance classes  
 of burglar-resistant components for  
 autoclaved aerated concrete walls**

Widerstandsklasse Classe de résistance Resistance class	Nennstärke Epaisseur nominale Nominal thickness mm	Druckfestigkeit der Steine Résistance à la compression des pierres Compressive strength of the stones	Ausführung Exécution Design
RC1N RC2 / RC2N	≥ 170	≥ 4	verklebt collé bonded
RC3	≥ 240	≥ 4	verklebt collé bonded

Widerstandsklassen von einbruchhemmenden Bauteilen zu Holztafelwände siehe DIN EN 1627 Tabelle NA.4

Ein Holzpfosten mit mindestens einem Querschnitt 120x120 mm ist als Anschlussmöglichkeit beispielsweise im Bereich des Wintergartens in den Widerstandsklassen RC1N, RC2 und RC2N geeignet.

Andere Wandbauarten oder Montagearten, wie z.B. Einbau in zweischaligem Mauerwerk oder Montagein Verbindung mit Rolladenkästen sind zu berücksichtigen.

Pour les classes de résistance des composants anti-effraction en contact avec les parois en panneau en bois, voir DIN EN 1627 tableau NA.4

Un montant en bois présentant une section minimale de 120x120 mm convient parfaitement au raccordement, par exemple pour un jardin d'hiver dans les classes de résistance RC1N, RC2 et RC2N.

D'autres types de cloisons ou de montage tel que celui dans une maçonnerie à double paroi ou le montage en présence de caissons de volet doivent être pris en compte.

For resistance classes of burglar-resistant components for timber panel walls, see DIN EN 1627, table NA.4

A timber mullion with a cross section of at least 120x120 mm is suitable as an attachment option, for example for conservatories in resistance classes RC1N, RC2 and RC2N.

Other wall construction and installation types, e.g. installation in double-skin masonry or in connection with roller shutter boxes, must be taken into consideration.

Anschlüsse am Bau im Masstab 1:2  
Raccords au mur à l'échelle 1:2  
Attachment to structure on scale 1:2

Jansen-Economy 60 RC Türen  
Jansen-Economy 60 RC portes  
Jansen-Economy 60 RC doors

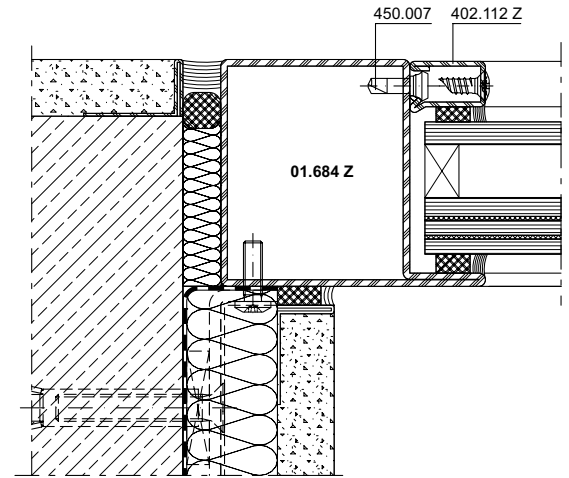
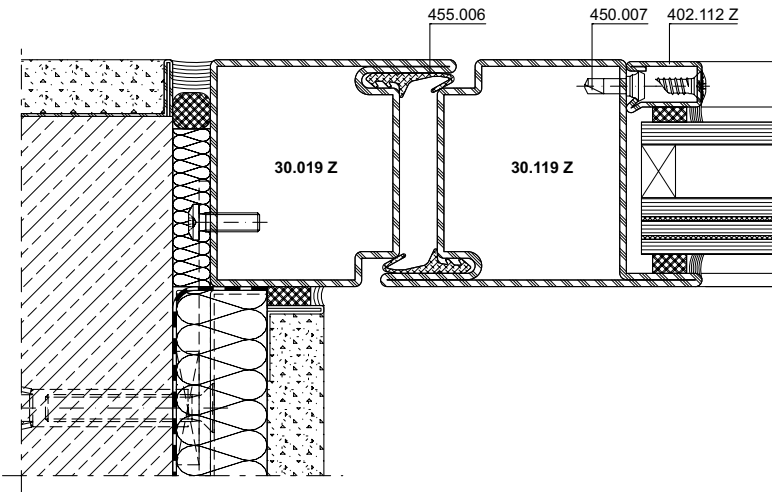

**DXF** **DWG** 22-0102-A-001

**DXF** **DWG** 22-0102-A-002

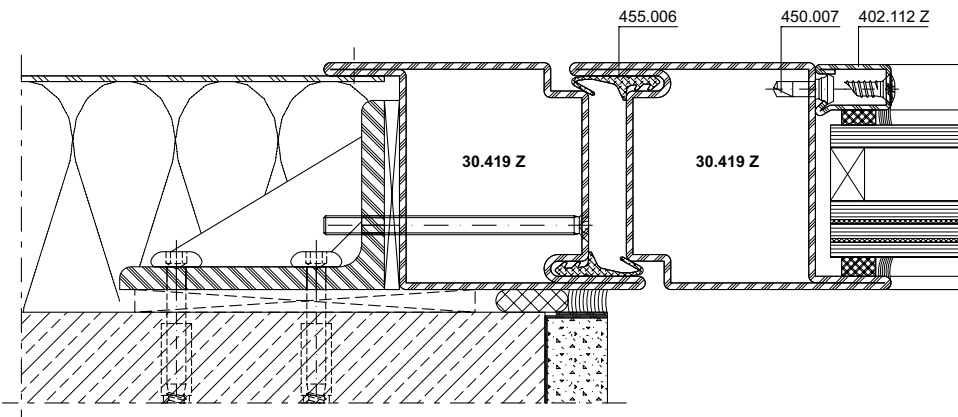

**DXF** **DWG** 22-0102-A-003

Anschlüsse am Bau im Massstab 1:2  
Raccords au mur à l'échelle 1:2  
Attachment to structure on scale 1:2

Jansen-Economy 60 RC Türen  
Jansen-Economy 60 RC portes  
Jansen-Economy 60 RC doors

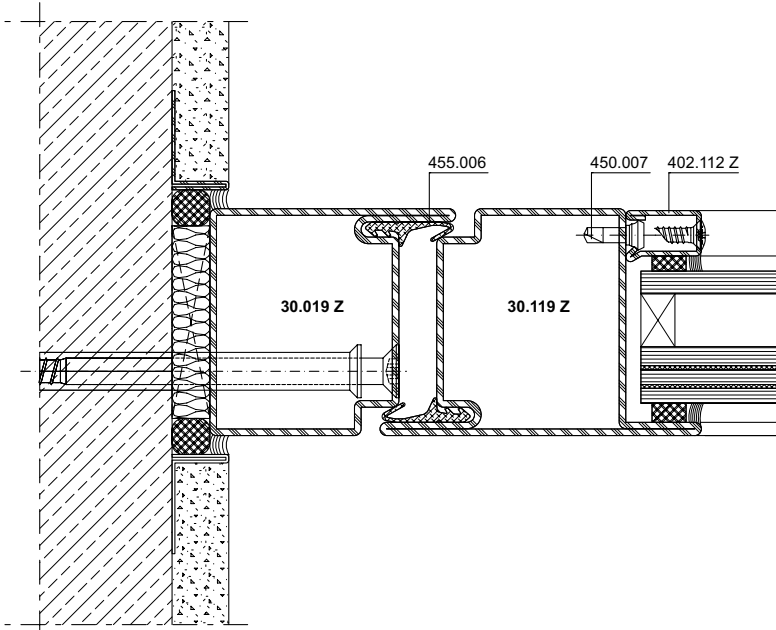

DXF DWG 220102-A-004

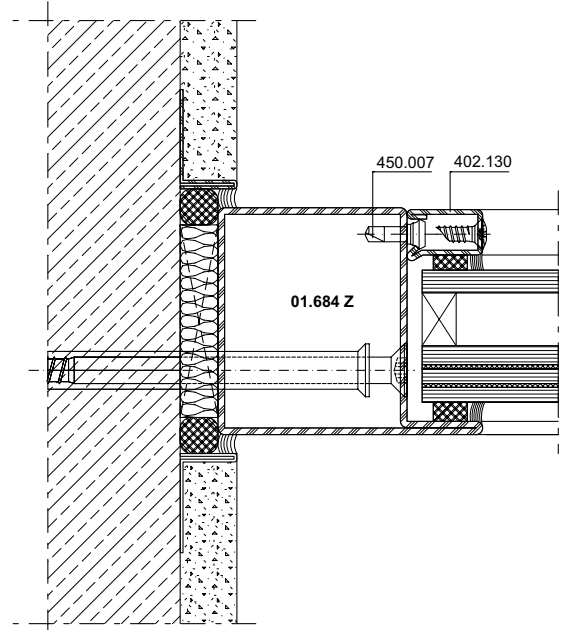

DXF DWG 22-0102-A-005

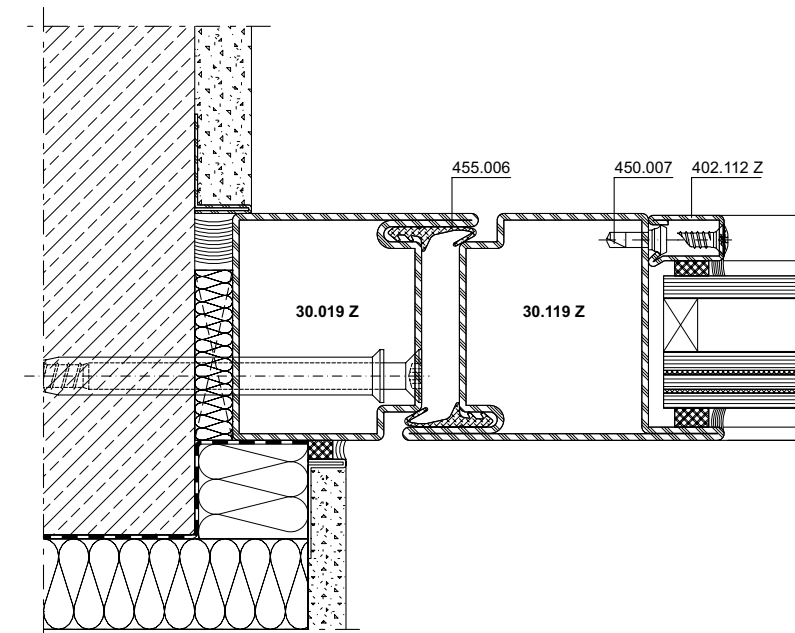

DXF DWG 22-0102-A-006

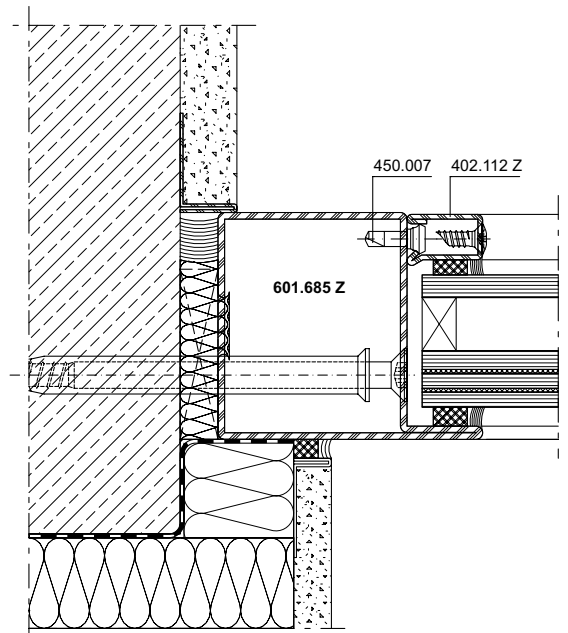

DXF DWG 22-0102-A-007

Anschlüsse am Bau im Masstab 1:2  
Raccords au mur à l'échelle 1:2  
Attachment to structure on scale 1:2

Jansen-Economy 60 RC Türen  
Jansen-Economy 60 RC portes  
Jansen-Economy 60 RC doors

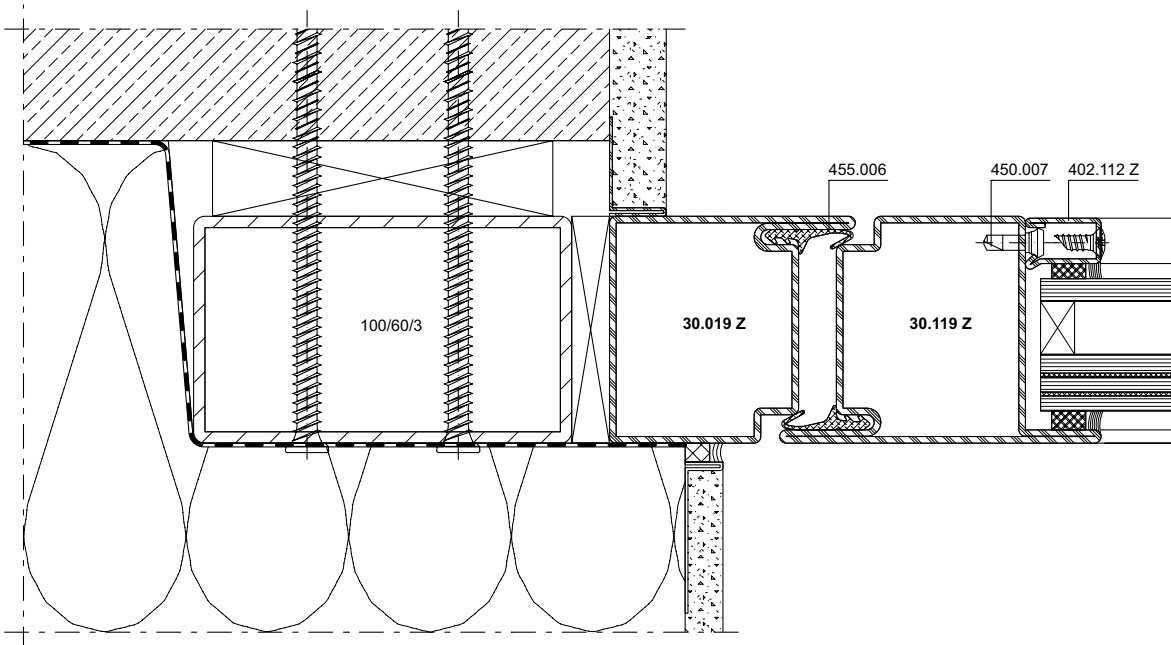

**DXF** **DWG** 22-0102-A-008

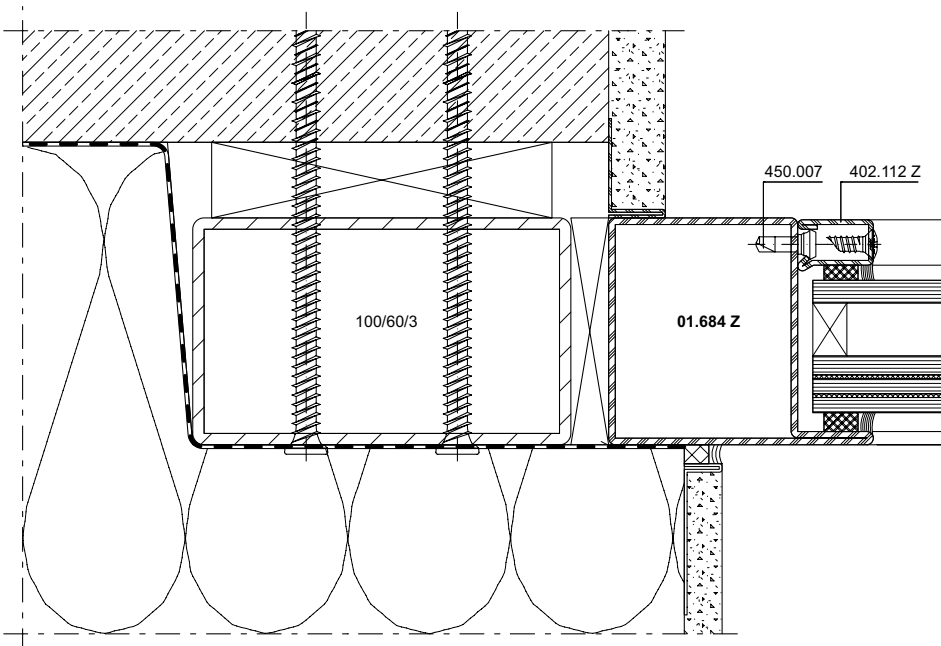

**DXF** **DWG** 22-0102-A-009

Anschlüsse am Bau im Massstab 1:2  
Raccords au mur à l'échelle 1:2  
Attachment to structure on scale 1:2

Jansen-Economy 60 RC Türen  
Jansen-Economy 60 RC portes  
Jansen-Economy 60 RC doors

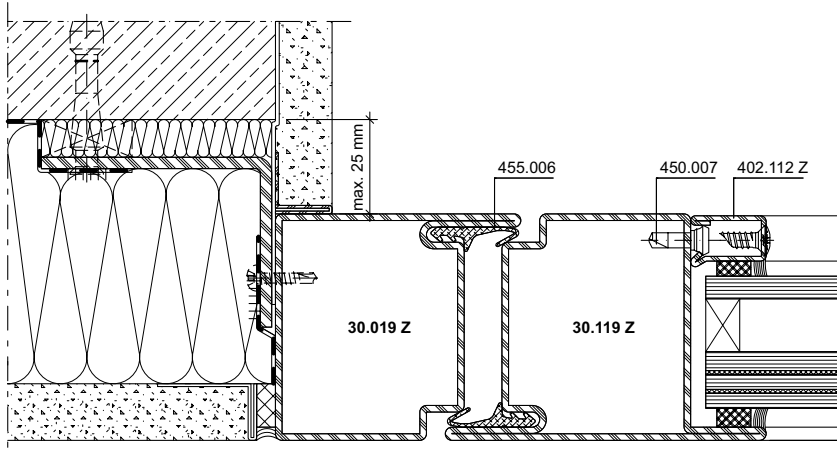

DXF DWG 22-0102-A-010

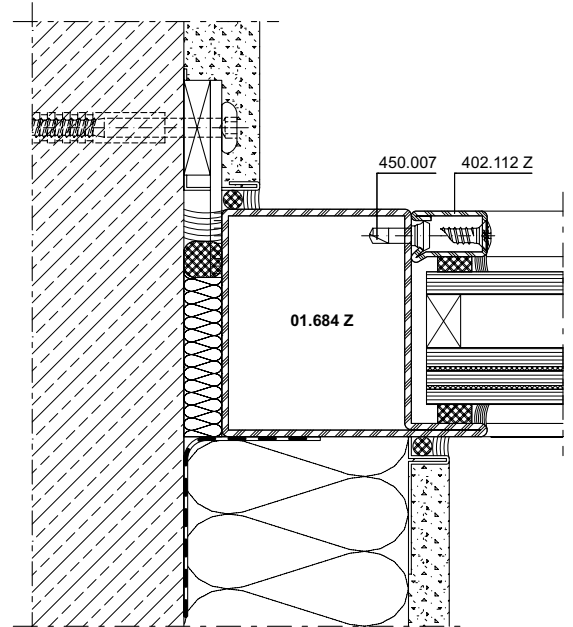

DXF DWG 22-0102-A-012

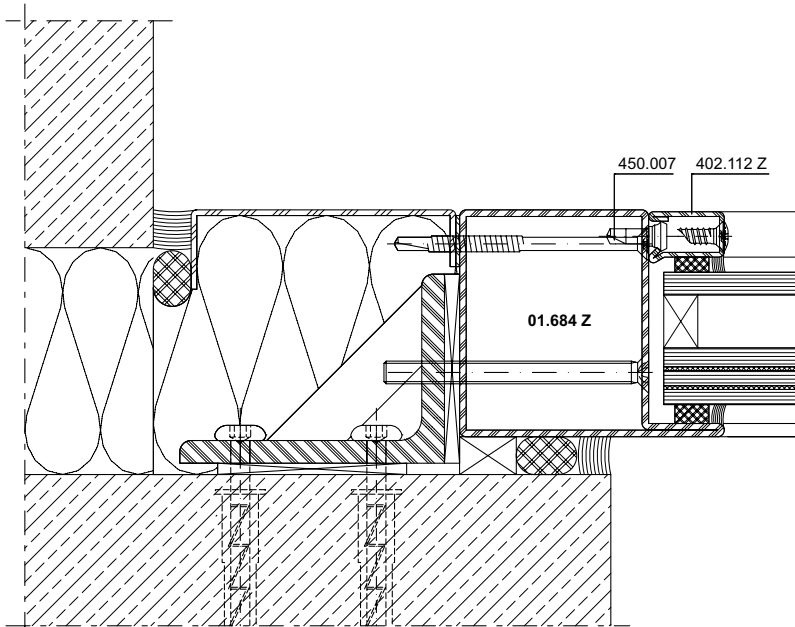

DXF DWG 22-0102-A-011

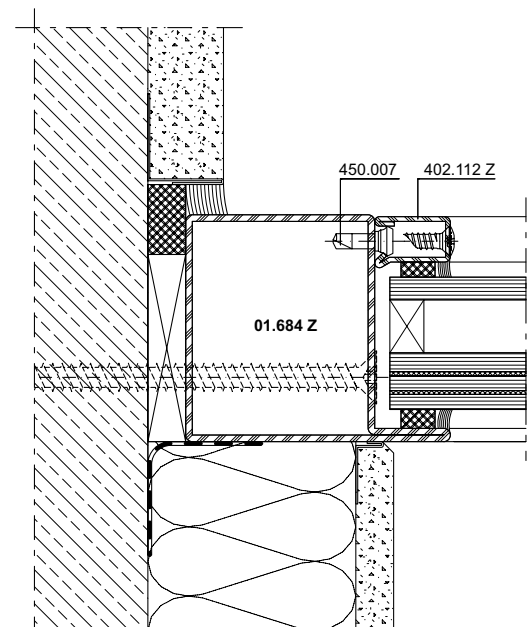

DXF DWG 22-0102-A-013



**Anschlüsse am Bau im Masstab 1:2**  
**Raccords au mur à l'échelle 1:2**  
**Attachment to structure on scale 1:2**

**Jansen-Economy 60 RC Türen**  
**Jansen-Economy 60 RC portes**  
**Jansen-Economy 60 RC doors**

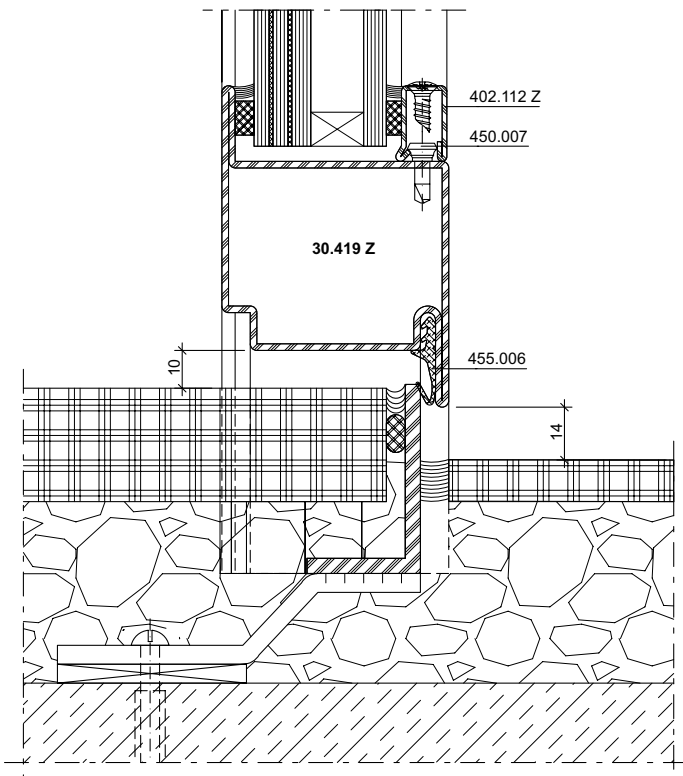

**DXF** **DWG** 22-0102-A-014

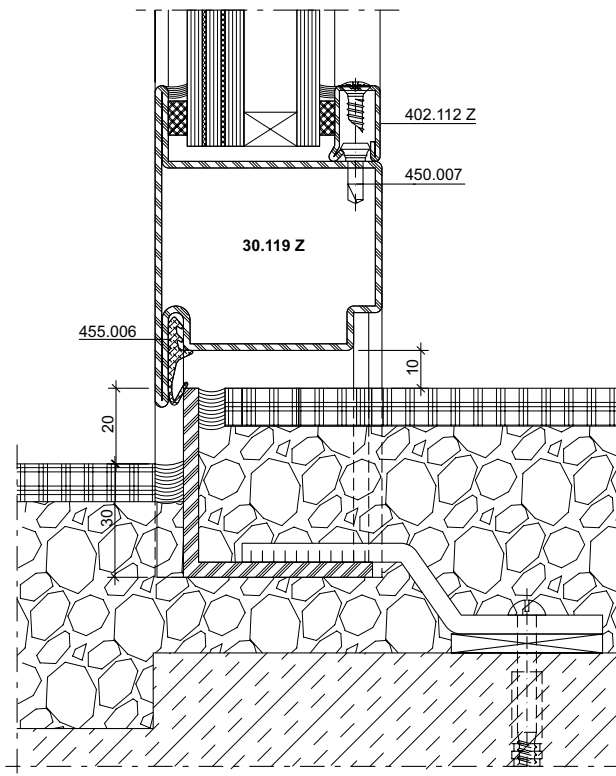

**DXF** **DWG** 22-0102-A-015

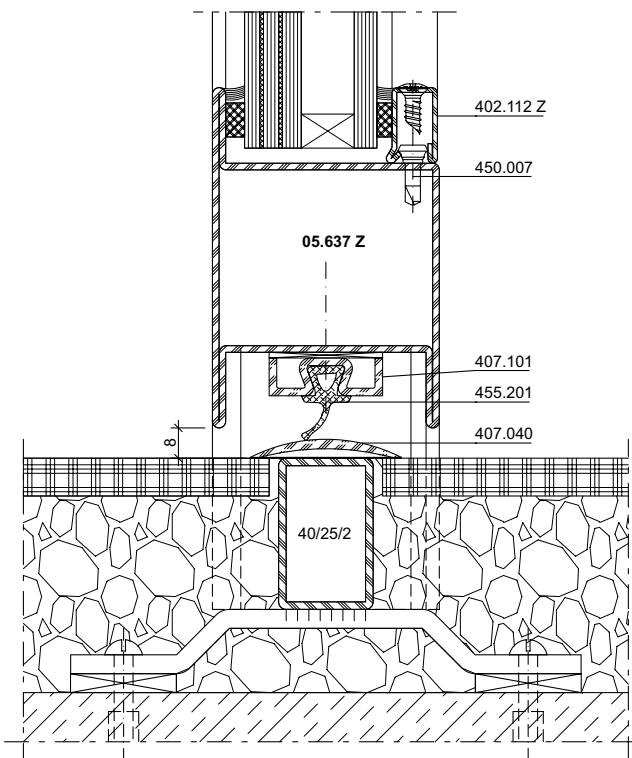

**DXF** **DWG** 22-0102-A-016

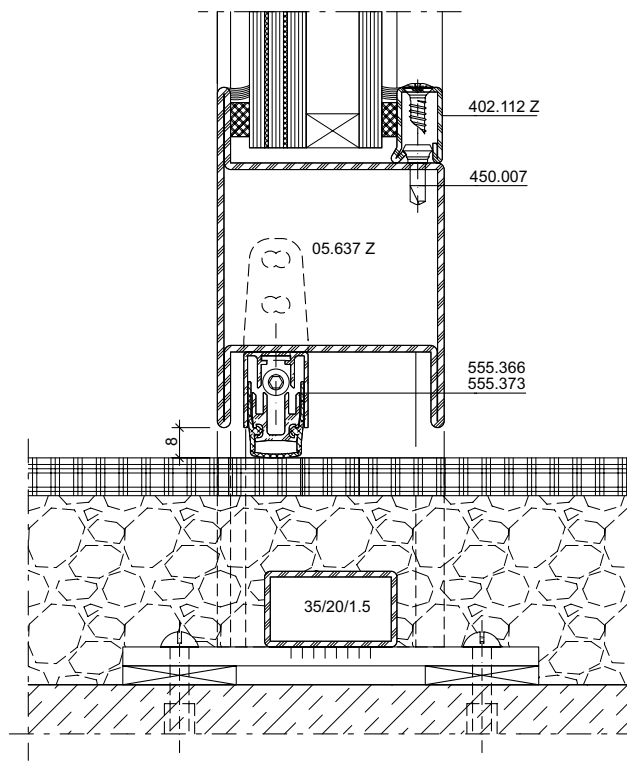

**DXF** **DWG** 22-0102-A-017

**Anschlüsse am Bau im Massstab 1:2**  
**Raccords au mur à l'échelle 1:2**  
**Attachment to structure on scale 1:2**

Jansen-Economy 60 RC Türen  
Jansen-Economy 60 RC portes  
Jansen-Economy 60 RC doors

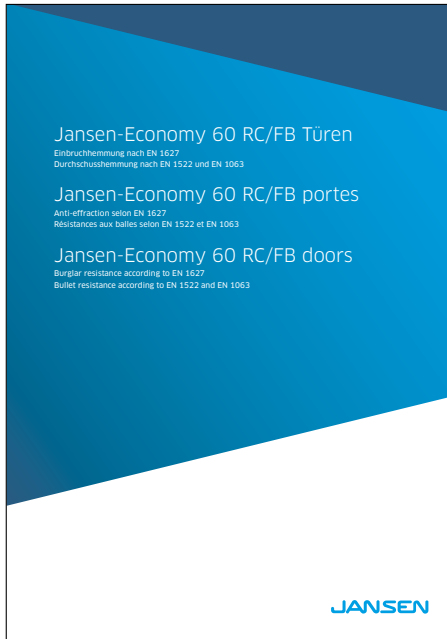

**Beschlageinbau und Verarbeitungshinweise siehe  
«Verarbeitung und Montage Jansen-Economy 60 RC Türen».**

**Montage des ferrures et indications d'usage voir  
«Usinage et montage Portes Jansen-Economy 60 RC».**

**Installation of fittings and assembly instructions see  
«Processing and assembly Jansen-Economy 60 RC Doors».**

<b>Inhaltsverzeichnis</b>	<b>Sommaire</b>	<b>Content</b>	
Massbezeichnungen	Dimensions cotées	Measurement descriptions	<b>146</b>
Schlossabmessungen	Dimensions des serrures	Lock dimensions	<b>148</b>
Terminologie Türbeschlag	Terminologie ferrures de porte	Door fitting terminology	<b>150</b>
Öffnungsrichtung	Porte ouvrant	Direction of opening	<b>151</b>
Funktionsbeschreibungen Panikschlösser	Description des fonctions pour serrures panique	Description of operation for locks with emergency functions	<b>152</b>
Zwängungsfreies Öffnen	Ouvertures sans collision des vantaux	Door alignment when opening	<b>160</b>
Leistungserklärung gemäss EN 1935	Déclaration de performance selon EN 1935	Declaration of Performance in accordance with EN 1935	<b>168</b>
Empfehlung Türflügelgewichte	Recommandation des poids du vantail	Recommandation leaf weight	<b>170</b>

Massbezeichnungen

Dimensions cotées

Measurement descriptions

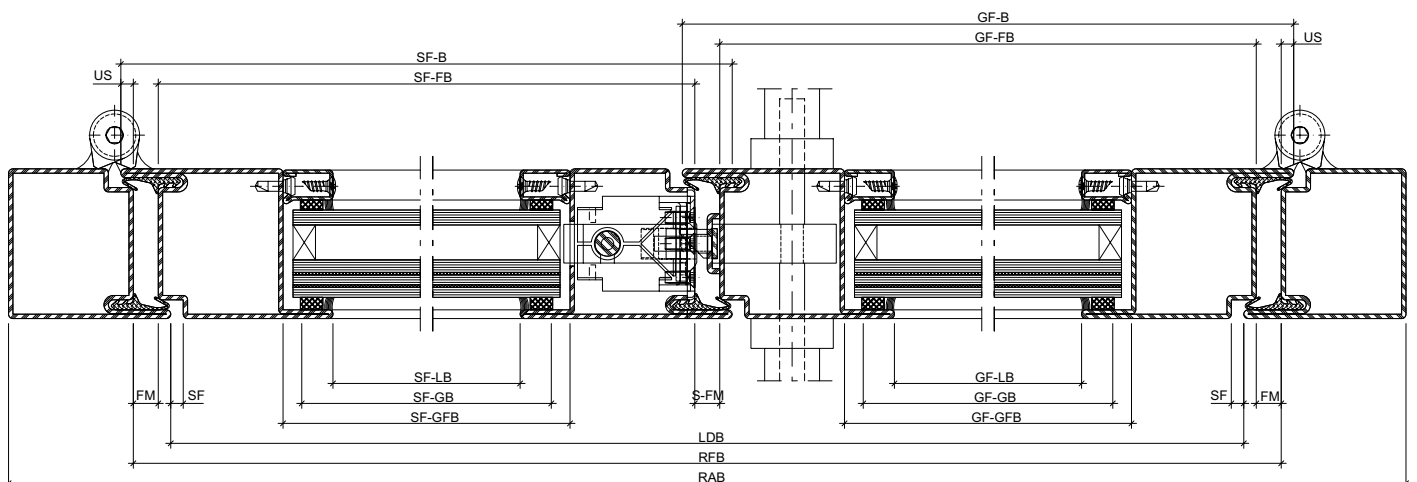
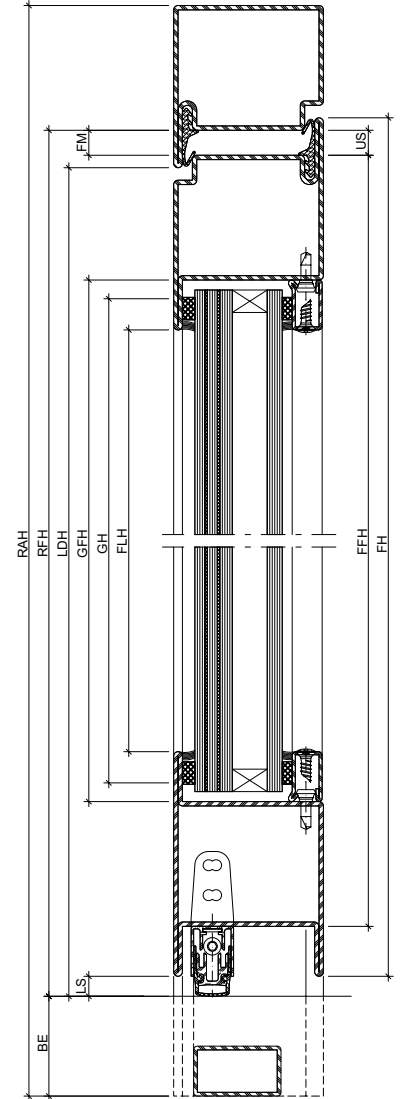
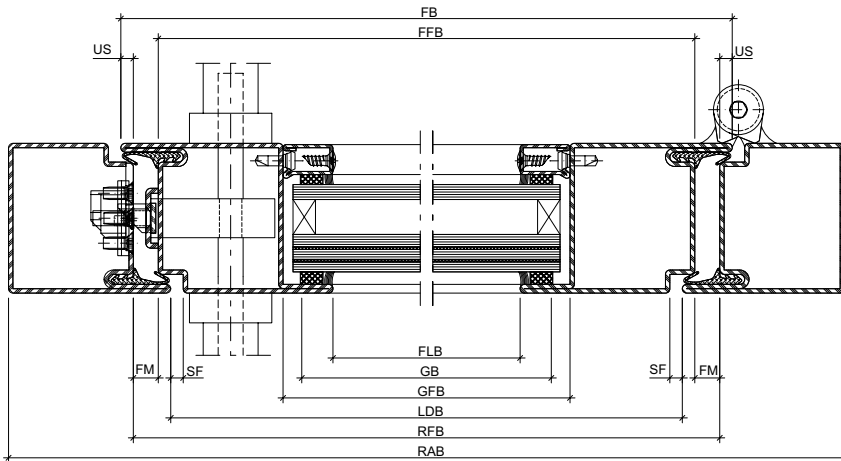

Massbezeichnungen		Dimensions cotées		Measurement descriptions	
<b>US</b>	Überschlag	<b>US</b>	Recouvrement	<b>US</b>	Overlap
<b>FM</b>	Falzmass	<b>FM</b>	Dimension de la feuillure	<b>FM</b>	Rebate
<b>SF</b>	Schattenfuge	<b>SF</b>	Joint négatif	<b>SF</b>	Shadow gap
<b>LS</b>	Luftspalt	<b>LS</b>	Vide d'air au sol du vantail	<b>LS</b>	Air gap
<b>BE</b>	Bodeneinstand	<b>BE</b>	Encastrement au sol	<b>BE</b>	Floor recess
<b>FH</b>	Flügelhöhe	<b>FH</b>	Hauteur du vantail	<b>FH</b>	Leaf height
<b>FFH</b>	Flügelalzhöhe	<b>FFH</b>	Hauteur de feuillure du vantail	<b>FFH</b>	Leaf rebate height
<b>FLH</b>	Flügel-Lichtmasshöhe	<b>FLH</b>	Hauteur vide lumière du vantail	<b>FLH</b>	Clear height dimension of leaf
<b>FB</b>	Flügelbreite	<b>FB</b>	Largeur du vantail	<b>FB</b>	Leaf width
<b>FFB</b>	Flügelalzbreite	<b>FFB</b>	Largeur de feuillure du vantail	<b>FFB</b>	Leaf rebate width
<b>FLB</b>	Flügel-Lichtmassbreite	<b>FLB</b>	Largeur vide lumière du vantail	<b>FLB</b>	Clear width dimension of leaf
<b>GH</b>	Glashöhe	<b>GH</b>	Hauteur du verre	<b>GH</b>	Glass height
<b>GFH</b>	Glasfalzhöhe	<b>GFH</b>	Hauteur de feuillure du verre	<b>GFH</b>	Glazing rebate height
<b>GB</b>	Glasbreite	<b>GB</b>	Largeur du verre	<b>GB</b>	Glass width
<b>GFB</b>	Glasfalzbreite	<b>GFB</b>	Largeur de feuillure du verre	<b>GFB</b>	Glazing rebate width
<b>LDH</b>	Lichte Durchgangshöhe	<b>LDH</b>	Hauteur vide lumière	<b>LDH</b>	Clear opening height
<b>RFH</b>	Rahmenfalzhöhe	<b>RFH</b>	Hauteur de feuillure du dormant	<b>RFH</b>	Frame rebate height
<b>RAH</b>	Rahmnaussenhöhe	<b>RAH</b>	Hauteur extérieur du dormant	<b>RAH</b>	External frame height
<b>LDB</b>	Lichte Durchgangsbreite	<b>LDB</b>	Largeur vide lumière	<b>LDB</b>	Clear opening width
<b>RFB</b>	Rahmenfalzbreite	<b>RFB</b>	Largeur de feuillure du dormant	<b>RFB</b>	Frame rebate width
<b>RAB</b>	Rahmnaussenbreite	<b>RAB</b>	Largeur extérieur du dormant	<b>RAB</b>	External frame width
<b>GF-B</b>	Gangflügel-Breite	<b>GF-B</b>	Largeur du vantail de service	<b>GF-B</b>	Access leaf width
<b>GF-FB</b>	Gangflügel-Falzbreite	<b>GF-FB</b>	Largeur de feuillure du vantail de service	<b>GF-FB</b>	Access leaf rebate width
<b>GF-LB</b>	Gangflügel-Lichtmassbreite	<b>GF-LB</b>	Vide lumière du vantail de service	<b>GF-LB</b>	Clear width dimension of access leaf
<b>GF-GB</b>	Gangflügel-Glasbreite	<b>GF-GB</b>	Largeur du verre du vantail de service	<b>GF-GB</b>	Glass width of access leaf
<b>GF-GFB</b>	Gangflügel-Glasfalzbreite	<b>GF-GFB</b>	Largeur de feuillure du verre du vantail de service	<b>GF-GFB</b>	Glazing rebate width of access leaf
<b>SF-B</b>	Standflügel-Breite	<b>SF-B</b>	Largeur du vantail semi-fixe	<b>SF-B</b>	Secondary leaf width
<b>SF-FB</b>	Standflügel-Falzbreite	<b>SF-FB</b>	Largeur de feuillure du vantail semi-fixe	<b>SF-FB</b>	Rebate width of secondary leaf
<b>SF-LB</b>	Standflügel-Lichtmassbreite	<b>SF-LB</b>	Vide lumière du vantail semi-fixe	<b>SF-LB</b>	Clear width dimension of secondary leaf
<b>SF-GB</b>	Standflügel-Glasbreite	<b>SF-GB</b>	Largeur du verre du vantail semi-fixe	<b>SF-GB</b>	Glass width of secondary leaf
<b>SF-GFB</b>	Standflügel-Glasfalzbreite	<b>SF-GFB</b>	Largeur de feuillure du verre du vantail semi-fixe	<b>SF-GFB</b>	Glazing rebate width of secondary leaf
<b>S-FM</b>	Stulpflügel-Falzmass	<b>S-FM</b>	Dimension de la feuillure fenêtre à deux vantaux	<b>S-FM</b>	Double leaf rebate

### Schlossabmessungen

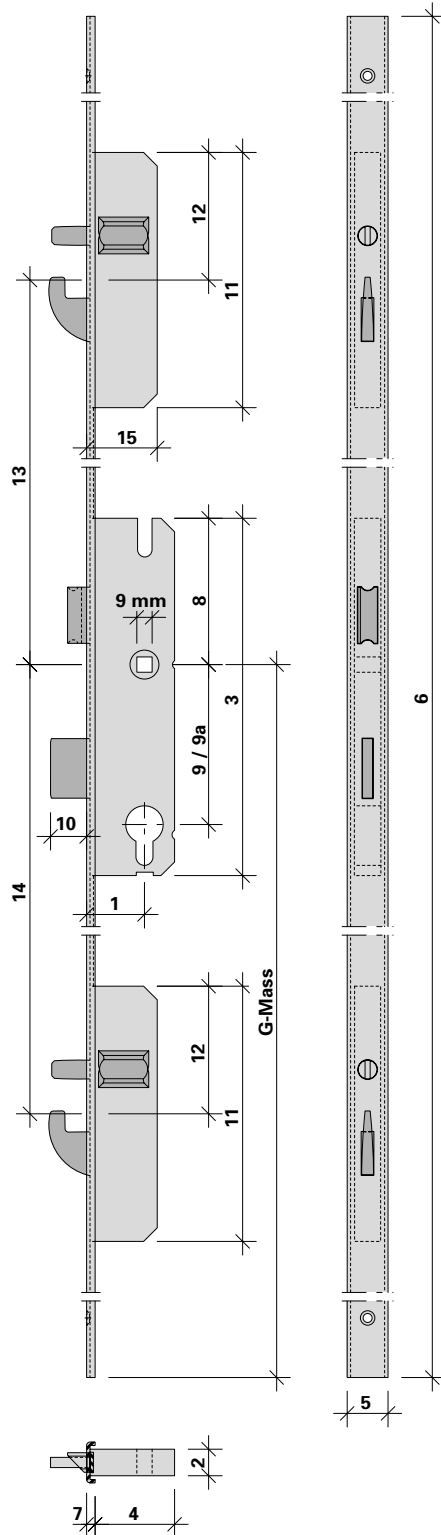

### Dimensions des serrures

1	Dornmass Axe canon/tête Backset
2	Kasten-Breite Largeur du boîtier Width of casing
3	Kasten-Höhe Hauptschloss Hauteur du boîtier serrure principale Height of casing main lock
4	Kasten-Tiefe Hauptschloss Profondeur du boîtier serrure principale Depth of casing main lock
5	Stulp-Breite Largeur de la tête Width of face plate
6	Stulp-Länge Longueur de la tête Length of face plate
7	Stulp-Dicke Épaisseur de la tête Thickness of face plate
8	Entfernung OK Kasten - Drücker Distance bord supérieur boîtier – poignée Distance from top edge of casing to handle
9	Entfernung Drücker - Zylinder ø 22 mm Distance entre poignée – cylindre ø 22 mm Distance between handle and cylinder ø 22 mm
9a	Entfernung Drücker - Zylinder ø 17 mm Distance entre poignée – cylindre ø 17 mm Distance between handle and cylinder ø 17 mm
10	Riegel-Ausschluss Course de pêne Bolt travel

### Lock dimensions

11	Kasten-Höhe Nebenschloss Hauteur du boîtier serrure secondaire Height of casing ancillary lock
12	Entfernung OK Kasten - Mitte Nebenschloss Distance bord supérieur boîtier – serrure secondaire milieu Distance from top edge of casing to ancillary lock central
13	Entfernung Drücker Hauptschloss - Mitte Nebenschloss oben Distance entre serrure principale – serrure secondaire milieu en haut Distance between main lock and ancillary lock central top
14	Entfernung Drücker Hauptschloss - Mitte Nebenschloss unten Distance entre serrure principale – serrure secondaire milieu en bas Distance between main lock and ancillary lock central bottom
15	Kasten-Tiefe Nebenschloss Profondeur du boîtier serrure secondaire Depth of casing ancillary lock

Schlossabmessungen

Dimensions des serrures

Lock dimensions

	1	2	3	4	5	6	7	8	9	9a	10	11	12	13	14	15
556.000	34	15,5	210	46,5	24	2170	5	86	94	-	21	150	75	730	760	41,5
556.001	34	15,5	210	46,5	24	2400	5	86	94	-	21	150	75	980	760	41,5
556.002	34	15,5	210	46,5	24	2170	5	86	-	92	21	150	75	730	760	41,5
556.003	34	15,5	210	46,5	24	2400	5	86	-	92	21	150	75	980	760	41,5
556.004	34	15,5	210	46,5	24	2170	5		(94)	-	21	150	75	730	760	41,5
556.005	34	15,5	210	46,5	24	2170	5		-	(92)	21	150	75	730	760	41,5
556.006	34	15,5	201	46,5	24	2170	5	77,5	94	-	21	150	75	730	760	41,5
556.007	34	15,5	201	46,5	24	2400	5	77,5	94	-	21	150	75	980	760	41,5
556.008	34	15,5	201	46,5	24	2170	5	77,5	-	92	21	150	75	730	760	41,5
556.009	34	15,5	201	46,5	24	2400	5	77,5	-	92	21	150	75	980	760	41,5
556.010	34	15,5	201	46,5	24	2170	5	77,5	94	-	21	150	75	730	760	41,5
556.011	34	15,5	201	46,5	24	2400	5	77,5	94	-	21	150	75	980	760	41,5
556.012	34	15,5	201	46,5	24	2170	5	77,5	-	92	21	150	75	730	760	41,5
556.013	34	15,5	201	46,5	24	2400	5	77,5	-	92	21	150	75	980	760	41,5
556.014	34	15,5	201	46,5	24	2170	5	77,5	94	-	21	150	75	730	760	41,5
556.015	34	15,5	201	46,5	24	2400	5	77,5	94	-	21	150	75	980	760	41,5
556.016	34	15,5	201	46,5	24	2170	5	77,5	-	92	21	150	75	730	760	41,5
556.017	34	15,5	201	46,5	24	2400	5	77,5	-	92	21	150	75	980	760	41,5
556.018	34	15,5	201	46,5	24	2170	5	77,5	94	-	21	150	75	730	760	41,5
556.019	34	15,5	201	46,5	24	2400	5	77,5	94	-	21	150	75	980	760	41,5
556.020	34	15,5	201	46,5	24	2170	5	77,5	-	92	21	150	75	730	760	41,5
556.021	34	15,5	201	46,5	24	2400	5	77,5	-	92	21	150	75	980	760	41,5

**Terminologie Türbeschlag**

**Terminologie ferrures de porte**

**Door fitting terminology**

Standflügel  
 Vantail semi-fixe  
 Secondary leaf

Gangflügel  
 Vantail de service  
 Access leaf

Eckverstärkung  
 Renfort d'angle  
 Corner reinforcement

Schliessblech  
 Gâche de fermeture  
 Striking plate

Schalt- oder Schnappschloss  
 Serrure de retient ou pêne  
 Switch latch or safety catch

Schliessblech Nebenschloss  
 Gâche de fermeture serrure secondaire  
 Striking plate ancillary lock

Treibriegelstange oben  
 Tige de verrouillage supérieure  
 Shot bolt top

Panik-Gegenkasten  
 Serrure contre-bascule panique  
 Opposite lock with emergency function

Treibriegelstange unten  
 Tige de verrouillage inférieure  
 Shot bolt bottom

Führungsstück  
 Plaque de guidage  
 Guide plate

Eckverstärkung  
 Renfort d'angle  
 Corner reinforcement

Bodenbuchse  
 Douille de verrouillage  
 Floor socket

Nebenschloss  
 Serrure secondaire  
 Ancillary lock

Hauptschloss  
 Serrure principale  
 Main lock

Nebenschloss  
 Serrure secondaire  
 Ancillary lock

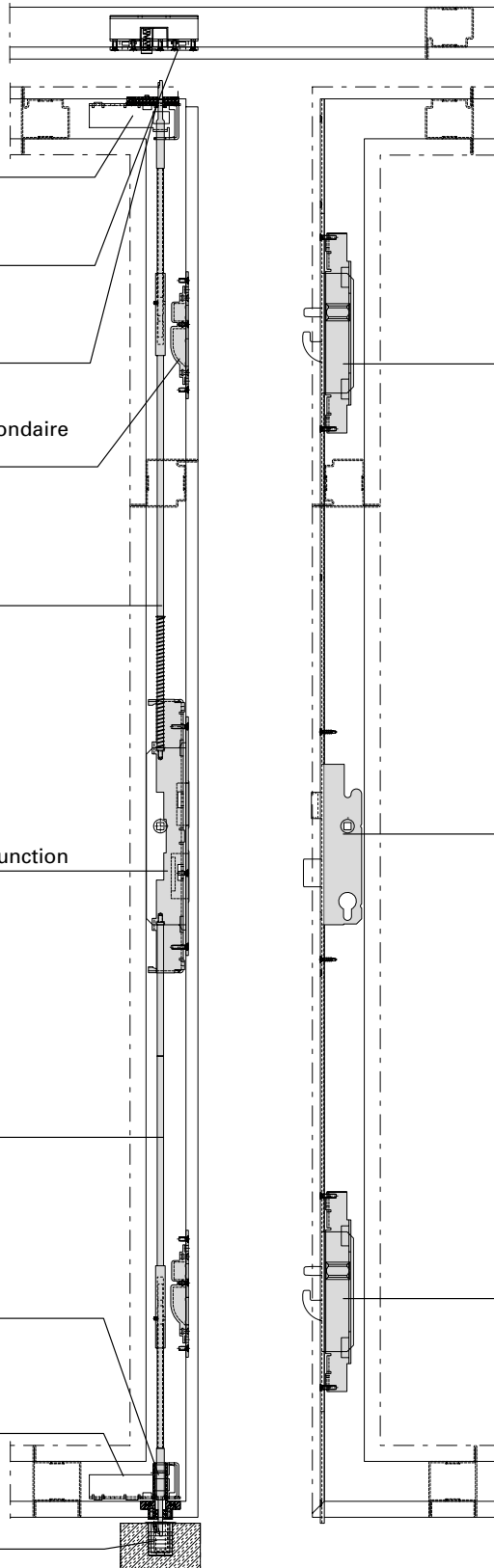



**Öffnungsrichtung**  
**Terminologie nach EN 12519**

**Porte ouvrant**  
**Terminologie selon EN 12519**

**Direction of opening**  
**Terminology in accordance with EN 12519**

**Öffnungsfläche**

Die gesamte Fläche, die vom Flügel im Grundriss bei der Benutzung überfahren wird. Sie wird auch Schwenkbereich genannt.

**Face d'ouverture**

Surface totale sur laquelle passe le vantail à l'horizontale lors de l'ouverture. Est également appelée zone de pivotement.

**Opening area**

The total area of the floor plan which is covered by the vent when used. This is also called the swivel range.

**Öffnungsrichtung links**

Man spricht von Öffnungsrichtung links, wenn von der Öffnungsfläche aus betrachtet die Anschlagseite links ist.

**Porte ouvrant à gauche**

On parle de porte ouvrant à gauche quand le côté butée est à gauche vu de la face d'ouverture.

**Opening direction: left**

The opening direction: left is referred to if the closing side is on the left when viewed from the opening area.

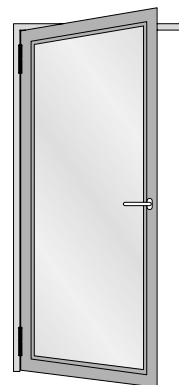
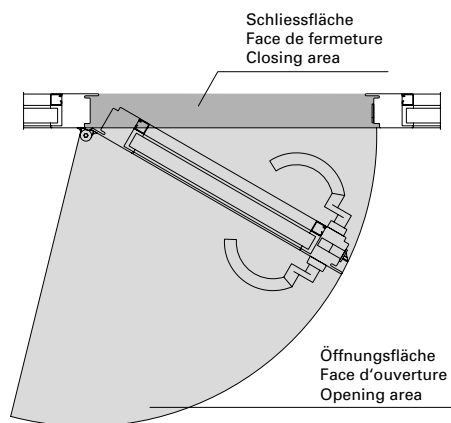

**Öffnungsrichtung rechts**

Man spricht von Öffnungsrichtung rechts, wenn von der Öffnungsfläche aus betrachtet die Anschlagseite rechts ist.

**Porte ouvrant à droite**

On parle de porte ouvrant à droite quand le côté butée est à droite vu de la face d'ouverture.

**Opening direction: right**

The opening direction: right is referred to if the closing side is on the right when viewed from the opening area.

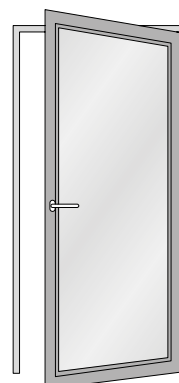
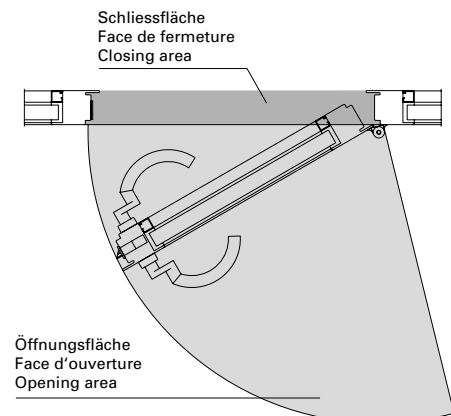

## Funktionsbeschreibung für Panik-Schlösser

## Description des fonctions pour serrures panique

## Description of operation for locks with emergency functions

### Umschaltfunktion B (Standard-Fluchttürfunktion)

### Fonction de commutation B (Fonction de porte de secours Standard)

### Switchover function B (Standard emergency exit function)

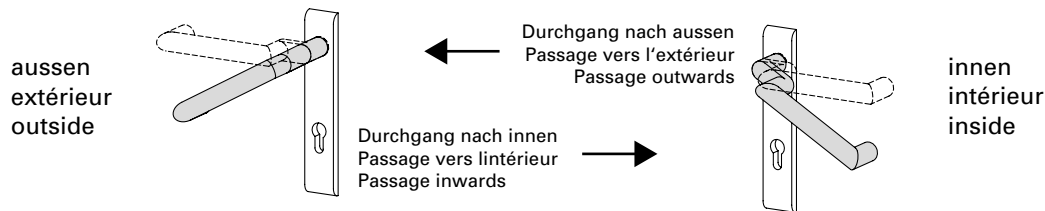

### Grundstellung

**Funktion von aussen:**  
Aussendrücker eingekoppelt,  
Durchgang von beiden Seiten über  
die Drücker möglich.

**Funktion von innen:**  
Die Öffnung der Tür ist grundsätzlich  
jederzeit in Fluchtrichtung möglich.

### Réglage de base

**Fonction de l'extérieur:**  
Loquet extérieur couplé, le passage  
est possible des deux côtés avec le  
loquet.

**Fonction de l'intérieur:**  
L'ouverture de la porte est toujours  
possible dans le sens d'évacuation.

### Initial position:

**Operation from outside:**  
Outside handle engaged, access using  
the handle possible from both sides.

**Operation from inside:**  
It is always possible to open the door  
in the direction of escape.

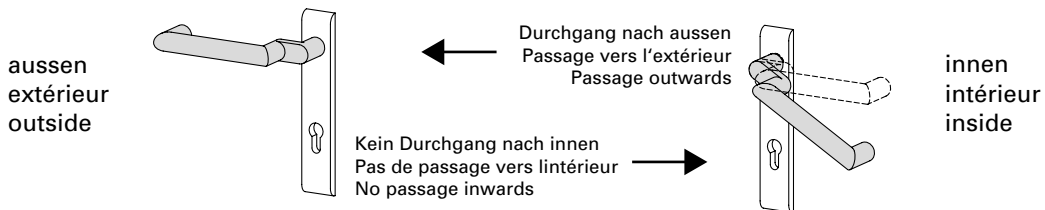

### Schaltstellung

**Funktion von aussen:**  
Aussendrücker ausgekoppelt und im  
Leerlauf. Die Tür kann nur mit dem  
Schlüssel geöffnet werden, indem  
der Aussendrücker eingekuppelt wird  
(Grundstellung). Anschliessend kann  
mit dem Schlüssel über vorschliessen  
des Riegels die Nusskupplung wieder  
in die Leerlaufposition (Schaltstellung)  
zurückgeschaltet werden.

**Funktion von innen:**  
Die Öffnung der Tür ist grundsätzlich  
jederzeit in Fluchtrichtung möglich.

### Position de commutation

**Fonction de l'extérieur:**  
Le loquet extérieur découplé tourne  
à vide. La porte ne peut être ouverte  
qu'avec la clé en couplant le loquet  
extérieur (position initiale). Il est  
ensuite possible de faire repasser le  
couplage du fouillot à la marche à  
vide avec la clé en préfermant son  
verrou (position de commutation).

**Fonction de l'intérieur:**  
L'ouverture de la porte est toujours  
possible dans le sens d'évacuation.

### Switched position

**Operation from outside:**  
Outside handle disengaged and idle.  
The door can only be opened with the  
key, whereby the outside handle is  
engaged (initial position). The spindle  
can then be brought back into the idle  
position (switched position) by locking  
the bolt with the key.

**Operation from inside:**  
It is always possible to open the door  
in the direction of escape.

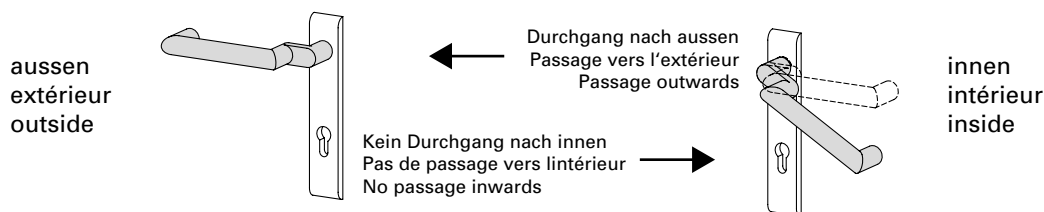

### Verriegelung

#### *Funktion von aussen:*

Schlüssel in Verschlussrichtung bis zur Verriegelung gedreht und abgezogen. Nach einer Fluchttürbetätigung von innen entsteht automatisch die Schaltstellung (Aussendrücker abgekoppelt).

#### *Funktion von innen:*

Die Öffnung der Tür ist grundsätzlich jederzeit in Fluchrichtung möglich.

### Verrouillage

#### *Fonction de l'extérieur:*

Clé tournée dans le sens de fermeture jusqu'au verrouillage et retirée. La position de commutation est automatique après avoir actionné une porte de secours de l'intérieur (loquet extérieur découplé).

#### *Fonction de l'intérieur:*

L'ouverture de la porte est toujours possible dans le sens d'évacuation.

### Locking

#### *Operation from outside:*

The key is turned in the locking direction until it locks and is then removed. The switched position (outside handle disengaged) is automatically triggered if the emergency exit function is used.

#### *Operation from inside:*

It is always possible to open the door in the direction of escape.

### Verwendungshinweis

Für Türen, die zeitweise einen Durchgang von innen und aussen ermöglichen müssen (Grundstellung). Nach einer Beschlagbetätigung von innen aus der Schaltstellung oder Verriegelung heraus entsteht nach dem Schliessen der Tür automatisch Leerlauf auf dem Aussendrücker. Die Umschaltfunktion B ermöglicht grundsätzlich eine Öffnung der Tür von innen (Fluchttürfunktion).

### Conseil d'utilisation

Pour les portes devant permettre provisoirement le passage de l'intérieur et de l'extérieur (position de base). Après un actionnement de la garniture de l'intérieur à partir de la position de commutation ou de verrouillage, le loquet extérieur marche automatiquement à vide après avoir fermé la porte. La fonction de commutation B autorise toujours une ouverture de la porte de l'intérieur (fonction de porte de secours).

### Instructions on use

For doors which must occasionally allow access from inside and outside (initial position). After actuating the fittings from the inside out of the switched position or locked position, the idle state is automatically triggered on the outside handle after closing the door. Switchover function B always makes it possible to open the door from the inside (emergency exit function).

## Funktionsbeschreibung für Panik-Schlösser

## Description des fonctions pour serrures panique

## Description of operation for locks with emergency functions

### Wechselfunktion E (Standard-Fluchttürfunktion)

### Fonction de changement E (Fonction de porte de secours Standard)

### Latch retention function E (Standard emergency exit function)

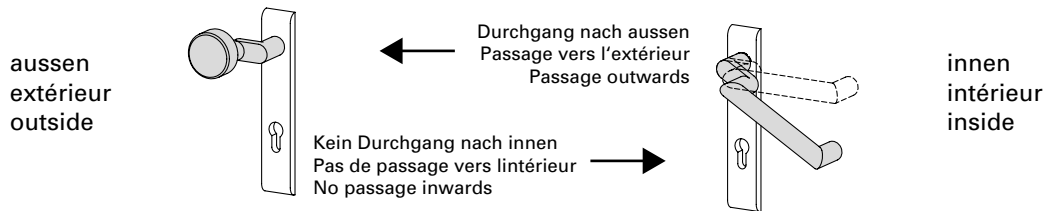

### Grundstellung

**Funktion von aussen:**  
Schlüssel bis zum Schlüsselabzug  
in Öffnungsrichtung gedreht und  
abgezogen.

**Funktion von innen:**  
Die Öffnung der Tür ist grundsätzlich  
jederzeit in Fluchrichtung möglich.

### Réglage de base

**Fonction de l'extérieur:**  
Clé tournée dans le sens d'ouverture  
jusqu'au retrait de la clé et retirée.

**Fonction de l'intérieur:**  
L'ouverture de la porte est toujours  
possible dans le sens d'évacuation.

### Initial position:

**Operation from outside:**  
The key is turned in the opening  
direction until it can be withdrawn.

**Operation from inside:**  
It is always possible to open the door  
in the direction of escape.

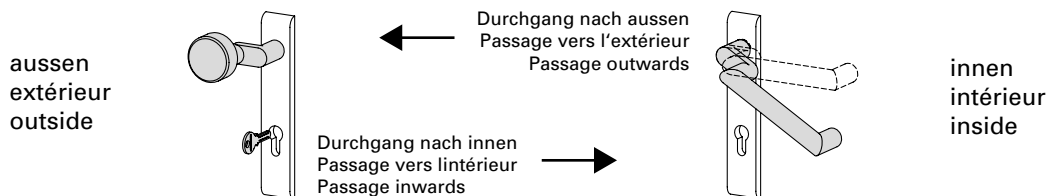

### Öffnungsstellung

**Funktion von aussen:**  
Feststehender Knopf oder Stossgriff;  
das Öffnen der Tür erfolgt mit dem  
Schlüssel über den Wechsel.

**Funktion von innen:**  
Die Öffnung der Tür ist grundsätzlich  
jederzeit in Fluchrichtung möglich.

### Position d'ouverture

**Fonction de l'extérieur:**  
Bouton fixe ou poignée poussoir; la  
porte s'ouvre avec la clé au moyen  
du levier.

**Fonction de l'intérieur:**  
L'ouverture de la porte est toujours  
possible dans le sens d'évacuation.

### Open position

**Operation from outside:**  
Fixed knob or push handle; the door  
is opened with the key via the latch.

**Operation from inside:**  
It is always possible to open the door  
in the direction of escape.

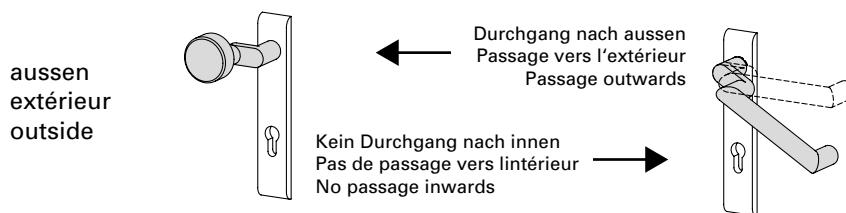

### **Verriegelung**

#### *Funktion von aussen:*

Schlüssel in Verschlussrichtung bis zur Verriegelung gedreht und abgezogen. Nach einer Fluchttürbetätigung von innen entsteht automatisch die Grundstellung.

#### *Funktion von innen:*

Die Öffnung der Tür ist grundsätzlich jederzeit in Fluchtrichtung möglich.

### **Verrouillage**

#### *Fonction de l'extérieur:*

Clé tournée dans le sens de fermeture jusqu'au verrouillage et retirée. La position de base est automatique après avoir actionné une porte de secours de l'intérieur.

#### *Fonction de l'intérieur:*

L'ouverture de la porte est toujours possible dans le sens d'évacuation.

### **Locking**

#### *Operation from outside:*

The key is turned in the locking direction until it locks and is then removed. If the emergency exit function is used from the inside, the lock automatically returns to the initial position.

#### *Operation from inside:*

It is always possible to open the door in the direction of escape.

### **Verwendungshinweis**

Für Türen, bei denen grundsätzlich eine unberechtigte Öffnung von aussen verhindert werden muss. Die Tür kann nicht versehentlich in unverschlossenem Zustand bleiben, da schon nach Schlüsselabzug und Schliessen der Tür eine Öffnung der Tür nur mit dem Schlüssel möglich ist. Die Wechselfunktion E ermöglicht grundsätzlich eine Öffnung der Tür von innen (Fluchttürfunktion).

### **Conseil d'utilisation**

Pour les portes pour lesquelles une ouverture non autorisée de l'extérieur doit toujours être empêchée. La porte ne peut rester ouverte par inadvertance car dès que la clé a été retirée et que la porte s'est fermée, son ouverture n'est plus possible qu'avec la clé. La fonction de changement E autorise toujours une ouverture de la porte de l'intérieur (fonction de porte de secours).

### **Instructions on use**

For doors which must always prevent unauthorised opening from the outside. The door cannot accidentally remain open, as once the key is removed and the door is closed, it is only possible to open the door using a key. Latch retention function E always makes it possible to open the door from the inside (emergency exit function).

## Funktionsbeschreibung für Panik-Schlösser

## Description des fonctions pour serrures panique

## Description of operation for locks with emergency functions

### Umschaltfunktion D (Sonder-Fluchttürfunktion)

### Fonction de commutation D (Fonction de porte de secours spécial)

### Switchover function D (Special emergency exit function)

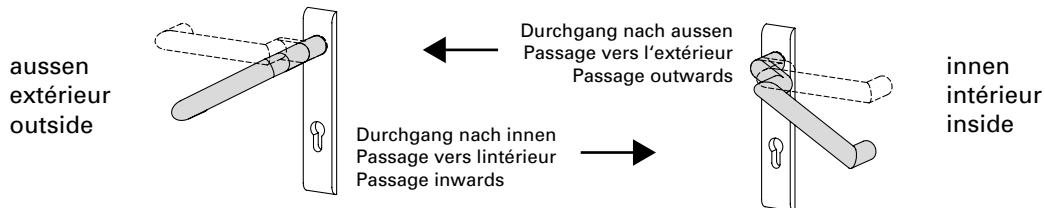

### Grundstellung

**Funktion von aussen:**  
Aussendrücker eingekoppelt,  
Durchgang von beiden Seiten über  
die Drücker möglich.

**Funktion von innen:**  
Die Öffnung der Tür ist grundsätzlich  
jederzeit in Fluchtrichtung möglich.

### Réglage de base

**Fonction de l'extérieur:**  
Loquet extérieur couplé, le passage  
est possible des deux côtés avec le  
loquet.

**Fonction de l'intérieur:**  
L'ouverture de la porte est toujours  
possible dans le sens d'évacuation.

### Initial position

**Operation from outside:**  
Outside handle engaged, access using  
the handle possible from both sides.

**Operation from inside:**  
It is always possible to open the door  
in the direction of escape.

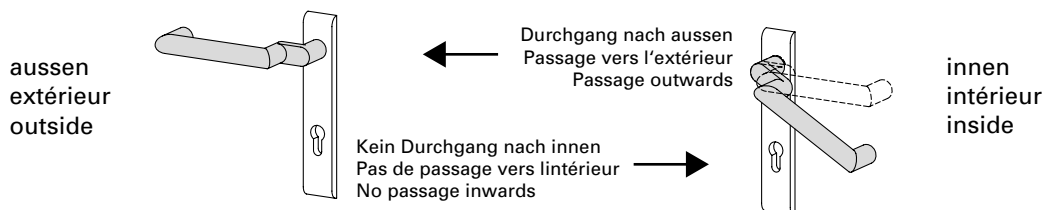

### Schaltstellung

**Funktion von aussen:**  
Aussendrücker ausgekoppelt und im  
Leerlauf. Die Tür kann nur mit dem  
Schlüssel geöffnet werden, indem  
der Aussendrücker eingekuppelt wird  
(Grundstellung). Anschliessend kann  
mit dem Schlüssel über vorschliessen  
des Riegels die Nusskupplung wieder  
in die Leerlauffunktion (Schaltstellung)  
zurückgeschaltet werden.

**Funktion von innen:**  
Die Öffnung der Tür ist grundsätzlich  
jederzeit in Fluchtrichtung möglich.  
Sobald die Fluchttürfunktion von  
innen genutzt wird, bleibt der Drücker  
auf der Aussenseite eingekuppelt.

### Position de commutation

**Fonction de l'extérieur:**  
Le loquet extérieur découplé tourne  
à vide. La porte ne peut être ouverte  
qu'avec la clé en couplant le loquet  
extérieur (position de base). Il est  
ensuite possible de faire repasser le  
couplage du fouillot à la marche à  
vide avec la clé en préférant le  
verrou (position de commutation).

**Fonction de l'intérieur:**  
L'ouverture de la porte est toujours  
possible dans le sens d'évacuation.  
Dès que la fonction de porte de  
secours est utilisée de l'intérieur, le  
loquet reste couplé du côté extérieur.

### Switched position

**Operation from outside:**  
Outside handle disengaged and idle.  
The door can only be opened with  
the key, whereby the outside handle is  
engaged (initial position). The spindle  
can then be brought back into the idle  
position (switched position) by locking  
the bolt with the key.

**Operation from inside:**  
It is always possible to open the door  
in the direction of escape. As soon as  
the emergency exit function is used  
from the inside, the handle becomes  
engaged on the outside.

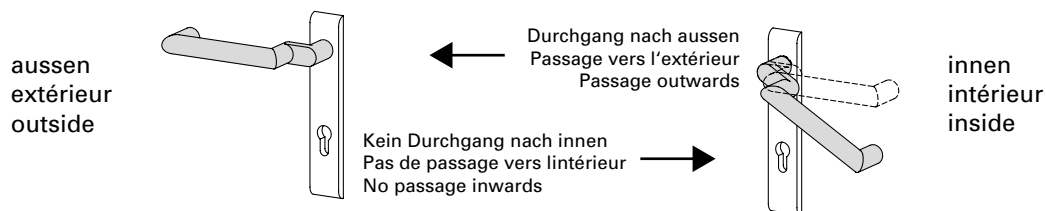

### Verriegelung

#### *Funktion von aussen:*

Schlüssel in Verschlussrichtung bis zur Verriegelung gedreht und abgezogen. Nach einer Fluchttürbetätigung von innen entsteht automatisch die Grundstellung (Aussendrucker eingekoppelt).

#### *Funktion von innen:*

Die Öffnung der Tür ist grundsätzlich jederzeit in Fluchrichtung möglich.

### Verrouillage

#### *Fonction de l'extérieur:*

Clé tournée jusqu'au verrouillage dans le sens de fermeture puis retirée. La position de base est automatique après avoir actionné une porte de secours de l'intérieur (loquet extérieur couplé).

#### *Fonction de l'intérieur:*

L'ouverture de la porte est toujours possible dans le sens d'évacuation.

### Locking

#### *Operation from outside:*

The key is turned in the locking direction until it locks and is then removed. If the emergency exit function is used from the inside, the lock automatically returns to the initial position (outside handle engaged).

#### *Operation from inside:*

It is always possible to open the door in the direction of escape.

### Verwendungshinweis

Für Türen, die zeitweise einen Durchgang von innen und aussen ermöglichen müssen (Grundstellung). Nach einer Beschlagbetätigung von innen aus der Schaltstellung oder Verriegelung heraus entsteht nach dem Schliessen der Tür automatisch Grundstellung auf dem Aussendrucker. Die Durchgangsfunktion D ermöglicht grundsätzlich eine Öffnung der Tür von innen (Fluchttürfunktion).

### Conseil d'utilisation

Pour les portes devant permettre par intermittence le passage de l'intérieur et de l'extérieur (position de base). Après avoir actionné la garniture de l'intérieur à partir de la position de commutation ou de verrouillage, le loquet extérieur marche automatiquement à vide après avoir fermé la porte. La fonction de passage D autorise toujours une ouverture de la porte de l'intérieur (fonction de porte de secours).

### Instructions on use

For doors which must occasionally allow access from inside and outside (initial position). After actuating the fittings from the inside out of the switched position or locked position, the initial position is automatically triggered on the outside handle after the door is closed. Access function D always makes it possible to open the door from the inside (emergency exit function).



## Notausgangsverschlüsse nach EN 179

Notausgangsverschlüsse nach EN 179 sind für Gebäude oder Gebäudeteile bestimmt, die keinem öffentlichen Publikumsverkehr unterliegen und deren Besucher die Funktion der Fluchttüren kennen. Anwendungen sind überall dort, wo öffentlicher Publikumsverkehr ausgeschlossen werden kann. Nebenausgänge oder Türen in Gebäudeteilen, die nur von autorisierten Personen genutzt werden, sind ebenfalls nach EN 179 auszustatten.

### Anwendungsbeispiele

- private Wohnanlagen
- nichtöffentliche Verwaltungen von Industrieunternehmen
- nichtöffentliche Bereiche von Veranstaltungsgebäuden
- nichtöffentliche Bereiche von Flughäfen, Banken, Einkaufszentren etc.

Als Beschlagelemente sind Drücker oder Stossplatten vorgeschrieben.

### Empfehlung:

**Verschlüsse nach EN 179 sind immer dann einzusetzen, wenn eine öffentliche Nutzung dieses Bereiches generell ausgeschlossen werden kann.**

## Fermetures d'issues de secours selon la norme EN 179

Les fermetures d'issues de secours selon la norme EN 179 sont destinées aux immeubles et parties d'immeubles qui ne reçoivent pas de public et dont les occupants connaissent le fonctionnement des portes de secours. Elles sont utilisables partout où la présence de public peut être exclue. Les sorties annexes ou les portes des parties d'immeubles qui ne sont utilisées que par des personnes autorisées doivent aussi répondre à la norme EN 179.

### Exemples d'utilisation

- habitations privées
- administrations non publiques d'entreprises industrielles
- zones non ouvertes au public dans les bâtiments abritant des manifestations
- zones non ouvertes au public dans les aéroports, les banques, les centres commerciaux etc.

Les ferrures sont obligatoirement des poignées ou des plaques de poussée.

### Recommandation:

**Les fermetures conformes à la norme EN 179 doivent toujours être utilisées dès lors qu'on peut exclure de façon générale une utilisation publique de la zone considérée.**

## Emergency exit locks in accordance with EN 179

In accordance with DIN EN 179, emergency exit locks are designed for sections of buildings not open to the general public and where the occupants are familiar with such doors. They are suitable for any areas without public access. Side exits or doors in sections of buildings only used by authorised personnel must also be designed in accordance with EN 179.

### Examples

- Private apartment blocks
- Non-public administration buildings in industrial companies
- Non-public areas of conference centres
- Non-public areas of airports, banks, shopping centres etc.

Handles or push pads must be used as fittings.

### Recommendation:

**Locks which comply with EN 179 must be used wherever public use of this area can generally be ruled out.**





## Paniktürverschlüsse nach EN 1125

Paniktürverschlüsse nach EN 1125 kommen in öffentlichen Gebäuden oder Gebäudeteilen zum Einsatz, bei denen die Besucher die Funktion der Fluchttüren nicht kennen und diese im Notfall auch ohne Einweisung betätigen können müssen.

### Anwendungsbeispiele

- Krankenhäuser
- Fluchtwege in Schulen
- öffentliche Verwaltungen
- Veranstaltungsgebäude
- Flughäfen
- Einkaufszentren etc.

Hier sind Griff- oder Druckstangen als Beschlagselemente anzuwenden die über die Türbreite (mindestens 60% der Flügelbreite) gehen.

**Empfehlung:**  
**Verschlüsse nach EN 1125 sind immer dann einzusetzen, wenn eine öffentliche Nutzung des Gebäudebereichs vorliegt.**

## Fermetures de portes panique selon la norme EN 1125

Les fermetures de portes panique selon la norme EN 1125 sont utilisées dans les immeubles et parties d'immeubles dans lesquels les visiteurs ne connaissent pas le fonctionnement des portes de secours et doivent pouvoir manoeuvrer celles-ci sans aucune instruction en cas d'urgence.

### Exemples d'utilisation

- hôpitaux
- issues de secours des écoles
- administrations publiques
- bâtiments abritant des manifestations
- aéroports
- centres commerciaux, etc.

On doit dans ces cas utiliser comme ferrures des poignées ou des barres d'appui traversant au moins 60% de la largeur de la porte.

**Recommandation:**  
**Les fermetures conformes à la norme EN 1125 doivent toujours être utilisées dès lors que la zone considérée est prévue pour une utilisation publique.**

## Panic door locks in accordance with EN 1125

Panic door locks in accordance with EN 1125 are used in public buildings or sections of buildings where visitors are unfamiliar with such doors but must still be able to use them in an emergency without prior training.

### Examples

- Hospitals
- Escape routes in schools
- Public administration buildings
- Conference centres
- Airports
- Shopping centres etc.

In these cases, lever action bars or push bars must be used as fittings across the width of the door (at least 60% of the leaf width).

**Recommendation:**  
**Locks in accordance with EN 1125 must always be used in sections of buildings used by the public.**

Zwängungsfreies Öffnen  
 Bestimmung min. Flügelbreite  
 Einflügelige Türe  
 (Türen in Panik-Ausführung)

Ouvertures sans collision des vantaux  
 Détermination largeur du vantail min.  
 Porte à un vantail  
 (Portes en version panique)

Door alignment when opening  
 Determining min. leaf width  
 Single-leaf door  
 (Doors with emergency function)

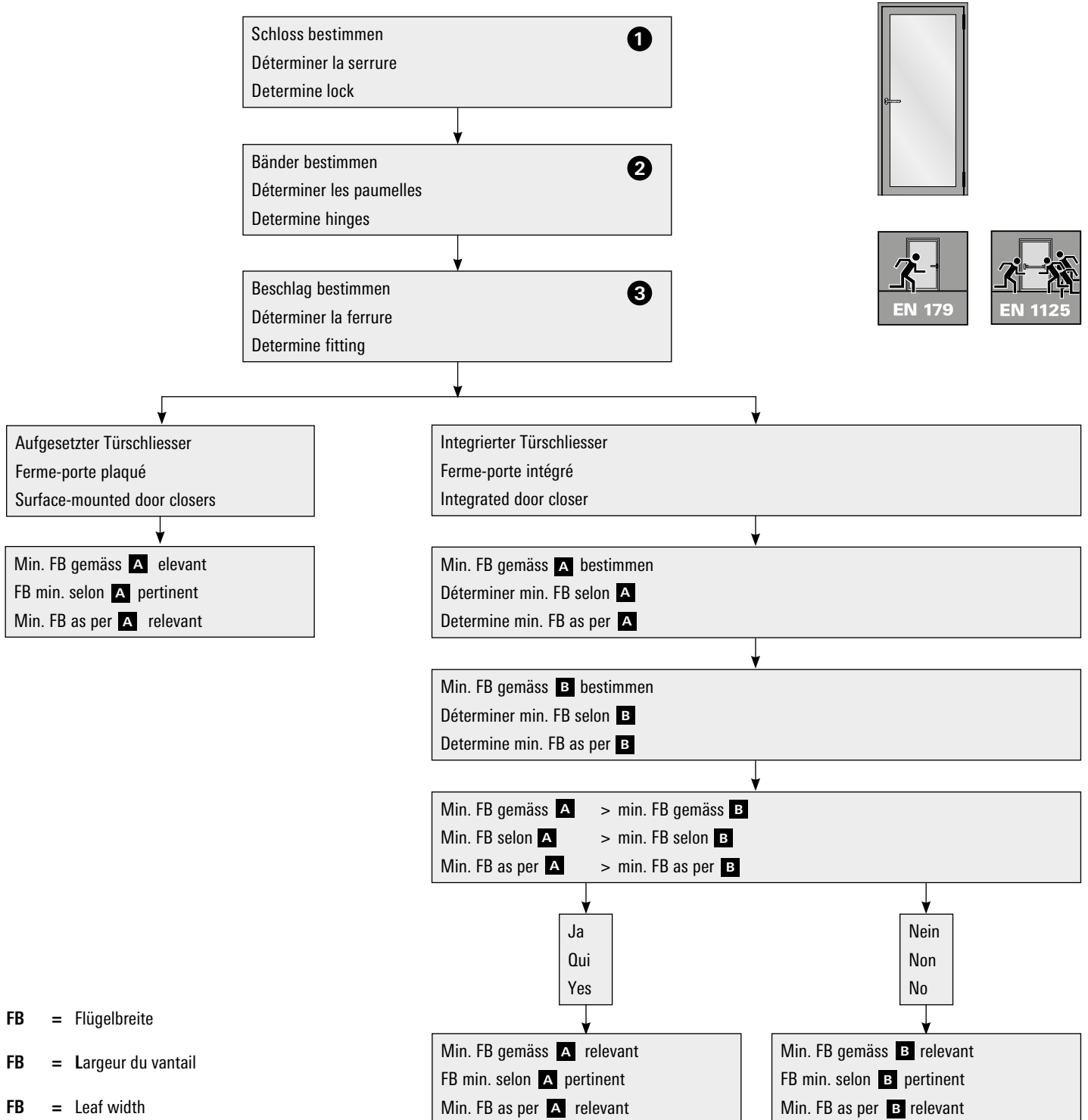

FB = Flügelbreite

FB = Largeur du vantail

FB = Leaf width

**A**

Schloss Serrure Lock <b>1</b>	Band Paumelle Hinge <b>2</b>	Drehpunkt- abstand Distance à l'axe de rotation Center axis of hinge	Beschlag <b>3</b> Ferrure Fitting				
			ohne Drücker sans poignée without handle	Drücker Poignée Handle 555.586/ 555.579/ 555.588	Stangengriff Barre panique Push-bar 555.500/ 555.501	Druckstange Barre à pousser Touch-bar 555.726/ 555.727	Vertikal- Druckstange Barre à pousser verticale Vertical touch bar 556.034/ 556.035/ 556.036/556.037
			FB	FB	FB	FB	FB
Mehrfachverriegelungs-Schloss Serrure à verrouillage multiple Multipoint lock	Anschweisband Paumelle à souder Weld-on hinge 550.229/550.238/550.276/555.226/555.227/ 555.260/555.261/555.267/555.268	13.5	270	310	570	488	450
	3D Anschraubband Paumelle à visser 3D 3D Screw-on hinge 555.574/555.575/555.576/555.577	13	270	310	550	488	450
	Anschraubband Paumelle à visser Screw-on hinge 550.250/550.286	16.5x19	270	310	550	488	450
	Anschraubband / Zapfenband Paumelle à visser / Pivots du haut Screw-on hinge / Pivot hinge 555.660/555.661/550.211/550.289/550.398/ 550.220/550.222/550.396/550.397	36	430	430	690	488	570
	Verdeckt liegendes 3D Anschraubband Paumelle à visser non apparente 3D 3D Concealed screw-on hinge 555.024/555.025	-13.5x16.5	210	210	425	488	310

FB = Flügelbreite

FB = Largeur du vantail

FB = Leaf width

**B**

Integrierter Türschliesser Ferme-porte intégré Integrated door closer	FB
555.239 Dorma ITS 96 (2-4)	700
550.380 / 550.667 Dorma ITS 96 (3-6)	700
555.670 GEZE Boxer (2-4)	670
555.672 GEZE Boxer (3-6)	670

**Hinweis:**

Die ermittelten Masse basieren auf folgenden Grundlagen:

- Mindestbetätigungslänge von 60% bei Panik-Stangengriff/ Panik-Druckstange gemäss EN 1125 berücksichtigt

**Remarque:**

Les dimensions mesurées sont basées sur les principes suivants:

- La longueur minimale d'actionnement de 60% de la poignée à barre antipanique/barre panique à pousser selon EN 1125 est prise en compte

**Note:**

The dimensions provided are calculated on the following basis:

- Minimum activation length of 60% for the panic push-bar or panic touch-bar as per EN 1125 is taken into account

FB = Flügelbreite

FB = Largeur du vantail

FB = Leaf width

Zwängungsfreies Öffnen  
Bestimmung min. Flügelbreite  
Zweiflügelige Türe symmetrisch  
(Türen in Panik-Ausführung)

Ouvertures sans collision des vantaux  
Détermination largeur du vantail min.  
Porte à deux vantaux symétrique  
(Portes en version panique)

Door alignment when opening  
Determining min. leaf width  
Double-leaf door symmetrical  
(Doors with emergency function)

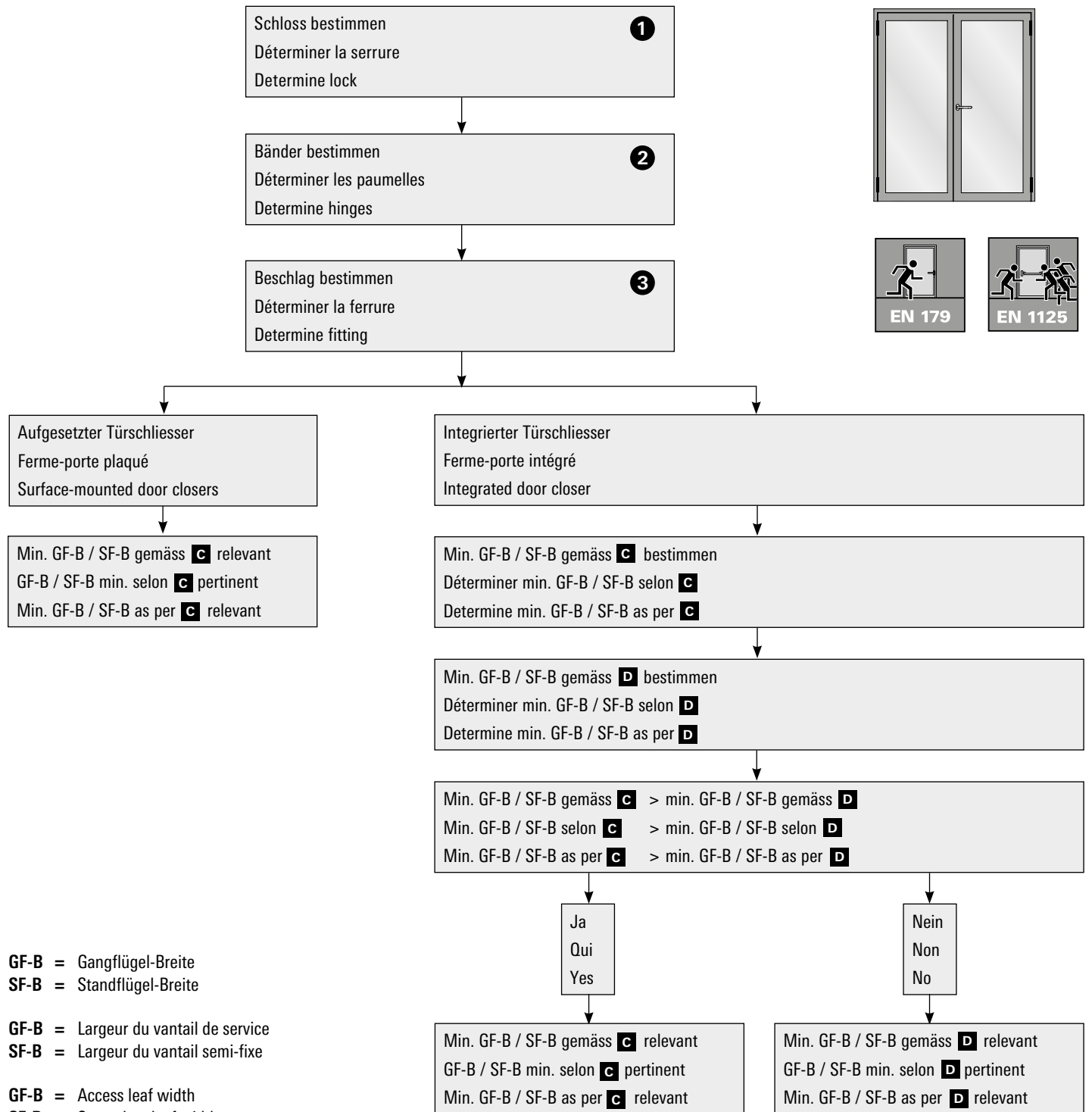

**C**

Schloss Serrure Lock <b>1</b>	Band Paumelle Hinge <b>2</b>	Drehpunkt- abstand Distance à l'axe de rotation Center axis of hinge	Beschlag <b>3</b> Ferrure Fitting				
			Mitnehmerklappe 550.387 Doigt d'entraînement 550.387 Selector bar 550.387				
			ohne Drücker sans poignée without handle	Drücker Poignée Handle 555.586/ 555.579/ 555.588	Stangengriff Barre panique Push-bar 555.500/ 555.501	Druckstange Barre à pousser Touch-bar 555.726/ 555.727	Vertikal- Druckstange Barre à pousser verticale Vertical touch bar 556.034/ 556.035/ 556.036/556.037
			GF-B & SF-B	GF-B & SF-B	GF-B & SF-B	GF-B & SF-B	GF-B & SF-B
Mehrfachverriegelungs-Schloss Serrure à verrouillage multiple Multipoint lock	Anschweisband Paumelle à souder Weld-on hinge 550.229/550.238/550.276/555.226/555.227/ 555.260/555.261/555.267/555.268	13.5	330	590	1270	550	1130
	3D Anschraubband Paumelle à visser 3D 3D Screw-on hinge 555.574/555.575/555.576/555.577	13	330	570	1250	530	1110
	Anschraubband Paumelle à visser Screw-on hinge 550.250/550.286	16.5x19	370	630	1310	590	1170
	Anschraubband / Zapfenband Paumelle à visser / Pivot du haut Screw-on hinge / Pivot hinge 555.660/555.661/550.211/550.289/550.398/ 550.220/550.222/550.396/550.397	36	1170	1170	<sup>2</sup>	1170	<sup>1</sup>
	Verdeckt liegendes 3D Anschraubband Paumelle à visser non apparente 3D 3D Concealed screw-on hinge 555.024/555.025	-13.5x16.5	330	330	690	499	510

<sup>1</sup> min. FB übersteigt die Systemgrenze

<sup>2</sup> min. FB übersteigt die Grenze des Panikbeschlags

<sup>1</sup> FB min. dépasse la limite de la limite du système

<sup>2</sup> FB min. dépasse la limite de la ferrure antipanique

<sup>1</sup> min. FB exceeds the limit of the system boundary

<sup>2</sup> min. FB exceeds the limit of the panic fitting

GF-B = Gangflügel-Breite  
SF-B = Standflügel-Breite

GF-B = Largeur du vantail de service  
SF-B = Largeur du vantail semi-fixe

GF-B = Access leaf width  
SF-B = Secondary leaf width

**D**

Integrierter Türschliesser Ferre-porte intégré Integrated door closer	Mitnehmerklappe Doigt d'entraînement Selector bar 550.387	
	GF-B	SF-B
555.239 Dorma ITS 96 (2-4)	720	630
550.380 / 550.667 Dorma ITS 96 (3-6)	720	630
555.670 GEZE Boxer (2-4)	720	590
555.672 GEZE Boxer (3-6)	720	590

**Hinweis:**

Die ermittelten Masse basieren auf folgenden Grundlagen:

- Mindestbetätigungslänge von 60% bei Panik-Stangengriff/ Panik-Druckstange gemäss EN 1125 berücksichtigt
- Rolle der Mitnehmerklappe 550.387 ganz ausgefahren

**Remarque:**

Les dimensions mesurées sont basées sur les principes suivants:

- La longueur minimale d'actionnement de 60% de la poignée à barre antipanique/barre panique à pousser selon EN 1125 est prise en compte
- Le galet du doigt d'entraînement 550.387 est entièrement sorti

**Note:**

The dimensions provided are calculated on the following basis:

- Minimum activation length of 60% for the panic push-bar or panic touch-bar as per EN 1125 is taken into account
- Roller for selector bar 550.387 fully extended

GF-B = Gangflügel-Breite  
SF-B = Standflügel-Breite

GF-B = Largeur du vantail de service  
SF-B = Largeur du vantail semi-fixe

GF-B = Access leaf width  
SF-B = Secondary leaf width

**Zwängungsfreies Öffnen**  
**Bestimmung min. Flügelbreite**  
**Zweiflügelige Türe asymmetrisch**  
**(Türen in Panik-Ausführung)**

**Ouvertures sans collision des vantaux**  
**Détermination largeur du vantail min.**  
**Porte à deux vantaux asymétrique**  
**(Portes en version panique)**

**Door alignment when opening**  
**Determining min. leaf width**  
**Double-leaf door asymmetrical**  
**(Doors with emergency function)**

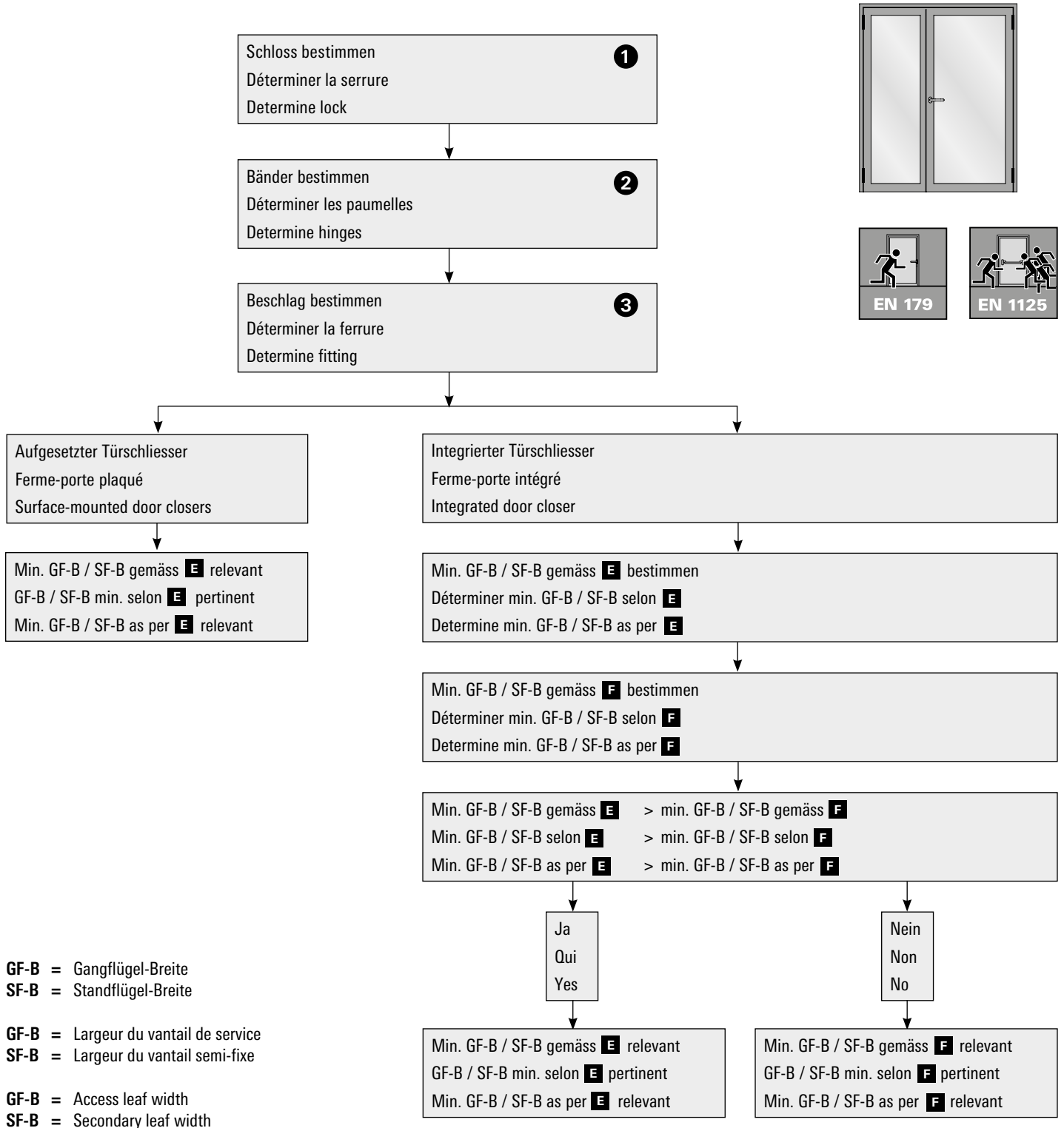

GF-B = Gangflügel-Breite  
 SF-B = Standflügel-Breite

GF-B = Largeur du vantail de service  
 SF-B = Largeur du vantail semi-fixe

GF-B = Access leaf width  
 SF-B = Secondary leaf width



**E**

Schloss Serrure Lock	Band Paumelle Hinge	Drehpunkt- abstand Distance à l'axe de rotation Center axis of hinge	Beschlag Ferrure Fitting									
			Mitnehmerklappe 550.387 Doigt d'entraînement 550.387 Selector bar 550.387									
			ohne Drücker sans poignée without handle		Drücker Poignée Handle 555.586/ 555.579/ 555.588		Stangengriff Barre panique Push-bar 555.500/ 555.501		Druckstange Barre à pousser Touch-bar 555.726/ 555.727		Vertikal- Druckstange Barre à pousser verticale Vertical touch bar 556.034/ 556.035/ 556.036/556.037	
GF-B	SF-B	GF-B	SF-B	GF-B	SF-B	GF-B	SF-B	GF-B	SF-B	GF-B	SF-B	
Mehrfachverriegelungs-Schloss Serrure à verrouillage multiple Multipoint lock	Anschweisband Paumelle à souder Weld-on hinge 550.229/550.238/550.276/555.226/555.227/ 555.260/555.261/555.267/555.268	13.5	330	270	670	310	1348	1110	550	499	1400	750
	3D Anschraubband Paumelle à visser 3D 3D Screw-on hinge 555.574/555.575/555.576/555.577	13	330	270	650	310	1348	1090	550	499	1400	730
	Anschraubband Paumelle à visser Screw-on hinge 550.250/550.286	16.5x19	370	270	750	310	1348	1230	610	499	1400	850
	Anschraubband / Zapfenband Paumelle à visser / Pivot du haut Screw-on hinge / Pivot hinge 555.660/555.661/550.211/550.289/550.398/ 550.220/550.222/550.396/550.397	36	1400	830	1400	830	<sup>2</sup>	<sup>2</sup>	1338	890	<sup>1</sup>	<sup>1</sup>
	Verdeckt liegendes 3D Anschraubband Paumelle à visser non apparente 3D 3D Concealed screw-on hinge 555.024/555.025	-13.5x16.5	330	210	330	210	750	453	488	499	550	310

<sup>1</sup> min. FB übersteigt die Systemgrenze

<sup>2</sup> min. FB übersteigt die Grenze des Panikbeschlags

<sup>1</sup> FB min. dépasse la limite de la limite du système

<sup>2</sup> FB min. dépasse la limite de la ferrure antipanique

<sup>1</sup> min. FB exceeds the limit of the system boundary

<sup>2</sup> min. FB exceeds the limit of the panic fitting

GF-B = Gangflügel-Breite  
SF-B = Standflügel-Breite

GF-B = Largeur du vantail de service  
SF-B = Largeur du vantail semi-fixe

GF-B = Access leaf width  
SF-B = Secondary leaf width

F

Integrierter Türschliesser Ferme-porte intégré Integrated door closer	Mitnehmerklappe Doigt d'entraînement Selector bar 550.387	
	GF-B	SF-B
555.239 Dorma ITS 96 (2-4)	720	630
550.380 / 550.667 Dorma ITS 96 (3-6)	720	630
555.670 GEZE Boxer (2-4)	720	590
555.672 GEZE Boxer (3-6)	720	590

**Hinweis:**

Die ermittelten Masse basieren auf folgenden Grundlagen:

- Mindestbetätigungslänge von 60% bei Panik-Stangengriff/ Panik-Druckstange gemäss EN 1125 berücksichtigt
- Rolle der Mitnehmerklappe 550.387 ganz ausgefahren

**Remarque:**

Les dimensions mesurées sont basées sur les principes suivants:

- La longueur minimale d'actionnement de 60% de la poignée à barre antipanique/barre panique à pousser selon EN 1125 est prise en compte
- Le galet du doigt d'entraînement 550.387 est entièrement sorti

**Note:**

The dimensions provided are calculated on the following basis:

- Minimum activation length of 60% for the panic push-bar or panic touch-bar as per EN 1125 is taken into account
- Roller for selector bar 550.387 fully extended

**Zweiflügelige Türen asymmetrisch:**

Durch die Änderung des Verhältnisses zwischen GF-B und SF-B sind ggf. auch kleinere Flügel möglich.

Diese sind im Objektfall individuell zu ermitteln.

Wenden Sie sich hierzu an die Technische Beratung.

**Portes à deux vantaux asymétriques:**

Grâce à la modification des proportions entre GF-B et SF-B, des vantaux plus petits sont également possibles.

Ils devront être déterminés individuellement, au cas par cas.

Pour cela, adressez-vous aux conseillers techniques.

**Double-leaf doors asymmetrical:**

Smaller leaves can be created where necessary by changing the GF-B to SF-B ratio. These calculations should be made on a case-by-case basis.

Please refer to the technical advice.

GF-B = Gangflügel-Breite

SF-B = Standflügel-Breite

GF-B = Largeur du vantail de service

SF-B = Largeur du vantail semi-fixe

GF-B = Access leaf width

SF-B = Secondary leaf width

## Empfehlung Türflügelgewichte

### Einleitung

Türen werden je nach Einsatzbereich, Türgeometrie und Türgewicht unterschiedlich stark beansprucht.

Die in den nachstehenden Tabellen aufgeführten maximalen Türgewichte in Abhängigkeit der Auswahl, Anzahl und Anordnung der Türbänder sowie Türgrößen beruhen auf internen Versuchen und gelten nur bei Verwendung unserer qualitativ hochwertigen Jansen-Türbänder.

Eine systemkonform konstruierte und fachtechnisch einwandfreie Verarbeitung und Montage der Türanlagen wird vorausgesetzt. Dies gilt im besonderen Maße für die Montage resp. Befestigung der Türbänder.

### Beanspruchung

Bei den nachfolgenden Tabellenangaben wird von einer mittleren Beanspruchung der Türen ausgegangen (z.B. öffentliche Gebäude, Türen mit Türschliesser, etc.). Bei hochfrequentierten Türen und/oder Türanlagen mit anderen besonderen Beanspruchungen sind die Tabellenwerte zu reduzieren.

## Recommandation des poids du vantail

### Introduction

Les portes sont plus ou moins sollicitées selon leur lieu d'utilisation, leur géométrie et leur poids.

Les poids maximum des portes indiqués sur les tableaux suivants, fonction du choix, du nombre et de la disposition des paumelles ainsi que des dimensions des portes, se basent sur des essais internes et ne sont valables qu'avec utilisation de nos paumelles Jansen de grande qualité.

Une condition préalable réside dans la qualité technique parfaite de la transformation et du montage conforme au système des installations de porte. Cela vaut particulièrement pour le montage et la fixation des paumelles.

### Sollicitation

Les indications fournies sur les tableaux suivants se basent sur une sollicitation moyenne des portes, (p.ex: bâtiments publics, portes avec ferme-porte, etc.). Il convient de réduire les valeurs des tableaux pour les portes et/ou les installations de porte fortement fréquentées et particulièrement sollicitées.

## Recommendation leaf weight

### Introduction

Doors are differently stressed depending on area of application, door geometry and door weight.

The maximum door weights listed in the following table, subject to selection, quantity and arrangement of the hinges, as well as door sizes, are based on in-house tests and are only valid with the use of our high-quality Jansen hinges.

Manufacture and installation of door systems that conform to system construction and proper technical requirements are a must. This particularly applies to installation concerning the fastening of hinges.

### Stress

In the following information in the table, a medium stress of doors is assumed (e.g. Public buildings, doors with door closers etc.). The table values are to be reduced in the case of very frequently used doors and/or door units with other special stresses.

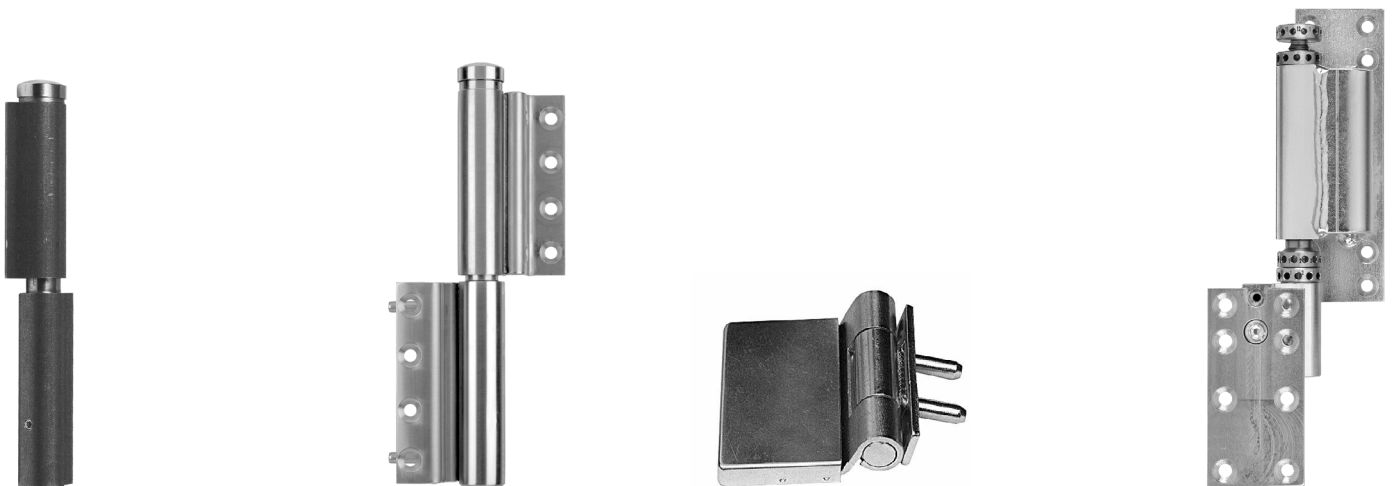

## **Empfehlung Türflügelgewichte**

### **Anordnung der Türbänder**

Für eine optimale Lastabtragung müssen die Bänder in einem möglichst grossen Abstand angeordnet werden. Allgemein hat sich die Bandanordnung auf Unter- resp. Oberkante Glaslicht beim Türflügel bewährt. Grundsätzlich sind auch andere Bandanordnungen möglich, allerdings können hierfür die max. Gewichte gemäss Tabelle nicht übernommen werden.

Die in den nachfolgenden Tabellen aufgeführten maximalen Gewichtsangaben basieren auf Bandanordnungen gemäss untenstehenden Abbildungen. Geringfügige Abweichungen der Bandpositionen von max.  $\pm 20$  mm haben noch keinen wesentlichen Einfluss auf die Tabellenwerte.

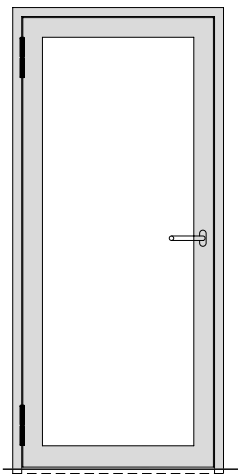

**Jansen Anschweisband**  
**Paumelle à souder**  
**Jansen weld-on hinge**

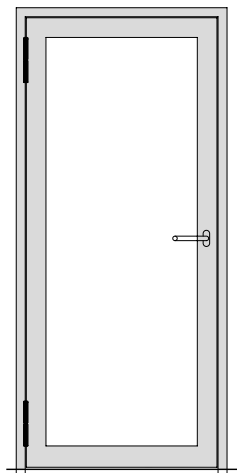

**Jansen Anschraubband**  
**Paumelle à visser Jansen**  
**Jansen screw-on hinge**

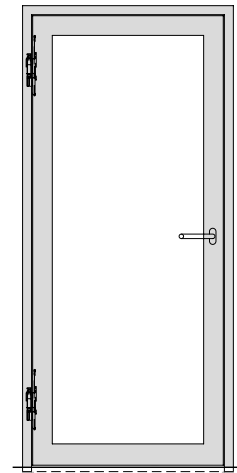

**Jansen verdeckt liegendes Band**  
**Paumelle non apparente Jansen**  
**Jansen concealed hinge**

## **Recommandation des poids du vantail**

### **Disposition des paumelles**

Les paumelles doivent être disposées à l'écart le plus grand possible pour la répartition optimale de la charge. Généralement, la disposition des paumelles sur le bord supérieur et le bord inférieur de l'imposte du vantail a fait ses preuves. D'autres dispositions sont également possibles; cependant, les poids maximum indiqués sur le tableau ne peuvent pas être adoptés.

Les indications de poids maximum fournies dans les tableaux suivants se basent sur les dispositions des paumelles comme indiquées sur les schémas ci-dessous. De faibles différences de max.  $\pm 20$  mm dans les positions des paumelles n'ont pas d'influence importante sur les valeurs indiquées dans les tableaux.

## **Recommandation leaf weight**

### **Arrangement of the hinges**

For optimal load transfer the hinges must be arranged with the greatest possible distance between them. Generally, the hinge arrangement proved itself on the bottom edge and top edge glass light on the leaf. Fundamentally, other hinge arrangements are also possible but in this case the maximum weights according to the table cannot be assumed.

The maximum weight information listed in the following tables is based on hinge arrangements according to the illustrations below. Marginal deviations in hinge positions of  $\pm 20$  mm still have no significant impact on the table values.

**Empfehlung  
 Türflügelgewichte**

**Aushängehöhen für Türbänder**

Die empfohlenen Werte beziehen sich auf die Situation, dass der Dorn 4 mm nach oben gestellt ist.

<b>Anschweisband Paumelle à souder Weld-on hinge</b>	
550.229	40 mm
550.238	38 mm
550.276	45 mm
555.267	40 mm
555.268	45 mm
555.227	45 mm
555.261	45 mm
555.226	40 mm
555.260	40 mm

**Recommandation des  
 poids du vantail**

**Hauteurs de décrochage pour  
 paumelles**

Les valeurs recommandées se réfèrent au fait que la tige dépasse vers le haut de 4 mm.

<b>Anschraubband Paumelle à visser Screw-on hinge</b>	
555.574/575 555.576/577	45 mm
555.660/661	45 mm
550.250 550.286	Dorn zum Entfernen Tige à retirer Removable spindle

**Recommendation  
 leaf weight**

**Hanging heights for door hinges**

The recommended values are based on the spindle being positioned 4 mm higher

<b>Verdeckt liegendes Anschraubband Paumelle à visser non apparente Concealed screw-on hinge</b>	
555.024	52 mm
555.025	52 mm

**Türflügelgrößen**

Die Gewichtstabellen beziehen sich lediglich auf das Tragverhalten der Türbänder in Verbindung mit den Bandbefestigungen.

Die in den Tabellen aufgeführten Flügelbreiten / Flügelhöhen gelten nicht für alle Anwendungsfälle.

**Dimensions des vantaux**

Les tableaux des poids se réfèrent uniquement au comportement porteur des paumelles en liaison avec les fixations des paumelles.

Les largeurs / hauteurs de vantail indiquées dans les tableaux ne sont pas valables dans tous les cas d'utilisation.

**Leaf sizes**

The weight tables merely refer to the load bearing capacity of the hinges in connection with the hinge fastenings.

The leaf widths/heights listed in the tables do not apply to all cases of application.

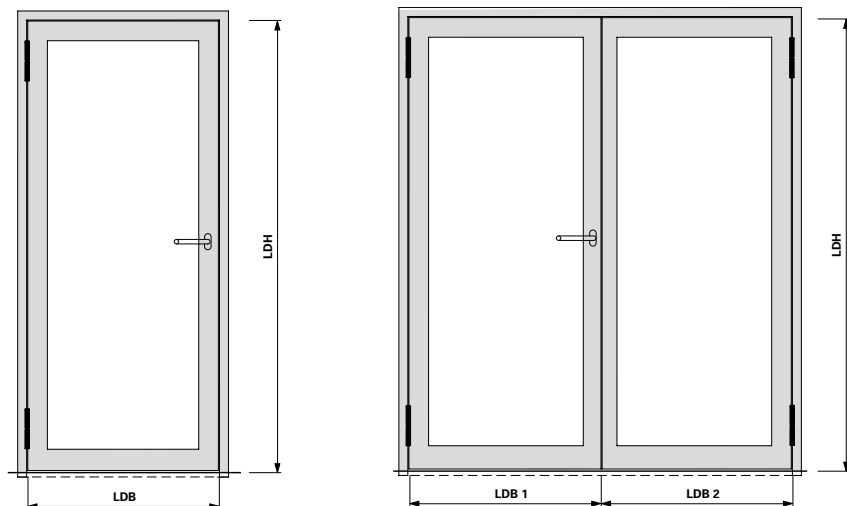

**LDB =**  
 Lichte Durchgangsbreite  
 Largeur vide lumière  
 Clear opening width

**LDH =**  
 Lichte Durchgangshöhe  
 Hauteur vide lumière  
 Clear opening height

**LDB 1/2 =**  
 Lichte Durchgangsbreite Flügel 1/2  
 Largeur vide lumière vantail 1/2  
 Clear opening width leaf 1/2

Leistungserklärung gemäss  
EN 1935

Déclaration de performance  
selon EN 1935

Declaration of Performance in  
accordance with EN 1935

	Gebrauchsklasse Classe d'utilisation Category of use	Dauerbetrieb Fonctionnement permanent Continuous operation	Masse der Prüftür Dimensions de la porte à tester Dimensions of test door	Feuerbeständigkeit Résistance au feu Fire resistance	Sicherheit Sécurité Security	Korrosionsbeständigkeit Résistance à la corrosion Corrosion resistance	Einbruchschutz Protection anti-effraction Burglar resistance	Bandklasse Classe de paumelle Hinge class
550.229	4	7	7	1	1	*	1	14
550.238	4	7	7	1	1	*	1	14
550.276	4	7	7	1	1	*	1	14
550.250	4	7	5	1	1	*	1	12
550.286	4	7	5	1	1	*	1	12
555.024	4	7	7	1	1	3	1	14
555.025	4	7	7	1	1	3	1	14
555.574	4	7	7	1	1	*	1	14
555.575	4	7	7	1	1	*	1	14
555.576	4	7	7	1	1	*	1	14
555.577	4	7	7	1	1	*	1	14
555.226	4	7	7	1	1	*	1	14
555.227	4	7	7	1	1	*	1	14
555.260	4	7	7	1	1	*	1	14
555.261	4	7	7	1	1	*	1	14
555.267	4	7	7	1	1	*	1	14
555.268	4	7	7	1	1	*	1	14
555.660	4	7	7	1	1	*	1	14
555.661	4	7	7	1	1	*	1	14

\* Korrosionsbeständigkeit für Bänder  
in Abhängigkeit der Oberflächen.

\* Résistance à la corrosion pour les  
paumelles en fonction des surfaces.

\* Corrosion resistance for hinges  
depends on the surface finishes.

**Leistungserklärung gemäss  
EN 1935**

**Déclaration de performance  
selon EN 1935**

**Declaration of Performance in  
accordance with EN 1935**

	Grundmaterial Matériau de base Base material	Oberflächenbeschichtung des Bandes Revêtement de la surface de la paumelle Surface finish on the hinge	Klasse nach Korrosionsbeständigkeit nach EN 1670-1998  Classe d'après la résistance à la corrosion selon EN 1670-1998  Corrosion resistance class in accordance with EN 1670-1998
<b>1</b>	Stahl roh Acier brut Steel, mill finish	2-K Emaillack (Nasslack) einschichtig Vernis-émail à 2 composants (verniss liquide), une couche 2K enamel (wet paint), single layer	<b>2</b>
	Stahl roh Acier brut Steel, mill finish	1 x Polyester-Pulverlack (nur Decklack) 1 x vernis en poudre polyester (seulement vernis couvrant) 1 x polyester powder coating (top coat only)	<b>4</b>
	Stahl roh Acier brut Steel, mill finish	2 x Pulver: Polyestergrund und Polyester-Pulverlack 2 x poudre: couche de fond polyester et vernis en poudre polyester 2 x powder: polyester base and polyester powder coating	<b>4</b>
<b>2</b>	Stahl phosphatiert Acier phosphaté Steel, phosphatised	unbeschichtet sans revêtement uncoated	<b>1</b>
	Stahl phosphatiert Acier phosphaté Steel, phosphatised	1 x Polyester-Pulverlack (nur Decklack) 1 x vernis en poudre polyester (seulement vernis couvrant) 1 x polyester powder coating (top coat only)	<b>4</b>
<b>3</b>	1.4307	unbeschichtet sans revêtement uncoated	<b>4</b>
	1.4307	1 x Polyester-Pulverlack (nur Decklack) 1 x vernis en poudre polyester (seulement vernis couvrant) 1 x polyester powder coating (top coat only)	<b>4</b>
<b>4</b>	1.4435	unbeschichtet sans revêtement uncoated	<b>4</b>
<b>5</b>	Stahl galvanisch verzinkt Acier galvanisé Steel, galvanised	unbeschichtet sans revêtement uncoated	<b>3</b>
<b>6</b>	Stahl galvanisch verzinkt und blau passiviert Acier galvanisé et bleu passivé Steel, galvanised and blue passivated	2-K Emaillack (Nasslack) einschichtig Vernis-émail à 2 composants (verniss liquide), une couche 2K enamel (wet paint), single layer	<b>4</b>
		1 x Polyester-Pulverlack (nur Decklack) 1 x vernis en poudre polyester (seulement vernis couvrant) 1 x polyester powder coating (top coat only)	<b>4</b>

## **Empfehlung** **Türflügelgewichte**

### **Befestigung am Bau**

Eine einwandfreie Befestigung der Tür-Blendrahmen zum Bauwerk ist für eine dauerhafte Funktion der Türen eine unabdingbare Voraussetzung. Besonders im Bandbereich ist auf eine steife Befestigung zu achten. Diese Bedingung ist auch bei Türen ohne Bodeneinstand zwingend zu erfüllen.

Bei thermisch getrennten Türprofilen wird vorzugsweise die lastabtragende Profilhalbschale an den Baukörper angeschlossen.

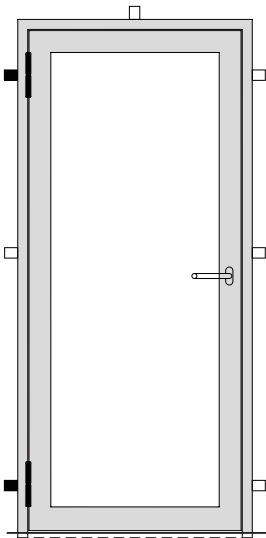

## **Recommandation des** **poids du vantail**

### **Fixation à la construction**

La fixation parfaite des dormants de porte à la maçonnerie est une condition inaliénable à la fonction durable des portes. Il convient particulièrement de veiller à disposer d'une fixation solide dans la zone des paumelles. Cette condition est aussi indispensable pour les portes sans raccordement dans la chape.

Pour les profilés de porte à séparation thermique, on préfère généralement raccorder au gros œuvre la semi-coque du profilé amortissant la charge.

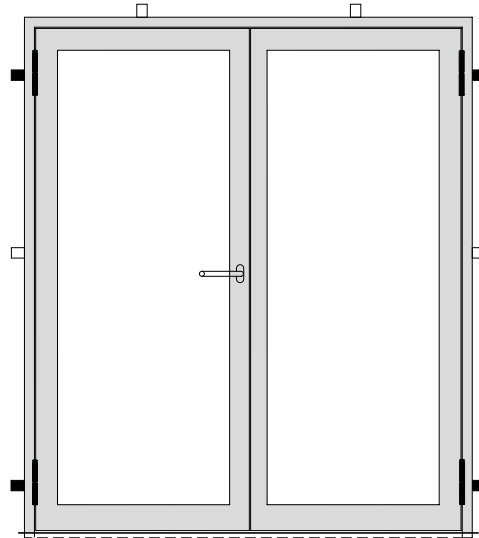

## **Recommandation** **leaf weight**

### **Fastening to the building**

The proper fastening of the outer door frame to the building is an indispensable prerequisite for the long-lasting functioning of the doors. Particular attention should be paid to a firm fastening in the hinge area. This condition is also obligatory for doors without floor recess.

In the case of thermally separated door profiles it is preferred that the load bearing half-shell profile be attached to the structure.

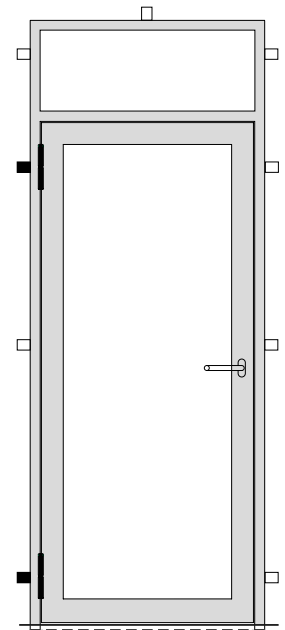

### **Pflege und Unterhalt**

Türbänder sind insbesondere bei schweren und/oder hoch frequentierten Türanlagen stark beansprucht und müssen deshalb regelmässig überwacht und gepflegt werden.

### **Contrôle et entretien**

Les paumelles des installations de porte lourdes et/ou fortement fréquentées sont particulièrement sollicitées et doivent par conséquent faire l'objet d'un contrôle et d'un entretien réguliers.

### **Care and maintenance**

Hinges are particularly heavily stressed on heavy doors and/or doors that are frequently used and must, therefore, be regularly checked and maintained.



**Empfehlung  
 Türflügelgewichte**

**2 Anschweißbänder**  
 550.229/550.238/550.276/  
 555.226/555.227/555.260/555.261  
 Länge 180 mm, ø 20 mm

**2 Anschraubbänder**  
 550.250 und 550.286

**Recommandation des  
 poids du vantail**

**2 paumelles à souder**  
 550.229/550.238/550.276/  
 555.226/555.227/555.260/555.261  
 longueur 180 mm, ø 20 mm

**2 Paumelles à visser**  
 550.250 et 550.286

**Recommendation  
 leaf weight**

**2 weld-on hinges**  
 550.229/550.238/550.276/  
 555.226/555.227/555.260/555.261  
 length 180 mm, ø 20 mm

**2 Screw-on hinges**  
 550.250 and 550.286

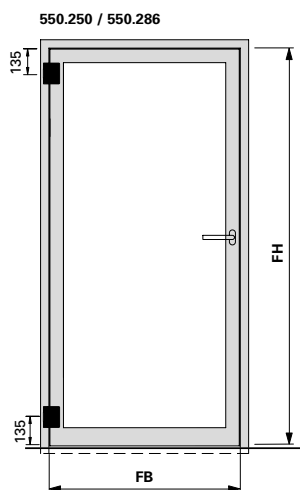
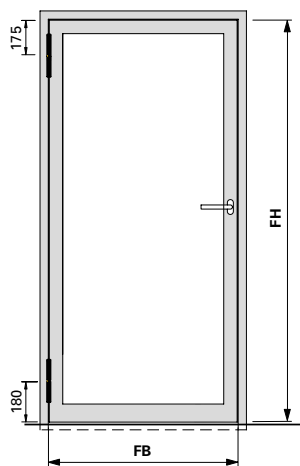

Maximale Türflügelgewichte in kg  
 Max. poids du vantail en kg  
 Max leaf weight in kg

Flügelhöhe <b>FH</b> in mm Hauteur de vantail <b>FH</b> en mm Leaf height <b>FH</b> in mm	<b>3000</b>	190	190	185	185	185	180	175
	<b>2900</b>	190	190	185	185	185	180	175
	<b>2800</b>	190	190	185	185	180	175	175
	<b>2700</b>	190	185	185	180	175	175	170
	<b>2600</b>	190	185	180	180	175	170	170
	<b>2500</b>	185	185	180	175	175	170	165
	<b>2400</b>	185	185	180	175	170	170	165
	<b>2300</b>	185	180	175	175	170	165	160
	<b>2200</b>	185	180	175	170	165	160	155
	<b>2100</b>	180	175	170	170	165	155	145
	<b>2000</b>	180	175	170	165	160	145	140
	<b>1900</b>	175	170	165	160	150	140	130
	<b>800</b>	<b>900</b>	<b>1000</b>	<b>1100</b>	<b>1200</b>	<b>1300</b>	<b>1400</b>	

Flügelbreite **FB** in mm  
 Largeur de vantail **FB** en mm  
 Leaf width **FB** in mm

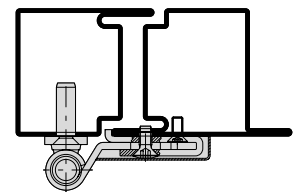
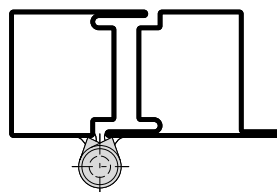

**Hinweis:**  
 Bei Drehtürautomaten müssen  
 oben immer 2 Bänder angebracht  
 werden

**Remarque:**  
 En présence de mécanismes auto-  
 matiques pour portes, il faut toujours  
 monter 2 paumelles en haut

**Note:**  
 For automatic door mechanisms,  
 2 hinges must always be fitted at  
 the top

**Empfehlung**  
**Türflügelgewichte**

**2 Anschweißbänder**  
 555.267 oder 555.268  
 Länge 230 mm, ø 20 mm

**Recommandation des**  
**poids du vantail**

**2 Paumelles à souder**  
 555.267 ou 555.268  
 longueur 230 mm, ø 20 mm

**Recommendation**  
**leaf weight**

**2 Weld-on hinges**  
 555.267 or 555.268  
 length 230 mm, ø 20 mm

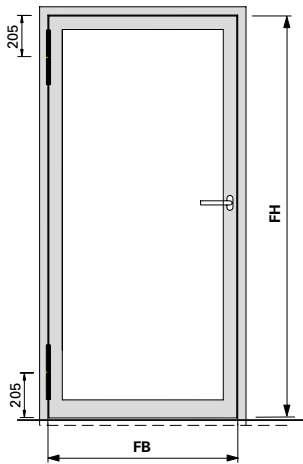

		Maximale Türflügelgewichte in kg Max. poids du vantail en kg Max leaf weight in kg							
Flügelhöhe <b>FH</b> in mm Hauteur de vantail <b>FH</b> en mm Leaf height <b>FH</b> in mm	<b>3000</b>	230	230	230	230	230	230	230	230
	<b>2900</b>	230	230	230	230	230	230	230	230
	<b>2800</b>	230	230	230	230	230	230	230	230
	<b>2700</b>	230	230	230	230	230	230	230	229
	<b>2600</b>	230	230	230	230	230	230	230	219
	<b>2500</b>	230	230	230	230	230	230	225	209
	<b>2400</b>	230	230	230	230	230	230	214	199
	<b>2300</b>	230	230	230	230	230	221	204	189
	<b>2200</b>	230	230	230	228	209	193	179	
	<b>2100</b>	230	230	230	215	197	182	169	
	<b>2000</b>	230	230	223	202	186	171	159	
	<b>1900</b>	230	230	209	190	174	160	149	
		<b>800</b>	<b>900</b>	<b>1000</b>	<b>1100</b>	<b>1200</b>	<b>1300</b>	<b>1400</b>	
		Flügelbreite <b>FB</b> in mm Largeur de vantail <b>FB</b> en mm Leaf width <b>FB</b> in mm							

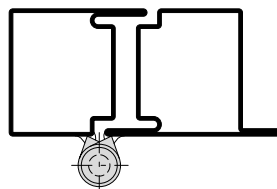

**Hinweis:**  
 Bei Drehtürautomaten müssen oben immer 2 Bänder angebracht werden (oben 2 x 180 mm, unten 1 x 230 mm)

**Remarque:**  
 En présence de mécanismes automatiques pour portes, il faut toujours monter 2 paumelles en haut (2 x 180 mm en haut, 1 x 230 mm en bas).

**Note:**  
 For automatic door mechanisms, 2 hinges must always be fitted at the top (at the top: 2 x 180 mm, at the bottom 1 x 230 mm)

**Empfehlung  
Türflügelgewichte**

2 3D Anschraubänder  
555.574 - 555.577

**Recommandation des  
poids du vantail**

2 Paumelles à visser 3D  
555.574 - 555.577

**Recommendation  
leaf weight**

2 3D Screw-on hinges  
555.574 - 555.577

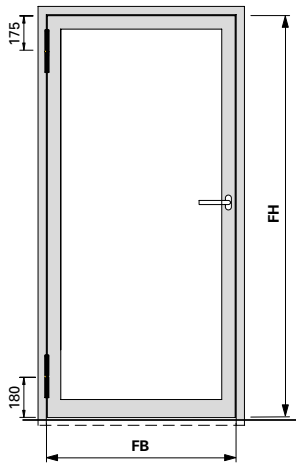

		Maximale Türflügelgewichte in kg Max. poids du vantail en kg Max leaf weight in kg							
Flügelhöhe <b>FH</b> in mm Hauteur de vantail <b>FH</b> en mm Leaf height <b>FH</b> in mm	<b>3000</b>	190	190	185	185	185	180	175	
	<b>2900</b>	190	190	185	185	185	180	175	
	<b>2800</b>	190	190	185	185	180	175	175	
	<b>2700</b>	190	185	185	180	175	175	170	
	<b>2600</b>	190	185	180	180	175	170	170	
	<b>2500</b>	185	185	180	175	175	170	165	
	<b>2400</b>	185	185	180	175	170	170	165	
	<b>2300</b>	185	180	175	175	170	165	160	
	<b>2200</b>	185	180	175	170	165	160	155	
	<b>2100</b>	180	175	170	170	165	155	145	
	<b>2000</b>	180	175	170	165	160	145	140	
	<b>1900</b>	175	170	165	160	150	140	130	
		<b>800</b>	<b>900</b>	<b>1000</b>	<b>1100</b>	<b>1200</b>	<b>1300</b>	<b>1400</b>	
		Flügelbreite <b>FB</b> in mm Largeur de vantail <b>FB</b> en mm Leaf width <b>FB</b> in mm							

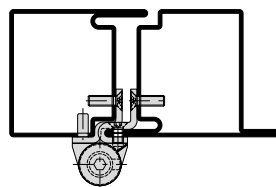

**Hinweis:**  
Bei Drehtürautomaten müssen oben immer 2 Bänder angebracht werden

**Remarque:**  
En présence de mécanismes automatiques pour portes, il faut toujours monter 2 paumelles en haut

**Note:**  
For automatic door mechanisms, 2 hinges must always be fitted at the top

**Empfehlung**  
**Türflügelgewichte**

**Recommandation des**  
**poids du vantail**

**Recommendation**  
**leaf weight**

**2 3D Anschraubänder**  
**(Achsabstand 36 mm)**  
**555.660 / 555.661**

**2 Paumelles à visser 3D**  
**(Entraxe 36 mm)**  
**555.660 / 555.661**

**2 3D Screw-on hinges**  
**(Hinge pin distance 36 mm)**  
**555.660 / 555.661**

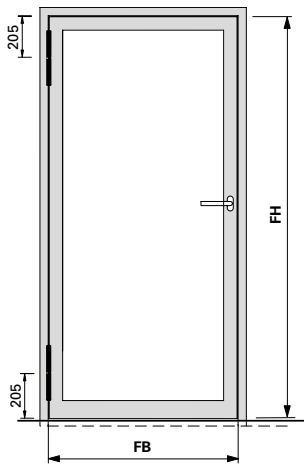

		Maximale Türflügelgewichte in kg Max. poids du vantail en kg Max leaf weight in kg							
Flügelhöhe <b>FH</b> in mm Hauteur de vantail <b>FH</b> en mm Leaf height <b>FH</b> in mm	<b>3000</b>	195	195	195	195	195	195	195	195
	<b>2900</b>	195	195	195	195	195	195	195	195
	<b>2800</b>	195	195	195	195	195	195	195	195
	<b>2700</b>	195	195	195	195	195	195	195	195
	<b>2600</b>	195	195	195	195	195	195	195	190
	<b>2500</b>	195	195	195	195	195	190	180	180
	<b>2400</b>	195	195	195	195	195	185	170	170
	<b>2300</b>	195	195	195	195	190	175	160	160
	<b>2200</b>	195	195	195	195	180	165	155	155
	<b>2100</b>	195	195	195	185	170	155	145	145
	<b>2000</b>	195	195	195	175	160	150	140	140
	<b>1900</b>	195	195	180	165	150	140	130	130
	<b>800</b>	<b>900</b>	<b>1000</b>	<b>1100</b>	<b>1200</b>	<b>1300</b>	<b>1400</b>		
		Flügelbreite <b>FB</b> in mm Largeur de vantail <b>FB</b> en mm Leaf width <b>FB</b> in mm							

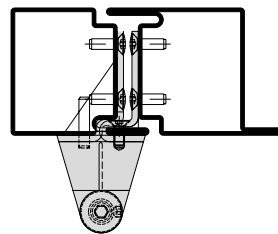

**Hinweis:**  
 Bei Drehtürautomaten müssen oben immer 2 Bänder angebracht werden

**Remarque:**  
 En présence de mécanismes automatiques pour portes, il faut toujours monter 2 paumelles en haut

**Note:**  
 For automatic door mechanisms, 2 hinges must always be fitted at the top

**Empfehlung  
Türflügelgewichte**

**Recommandation des  
poids du vantail**

**Recommendation  
leaf weight**

Verdeckt liegende  
3D Anschraubänder 555.024/555.025

Paumelles à visser 3D non  
apparente 555.024/555.025

Concealed 3D screw-on hinges  
555.024/555.025

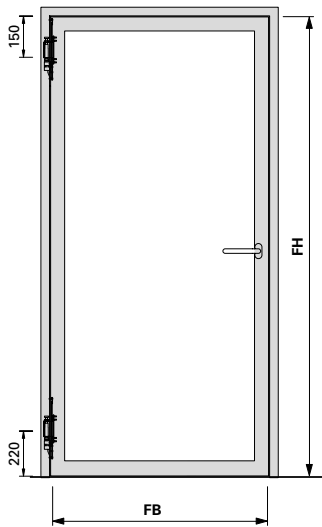

		Maximale Türflügelgewichte in kg Max. poids du vantail en kg Max leaf weight in kg							
Flügelhöhe <b>FH</b> in mm Hauteur de vantail <b>FH</b> en mm Leaf height <b>FH</b> in mm	<b>3000</b>	195	195	195	195	195	195	195	195
	<b>2900</b>	195	195	195	195	195	195	195	195
	<b>2800</b>	195	195	195	195	195	195	195	195
	<b>2700</b>	195	195	195	195	195	195	195	195
	<b>2600</b>	195	195	195	195	195	195	195	190
	<b>2500</b>	195	195	195	195	195	195	190	190
	<b>2400</b>	195	195	195	195	195	185	170	
	<b>2300</b>	195	195	195	195	190	175	160	
	<b>2200</b>	195	195	195	195	180	165	155	
	<b>2100</b>	195	195	195	185	170	155	145	
	<b>2000</b>	195	195	195	175	160	150	140	
	<b>1900</b>	195	195	180	165	150	140	130	
		<b>800</b>	<b>900</b>	<b>1000</b>	<b>1100</b>	<b>1200</b>	<b>1300</b>	<b>1400</b>	
		Flügelbreite <b>FB</b> in mm Largeur de vantail <b>FB</b> en mm Leaf width <b>FB</b> in mm							

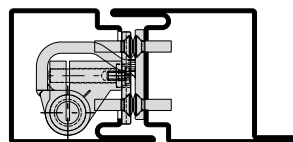

**Hinweis:**  
Bei Drehtürautomaten müssen  
oben immer 2 Bänder angebracht  
werden

**Remarque:**  
En présence de mécanismes auto-  
matiques pour portes, il faut toujours  
monter 2 paumelles en haut

**Note:**  
For automatic door mechanisms,  
2 hinges must always be fitted at  
the top

**Empfehlung  
Türflügelgewichte**

**3 Anschweißbänder  
(2 x 550.229 und 1 x 555.267)**

**3 Anschraubbänder  
550.250 oder 550.286**

**Recommandation des  
poids du vantail**

**3 Paumelles à souder  
(2 x 550.229 et 1 x 555.267)**

**3 Paumelles à visser  
550.250 ou 550.286**

**Recommendation  
leaf weight**

**3 Weld-on hinges  
(2 x 550.229 and 1 x 555.267)**

**3 Screw-on hinges  
550.250 or 550.286**

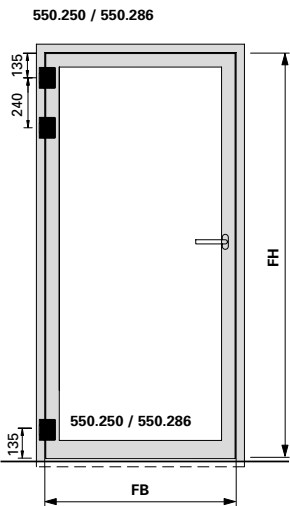
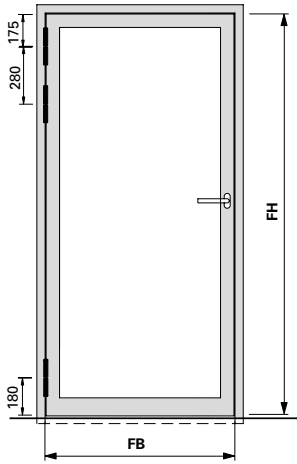

Maximale Türflügelgewichte in **kg**  
Max. poids du vantail en **kg**  
Max leaf weight in **kg**

Flügelhöhe <b>FH</b> in mm Hauteur de vantail <b>FH</b> en mm Leaf height <b>FH</b> in mm	<b>3000</b>	230	230	230	230	230	230	230
	<b>2900</b>	230	230	230	230	230	230	230
	<b>2800</b>	230	230	230	230	230	230	230
	<b>2700</b>	230	230	230	230	230	230	225
	<b>2600</b>	230	230	230	230	230	230	215
	<b>2500</b>	230	230	230	230	230	220	205
	<b>2400</b>	230	230	230	230	230	210	195
	<b>2300</b>	230	230	230	230	215	200	185
	<b>2200</b>	230	230	230	220	205	190	175
	<b>2100</b>	230	230	230	210	190	175	165
	<b>2000</b>	230	225	215	195	180	165	155
	<b>1900</b>	230	220	200	180	170	155	145
	<b>800</b>	<b>900</b>	<b>1000</b>	<b>1100</b>	<b>1200</b>	<b>1300</b>	<b>1400</b>	

Flügelbreite **FB** in mm  
Largeur de vantail **FB** en mm  
Leaf width **FB** in mm

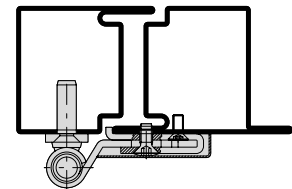
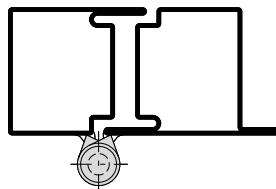

**Hinweis:**  
Bei Drehtürautomaten müssen oben immer 2 Bänder angebracht werden

**Remarque:**  
En présence de mécanismes automatiques pour portes, il faut toujours monter 2 paumelles en haut

**Note:**  
For automatic door mechanisms, 2 hinges must always be fitted at the top

**Empfehlung**  
**Türflügelgewichte**

**3 3D Anschraubänder**  
**555.574 - 555.577**

**Recommandation des**  
**poids du vantail**

**3 Paumelles à visser 3D**  
**555.574 - 555.577**

**Recommendation**  
**leaf weight**

**3 3D Screw-on hinges**  
**555.574 - 555.577**

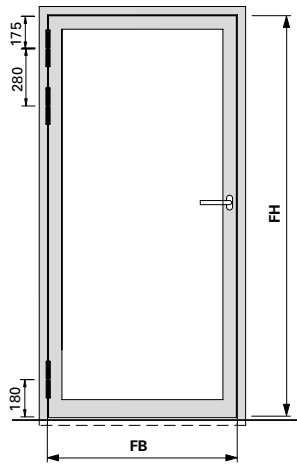

		Maximale Türflügelgewichte in kg Max. poids du vantail en kg Max leaf weight in kg							
Flügelhöhe <b>FH</b> in mm Hauteur de vantail <b>FH</b> en mm Leaf height <b>FH</b> in mm	<b>3000</b>	230	230	230	230	230	230	230	230
	<b>2900</b>	230	230	230	230	230	230	230	230
	<b>2800</b>	230	230	230	230	230	230	230	230
	<b>2700</b>	230	230	230	230	230	230	230	225
	<b>2600</b>	230	230	230	230	230	230	230	215
	<b>2500</b>	230	230	230	230	230	230	220	205
	<b>2400</b>	230	230	230	230	230	230	210	195
	<b>2300</b>	230	230	230	230	230	215	200	185
	<b>2200</b>	230	230	230	220	205	190	175	175
	<b>2100</b>	230	230	230	210	190	175	165	165
	<b>2000</b>	230	225	215	195	180	165	155	155
	<b>1900</b>	230	220	200	180	170	155	145	145
	<b>800</b>	<b>900</b>	<b>1000</b>	<b>1100</b>	<b>1200</b>	<b>1300</b>	<b>1400</b>		
		Flügelbreite <b>FB</b> in mm Largeur de vantail <b>FB</b> en mm Leaf width <b>FB</b> in mm							

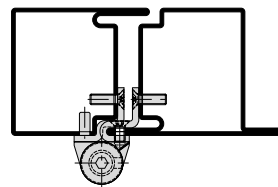

**Hinweis:**  
 Bei Drehtürautomaten müssen oben immer 2 Bänder angebracht werden

**Remarque:**  
 En présence de mécanismes automatiques pour portes, il faut toujours monter 2 paumelles en haut

**Note:**  
 For automatic door mechanisms, 2 hinges must always be fitted at the top

**Empfehlung**  
**Türflügelgewichte**

**Recommandation des**  
**poids du vantail**

**Recommendation**  
**leaf weight**

**3 3D Anschraubänder**  
**(Achsabstand 36 mm)**  
 555.660 / 555.661

**3 Paumelles à visser 3D**  
**(Entraxe 36 mm)**  
 555.660 / 555.661

**3 3D Screw-on hinges**  
**(Hinge pin distance 36 mm)**  
 555.660 / 555.661

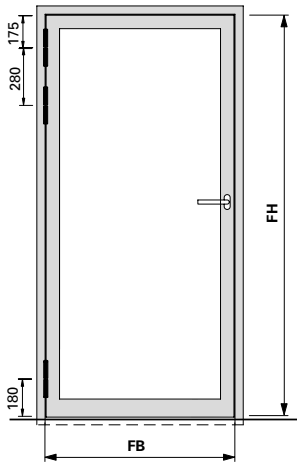

		Maximale Türflügelgewichte in kg Max. poids du vantail en kg Max leaf weight in kg							
Flügelhöhe <b>FH</b> in mm Hauteur de vantail <b>FH</b> en mm Leaf height <b>FH</b> in mm	<b>3000</b>	230	230	230	230	230	230	230	230
	<b>2900</b>	230	230	230	230	230	230	230	230
	<b>2800</b>	230	230	230	230	230	230	230	230
	<b>2700</b>	230	230	230	230	230	230	230	225
	<b>2600</b>	230	230	230	230	230	230	230	215
	<b>2500</b>	230	230	230	230	230	230	220	205
	<b>2400</b>	230	230	230	230	230	230	210	195
	<b>2300</b>	230	230	230	230	230	215	200	185
	<b>2200</b>	230	230	230	220	205	190	175	175
	<b>2100</b>	230	230	230	210	190	175	165	165
	<b>2000</b>	230	225	215	195	180	165	155	155
	<b>1900</b>	230	220	200	180	170	155	145	145
		<b>800</b>	<b>900</b>	<b>1000</b>	<b>1100</b>	<b>1200</b>	<b>1300</b>	<b>1400</b>	
		Flügelbreite <b>FB</b> in mm Largeur de vantail <b>FB</b> en mm Leaf width <b>FB</b> in mm							

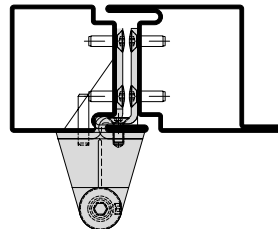

**Hinweis:**  
 Bei Drehtürautomaten müssen oben immer 2 Bänder angebracht werden

**Remarque:**  
 En présence de mécanismes automatiques pour portes, il faut toujours monter 2 paumelles en haut

**Note:**  
 For automatic door mechanisms, 2 hinges must always be fitted at the top



## Oberflächenbehandlung

### Anforderungen

Die Anforderungen an die Oberflächenbehandlung ist in der DIN EN ISO 12944-2 in sechs Korrosivitätskategorien unterteilt. Für die Aussen- und Innenanwendung ist mindestens die Kategorie «C3 mässig» massgebend. Die Schutzdauer ist mindestens mit 5-15 Jahren anzunehmen.

### Empfehlung

(gemäss DIN EN ISO 12944-2)

Korrosivitätskategorie: C3

Schutzdauer: mittel (M) 5-15 Jahre

### Vorbereitung,

#### Beschichtungssystem

Als Grundlage für die Ausführung der Oberflächenbehandlung dienen die Ausführungen in der DIN EN ISO 12944-4 und der DIN EN ISO 12944-5.

### Qualitätssicherung

Für die Qualitätssicherung sind die DIN EN ISO 12944-7 und die Richtlinie für Bauteilbeschichtungen auf Stahl und feuerverzinktem Stahl GSB ST 663 zu berücksichtigen.

### Empfehlung Pulver

IGP-DURA face 5803

Fassadenqualität

## Traitement de surface

### Exigences

Les exigences vis à vis du traitement de surface sont réparties en six catégories de corrosion dans la norme DIN EN ISO 12944-2. La catégorie «C3 moyenne» au moins est déterminante pour les environnements extérieurs et intérieurs. Une durée de protection de 5 à 15 ans est supposée.

### Recommandation

(selon DIN EN ISO 12944-2)

Catégorie de corrosion: C3

Durée de protection:

moyenne (M) 5 à 15 ans

### Traitement préliminaire, système de revêtement

Les explications données dans les normes DIN EN ISO 12944-4 et DIN EN ISO 12944-5 servent de base à l'exécution du traitement de surface.

### Assurance de la qualité

La norme DIN EN ISO 12944-7 et la directive sur les revêtements de l'acier et de l'acier galvanisé à chaud GSB ST 663 doivent être prises en compte pour l'assurance de la qualité.

### Recommandation poudre

IGP-DURA face 5803

qualité de façade

## Surface treatment

### Requirements

The surface treatment requirements are divided into 6 corrosion categories under DIN EN ISO 12944-2. «C3 moderate» is the most-used category for outside and inside use. The protection will last at least 5-15 years.

### Recommendation (in accordance with DIN EN ISO 12944-2)

Corrosion category: C3

Duration of protection:

average, 5-15 years

### Pre-treatment, coating system

Execution of the surface treatment based on DIN EN ISO 12944-4 and DIN EN ISO 12944-5.

### Quality Assurance

For quality assurance, DIN EN ISO 12944-7 and the GSB ST 663 guidelines for steel and hot-dip galvanised steel component coating must be taken into account.

### Recommendation powder

IGP-DURA face 5803

façade quality

**Normen, Merkblätter und Richtlinien***DIN EN ISO 12944-1*

«Korrosionsschutz von Stahlbauten durch Beschichtungssysteme»  
Teil 1: Allgemeine Einleitung

*DIN EN ISO 12944-2*

«Korrosionsschutz von Stahlbauten durch Beschichtungssysteme»  
Teil 2: Einteilung der Umgebungsbedingungen

*DIN EN ISO 12944-3*

«Korrosionsschutz von Stahlbauten durch Beschichtungssysteme»  
Teil 3: Grundregeln zur Gestaltung

*DIN EN ISO 12944-4*

«Korrosionsschutz von Stahlbauten durch Beschichtungssysteme»  
Teil 4: Arten von Oberflächen und Oberflächenvorbereitung

*DIN EN ISO 12944-5*

«Korrosionsschutz von Stahlbauten durch Beschichtungssysteme»  
Teil 5: Beschichtungssysteme

*DIN EN ISO 12944-7*

«Korrosionsschutz von Stahlbauten durch Beschichtungssysteme»  
Teil 7: Ausführung und Überwachung der Beschichtungsarbeiten

*DIN EN ISO 12944-8*

«Korrosionsschutz von Stahlbauten durch Beschichtungssysteme»  
Teil 8: Erarbeitung von Spezifikationen für Erstschutz und Instandsetzung

*VFF Merkblatt St.01*

Beschichten von Stahlteilen im Metallbau

*GSB ST 663*

Internationale Qualitätsrichtlinien für Bauteilbeschichtungen auf Stahl und feuerverzinktem Stahl

**Normes, fiches techniques et directives***DIN EN ISO 12944-1*

«Protection anticorrosion de constructions en acier par des systèmes de revêtement»  
Partie 1: Introduction générale

*DIN EN ISO 12944-2*

«Protection anticorrosion de constructions en acier par des systèmes de revêtement»  
Partie 2: Classification des conditions ambiantes

*DIN EN ISO 12944-3*

«Protection anticorrosion de constructions en acier par des systèmes de revêtement»  
Partie 3: Règles fondamentales de conception

*DIN EN ISO 12944-4*

«Protection anticorrosion de constructions en acier par des systèmes de revêtement»  
Partie 4: Types de surfaces et de préparation des surfaces

*DIN EN ISO 12944-5*

«Protection anticorrosion de constructions en acier par des systèmes de revêtement»  
Partie 5: Systèmes de revêtement

*DIN EN ISO 12944-7*

«Protection anticorrosion de constructions en acier par des systèmes de revêtement»  
Partie 7: Exécution et surveillance des travaux de revêtement

*DIN EN ISO 12944-8*

«Protection anticorrosion de constructions en acier par des systèmes de revêtement»  
Partie 8: Élaboration de spécifications pour la protection primaire et la réparation

*Fiche technique VFF (Association de la menuiserie et des façades all.)  
St.01*

Revêtement de pièces métalliques dans la construction métallique

*GSB ST 663*

Directives internationales de qualité pour les revêtements sur des pièces de construction en acier et en acier galvanisé à chaud

**Standards, data sheets and guidelines***DIN EN ISO 12944-1*

«Corrosion protection of steel structures by protective paint systems»  
Part 1: General introduction

*DIN EN ISO 12944-2*

«Corrosion protection of steel structures by protective paint systems»  
Part 2: Classification of environments

*DIN EN ISO 12944-3*

«Corrosion protection of steel structures by protective paint systems»  
Part 3: Basic design regulations

*DIN EN ISO 12944-4*

«Corrosion protection of steel structures by protective paint systems»  
Part 4: Types of surface and surface preparation

*DIN EN ISO 12944-5*

«Corrosion protection of steel structures by protective paint systems»  
Part 5: Coating systems

*DIN EN ISO 12944-7*

«Corrosion protection of steel structures by protective paint systems»  
Part 7: Execution and supervision of paint work

*DIN EN ISO 12944-8*

«Corrosion protection of steel structures by protective paint systems»  
Part 8: Development of specifications for new work and maintenance

*VFF information sheet St.01*

Coating of steel components in metal fabrication

*GSB ST 663*

International quality guidelines for the coating of steel and hot-dip galvanised steel components.

## **Gesundheits- und Sicherheitsaspekte von Glasfasern**

### *Inhalation*

Glas-Endlosfilamente, wie sie von Jansen in den Isolatoren verwendet werden, sind gemäss Definition der Weltgesundheitsorganisation aufgrund ihrer Grösse nicht atembar. Das heisst, sie sind zu gross um den unteren Atemtrakt zu erreichen.

Untersuchungen der Universität von Pittsburgh (School of Public Health) und der internationalen Agentur für Krebsforschung (IARC) haben gezeigt, dass keine Erhöhung des Risikos für Lungenkrebs oder Atemwegserkrankungen für Personen in der Glasfaserindustrie besteht. Die Studie beruht auf Untersuchungen von über 20'000 Personen aus der produzierenden Glasfaserindustrie.

### *Irritation*

Glasfasern können eine mechanische Irritation der Haut und Augen auslösen. Dies ist keine allergische Reaktion. Die Glasfasern stechen dabei in die Haut und diese reagiert damit wie bei jeder anderen Hautverletzung.

Dieser Effekt kann aber durch den korrekten Umgang mit dem Werkstoff und dem notwendigen Schutz vermieden werden.

## **Aspects sanitaires et sécuritaires des fibres de verre**

### *Inhalation*

Les filaments continus de verre tels qu'ils sont utilisés par Jansen dans les isolateurs ne peuvent pas être inhalés en raison de leur taille selon la définition de l'Organisation mondiale de la santé. Cela signifie qu'ils sont trop grands pour atteindre la partie inférieure de l'appareil respiratoire.

Des recherches de l'université de Pittsburgh (School of Public Health) et du Centre international de recherche sur le cancer (CIRC) ont montré l'inexistence de risque élevé de cancer des poumons ou de maladies de voies respiratoires pour les personnes travaillant dans l'industrie des fibres de verre. L'étude se base sur des recherches effectuées sur plus de 20000 personnes travaillant dans la production de fibres de verre.

### *Irritation*

Les fibres de verre peuvent provoquer une irritation mécanique de la peau et des yeux qui n'est pas une réaction allergique. Les fibres de verre pénètrent dans la peau qui réagit ainsi comme en cas de toute autre lésion cutanée.

Cet effet peut toutefois être évité grâce à l'utilisation correcte du matériau et à la protection nécessaire.

## **Health and safety issues with glass fibres**

### *Inhalation*

In accordance with the World Health Organisation definition, continuous filament glass fibres, such as those used by Jansen in the isolators, cannot be inhaled due to their size. In other words, they are too large to reach the lower respiratory tract.

Tests carried out by the University of Pittsburgh (School of Public Health) and the International Agency for Research on Cancer (IARC) have shown that there is no increased risk of lung cancer or respiratory diseases for people working in the glass fibre industry. The study is based on tests carried out on over 20,000 people in the productive glass fibre industry.

### *Irritation*

Glass fibres can cause mechanical irritation of the skin and eyes. This is not an allergic reaction. The glass fibres become lodged in the skin and cause a reaction similar to any other skin injury.

This can be avoided by handling the material correctly and using the necessary protective equipment.



---

<b>Technische Daten</b>	<b>Données techniques</b>	<b>Technical data</b>	<b>184</b>
-------------------------	---------------------------	-----------------------	------------

---

<b>Verarbeitungshinweise</b>	<b>Indications d'usage</b>	<b>Assembly instructions</b>	<b>204</b>
------------------------------	----------------------------	------------------------------	------------

---

<b>Anwendungsbeispiele</b>	<b>Exemples d'application</b>	<b>Examples of applications</b>	<b>206</b>
----------------------------	-------------------------------	---------------------------------	------------



## Durchschusshemmung

Im Objektgeschäft findet man Bereiche, wo neben dem Einbruchschutz auch durchschusshemmende Lösungen gefragt sind, wie z.B. Banken, Versicherungen, Postämter, staatliche Einrichtungen u.v.m.

### Normen und Richtlinien im Überblick

#### EN 1522

Durchschusshemmende Fenster, Türen und Abschlüsse

#### EN 1063

Durchschusshemmende Sonderverglasung

Die EN 1063 unterscheidet zwischen «nichtsplinternden Verglasungen (NS)» und Typen mit Splitterabgang (S). Nichtsplinternde Verglasungen werden vornehmlich da eingesetzt, wo sich in unmittelbarer Nähe der Verglasung Personen aufhalten.

### Widerstandsklassen

Die Widerstandsklassen wurden aufgrund der unterschiedlichen Waffenarten eingeteilt, wobei sich diese vor allem durch das Geschossgewicht und die Geschwindigkeit differenzieren. Die entsprechende Widerstandsklasse wird erreicht, wenn kein Durchschuss erfolgt.

## Résistance aux balles

Dans les projets, on trouve aussi des secteurs qui demandent des solutions de résistance aux balles en plus de la sécurité antieffraction. Ce sont par exemple les banques, les assurances, les bureaux de poste, les équipements de l'Etat et bien d'autres encore.

### Aperçu des normes et des directives

#### EN 1522

Fenêtres, portes et fermetures résistant aux balles

#### EN 1063

Vitrage spécial résistant aux balles

La norme EN 1063 différencie entre les «vitrages qui n'éclatent pas en se brisant (NS)» et les types qui éclatent (S). Les vitrages qui n'éclatent pas en se brisant sont principalement utilisés où des personnes se trouvent à proximité immédiate du vitrage.

### Classes de résistance

Les classes de résistance ont été divisées en fonction des différents types d'armes, en l'occurrence de quoi elles se différencient principalement par le poids des projectiles et leur vitesse. La classe de résistance correspondante est obtenue si aucune perforation ne se produit.

## Bullet resistance

In project work, there are areas where, in addition to burglar resistance, bullet-resistant solutions are also requested, e.g. banks, insurance companies, post offices, government institutions etc.

### Overview of standards and guidelines

#### EN 1522

Bullet-resistant windows, doors and closers

#### EN 1063

Bullet-resistant special glazing





DIN EN 1063 differentiates between «non-splintering glass (NS)» and splintering glass (S). Non-splintering glass is generally used where people are likely to be in the immediate vicinity of the glass.

### Security classes

The security classes have been divided according to the different types of weapon, whereby they are differentiated by the bullet weight and velocity. The relevant security class is achieved if no bullets penetrate.

**Technische Daten**  
**Données techniques**  
**Technical data**

Jansen-Economy 60 FB Türen  
 Jansen-Economy 60 FB portes  
 Jansen-Economy 60 FB doors

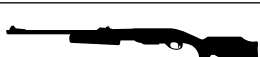
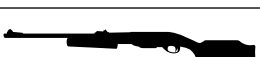
Widerstands-kategorie Classe de résistance Resistance class	Waffenart Type d'arme Weapon type	Kaliber Calibre Calibre	Prüfentfernung Distance de contrôle Test distance m	Verglasung Vitrage Glazing	Munition Munition Ammunition g	Geschwindigkeit Vitesse Velocity M/s
FB1		22LR	10.0 ± 0.5	BR 1 (NS/S)	2.6 ± 0.1	360 ± 10
FB2		9 mm Luger	5.0 ± 0.5	BR 2 (NS/S)	8 ± 0.1	400 ± 10
FB3		357 Magnum	5.0 ± 0.5	BR 3 (NS/S)	10.2 ± 0.1	430 ± 10
FB4		44 Remington 357 Magnum	5.0 ± 0.5	BR 4 (NS/S)	10.2 ± 0.1 15.6 ± 0.1	430 ± 10 440 ± 10
FB5		5.56 x 45	10.0 ± 0.5	BR 5 (NS/S)	4.0 ± 0.1	950 ± 10
FB6		5.56 x 45 7.62 x 51	10.0 ± 0.5	BR 6 (NS/S)	4.0 ± 0.1 9.5 ± 0.1	950 ± 10 830 ± 10

NS = Splitterfrei  
 S = Splitterabgang

NS = qui n'éclate pas  
 S = qui éclate

NS = Non-splintering  
 S = Splintering

**Komponenten  
durchschusshemmende Türen**

Durchschusshemmende Elemente müssen so ausgeführt werden, dass nicht nur die Rahmenprofile, das durchschusshemmende Glas und die Sicherheitsbeschläge den gültigen Normen entsprechen.

Auch die Ausführung und Anzahl der Befestigungsmittel, die Montage und die Wandanschlüsse selbst müssen durchschusshemmend ausgeführt werden.

**Anforderungen an umgebende Wände**

Die europäische Norm gibt bei Durchschusshemmung nach EN 1522 keinen Aufschluss über die Durchschusshemmung in Verbindung zwischen Rahmen und Wand. Es sollte Wert darauf gelegt werden, dass der Wandanschluss mindestens dieselbe Widerstandsklasse gegen Durchschuss wie die Türe selbst hat.

In Kombination mit Einbruchhemmung sind neben den Kriterien von Durchschusshemmung auch die Anforderungen hinsichtlich Einbruchhemmung zu berücksichtigen.

**Composants  
de portes pare-balles**

Les éléments pare-balles ne doivent pas répondre uniquement aux normes en vigueur pour les profilés de cadre, le verre pare-balles et les ferrures de sécurité.

L'exécution et le nombre de moyens de fixation, le montage et les raccordements au mur aussi doivent être résistants aux balles.

**Exigences vis-à-vis des murs voisins**

La norme européenne ne donne aucune explication sur la résistance aux balles dans les liaisons entre cadre et mur pour la résistance aux balles selon EN 1522.

Il devrait être mis l'accent sur le fait que le raccord au mur doit posséder au moins la même classe de résistance aux balles que la porte.

Combiné à la protection anti-effraction, les exigences relatives à cette dernière doivent également être prises en considération en plus des critères de résistance aux balles.

**Components of bullet-resistant doors**

Bullet-resistant units must be designed in such a way that not only the frame profiles, bullet-resistant glass and security fittings conform to the relevant standards.

The design and quantity of the fixings, the installation and the wall attachments themselves must also be designed to be bullet-resistant.

**Requirements for surrounding walls**

In terms of bullet resistance in accordance with EN 1522, the European standard does not contain any information on bullet resistance at the point where the frame joints the wall. It is important that the wall attachment is in at least the same bullet resistance class at the doors it self.

When combined with burglar resistance, the requirements for burglar resistance must also be taken into account in addition to the bullet resistance criteria.

**Rahmenprofile**  
**Profilés de cadre**  
**Frame profiles**

**Durchschusshemmendes Glas**  
**Verre pare-balles**  
**Bullet-resistant glass**

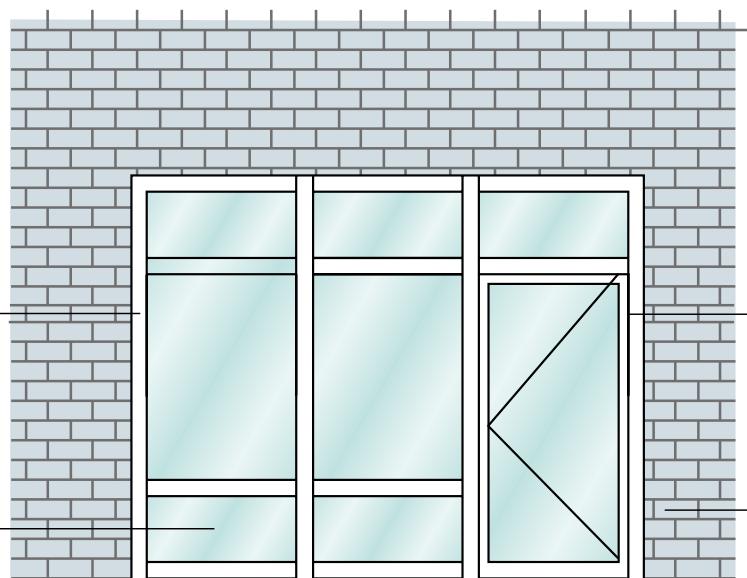

**Sicherheitsbeschläge**  
**Ferrures de sécurité**  
**Security fittings**

**Baukörper**  
**Corps de bâtiment**  
**Building structure**



**Technische Daten**  
**Données techniques**  
**Technical data**

Jansen-Economy 60 FB Türen  
 Jansen-Economy 60 FB portes  
 Jansen-Economy 60 FB doors

**Elementgrößen**

**Tailles des éléments**

**Size of elements**

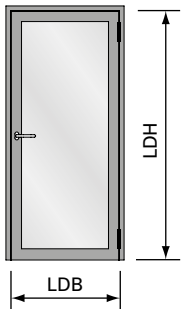

LDB	Lichte Durchgangsbreite max. 1400 mm min. 600 mm
LDH	Lichte Durchgangshöhe max. 3000 mm min. 1925 mm
Flügelgewicht max. 230 kg	

LDB	Largeur vide lumière max. 1400 mm min. 600 mm
LDH	Hauteur vide lumière max. 3000 mm min. 1925 mm
Poids de vantail max. 230 kg	

LDB	Clear opening width max. 1400 mm min. 600 mm
LDH	Clear opening height max. 3000 mm min. 1925 mm
Weight of leaf max. 230 kg	

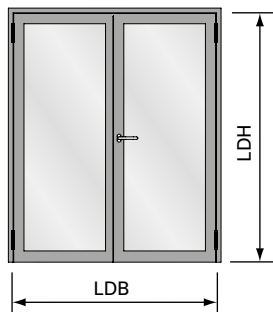

LDB	Lichte Durchgangsbreite max. 2800 mm min. 1200 mm
LDH	Lichte Durchgangshöhe max. 3000 mm min. 1925 mm
Flügelgewicht max. 230 kg	

LDB	Largeur vide lumière max. 2800 mm min. 1200 mm
LDH	Hauteur vide lumière max. 3000 mm min. 1925 mm
Poids de vantail max. 230 kg	

LDB	Clear opening width max. 2800 mm min. 1200 mm
LDH	Clear opening height max. 3000 mm min. 1925 mm
Weight of leaf max. 230 kg	



**Grösse Festverglasung:**

Gemäss Zulassung oder Glashersteller.  
 Die Statik der Konstruktion ist zu prüfen.

**Grandeur vitrage fixe:**

Selon homologation ou fabricant  
 de verre. La statique de la construction  
 doit être contrôlée.

**Size of fixed lights:**

In accordance with authorisation or  
 glass manufacturer. The structural  
 values of the construction must be  
 checked.

## **Beschläge und Zubehör**

### **Schlösser:**

Einfallenschloss  
Einfallenschloss mit Obenverriegelung  
(nur 1-flügelige Türen)  
Mehrfachverriegelungs-Schloss

### **Bänder:**

Anschweisband  
Anschraubband 550.250/550.286

### **Zubehör:**

Zylinderschutz 555.343/555.338  
Falzsicherungsbolzen 555.137  
Lappenverstärkung 556.107  
(nur für zweiflügelige Türen)

## **Verglasungen**

Durchschusshemmende Verglasungen sind immer mit Nassverglasung auszuführen. Die Angriffsseite ist immer Lappenseite.

### **Empfehlung:**

Objekt- oder nationale Vorschriften sind zu prüfen.

Jansen empfiehlt, die gewählte Konstruktion und das Glas durch die zuständige Instanz prüfen und genehmigen zu lassen.

## **Ferrures et accessoires**

### **Serrures:**

Serrure à un point  
Serrure à un point avec verrouillage supérieur (seulement pour porte à un vantail)  
Serrure à verrouillage multiple

### **Paumelles:**

Paumelle à souder  
Paumelle à visser 550.250/550.286

### **Accessoires:**

Protection de cylindre 555.343/555.338  
Boulon de sécurité de feuillure 555.137  
Renfort de lèvre 556.107 (seulement pour porte à deux vantaux)

## **Vitrages**

Les vitrages résistants aux balles doivent toujours être réalisés en pose au silicone. Le côté attaquant est toujours le côté lèvre.

### **Recommandation:**

Vérifier les réglementations nationales ou relatives à l'ouvrage.

Jansen recommande de faire vérifier et homologuer par l'autorité concernée la construction et le verre choisis.

## **Fittings and accessories**

### **Locks:**

Single-point latch lock  
Single-point latch lock with top locking point (only for single-leaf doors)  
Multipoint lock

### **Hinges:**

Weld-on hinge  
Screw-on hinge 550.250/550.286

### **Accessories:**

Cylinder protection 555.343/555.338  
Rebate fixing pin 555.137  
Leg reinforcement 556.107  
(only for double-leaf doors)

## **Glazings**

Bullet-resistant glazing must always be installed with wet glazing. The engaging side is always the leg side.

### **Recommendation:**

The properly and national regulations must be checked.

Jansen recommends having the selected structure and the glass tested and approved by the responsible authority.

Geprüfte Glaselemente

Éléments de vitrage contrôlés

Tested glass elements

Glaserhersteller Fabricant de verre Glass manufacturer	Aufbau Structure Design	Klasse nach EN 1063 Classe selon EN 1063 Class in accordance with EN 1063	Gesamtstärke Épaisseur totale Total thickness
<b>FB4 NS oder/ou/or S</b>			
Saint Gobain	Monoglas / Verre simple / Monoglass	BR4	31 mm
	Monoglas / Verre simple / Monoglass	BR4	43 mm
	ISO-Glas / Vitrage isolant / Insulating glass VSG 11 mm / 10 mm / VSG 17 mm	BR4	38 mm
	ISO-Glas / Vitrage isolant / Insulating glass VSG 11 mm / 9 mm / VSG 33 mm	BR4	53 mm
	ISO-Glas / Vitrage isolant / Insulating glass VSG 36 mm / 10 mm / VSG 12 mm	BR4	58 mm
<b>FB5 NS oder/ou/or S</b>			
RIOUglass	ISO-Glas / Vitrage isolant / Insulating glass VSG 18.5 mm / 12 mm / VSG 18.5 mm	BR5	49 mm
	ISO-Glas / Vitrage isolant / Insulating glass VSG 18.5 mm / 16 mm / VSG 18.5 mm	BR5	53 mm
<b>FB6 NS oder/ou/or S</b>			
RIOUglass	ISO-Glas / Vitrage isolant / Insulating glass VSG 21.5 mm / 8 mm / VSG 21.5 mm	BR6	51 mm
	ISO-Glas / Vitrage isolant / Insulating glass VSG 21.5 mm / 12 mm / VSG 21.5 mm	BR6	55 mm

VSG = Verbundsicherheitsglas

VSG = Verre de sécurité feuilleté

VSG = Laminated safety glass

Verblechte Türen

Portes tôlées

Sheet metal clad doors

	Aufbau Structure Design	Gesamtstärke Épaisseur totale Total thickness
<b>FB4 NS oder/ou/or S</b>		
Blechtüre Porte tôlé Sheet metal clad door	2 x 3 mm Stahlblech, beidseitig Lochschweissung 2 x 3 mm tôle en acier, beidseitig soudure bouchon 2 x 3 mm metal sheet, beidseitig plug weld	60 mm
Profilkopplung Raccordement de profilé Profile coupling	01.684 / 400.054 / 30.019, innen 2 mm Aluminiumblech aufgeklebt 01.684 / 400.054 / 30.019, intérieur 2 mm tôle en aluminium collé 01.684 / 400.054 / 30.019, inside 2 mm aluminium sheet glued	60 mm

Glasleistenvarianten

Variantes de parclozes

Glazing bead variants

**FB4 (S/NS)**

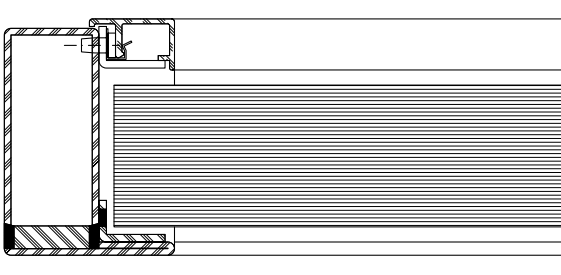

Glasfalzluft 4 mm  
Innen und aussen Nassverglasung max. 4 mm  
Aussen: 400.021 im Glasfalz  
Innen: 400.021 mit Abdeckung 406.999 / 406.997

Jeu de la feuillure à verre 4 mm  
Pose au silicone à l'intérieur et à l'extérieur max. 4 mm  
Extérieur: 400.021 dans la feuillure à verre  
Intérieur: 400.021 avec cache 406.999 / 406.997

4 mm glass joint clearance  
Max. 4 mm internal and external wet glazing  
Exterior: 400.021 in the glass rebate  
Interior: 400.021 with cover 406.999/406.997

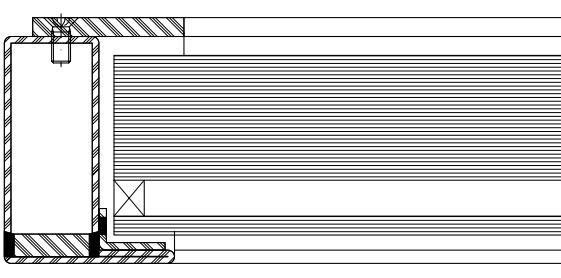

Glasfalzluft 4 mm  
Innen und aussen Nassverglasung max. 4 mm  
Aussen: 400.021 im Glasfalz  
Innen: Stahlflach S235 min. 4 mm

Jeu de la feuillure à verre 4 mm  
Pose au silicone à l'intérieur et à l'extérieur max. 4 mm  
Extérieur: 400.021 dans la feuillure à verre  
Intérieur: Acier plat S235 min. 4 mm

4 mm glass joint clearance  
Max. 4 mm internal and external wet glazing  
Exterior: 400.021 in the glass rebate  
Interior: Min. 4 mm S235 steel plate

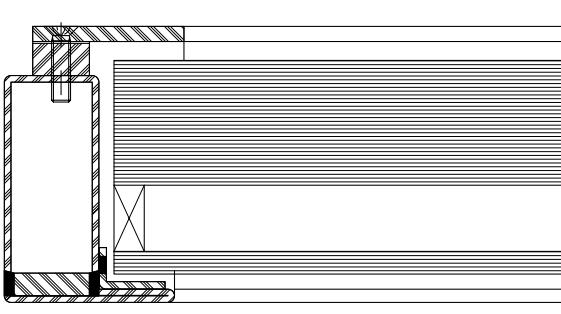

Glasfalzluft 4 mm  
Innen und aussen Nassverglasung max. 4 mm  
Aussen: 400.021 im Glasfalz  
Innen: Aufdoppelung Vollstahl und Stahlflach S235 min. 4 mm

Jeu de la feuillure à verre 4 mm  
Pose au silicone à l'intérieur et à l'extérieur max. 4 mm  
Extérieur: 400.021 dans la feuillure à verre  
Intérieur: Doublage acier massif et acier plat S235 min. 4 mm

4 mm glass joint clearance  
Max. 4 mm internal and external wet glazing  
Exterior: 400.021 in the glass rebate  
Interior: Min. 4 mm S235 solid steel and steel plate false edge

Glasleistenvarianten

Variantes de parcloses

Glazing bead variants

**FB4 (S/NS)**

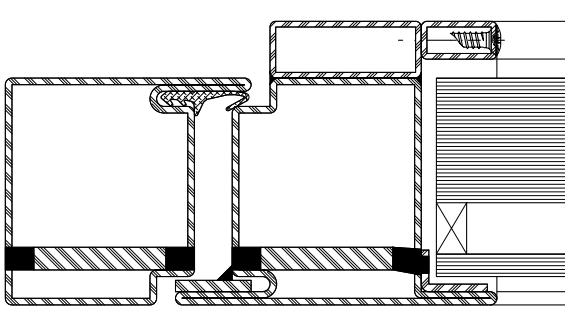

Glasfalzluft 4 mm  
Innen und aussen Nassverglasung max. 4 mm  
Aussen: 400.021 im Glasfalz  
Innen: Aufdopplung Stahlrohr S235 min. 1.5 mm  
Wandstärke und Stahlrohr S235 min. 1.5 mm  
geschraubt alle 150 mm

Jeu de la feuillure à verre 4 mm  
Pose au silicone à l'intérieur et à l'extérieur max. 4 mm  
Extérieur: 400.021 dans la feuillure à verre  
Intérieur: Doublage tube acier S235 épaisseur de paroi min.  
1.5 mm et tube acier S235 min. 1.5 mm  
vissé tous les 150 mm

4 mm glass joint clearance  
Max. 4 mm internal and external wet glazing  
Exterior: 400.021 in the glass rebate  
Interior: Min. 1.5 mm steel pipe false edge,  
min. 1.5 mm S235 wall thickness and steel pipe,  
screwed every 150 mm

Glasleistenvarianten

Variantes de parclozes

Glazing bead variants

**FB5 (S/NS)**

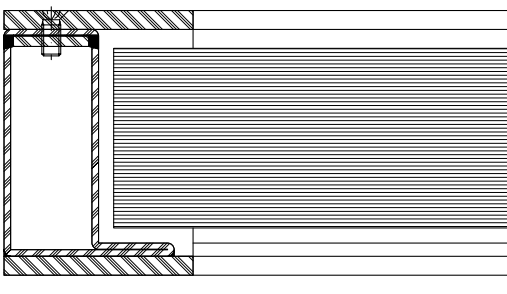

Glasfalzluft 4 mm  
Innen und aussen Nassverglasung max. 4 mm  
Aussen: Stahlflach S235 min. 5 mm  
Innen: Stahlflach S235 min. 5 mm

Jeu de la feuillure à verre 4 mm  
Pose au silicone à l'intérieur et à l'extérieur max. 4 mm  
Extérieur: Acier plat S235 min. 5 mm  
Intérieur: Acier plat S235 min. 5 mm

4 mm glass joint clearance  
Max. 4 mm internal and external wet glazing  
Exterior: Min. 5 mm S235 steel plate  
Interior: Min. 5 mm S235 steel plate

**FB6 (S/NS)**

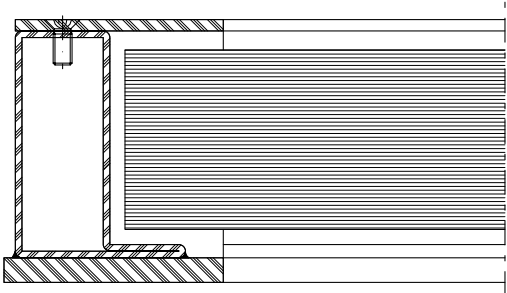

Glasfalzluft 4 mm  
Innen und aussen Nassverglasung max. 4 mm  
Aussen: Stahl Secure 550 oder Secure 600 min. 6.5 mm  
Innen: Stahlflach S235 min. 3 mm

Jeu de la feuillure à verre 4 mm  
Pose au silicone à l'intérieur et à l'extérieur max. 4 mm  
Extérieur: Acier Secure 550 ou Secure 600 min. 6.5 mm  
Intérieur: Acier plat S235 min. 3 mm

4 mm glass joint clearance  
Max. 4 mm internal and external wet glazing  
Exterior: Min. 6.5 mm Secure 550 or Secure 600 steel  
Interior: Min. 3 mm S235 steel plate

Schwellenausführungen

Versions de seuil

Sill designs

**FB4 (S/NS)**

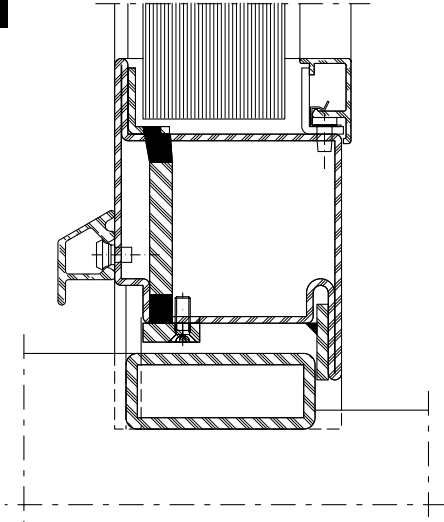

**FB5 (S/NS)**

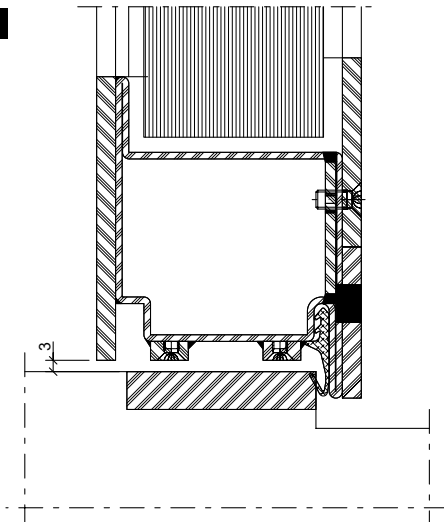

**FB6 (S/NS)**

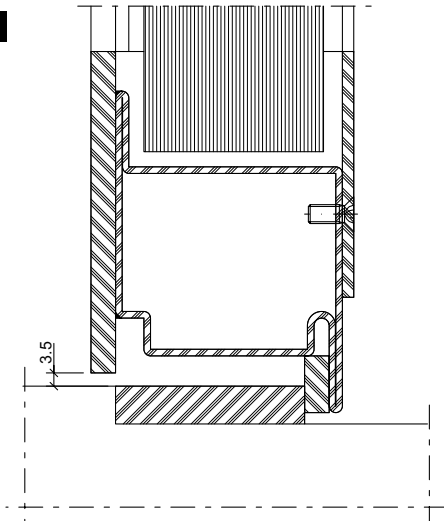

**FB4 (S/NS)**

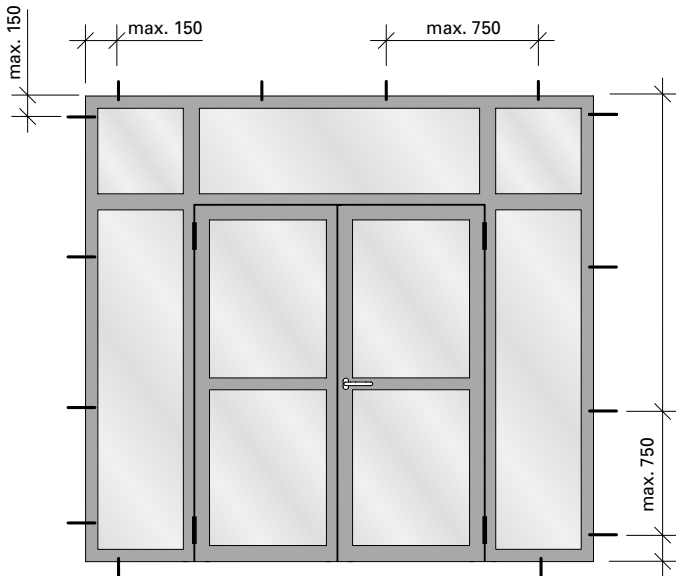

**Beispiel für zulässige Wandanschlüsse**

Folgende Befestigungsmittel können zur Montage der durchschusshemmenden Elemente eingesetzt werden:

- Rahmendübel min.  $\varnothing$  10 mm
- Anker, Laschen (Segmentanker min.  $\varnothing$  8 mm)
- Ankerschienen oder Montageschienen
- Schrauben mit metrischem Gewinde min.  $\varnothing$  8 mm
- Hilti HUS-Universalschraube
- Max. Befestigungsabstand: 150 mm aus der Ecke, 750 mm dazwischen

**Exemples des muraux autorisés**

Les modes de fixation suivants sont utilisables pour le montage des éléments résistance aux balles

- Chevilles synthétique min.  $\varnothing$  10 mm
- Chevilles d'ancrage métalliques min.  $\varnothing$  8 mm
- Rails d'ancrage ou rails de montage
- Vis à filetage métrique min.  $\varnothing$  8 mm
- Vis universelle Hilti HUS
- Distance de fixation: 150 mm dans l'angle, 750 mm entre les deux

**Example for permissible wall abutments**

The following fasteners can be used to fit the bullet-resistant elements

- Frame plugs min.  $\varnothing$  10 mm
- Anchors, straps (segment anchors min.  $\varnothing$  8 mm)
- Anchor rails or fixing rails
- Screws with a metric thread min.  $\varnothing$  8 mm
- Hilti HUS universal screw
- Max. distance between fixings: 150 mm from the corner, 750 mm in between

X = Heftpunkte min. 5 mm, max. 150 mm Abstand  
 Points de soudure écart min. 5 mm, max. 150 mm  
 Distance between tack points: min. 5 mm, max. 150 mm

Y = Schrauben min. M4, max. 150 mm Abstand  
 Vis écart min. M4, max. 150 mm  
 Distance between screws: min. M4, max. 150 mm

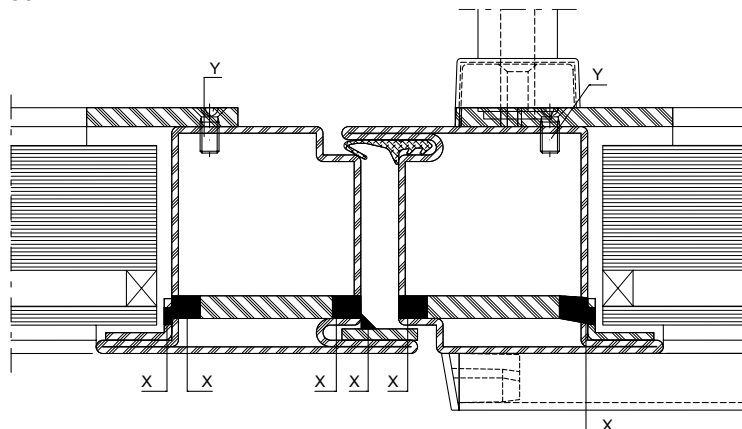
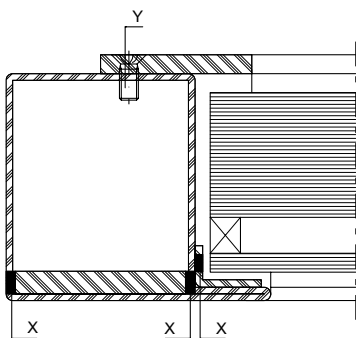



**FB5 (S/NS)**

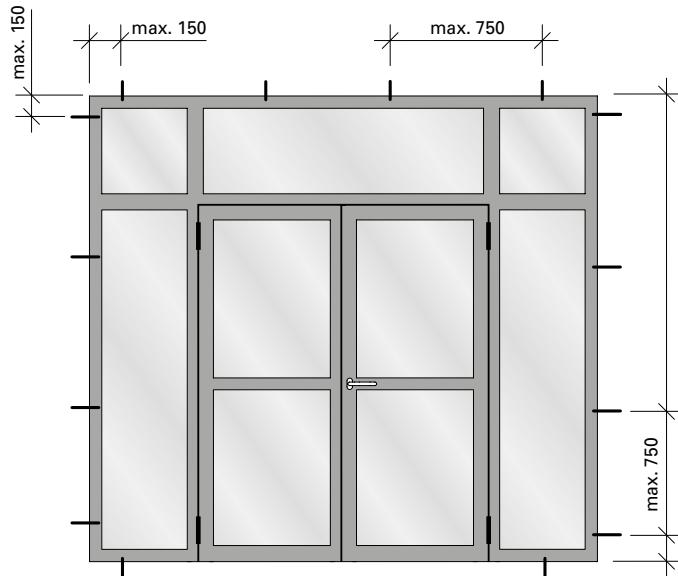

**Beispiel für zulässige Wandanschlüsse**

Folgende Befestigungsmittel können zur Montage der durchschusshemmenden Elemente eingesetzt werden:

- Rahmendübel min.  $\varnothing$  10 mm
- Anker, Laschen (Segmentanker min.  $\varnothing$  8 mm)
- Ankerschienen oder Montageschienen
- Schrauben mit metrischem Gewinde min.  $\varnothing$  8 mm
- Hilti HUS-Universalschraube
- Max. Befestigungsabstand: 150 mm aus der Ecke, 750 mm dazwischen

**Exemples des muraux autorisés**

Les modes de fixation suivants sont utilisables pour le montage des éléments résistance aux balles

- Cheilles synthétique min.  $\varnothing$  10 mm
- Cheilles d'ancrage métalliques min.  $\varnothing$  8 mm
- Rails d'ancrage ou rails de montage
- Vis à filetage métrique min.  $\varnothing$  8 mm
- Vis universelle Hilti HUS
- Distance de fixation: 150 mm dans l'angle, 750 mm entre les deux

**Example for permissible wall abutments**

The following fasteners can be used to fit the bullet-resistant elements

- Frame plugs min.  $\varnothing$  10 mm
- Anchors, straps (segment anchors min.  $\varnothing$  8 mm)
- Anchor rails or fixing rails
- Screws with a metric thread min.  $\varnothing$  8 mm
- Hilti HUS universal screw
- Max. distance between fixings: 150 mm from the corner, 750 mm in between

X = Heftpunkte min. 5 mm, max. 150 mm Abstand  
 Points de soudure écart min. 5 mm, max. 150 mm  
 Distance between tack points: min. 5 mm, max. 150 mm

Y = Schrauben min. M4, max. 150 mm Abstand  
 Vis écart min. M4, max. 150 mm  
 Distance between screws: min. M4, max. 150 mm

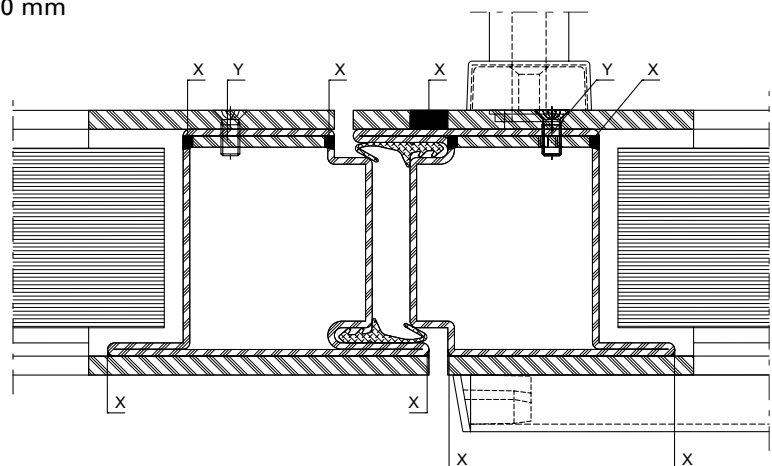
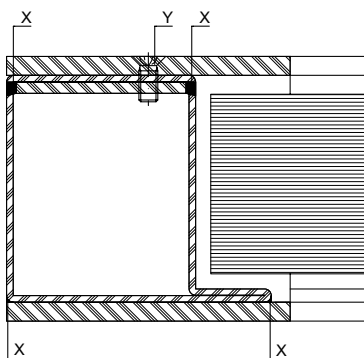

**FB6 (S/NS)**

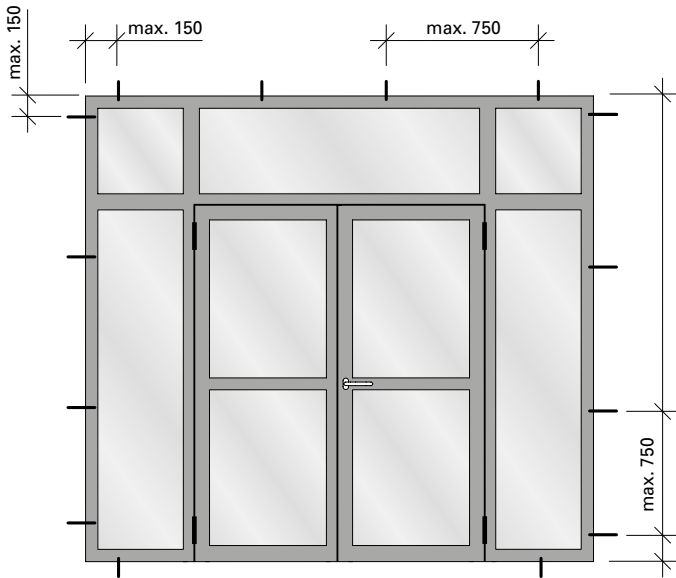

**Beispiel für zulässige Wandanschlüsse**

Folgende Befestigungsmittel können zur Montage der durchschusshemmenden Elemente eingesetzt werden:

- Rahmendübel min.  $\varnothing$  10 mm
- Anker, Laschen (Segmentanker min.  $\varnothing$  8 mm)
- Ankerschienen oder Montageschienen
- Schrauben mit metrischem Gewinde min.  $\varnothing$  8 mm
- Hilti HUS-Universalschraube
- Max. Befestigungsabstand: 150 mm aus der Ecke, 750 mm dazwischen

**Exemples des muraux autorisés**

Les modes de fixation suivants sont utilisables pour le montage des éléments résistance aux balles

- Chevilles synthétique min.  $\varnothing$  10 mm
- Chevilles d'ancrage métalliques min.  $\varnothing$  8 mm
- Rails d'ancrage ou rails de montage
- Vis à filetage métrique min.  $\varnothing$  8 mm
- Vis universelle Hilti HUS
- Distance de fixation: 150 mm dans l'angle, 750 mm entre les deux

**Example for permissible wall abutments**

The following fasteners can be used to fit the bullet-resistant elements

- Frame plugs min.  $\varnothing$  10 mm
- Anchors, straps (segment anchors min.  $\varnothing$  8 mm)
- Anchor rails or fixing rails
- Screws with a metric thread min.  $\varnothing$  8 mm
- Hilti HUS universal screw
- Max. distance between fixings: 150 mm from the corner, 750 mm in between

X = Heftpunkte min. 5 mm, max. 150 mm Abstand  
 Points de soudure écart min. 5 mm, max. 150 mm  
 Distance between tack points: min. 5 mm, max. 150 mm

Y = Schrauben min. M4, max. 150 mm Abstand  
 Vis écart min. M4, max. 150 mm  
 Distance between screws: min. M4, max. 150 mm

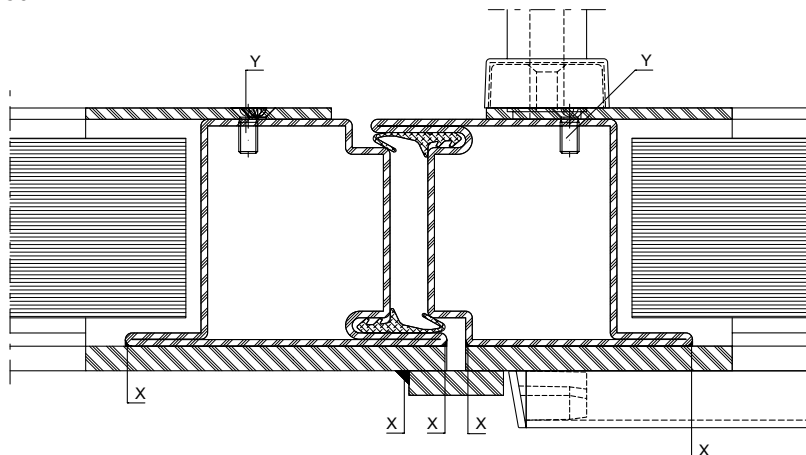
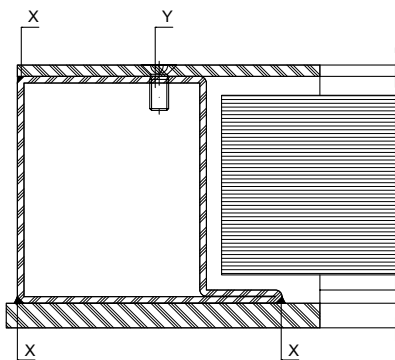

Dimension der  
durchschusshemmenden  
Verstärkungen

Dimension des renforts  
pare-balles

Dimension of bullet-resistant  
reinforcements

**FB4 (S/NS)**

Festverglasung  
Vitrage fixe  
Fixed glazing

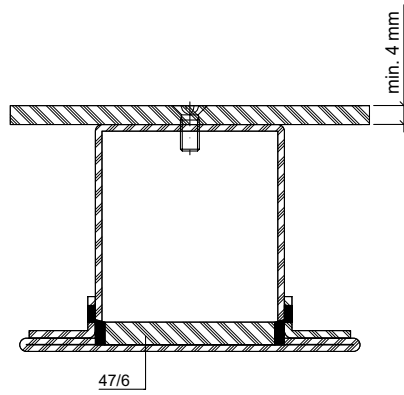
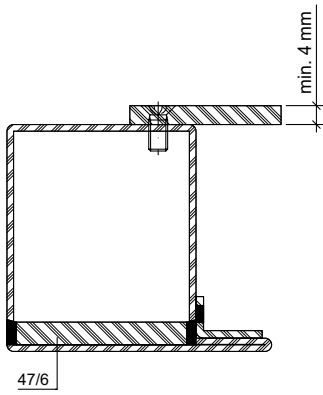
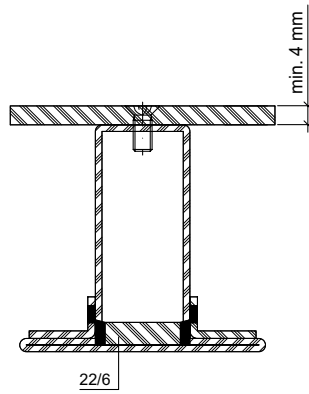
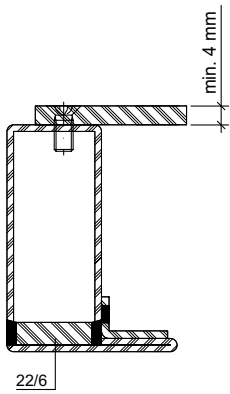

Dimension der  
durchschusshemmenden  
Verstärkungen

Dimension des renforts  
pare-balles

Dimension of bullet-resistant  
reinforcements

**FB4 (S/NS)**

Türrahmen  
Cadre de porte  
Door frame

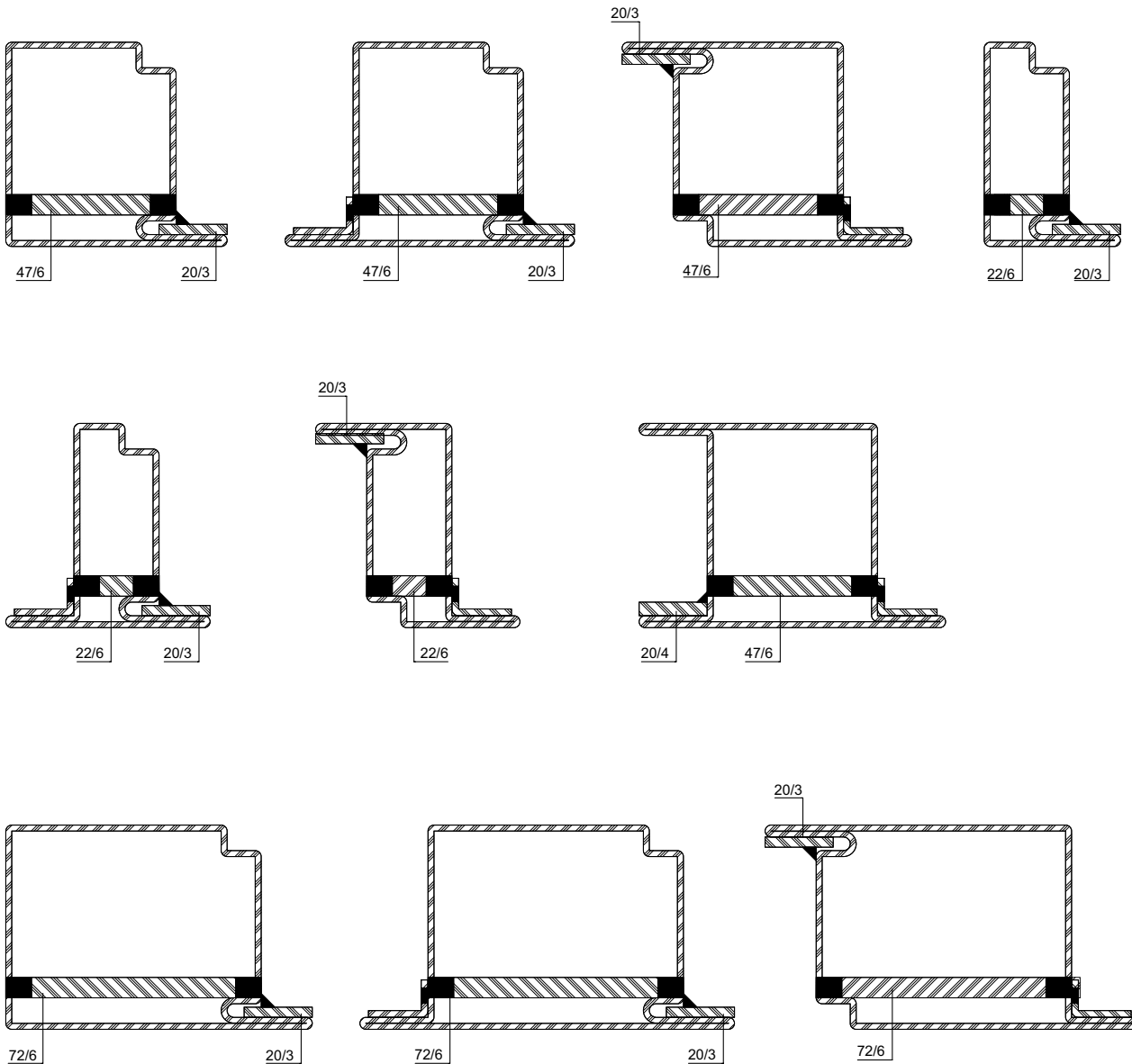

Dimension der durchschusshemmenden Verstärkungen

Dimension des renforts pare-balles

Dimension of bullet-resistant reinforcements

**FB5 (S/NS)**

Festverglasung  
Vitrage fixe  
Fixed glazing

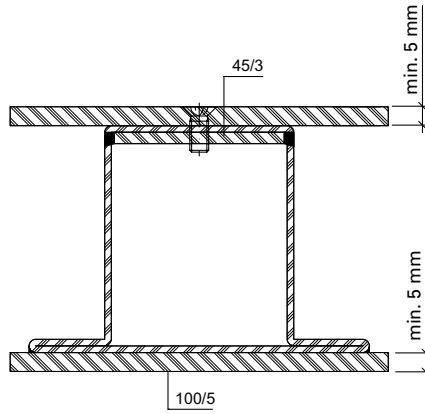
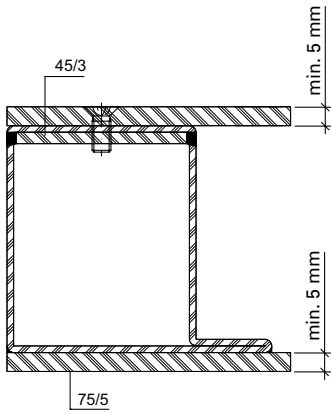
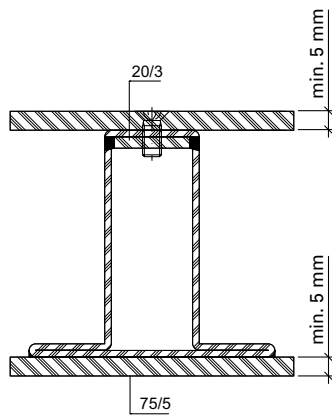
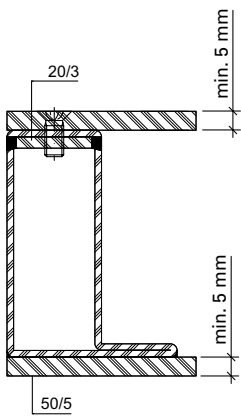

Dimension der durchschusshemmenden Verstärkungen

Dimension des renforts pare-balles

Dimension of bullet-resistant reinforcements

**FB5 (S/NS)**

Türrahmen  
 Cadre de porte  
 Door frame

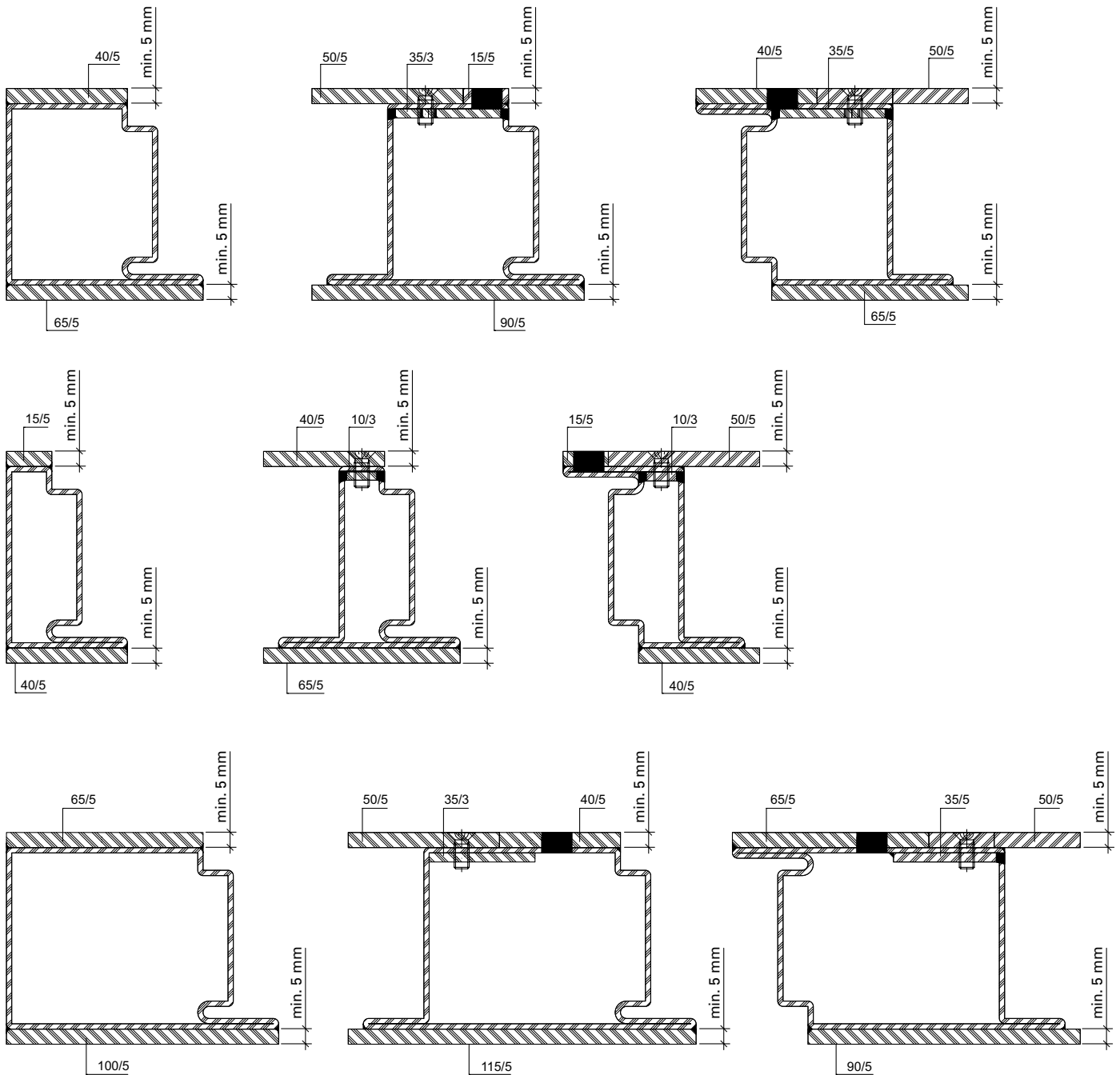

Dimension der  
durchschusshemmenden  
Verstärkungen

Dimension des renforts  
pare-balles

Dimension of bullet-resistant  
reinforcements

**FB6 (S/NS)**

Festverglasung  
Vitrage fixe  
Fixed glazing

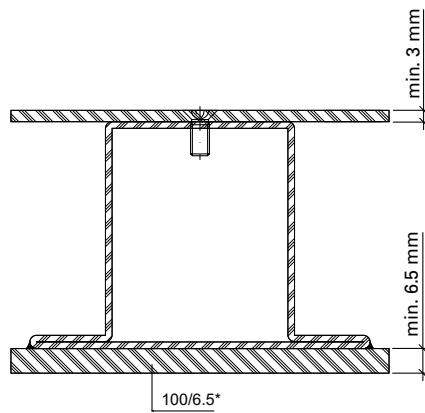
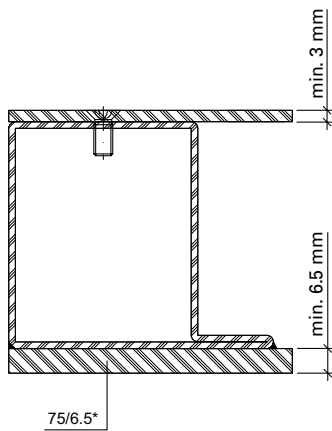
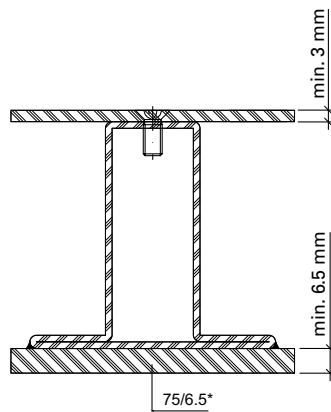
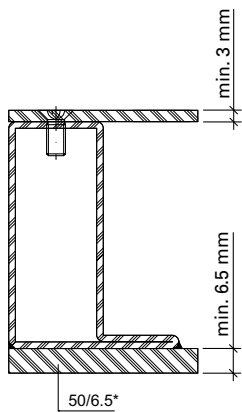

- \* Stahl SECURE 500 oder SECURE 600
- \* Acier SECURE 500 ou SECURE 600
- \* Steel SECURE 500 or SECURE 600

**Dimension der durchschusshemmenden Verstärkungen**

**Dimension des renforts pare-balles**

**Dimension of bullet-resistant reinforcements**

**FB6 (S/NS)**

Türrahmen  
 Cadre de porte  
 Door frame

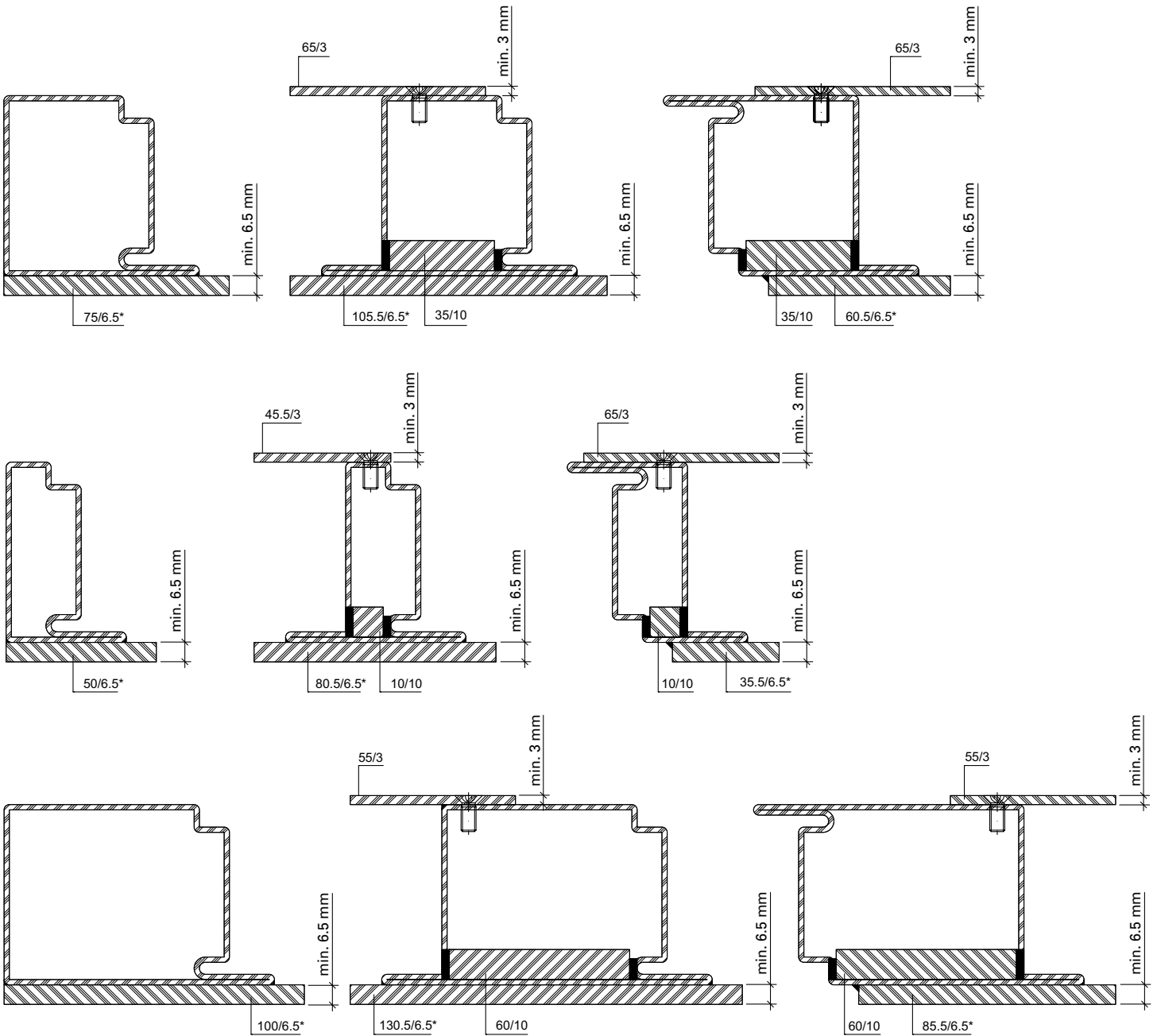

\* Stahl SECURE 500 oder SECURE 600  
 \* Acier SECURE 500 ou SECURE 600  
 \* Steel SECURE 500 or SECURE 600



Dimension der durchschusshemmenden Verstärkungen

Dimension des renforts pare-balles

Dimension of bullet-resistant reinforcements

**FB6 (S/NS)**

Türrahmen  
Cadre de porte  
Door frame

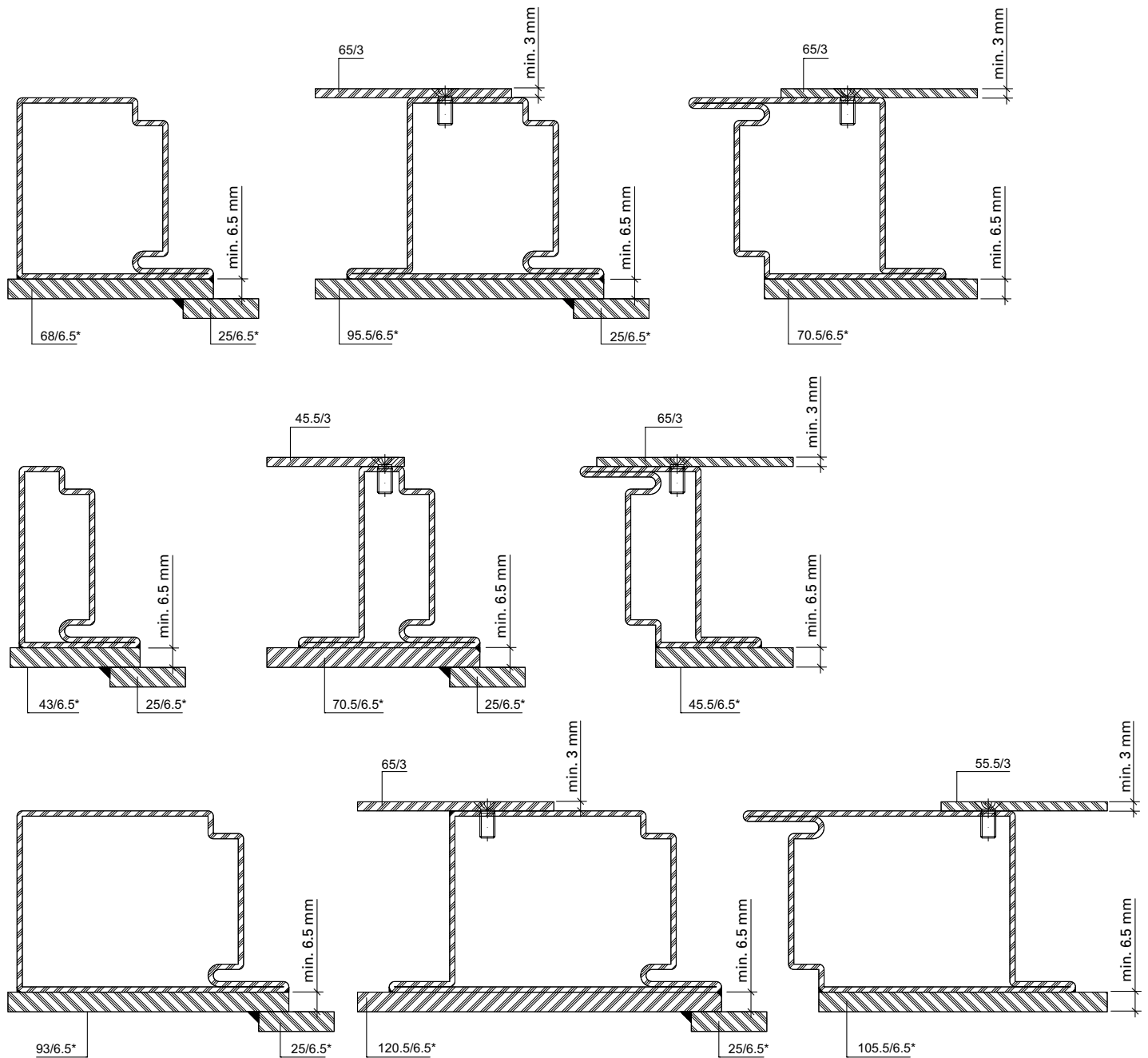

\* Stahl SECURE 500 oder SECURE 600  
\* Acier SECURE 500 ou SECURE 600  
\* Steel SECURE 500 or SECURE 600

### Zuschneiden von Spezialstahl

#### Empfohlene Schneidverfahren für SECURE:

≤ 12 mm Blechstärke =  
Laserschneiden

**Zylinder und Drücker nicht vergessen!**

### Bohren, Fräsen und Gewindegewinde schneiden in Spezialstahl

#### Bohrer

Für die Stähle SECURE 500 und SECURE 600 sind Hartmetallbohrer erforderlich.

#### Gewindeschneiden

Die SECURE-Stähle eignen sich auch für das Gewindebohren.

### Découpe d'acier spécial

#### Procédés de coupe recommandés pour SECURE:

Épaisseur de tôle ≤ 12 mm =  
coupe au laser

**Ne pas oublier le cylindre et la poignée!**

### Percer, fraiser et tarauder dans l'acier spécial

#### Foret

Des forets en bloc de métal dur sont nécessaires pour les aciers SECURE 500 et SECURE 600.

#### Taraudage

Les aciers SECURE conviennent également au taraudage.

### Cutting of special steel

#### Recommended cutting process for SECURE:

≤ 12 mm sheet thickness =  
laser cutting

**Do not forget cylinder and handle.**

### Drilling, machining and thread cutting in special steel

#### Drill bit

Carbide drill bits are required for the SECURE 500 and SECURE 600 steels.

#### Thread cutting

The SECURE steels are suitable for tapping.

### Schweißen von Spezialstahl

Der Stahl ist unter Beachtung der allgemeinen Regeln der Technik für die Hand- und Automatschweißung geeignet. Um Kaltrissbildung in den Schweißverbindungen zu vermeiden, sollten nur Schweißzusatz-Werkstoffe verwendet werden, die zu einem geringen Wasserstoffgehalt im Schweißgut führen. Die Verwendung des austenitischen Schweißzusatz-Werkstoffes der Sorte 18 8 Mn (Thermanit X) wird empfohlen.

### Soudage d'acier spécial

L'acier convient au soudage manuel et automatique quand il est tenu compte des règles techniques générales. Afin d'éviter toute formation de fissure à froid dans les liaisons soudées, seuls des métaux d'apport n'occasionnant qu'une faible teneur en hydrogène dans ces derniers devraient être utilisés. Il est recommandé d'utiliser le métal d'apport austénitique de type 18 8 Mn (Thermanit X).

### Welding of special steel

Taking account of the general rules of engineering, the steel is suitable for manual and automated welding. In order to avoid cold cracking in the welded joints, only use welding filler materials which result in a low hydrogen content in the weld metal. The use of 18 8 Mn (Thermanit X) austenitic welding filler materials is recommended.

### Schweißzusätze

### Métaux d'apport

### Welding fillers

Austenitische Schweißzusätze Métaux d'apport austénitiques Austenitic filler metals		
Hersteller Fabricant Manufacturer	Lichtbogen- Handschiessen Soudage manuel à l'arc Manual metal-arc welding	Schutzgas-Schweißen Soudage au gaz inerte Gas metal-arc welding
Böhler T-PUT	Thermanit X	Thermanit X
ESAB	OK 67.45	OK Autrod 16.95
Filarc	Filarc BM 307 L	Filarc PZ 6070 Filarc PZ 6470
Oerlikon	Safdry R 307	Nertalic 51 Safduel 651

Ferritische Schweißzusätze Métaux d'apport ferritiques Ferritic filler metals		
Hersteller Fabricant Manufacturer	Lichtbogen- Handschiessen Soudage manuel à l'arc Manual metal-arc welding	Schutzgas-Schweißen Soudage au gaz inerte Gas metal-arc welding
Böhler T-PUT	SH V 1 SH Ni 2 K 100	Union MoNi Union NiMoCr
ESAB	OK 48.08 OK 48.68	OK Autrod 12.51 OK Autrod 13.09
Filarc	Filarc 35 Filarc 108	Filarc PZ 6000 Filarc PZ 6130
Oerlikon	Tenacito 65 R Tenacito 75	Fluxofil 40 Fluxofil 42

### Oberflächenbehandlung von Spezialstahl

Im Allgemeinen erhält dieser Stahl seine mechanischen Eigenschaften durch Austenitisieren und anschließendes konventionelles Abschrecken und Anlassen. Die Wärmebehandlung richtet sich nach der chemischen Zusammensetzung und der Blechdicke. Um Härtefälle zu vermeiden, darf die Stahlsorte SECURE 500/600 anschliessend nicht mehr über 200°C erwärmt werden. Zwischen den Jansen-Profilen und den SECURE 500/600 Blechen beide Flächen grundieren oder verzinkte Profile verwenden. Fugen im Aussenbereich nach der Beschichtung mit Schmal fugendichtmasse abdichten.

### Traitement de surface d'acier spécial

Cet acier obtient en général ses propriétés mécaniques par austénitisation suivie d'une trempe et d'un revenu conventionnels. Le traitement thermique dépend de la composition chimique et de l'épaisseur de la tôle. Pour empêcher tout durcissement, le type d'acier SECURE 500/600 ne doit ensuite plus être réchauffé à plus de 200 °C. Apprêter les deux surfaces entre les profilés Jansen et les tôles SECURE 500/600 ou n'utiliser que des profilés galvanisés. Étanchéfier les joints dans la zone extérieure avec du mastic d'étanchéité pour joint étroit après le revêtement.

### Surface treatment of special steel

In general, this steel obtains its mechanical properties from austenitising followed by conventional quenching and tempering. The heat treatment is guided by the chemical composition and the sheet thickness. In order to avoid hardness, the steel grade SECURE 500/600 must not subsequently be heated above 200°C. Prime both surfaces between the Jansen profiles and the SECURE 500/600 sheets or use galvanised profiles. Seal joints in the outer area after coating with narrow joint sealant.

FB4 NS/S

FB4 NS/S

FB4 NS/S

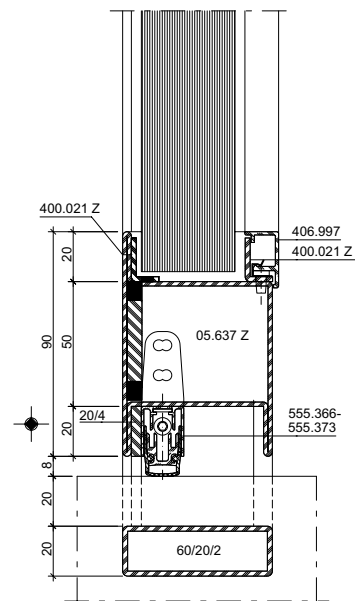
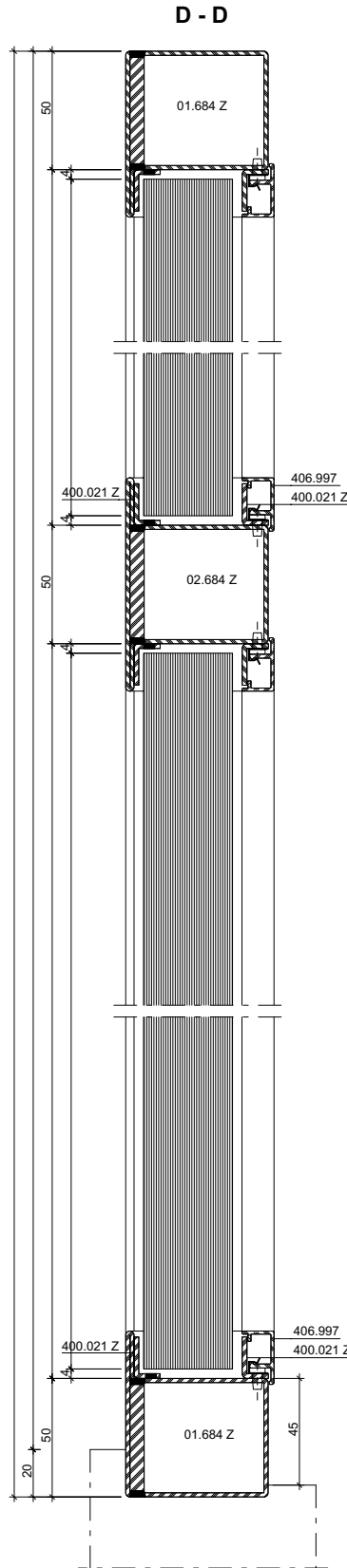
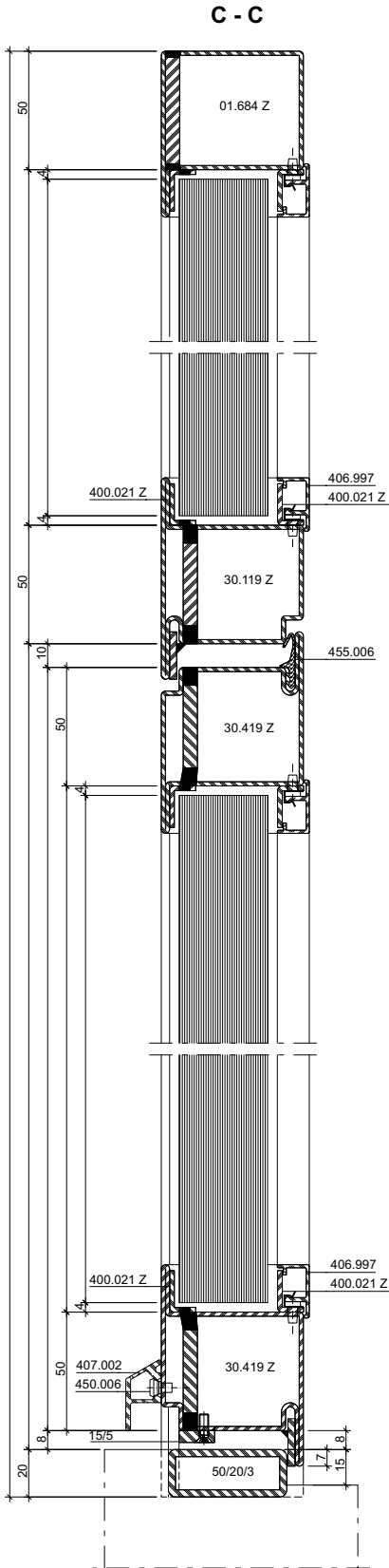

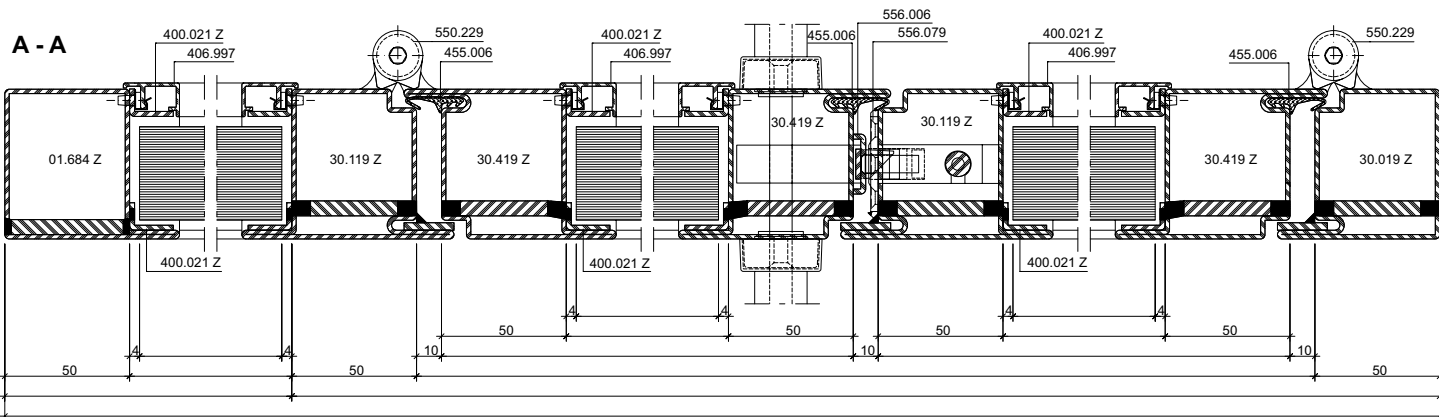
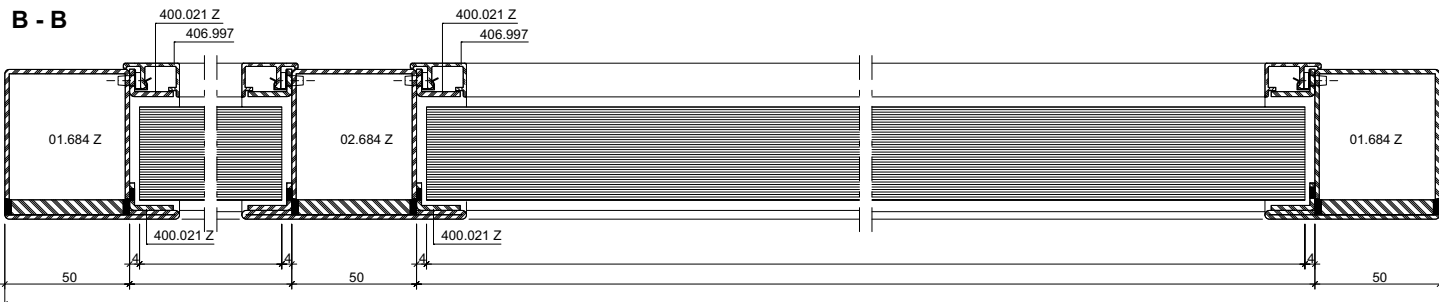

● Hinweis: Hier keine Durchschusshemmung  
 Remarque: pas de résistance aux balles ici  
 Warning: No bullet resistance here

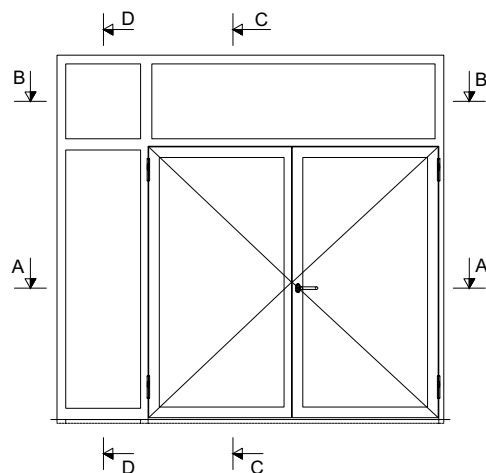
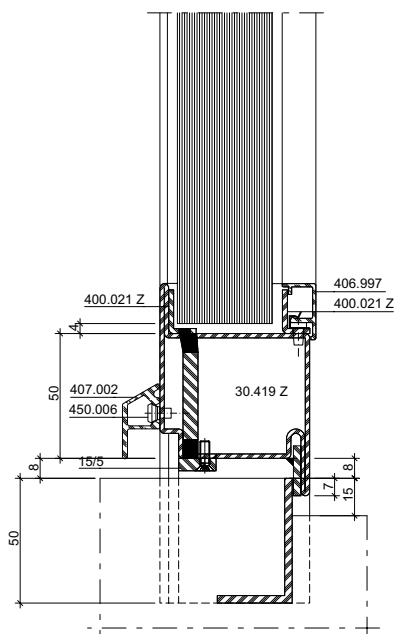
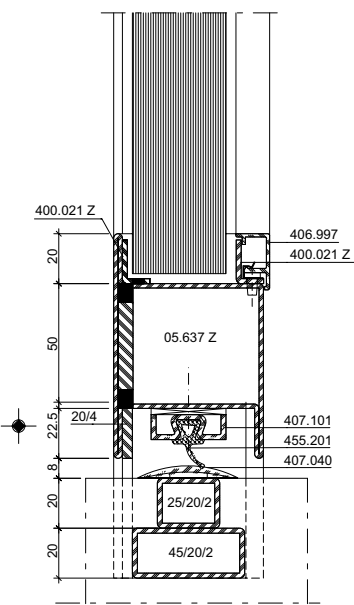

FB4 NS/S

FB4 NS/S

FB4 NS/S

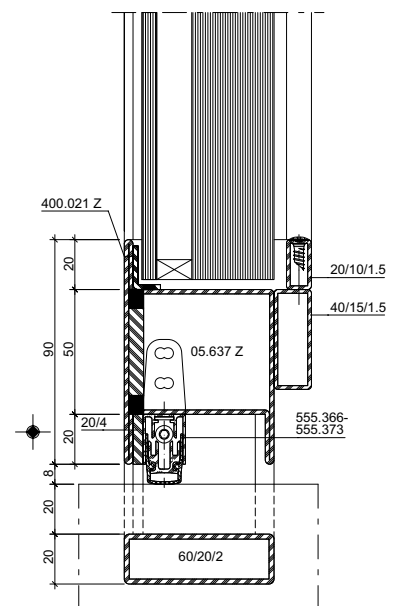
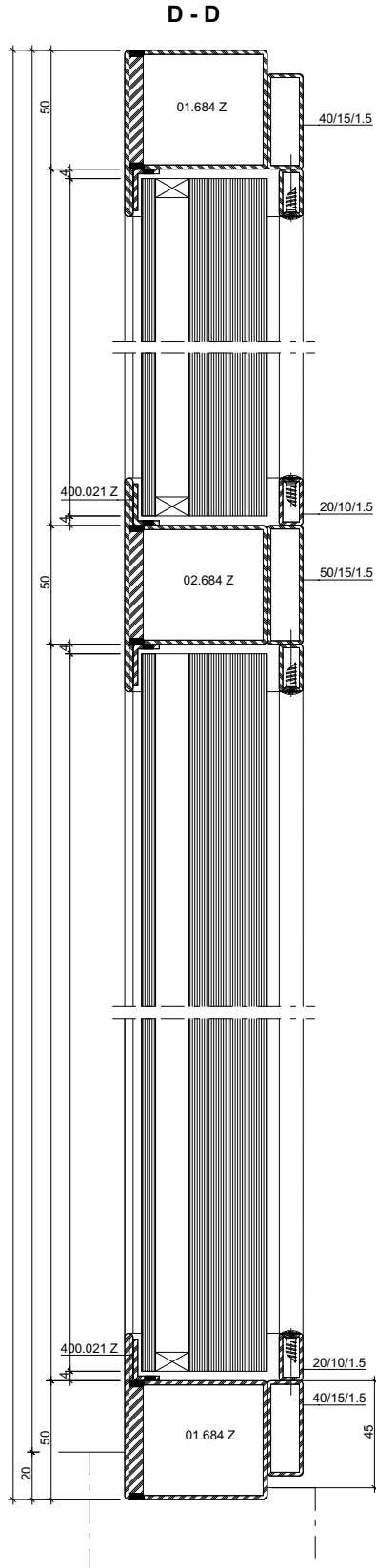
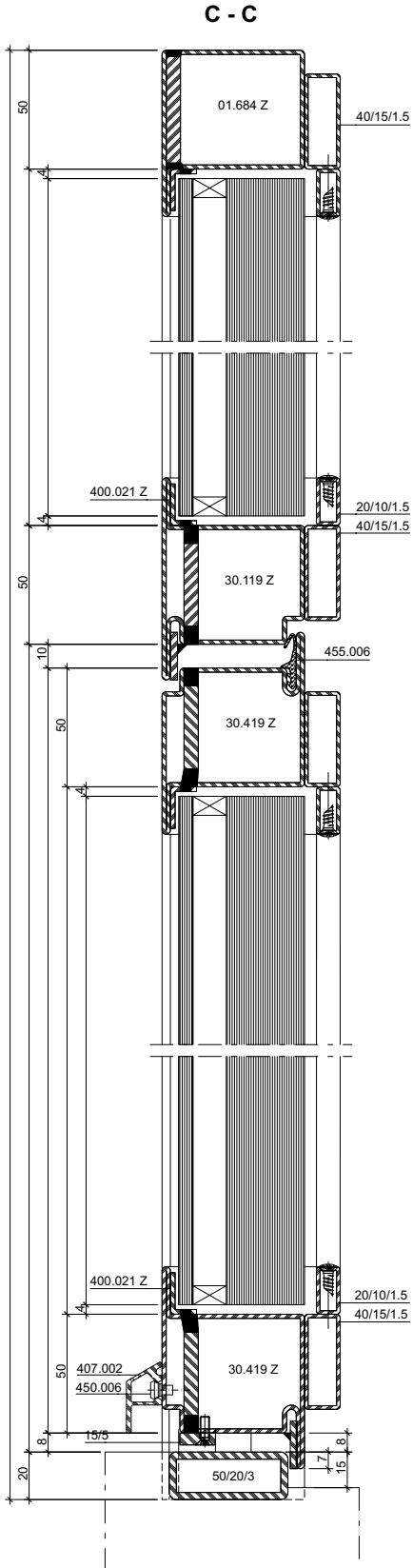

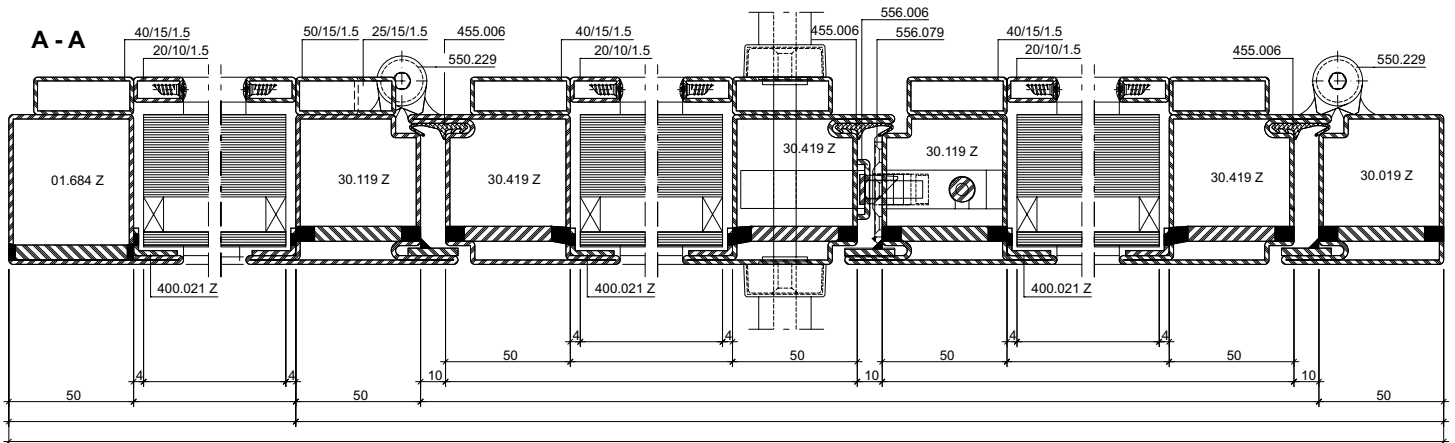
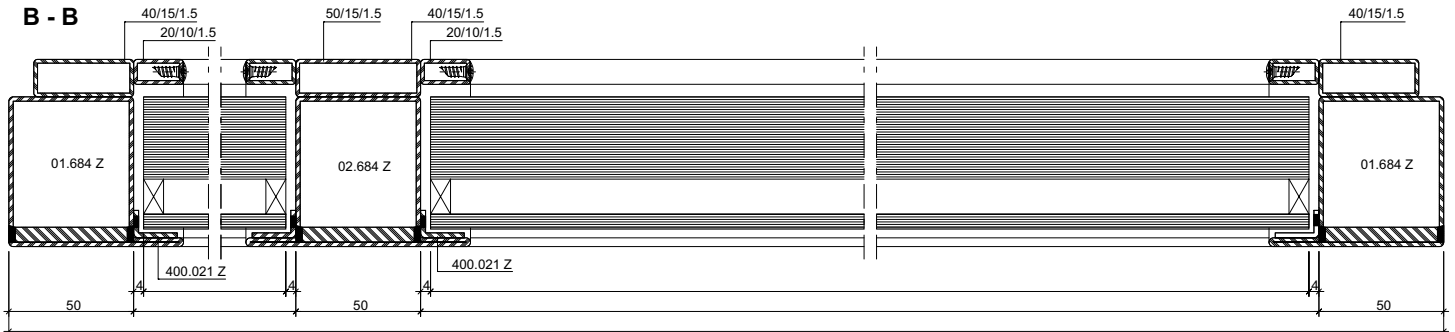

Hinweis: Hier keine Durchschusshemmung  
 Remarque: pas de résistance aux balles ici  
 Warning: No bullet resistance here

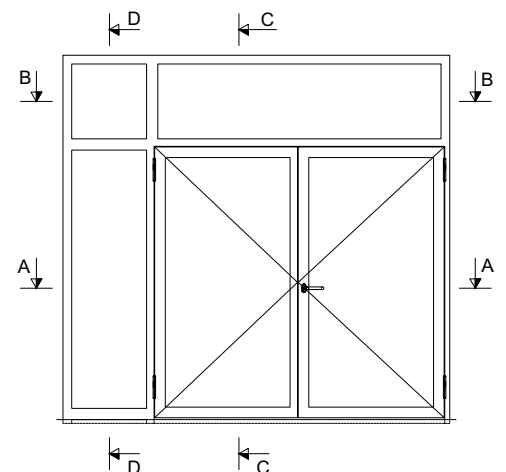
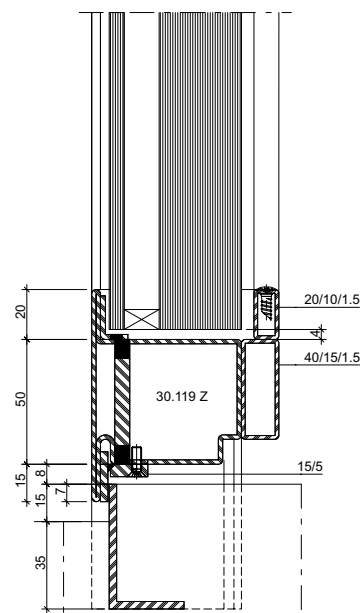
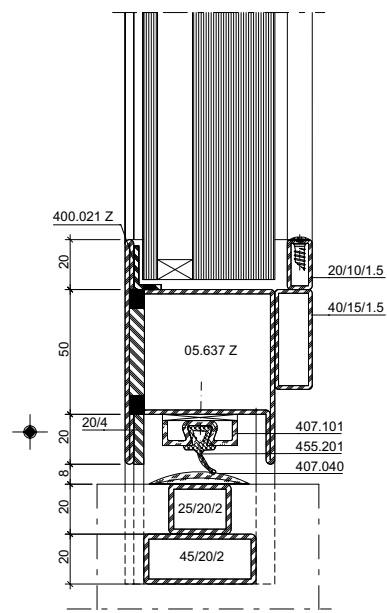





**B - B**

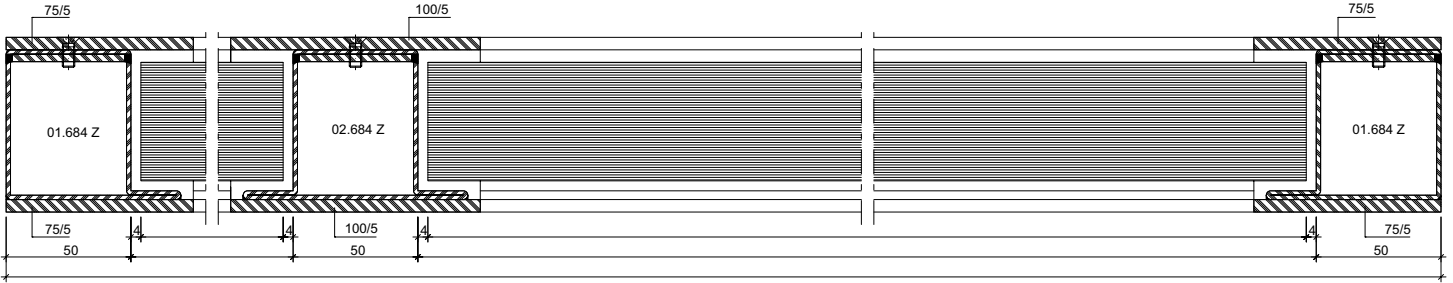

**A - A**

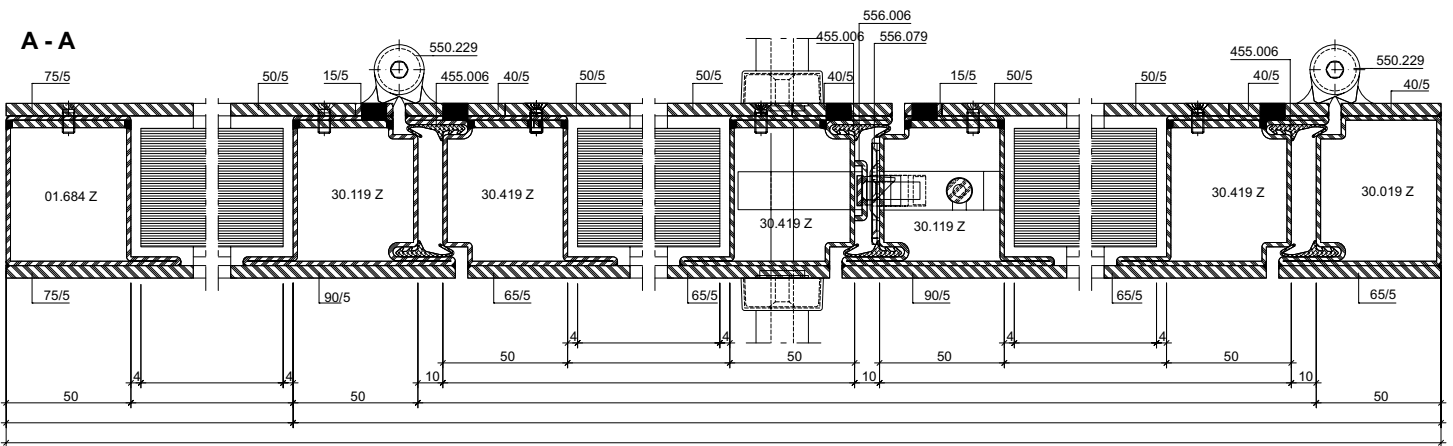

Hinweis: Hier keine Durchschusshemmung  
 Remarque: pas de résistance aux balles ici  
 Warning: No bullet resistance here

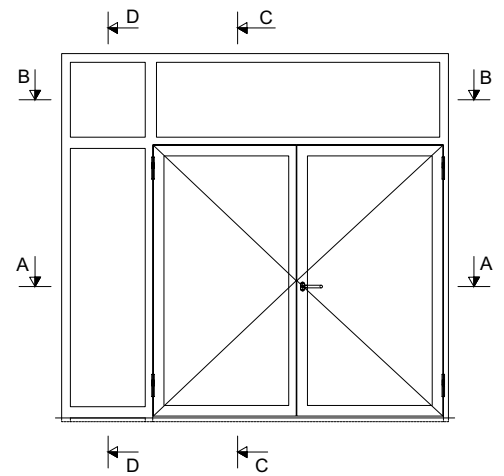
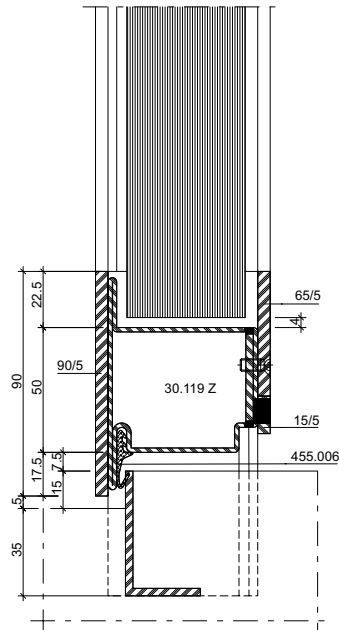
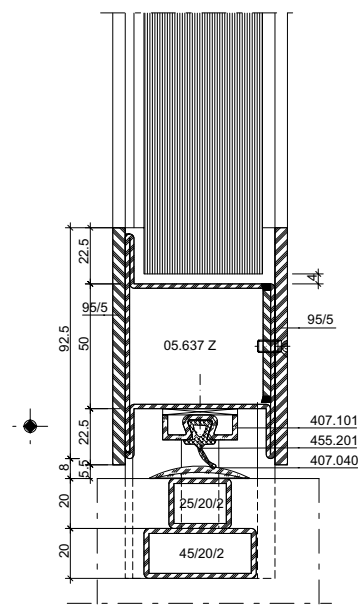

FB6 NS/S

FB6 NS/S

FB6 NS/S

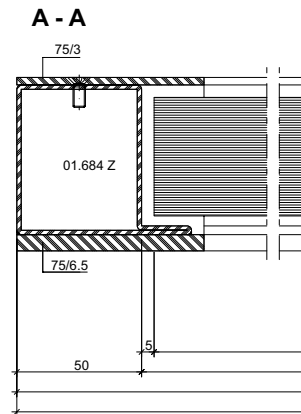
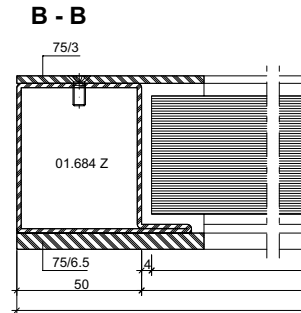
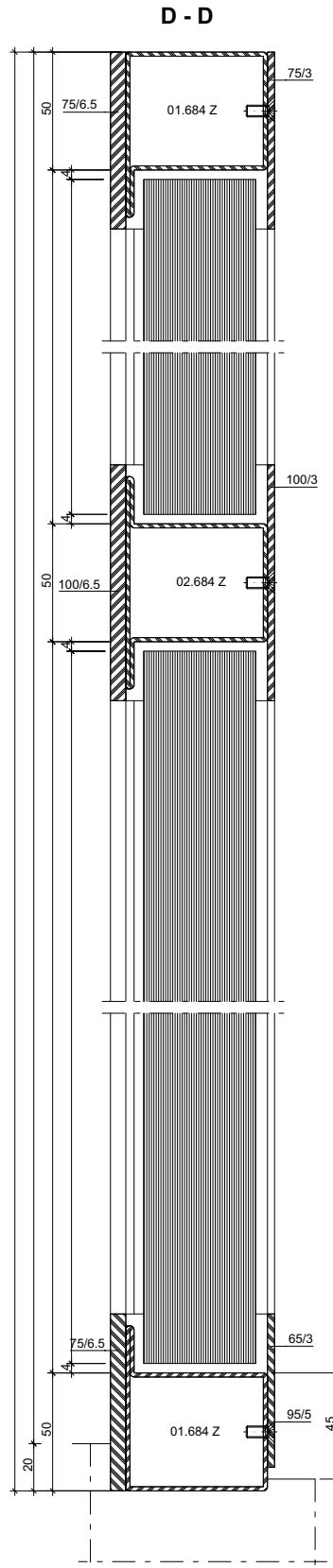
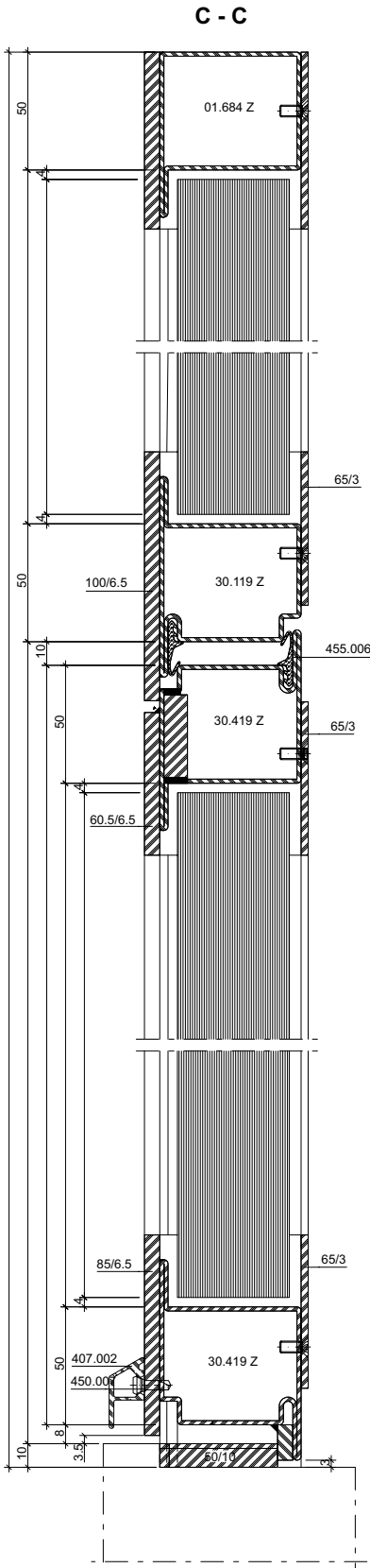

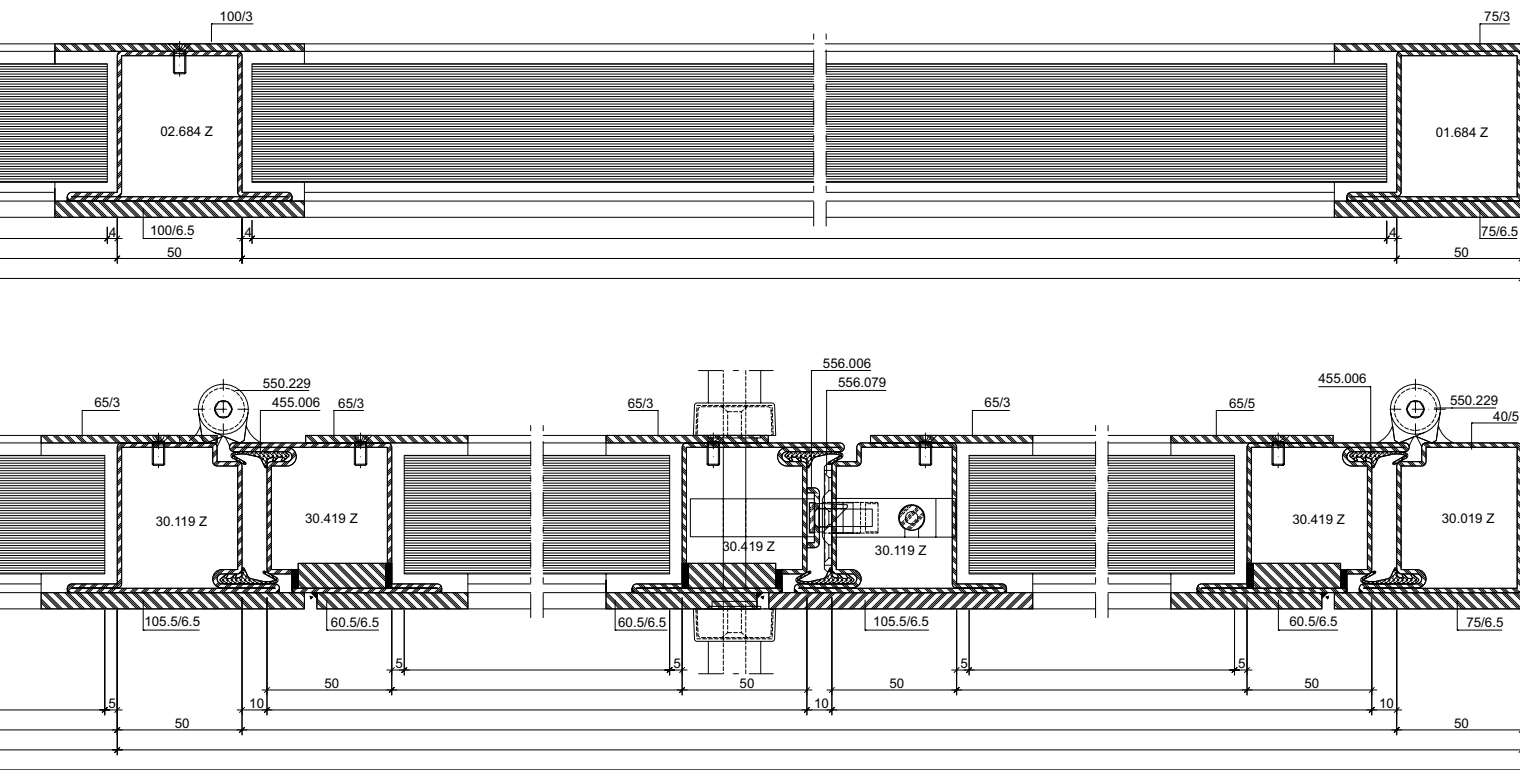

Hinweis: Hier keine Durchschusshemmung  
 Remarque: pas de résistance aux balles ici  
 Warning: No bullet resistance here

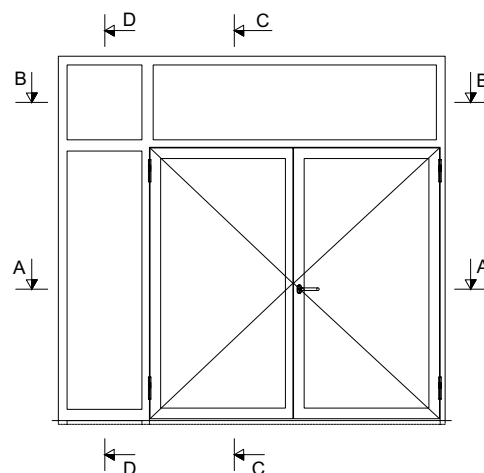
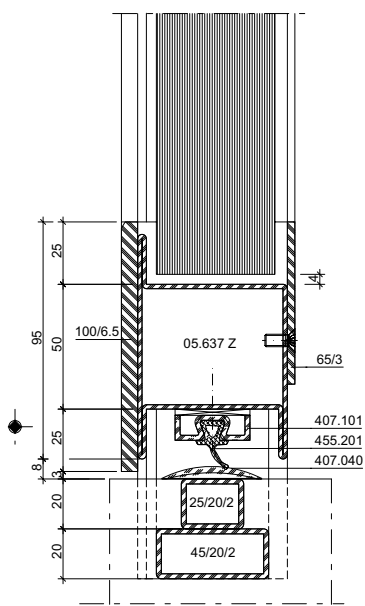
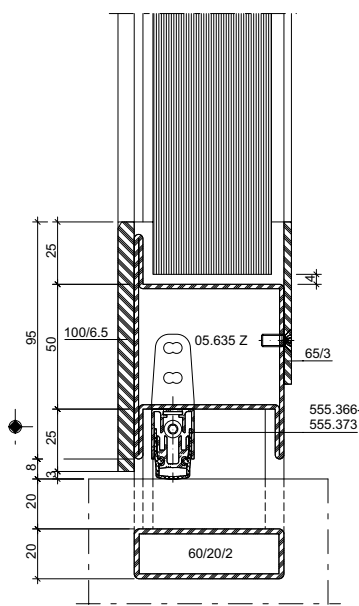



FB6 NS/S

FB6 NS/S

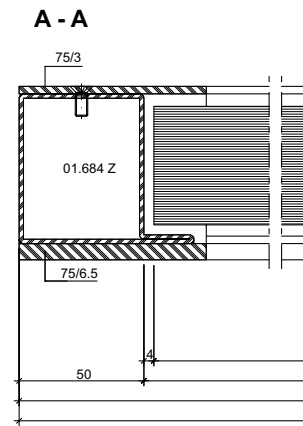
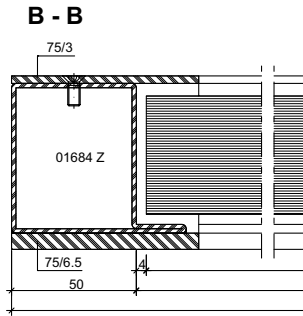
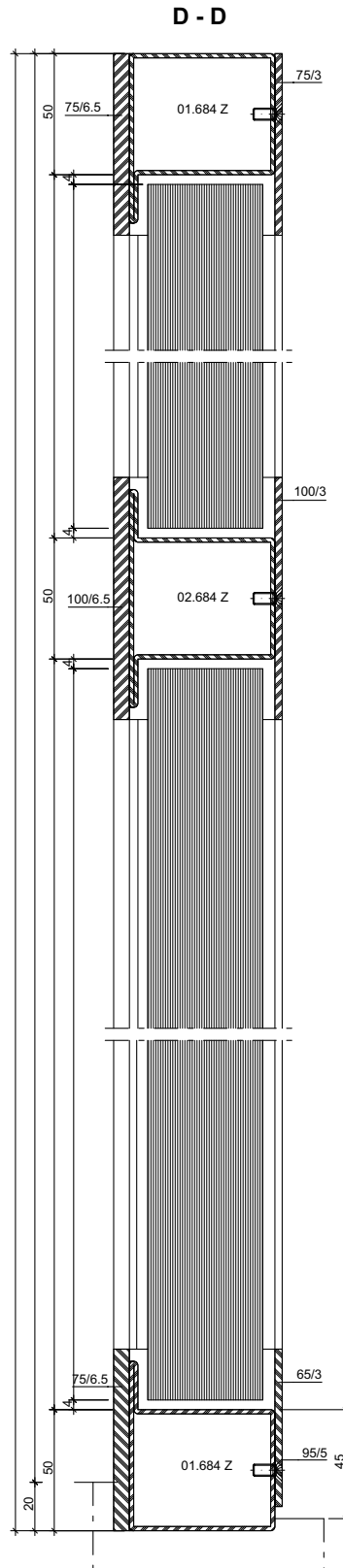
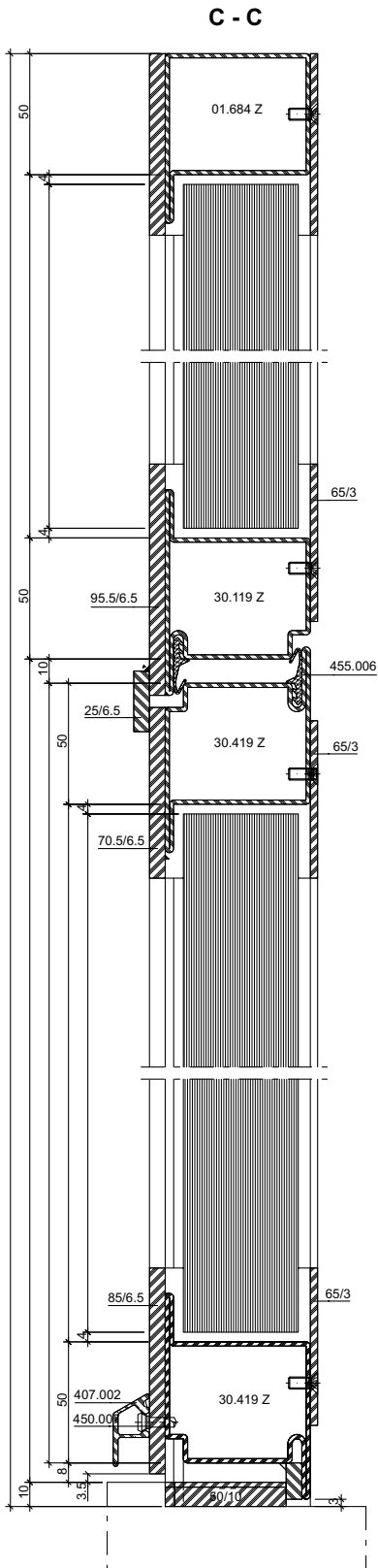
FB6 NS/S

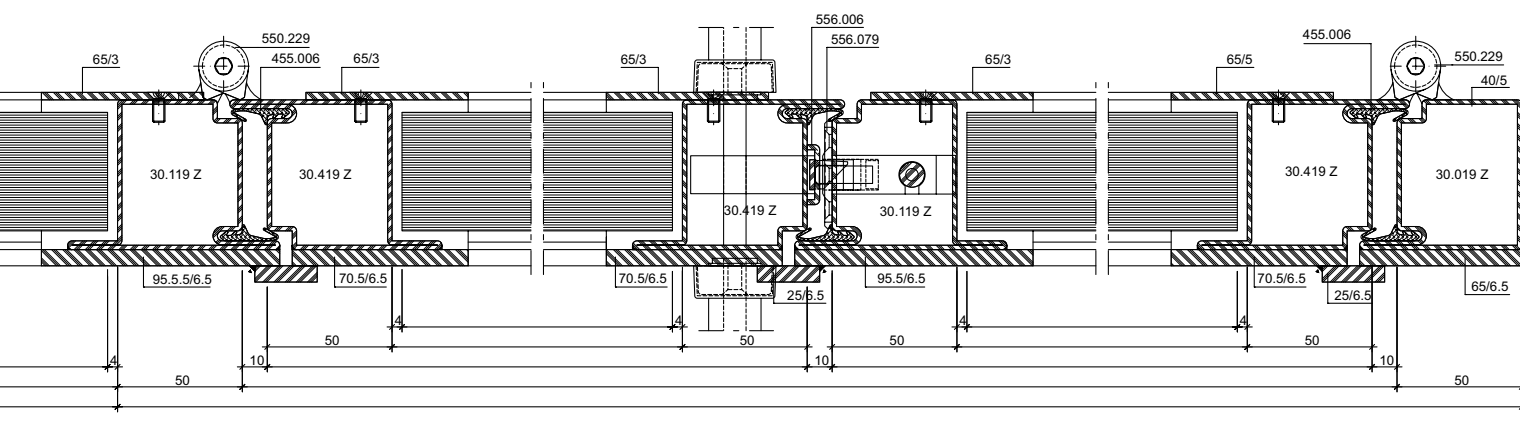
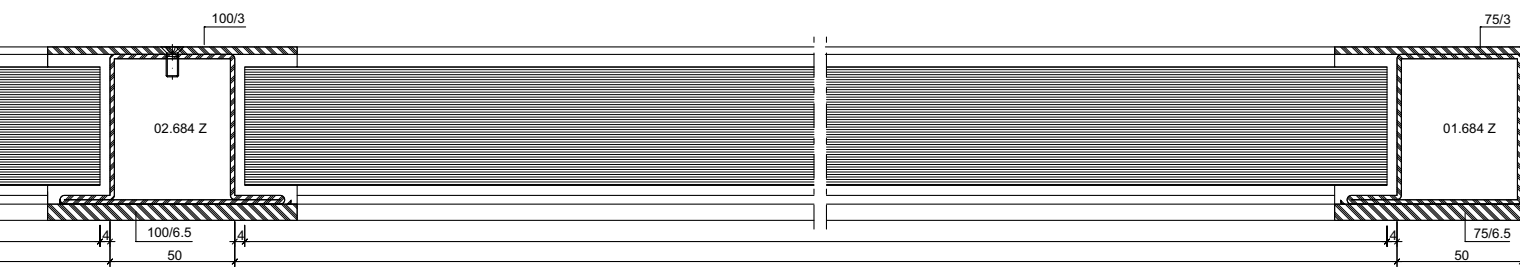



 Hinweis: Hier keine Durchschusshemmung  
 Remarque: pas de résistance aux balles ici  
 Warning: No bullet resistance here

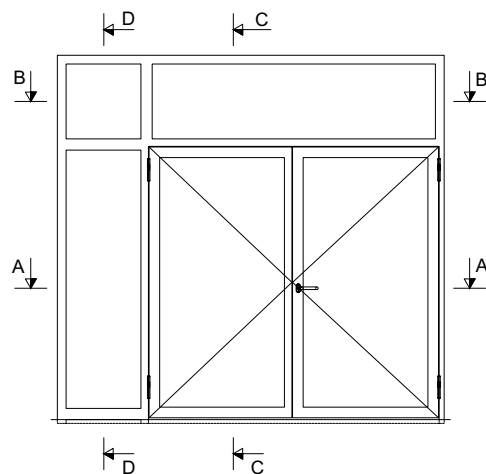
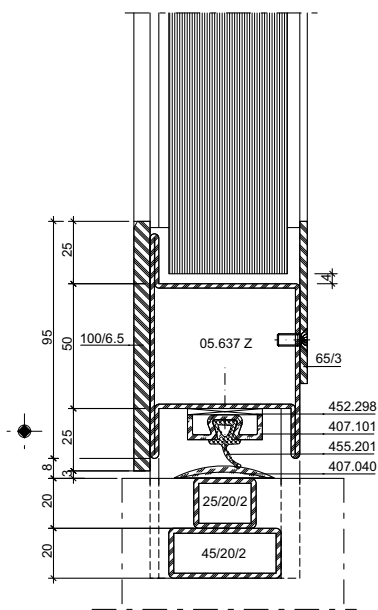
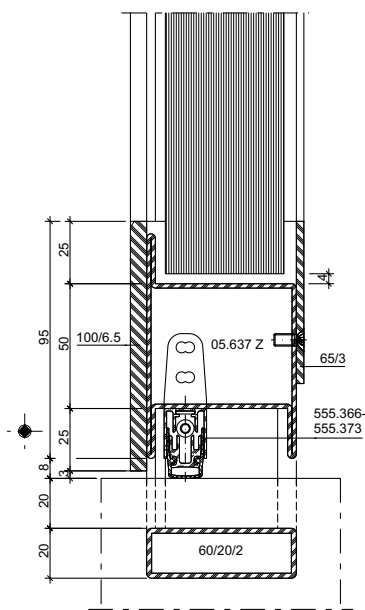

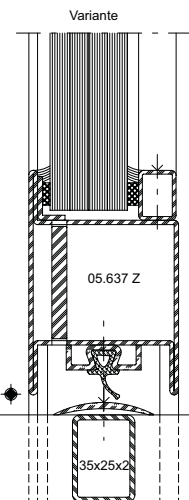
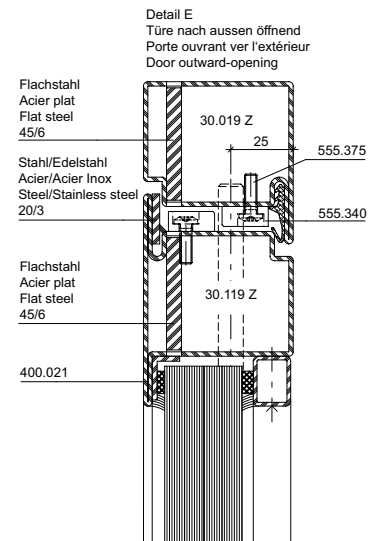
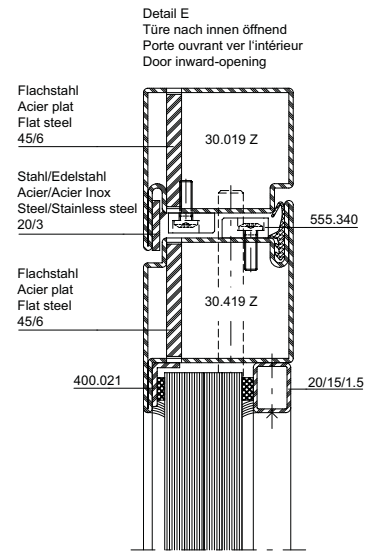
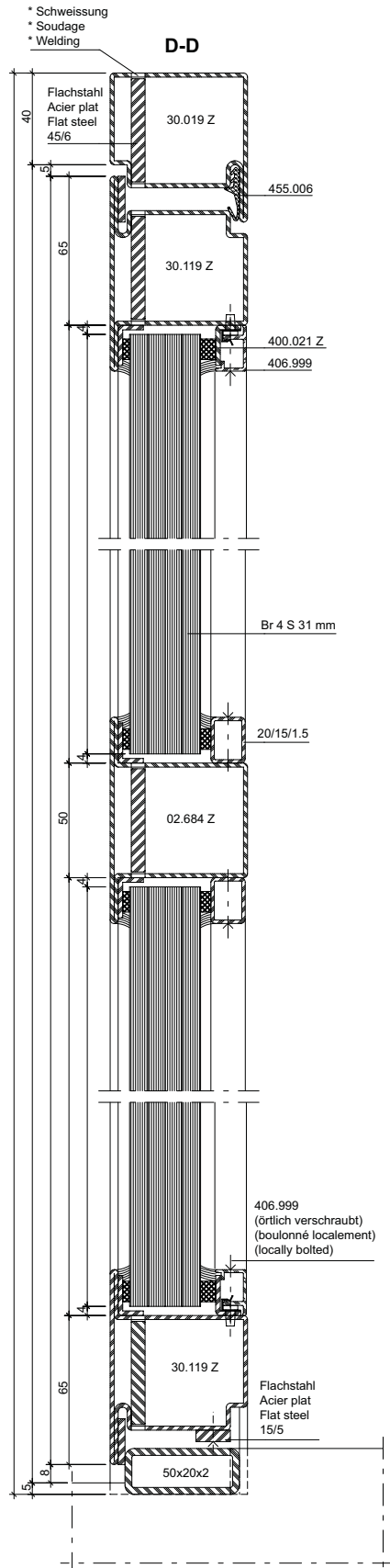
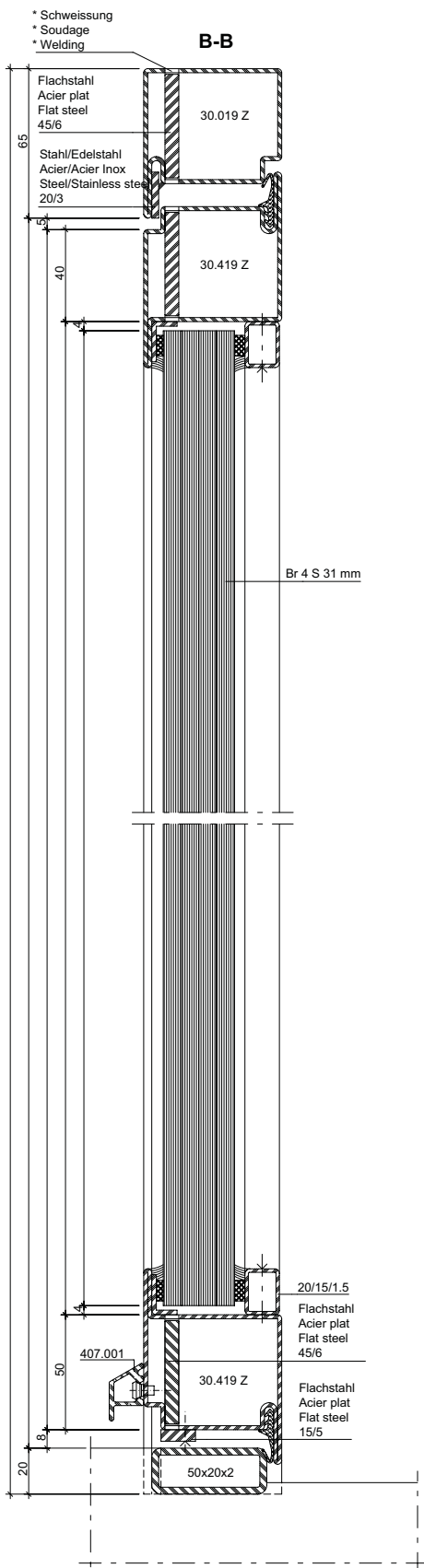

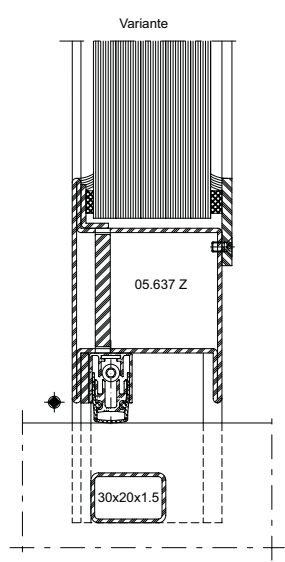
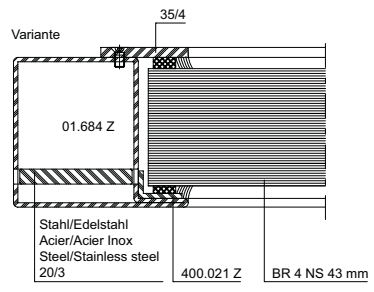
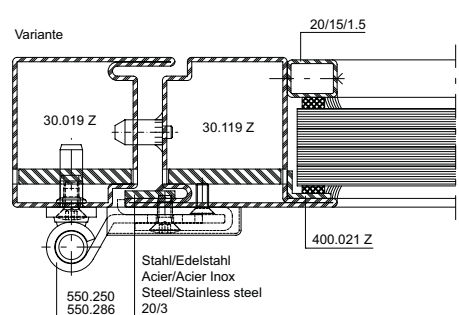
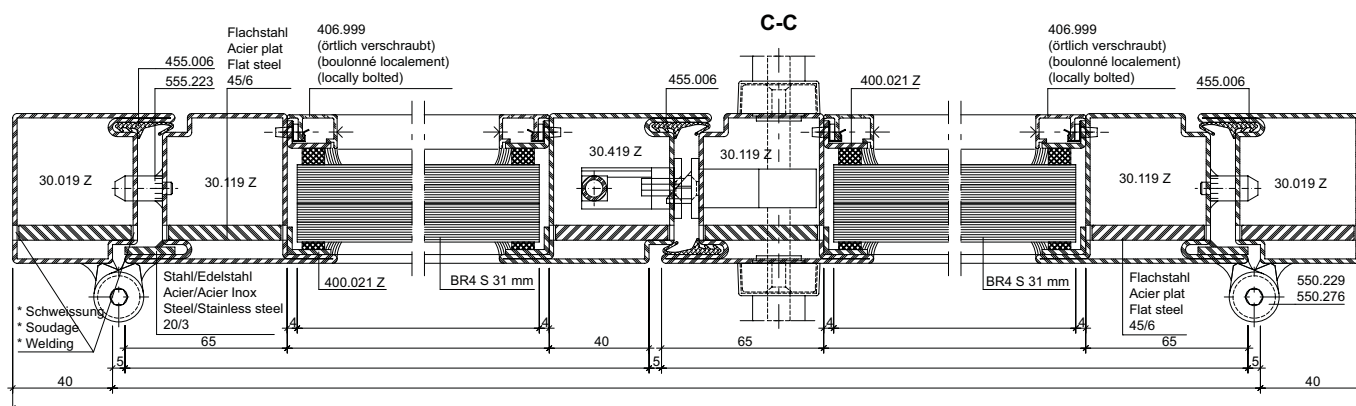
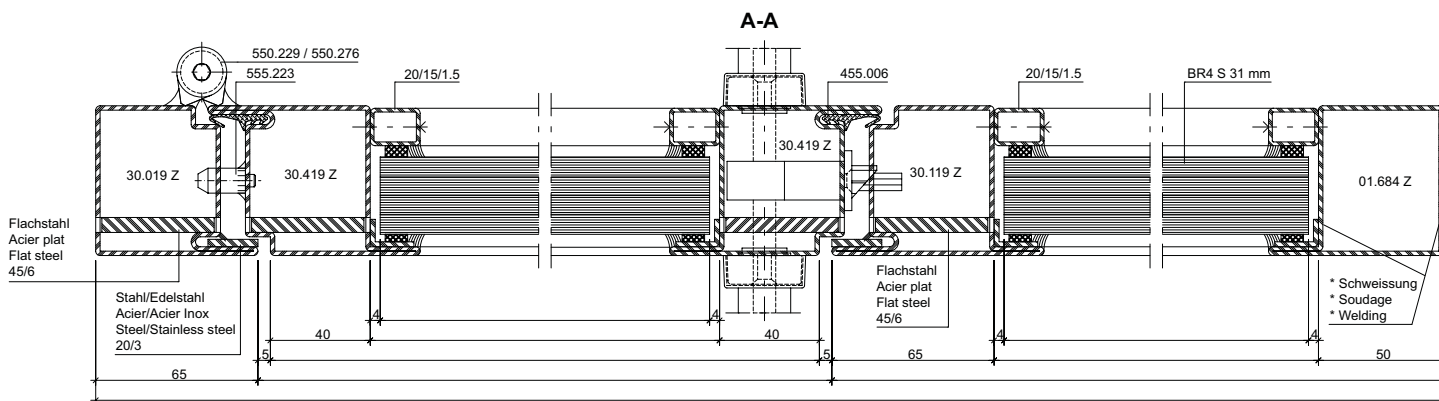

• Hinweis: Hier keine Durchschusshemmung  
 Remarque: pas de résistance aux balles ici  
 Warning: No bullet resistance here

\* Abstand Schweißpunkte ca. 300 mm  
 \* Distance points soudés ca. 300 mm  
 \* Intervalwelding points ca. 300 mm

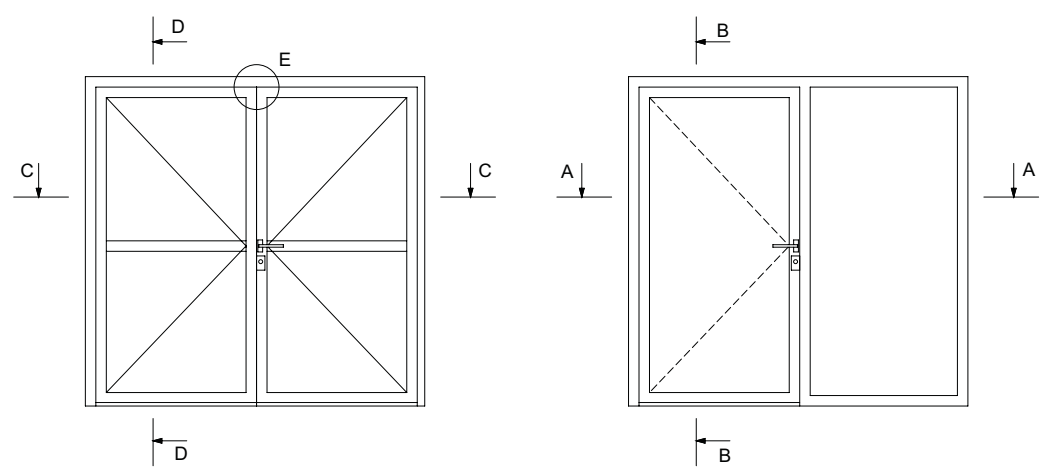

FB4 NS/S

FB4 NS/S

FB4 NS/S

A-A

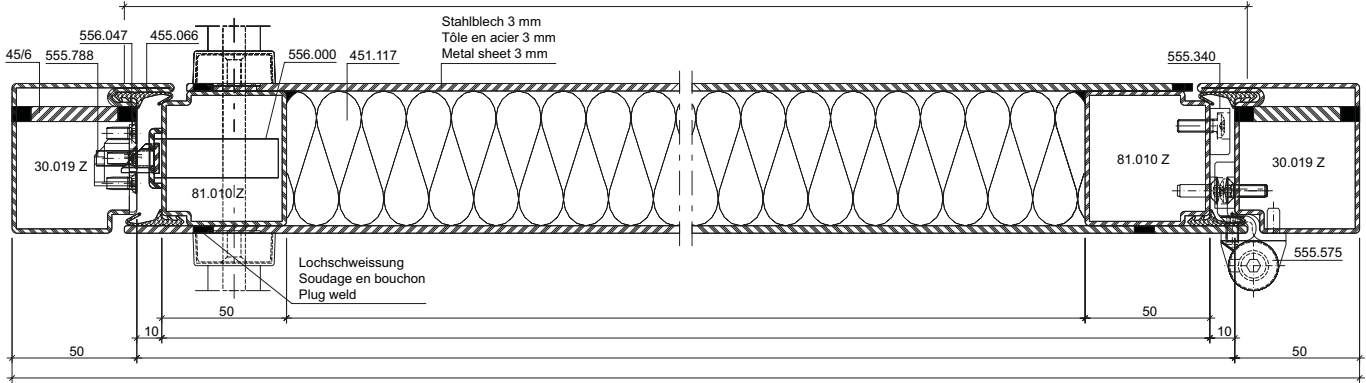

B-B

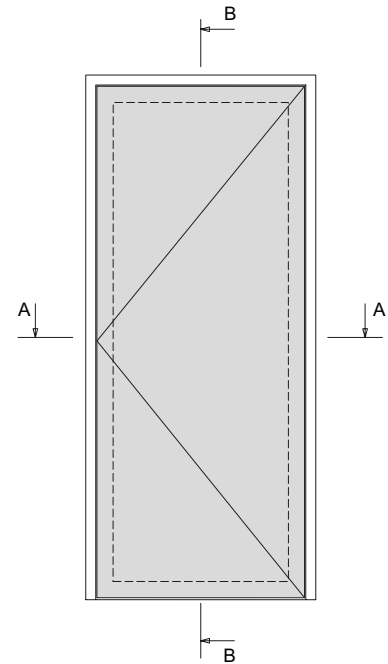
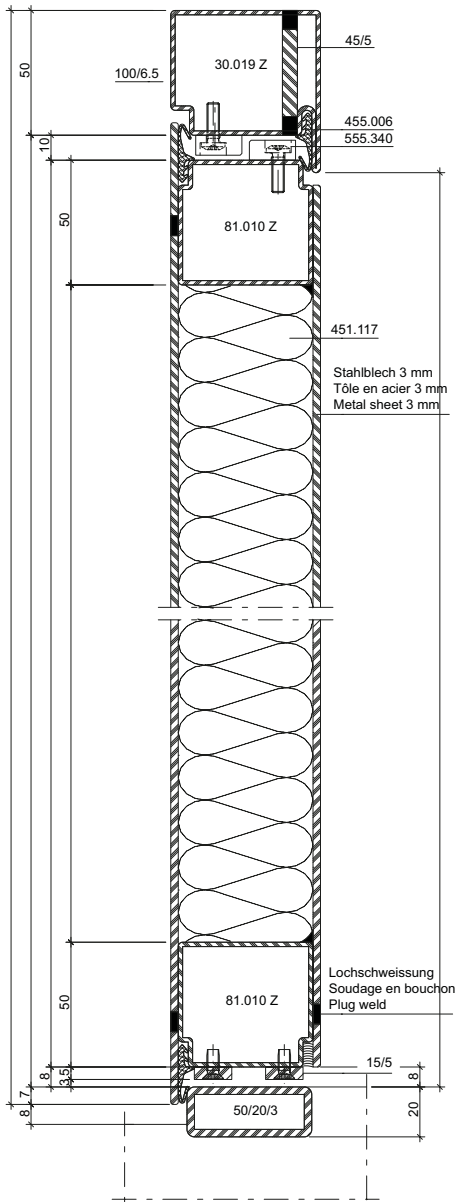



**FB4 (S/NS)**

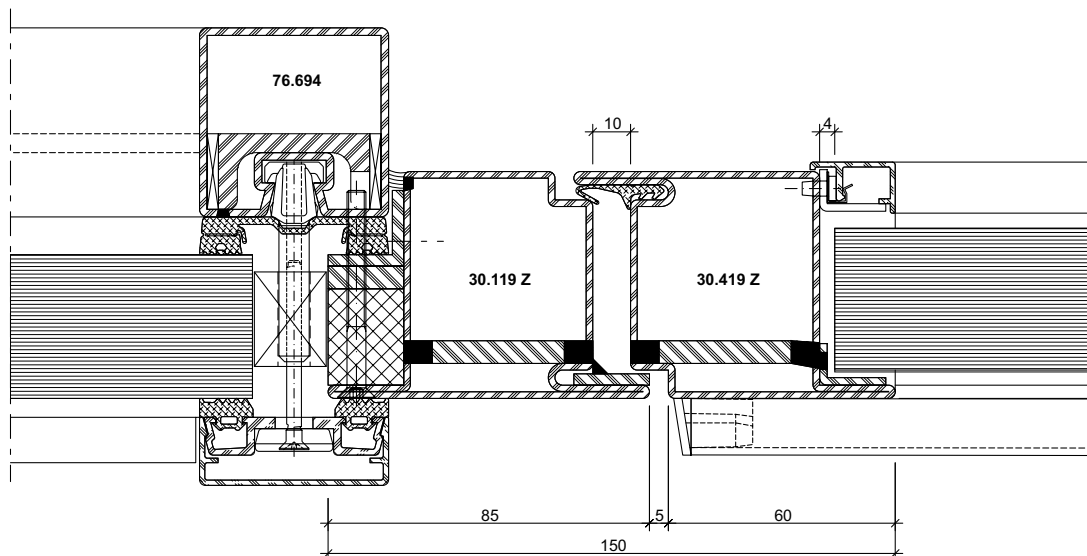

**DXF** **DWG** 22-0107-C-009

**FB4 (S/NS)**

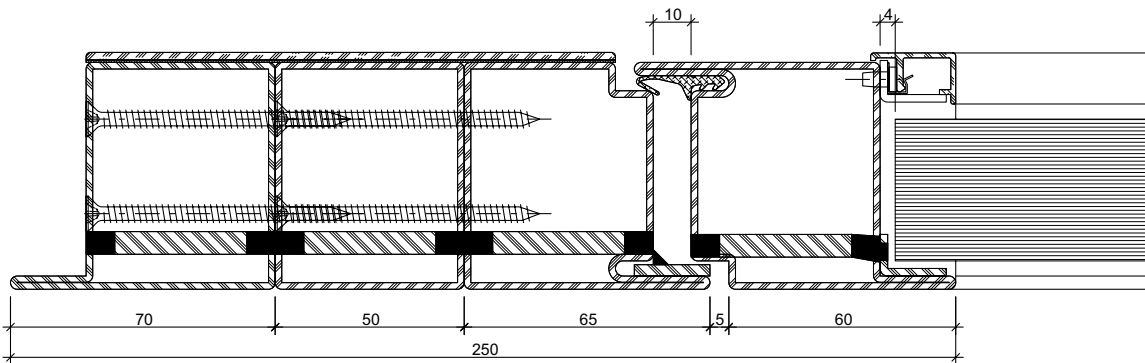

**DXF** **DWG** 22-0107-C-010

**FB6 (S/NS)**

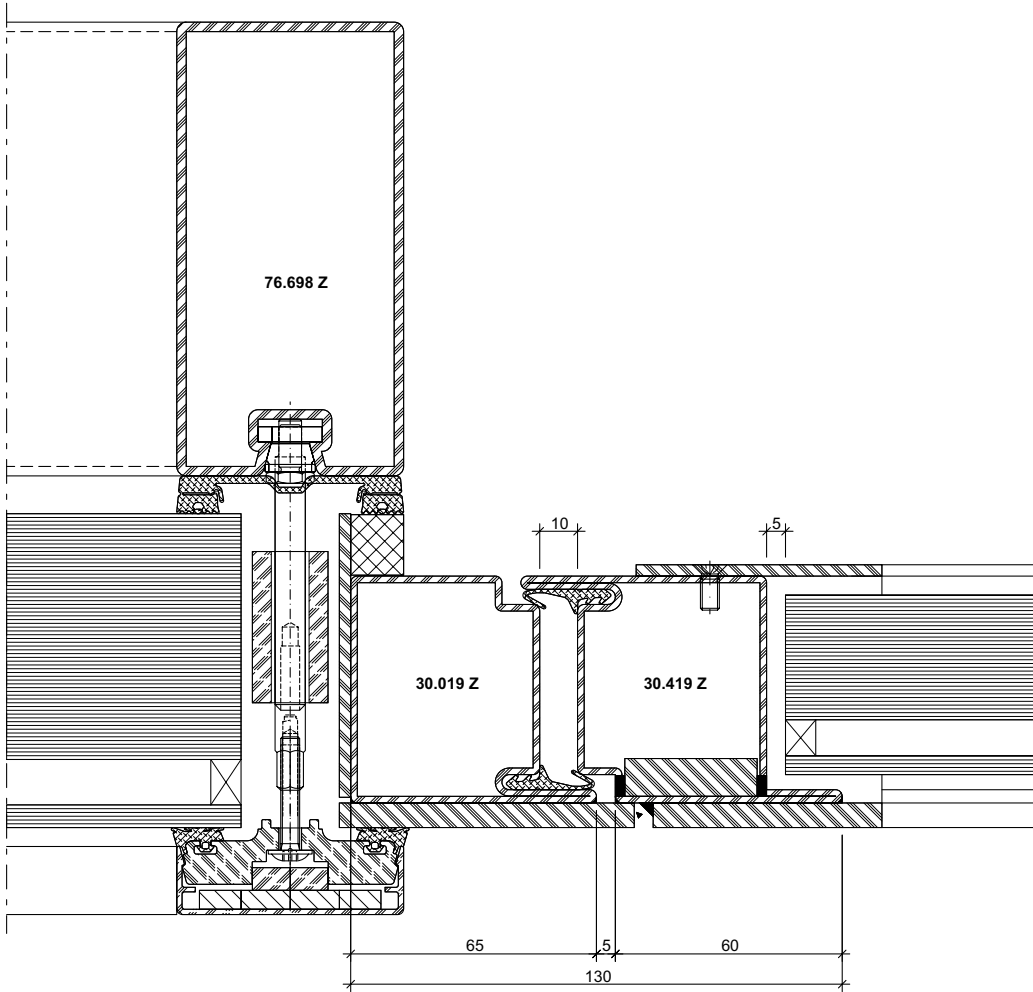

**DXF** **DWG** 22-0107-C-008

**Änderungen / Ergänzungen**  
**Modifications / Compléments**  
**Modifications / Supplements**

Jansen Stahlssysteme  
Systèmes en acier Jansen  
Jansen Steel Systems

**Lieferprogramm**  
**Jansen-Economy 60 RC/FB**  
**Türen**

Code A = Änderungen  
Code E = Ergänzungen  
Code R = Redaktionelle Korrektur  
Code T = Technische Korrektur

Version 07/2021  
Artikelnummer K1203549

**Programme de livraison**  
**Jansen-Economy 60 RC/FB**  
**Portes**

Code A = Modifications  
Code E = Compléments  
Code R = Correction rédactionnelle  
Code T = Correction technique

Version 07/2021  
Numéro d'article K1203549

**Sales range**  
**Jansen-Economy 60 RC/FB**  
**Doors**

Code A = Modifications  
Code E = Supplements  
Code R = Editorial correction  
Code T = Technical correction

Version 07/2021  
Item number K1203549

Seite	Code	Datum	Erläuterung
Page	Code	Date	Explication
Page	Code	Date	Explanation
<b>Diverse</b>	A	07/2024	Türhebel 550.212 durch 550.289 ersetzt Bras du bas 550.212 remplacée par 550.289 Door lever 550.212 replaced with 550.289

Grafische Planungsdaten wie z.B. Anwendungsbeispiele, Konstruktionsdetails, Anschlüsse am Bau, die in unseren physischen oder elektronischen Dokumentationsunterlagen enthalten sind, sind schematische Darstellungen. Gleiches gilt für digitale Medien wie CAD Dateien oder BIM Modelle.

Sie sollen den ausführenden Metallbauer und/oder Fachplaner bei der Planung und Ausführung eines Projektes unterstützen. Sie sind im konkreten Anwendungsfall durch den ausführenden Metallbauer und/oder Fachplaner auf die Verwendbarkeit im konkreten betroffenen Projekt hinsichtlich rechtlichen/regulatorischen aber auch technischen objektspezifischen Anforderungen zu überprüfen und ggfs. eigenverantwortlich anzupassen.

Bei der Überprüfung, der spezifischen Planung und der Umsetzung sind die objektspezifischen Rahmenbedingungen (Material der Bausubstanz, Dimension des Einbauelements, Farbe, Exposition, Lasteinwirkung, etc.) sowie der geltende Stand der Technik einschliesslich aller anwendbaren Normen und technischen Richtlinien eigenverantwortlich zu beachten.

Falls das vorliegende Dokument Differenzen zur aktuellen deutschen Version (Artikel Nr. K1203549) aufweist, gilt in jedem Fall der deutsche Originaltext in der jeweils geltenden Fassung im Jansen Docu Center.

Alle Ausführungen dieser Dokumentation haben wir sorgfältig und nach bestem Wissen zusammengestellt. Wir können aber keine Verantwortung für die Benutzung der vermittelten Vorschläge und Daten übernehmen. Wir behalten uns technische Änderungen ohne Vorankündigung vor.

Les données de planification graphiques, comme les exemples d'application, détails de construction et raccordements au bâtiment, fournies dans notre documentation physique et numérique sont des représentations schématiques. Il en va de même pour les médias numériques comme les fichiers CAD ou modèles BIM.

Leur but est de faciliter la planification et réalisation d'un projet par les constructeurs métalliques et/ou concepteurs. Concrètement, elles doivent être vérifiées par le constructeur métallique et/ou le concepteur et, le cas échéant, modifiées de son propre chef pour s'assurer qu'elles concordent avec le projet concerné et qu'elles répondent aux exigences techniques spécifiques ainsi qu'aux dispositions légales et réglementaires.

Lors de la vérification, de la planification spécifique et de la mise en œuvre, il y a lieu de tenir compte des conditions spécifiques à l'objet (matériaux du bâtiment, dimension de l'élément d'insert, couleur, exposition, effet de charge, etc.) ainsi que de l'état actuel de la technique, y compris toutes les normes et directives techniques applicables.

En cas de divergence entre le présent document et la version allemande (no d'article K1203549), c'est dans tous les cas le texte original allemand qui prévaut dans sa version actuelle disponible dans le Jansen Docu Center.

Nous avons apporté le plus grand soin à l'élaboration de cette documentation. Cependant, nous déclinons toute responsabilité pour l'utilisation faite de nos propositions et de nos données.

Nous nous réservons le droit de procéder à des modifications techniques sans préavis.

Graphical planning data such as application examples, construction details, connections on site that are contained in our physical or electronic documentation components are schematic representations. The same applies to digital media such as CAD files or BIM models.

They are intended to support the metal worker and/or design engineer in planning and executing projects. In the specific case of application they are to be checked by the metal worker and/or design engineer in terms of their usability in the specific project concerned with regard to legal/regulatory and technical property-specific requirements and adjusted if necessary at the latter's own responsibility.

The property-specific underlying conditions (construction material, dimensions of installation element, colour, exposure, load effect etc.) and current state of the art including all applicable norms and technical guidelines are to be taken into consideration at the metal worker and/or design engineer's own responsibility during the review, specific planning and implementation.

If there are any differences between this document and the current German version (item number K1203549), the latest version of the original German text in the Jansen Docu Center shall prevail.

All the information contained in this documentation is given to the best of our knowledge and ability. However, we decline all responsibility for the use made of these suggestions and data.

We reserve the right to effect technical modifications without prior warning.



Jansen AG

**Steel Systems**  
Industriestrasse 34  
9463 Oberriet  
Schweiz  
jansen.com

