

# VISS Drehtüre

Lieferprogramm

# Porte à la française VISS

Programme de livraison

# VISS side-hung door

Sales range

Hinweise  
Remarque  
Notice

Jansen Stahlssysteme  
Systèmes en acier Jansen  
Jansen Steel Systems

**Lieferprogramm**  
**VISS Drehtüre**

**Programme de livraison**  
**Porte à la française VISS**

**Sales range**  
**VISS side-hung door**

Version 06/2022  
Artikelnummer K1205881

Version 06/2022  
Numéro d'article K1205881

Version 06/2022  
Item number K1205881

Eine Liste der aktuellen  
Änderungen und Ergänzungen  
finden Sie am Ende des Kataloges!

Une liste des dernières  
modifications et ajouts est  
disponible à la fin du catalogue!

A table of actual modifications  
and additions can be found at  
the end of the catalogue!

Bei grau hinterlegten Artikeln muss  
die Verfügbarkeit angefragt werden.

Pour les produits marqués en gris,  
la disponibilité doit être demandée.

Items which are marked in grey, the  
stock availability needs to be inquired.

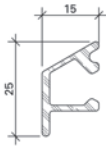

**000.000**

**Wetterschenkel**  
Aluminium roh

Gewicht 0,266 kg/m  
U = 0,100 m<sup>2</sup>/m  
P = 0,034 m<sup>2</sup>/m

Länge 6 m

**000.000**

**Renvoi d'eau**  
aluminium brut

poids 0,266 kg/m  
U = 0,100 m<sup>2</sup>/m  
P = 0,034 m<sup>2</sup>/m

Longueur 6 m

**000.000**

**Weatherbar**  
aluminium mill finish

weight 0,266 kg/m  
U = 0,100 m<sup>2</sup>/m  
P = 0,034 m<sup>2</sup>/m

Length 6 m

Artikel, welche rot durchgestrichen  
sind, wurden aus dem Sortiment ge-  
nommen.

Les articles barrés en rouge ont  
été retirés de la gamme.

Articles that have a red line through  
them have been removed from the  
product range.

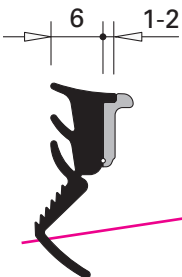

**000.000**

**Glasdichtung  
mit Abreisssteg**  
EPDM, schwarz,  
für Glasleistenseite

Einsatz siehe Seiten 34/35

VE = 100 m

**000.000**

**Joint de vitrage  
avec partie déchirable**  
EPDM, noir,  
pour côté parclose

Utilisation voir pages 34/35

UV = 100 m

**000.000**

**Glazing weatherstrip  
with detachable strip**  
EPDM, black,  
for glazing bead side

Application see pages 34/35

PU = 100 m

<b>Inhaltsverzeichnis</b> <b>Sommaire</b> <b>Content</b>		VISS Drehtüre Porte à la française VISS VISS side-hung door	
<b>Systemübersicht</b> Merkmale Zulassungen Typenübersicht	<b>Sommaire du système</b> Caractéristiques Homologations Sommaire des types	<b>Summary of system</b> Characteristics Authorisations Summary of types	<b>2</b>
<b>Profilsortiment</b> Profile 50 und 60 mm Deckprofile 50 und 60 mm	<b>Assortiment de profilé</b> Profilés 50 et 60 mm Profilés de recouvrement 50 et 60 mm	<b>Range of profiles</b> Profiles 50 and 60 mm Cover sections 50 and 60 mm	<b>9</b>
<b>Zubehör</b> Zubehör Beschläge	<b>Accessoires</b> Accessoires Ferrures	<b>Accessories</b> Accessories Fittings	<b>12</b>
<b>Beispiele</b> Schnittpunkte Anwendungsbeispiel	<b>Exemples</b> Coupes de détails Exemple d'application	<b>Examples</b> Section details Examples of application	<b>37</b>
<b>Technische Hinweise</b>	<b>Conseils techniques</b>	<b>Technical data</b>	<b>60</b>



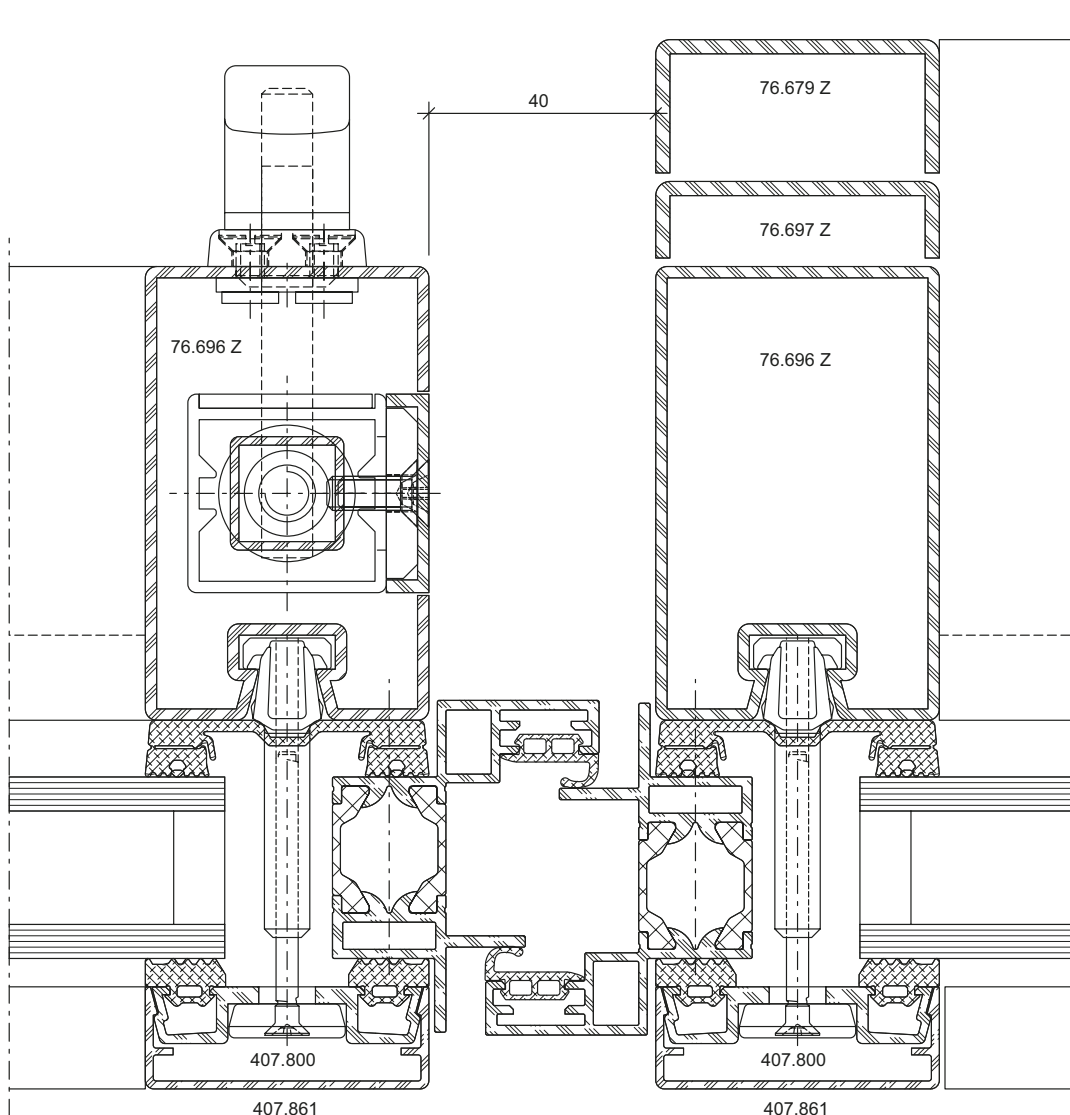

**Merkmale**  
**Caractéristiques**  
**Characteristics**

**VISS Drehtüre**  
**Porte à la française VISS**  
**VISS side-hung door**

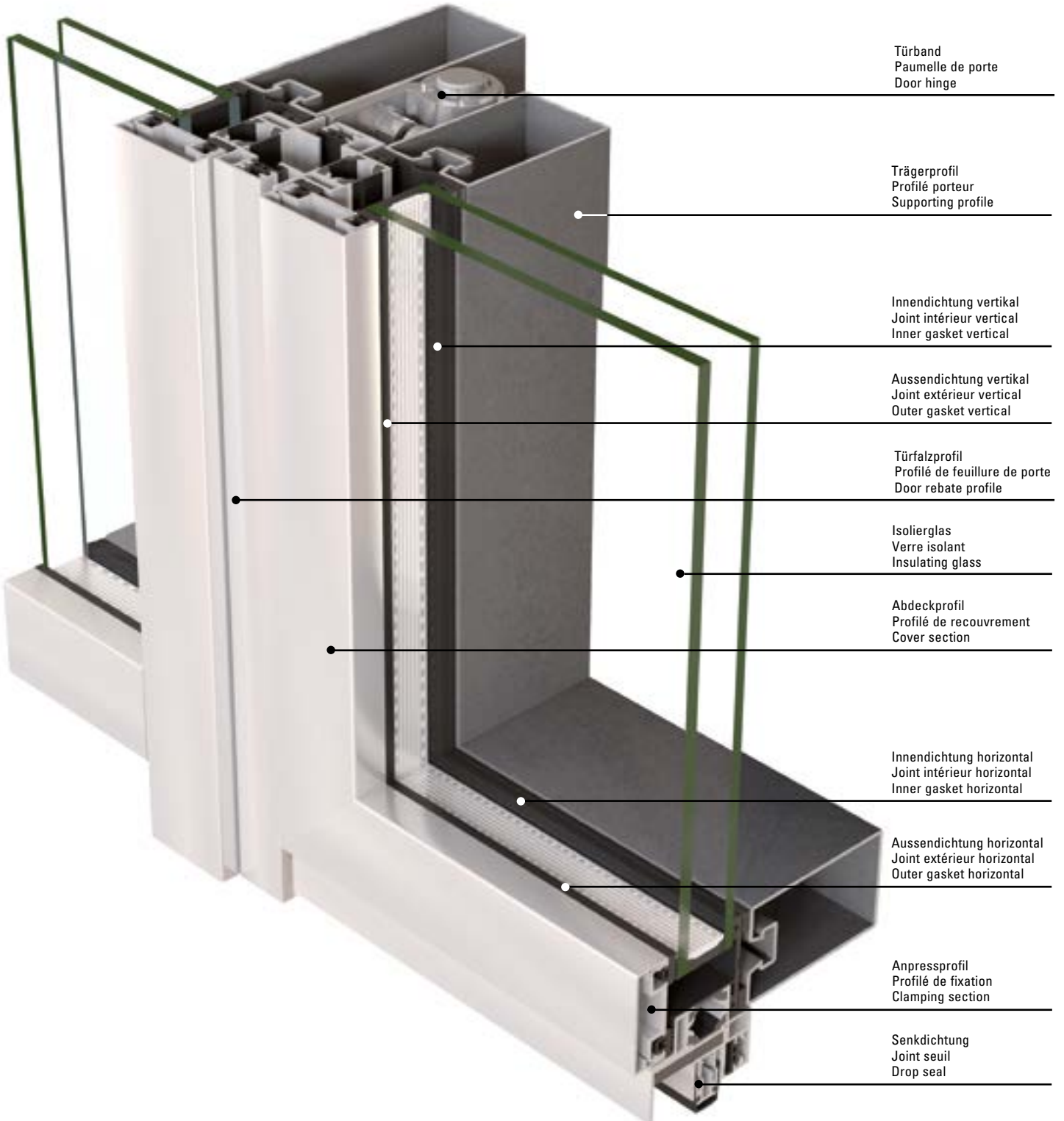
- CE-Kennzeichnung nach EN 14351-1
  - Grossflächige ein- und zweiflügelige Drehtüre als Durchgangstüre oder für Transportzwecke
  - $U_f$  Werte bis 2.0 W/m<sup>2</sup>K  
Ansichtsbreiten 50 und 60 mm
  - Füllelementstärken von 17 bis 52 mm
  - Identisches Erscheinungsbild zu den VISS Fassadenkonstruktion
  - Stangenverschluss mit selbstschliessender Falle unten und oben in Türflügelprofil integriert
  - Flügelgewichte von bis zu 550 kg
  - Variable Türgrößen von bis zu 2 x 6 m (b x h)
  - Grosse Auswahl an Schwellenvarianten
- Marquage CE selon EN 14351-1
  - Porte à la française à un ou deux vantaux de grande surface comme porte de passage ou pour le transport
  - Valeurs  $U_f$  jusqu'à 2.0 W/m<sup>2</sup>K  
Largeurs de face 50 et 60 mm
  - Éléments de remplissage de 17 à 52 mm
  - Apparence identique à celle des structures de façade VISS
  - Fermeture à tringle intégrée avec fermeture du pêne en bas et en haut du cadre ouvrant
  - Poids de vantail jusqu'à 550 kg
  - Tailles de porte variables jusqu'à 2 x 6 m (l x h)
  - Vaste choix de variantes de seuil
- CE marking according to EN 14351-1
  - Large single and double-leaf side-hung door as an access door or for transport purposes
  - $U_f$  values up to 2.0 W/m<sup>2</sup>K  
Face widths 50 and 60 mm
  - Infill panels from 17 to 52 mm
  - Appearance identical to that of the VISS façade construction
  - Espagnolette bolt with latch closing top and bottom integrated into the door leaf profile
  - Leaf weights up to 550 kg
  - Variable door sizes of up to 2 x 6 m (w x h)
  - Large selection of threshold variants





Norm	Eigenschaft Caractéristique Characteristic	Klassifizierung/Wert Classification / Valeur Classification / Value										
		npd	1 (400)	2 (800)	3 (1200)	4 (1600)	5 (2000)	Exxx (>2000)				
 EN 12210	<b>Widerstandsfähigkeit bei Windlast</b> <b>Résistance à la pression du vent</b> <b>Resistance to wind load</b>	npd	1 (400)	2 (800)	3 (1200)	4 (1600)	5 (2000)	Exxx (>2000)				
 EN 12208	<b>Schlagregendichtheit</b> <b>Etanchéité à la pluie battante</b> <b>Watertightness</b>	npd	1A (0)	2A (50)	3A (100)	4A* (150)	5A (200)	6A (250)	7A (300)	8A (450)	9A (600)	Exxx (>750)
 EN 12207	<b>Luftdurchlässigkeit</b> <b>Perméabilité à l'air</b> <b>Air permeability</b>	npd	1 (150)		2 (300)		3 (600)		4 (600)			
 EN 12217	<b>Bedienkräfte</b> <b>Forces de manœuvre</b> <b>Operating forces</b>	npd	0			1			2			
 EN 12400	<b>Dauerfunktionsprüfung</b> <b>Durabilité mécanique</b> <b>Mechanical durability</b>		D	1 5'000	2 10'000	3 20'000	4 50'000	5 100'000	6 200'000	7 500'000	8 1'000'000	

\* Zweiflügelige Türen

\* Porte à deux vantaux

\* Double-leaf doors

**Technische Daten**  
**Données techniques**  
**Technical data**

VISS Drehtüre  
Porte à la française VISS  
VISS side-hung door

**Eckdaten:**  
Flügelabmessungen im  
Größenverhältnis von < 1 : 2 müssen  
eingehalten werden (bxh)

**Données clés:**  
Pour les dimensions des vantaux,  
il faut respecter des proportions  
< 1 : 2 (lxh)

**Key figures:**  
Leaf dimensions in a scale of  
<1:2 must be observed (wxh)

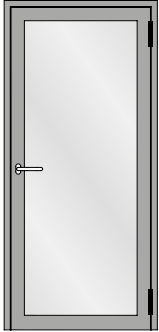

**Elementgrößen**

Max. Abmessung 2 x 6 m (bxh)  
Min. Abmessung 0.55 x 2 m (bxh)

Max. Flügelgewicht 550 kg

**Dimensions des éléments**

Dimension max. 2 x 6 m (bxh)  
Dimension min. 0.55 x 2 m (bxh)

Poids de vantail max. 550 kg

**Size of elements**

Max. dimension 2 x 6 m (bxh)  
Min. dimension 0.55 x 2 m (bxh)

Weight of leaf max. 550 kg

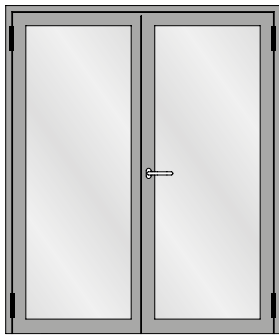

**Elementgrößen**

Max. Abmessung 4 x 6 m (bxh)  
Min. Abmessung 1.10 x 2 m (bxh)

Max. Flügelgewicht 550 kg

**Dimensions des éléments**

Dimension max. 4 x 6 m (bxh)  
Dimension min. 1.10 x 2 m (bxh)

Poids de vantail max. 550 kg

**Size of elements**

Max. dimension 4 x 6 m (bxh)  
Min. dimension 1.10 x 2 m (bxh)

Weight of leaf max. 550 kg

**Sicherheitshinweis:**  
Die VISS Türflügel sind in  
Offenstellung durch geeignete  
Türstopper resp. Arretierungen zu  
sichern.

**Consigne de sécurité:**  
Les vantaux de porte VISS doivent  
être bloqués en position ouverte  
par des arrêts de porte et des  
dispositifs d'arrêt.

**Safety notice:**  
The VISS door leaves must be  
secured by means of suitable door  
stops or locking devices when in  
the open position.

VISS Drehtüre  
nach innen öffnend

Porte à la française VISS  
ouvrant vers l'intérieur

VISS side-hung door  
inward opening

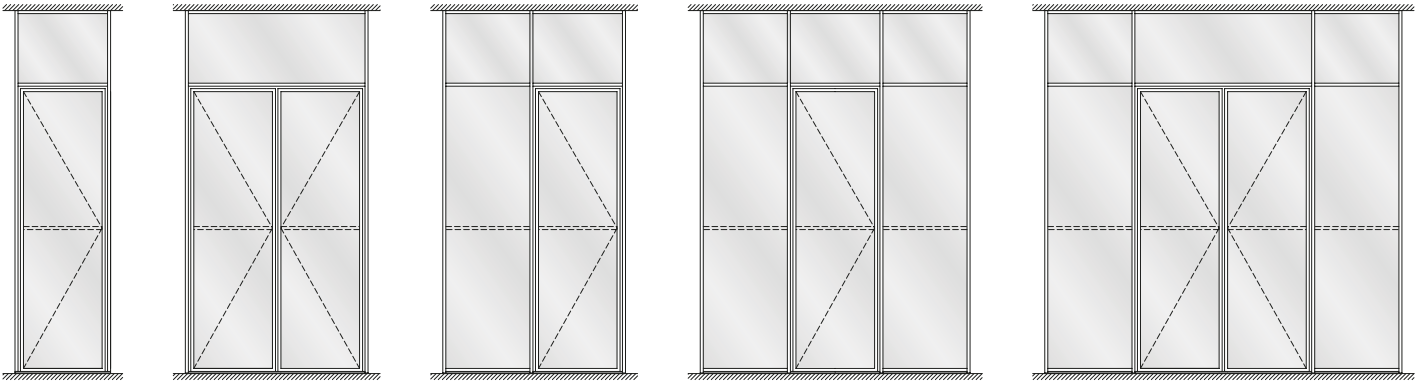
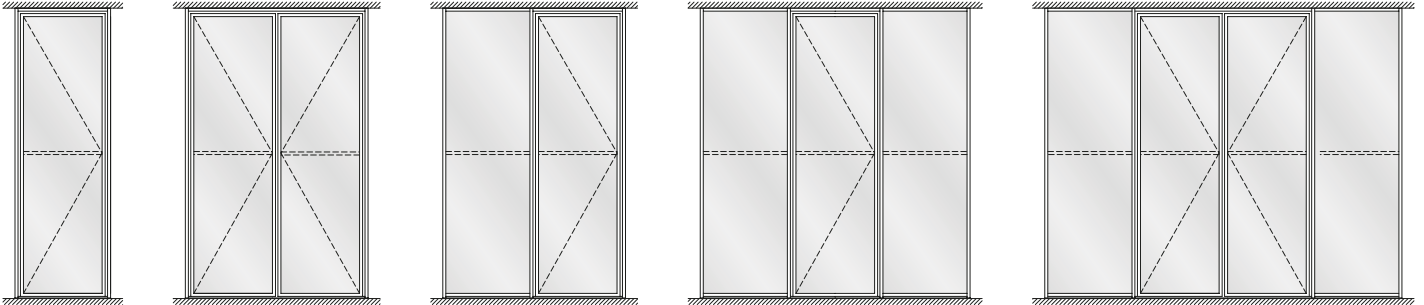





## VISS Drehtüre Lieferprogramm

Diese Dokumentation beinhaltet die Profile, Beschläge- und Zubehörteile für VISS Drehtüren. Informationen zur Herstellung sind in der Broschüre Verarbeitung und Montage zu finden. Daten zur Tragkonstruktion in den Dokumenten der VISS Fassade.

## Accessoires et ferrures

Cette documentation contient les profilés, pièces de ferrure et accessoires pour les portes à la française VISS. Des informations sur la fabrication se trouvent dans la brochure Usinage et montage. Des données sur la construction porteuse sont indiquées dans les documents de la façade VISS.

## Accessories and fittings

This documentation contains the profiles, fittings and accessory parts for VISS side-hung doors. Manufacturing information is available in the Manufacturing and Installation brochure. Supporting structure data available in the VISS Façade documents.

Bezüglich der weiteren Verarbeitung sind folgende Broschüren zu beachten:

- Verarbeitung und Montage VISS Tragkonstruktion
- Verarbeitung und Montage VISS Fassade
- Verarbeitung und Montage VISS Drehtüre

Les brochures suivantes doivent être prises en compte pour l'usage ultérieur:

- Usinage et montage Construction porteuse VISS
- Usinage et montage VISS Façade
- Usinage et montage Porte à la française VISS

With regard to further fabrication, the information in the following brochures must be observed:

- Processing and assembly VISS supporting structure
- Processing and assembly VISS Façade
- Processing and assembly VISS side-hung door



## Jansen Docu Center

Die Plattform zum effizienten Arbeiten mit Jansen Dokumentationen. Im Jansen Docu Center stehen alle Produktinformationen jederzeit digital in der aktuellsten Version zur Verfügung: von Architekten-Informationen über Bestell- und Fertigungskatalogen bis hin zu Anleitungen und Prospekten sowie Videos.

Die Inhalte können einfach und schnell aufgerufen werden. Ein für den Anwender komfortables papierloses Arbeiten, das zahlreiche Vorteile bietet.

## Download CAD Daten

**DXF**

**DWG**

Sie können die Zeichnungen in den Formaten DXF und/oder DWG herunterladen. Klicken Sie auf das entsprechende Icon und der Download erfolgt.

Die Hinweise «Artikelbibliothek/Türbeschläge/Fensterbeschläge» bedeuten, dass Sie mit einem Klick die gesamte Artikelbibliothek des entsprechenden Systems herunterladen (Profile, Beschläge, Glasleisten, Zubehör etc.).

## Jansen Docu Center

La plate-forme pour travailler efficacement avec les documentations Jansen. Le Jansen Docu Center met à votre disposition les informations sur les produits, en format numérique et dans une version actualisée: des catalogues de commande et de fabrication aux instructions et prospectus, en passant par les informations destinées aux architectes et vidéos.

Les contenus sont facilement et rapidement accessibles. Une manière de travailler confortable et offrant de nombreux avantages.

## Télécharger fichiers DAO

**DXF**

**DWG**

Vous pouvez télécharger les dessins aux formats DXF et/ou DWG. Cliquez sur l'icône correspondante et le téléchargement s'effectuera.

Les indications «Bibliothèque des articles/Ferures de porte/Ferrures de fenêtres» signifie que vous téléchargez la totalité de la bibliothèque des articles du système donné (profilés, ferrures, parcloles, accessoires etc.).

## Jansen Docu Center

The platform for working efficiently with Jansen documentation. The latest version of all the product information is available digitally at any time in the Jansen Docu Center – from order and fabrication manuals to architect information, instructions and brochures and videos.

The content can be retrieved quickly and easily. The user can work conveniently without paper, which has numerous benefits.

## Download CAD files

**DXF**

**DWG**

You can download the drawings in DXF and/or DWG format. Click on the relevant icon to begin the download.

The items «Article library/Door fittings/Window fittings» means that you download the entire article library for the corresponding system with one click (profiles, fittings, glazing beads, accessories etc.).

**Profile (Masstab 1:3)**

**Profils (échelle 1:3)**

**Profiles (scale 1:3)**

VISS Drehtüre

Porte à la française VISS

VISS side-hung door

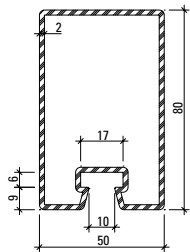

**76.696\***  
**76.696 Z\***

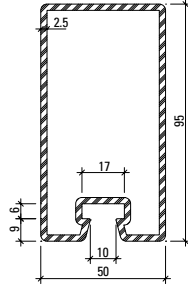

**76.697**  
**76.697 Z**

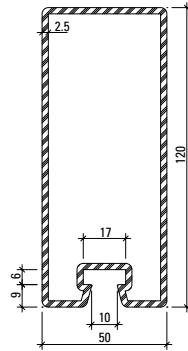

**76.679**  
**76.679 Z**

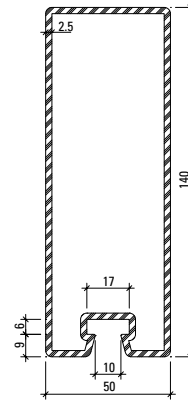

**76.666**  
**76.666 Z**

Profil-Nr.	G kg/m	F cm <sup>2</sup>	I <sub>x</sub> cm <sup>4</sup>	W <sub>x</sub> cm <sup>3</sup>	I <sub>y</sub> cm <sup>4</sup>	W <sub>y</sub> cm <sup>3</sup>	U m <sup>2</sup> /m	L mm
<b>76.696</b>	4,450	5,7	47,6	11,1	21,9	8,8	0,300	6500
<b>76.697</b>	6,100	7,9	90,2	17,6	31,0	12,4	0,330	6500
<b>76.679</b>	7,120	9,1	162,2	25,2	37,9	15,2	0,373	6500
<b>76.666</b>	7,910	10,1	241,3	32,3	43,7	17,5	0,412	6500

\* max. zulässiges Flügelgewicht von 450 kg  
\* poids de vantail maximal admissible 450 kg  
\* max. permissible leaf weight of 450 kg

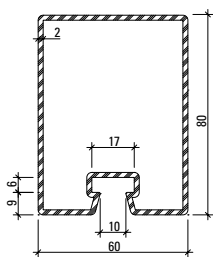

**76.678**  
**76.678 Z**

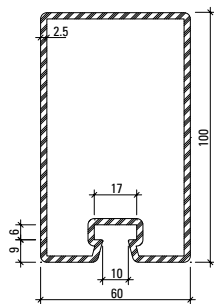

**76.684**  
**76.684 Z**

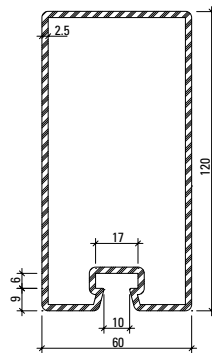

**76.698**  
**76.698 Z**

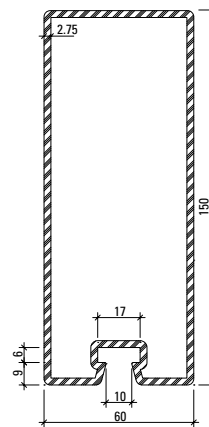

**76.667**  
**76.667 Z**

Profil-Nr.	G kg/m	F cm <sup>2</sup>	I <sub>x</sub> cm <sup>4</sup>	W <sub>x</sub> cm <sup>3</sup>	I <sub>y</sub> cm <sup>4</sup>	W <sub>y</sub> cm <sup>3</sup>	U m <sup>2</sup> /m	L mm
<b>76.678</b>	4,800	6,1	53,9	12,6	32,8	11,0	0,320	6500
<b>76.684</b>	6,730	8,6	114,1	21,3	48,3	16,1	0,352	6500
<b>76.698</b>	7,500	9,7	179,6	28,0	56,6	18,9	0,400	6500
<b>76.667</b>	9,530	12,1	342,8	43,0	75,1	25,0	0,452	6500

Artikelbibliothek  
Bibliothèque des articles  
Article library

**DXF** **DWG**

**Deckprofile (Massstab 1:3)**  
**Profils de recouvrement (échelle 1:3)**  
**Cover sections (scale 1:3)**

VISS Drehtüre  
 Porte à la française VISS  
 VISS side-hung door

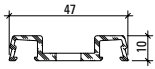

**407.800**

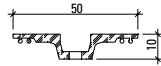

**407.821**



**407.823**

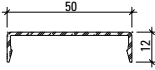

**407.860**

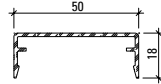

**407.861**

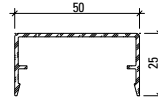

**407.862**

Profil-Nr.	G kg/m	U m <sup>2</sup> /m	P m <sup>2</sup> /m	L mm
<b>407.800</b>	0,414	0,160		6000
<b>407.821</b>	0,440	0,143	0,067	6000
<b>407.823</b>	0,076	0,043	0,019	6000
<b>407.860</b>	0,266	0,147	0,072	6000
<b>407.861</b>	0,341	0,185	0,084	6000
<b>407.862</b>	0,394	0,213	0,098	6000

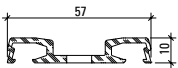

**407.802**

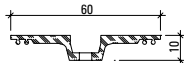

**407.822**



**407.823**

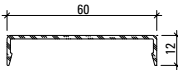

**407.865**

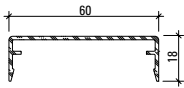

**407.866**

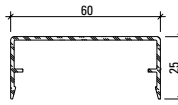

**407.867**

Profil-Nr.	G kg/m	U m <sup>2</sup> /m	P m <sup>2</sup> /m	L mm
<b>407.802</b>	0,558	0,190		6000
<b>407.822</b>	0,530	0,163	0,051	6000
<b>407.823</b>	0,076	0,043	0,019	6000
<b>407.865</b>	0,304	0,167	0,082	6000
<b>407.866</b>	0,379	0,205	0,094	6000
<b>407.867</b>	0,432	0,223	0,108	6000

**Deckprofile (Massstab 1:3)**  
**Profils de recouvrement (échelle 1:3)**  
**Cover sections (scale 1:3)**

VISS Drehtüre  
 Porte à la française VISS  
 VISS side-hung door

**Edelstahl-Abdeckprofile**  
**Werkstoff 1.4301 (AISI 304)**  
 geschliffen, Korn 220/240,  
 mit Schutzfolie

**Profilé de recouvrement acier Inox**  
**Qualité 1.4301 (AISI 304)**  
 meulé, degré 220/240,  
 avec feuille de protection

**Stainless steel cover sections**  
**Material 1.4301 (AISI 304)**  
 polished, grain 220/240,  
 with protective film

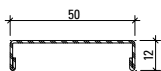

**400.860**

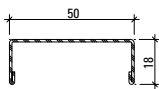

**400.861**



**Edelstahl-Abdeckprofile**  
**Werkstoff 1.4401 (AISI 316)**  
 geschliffen, Korn 220/240,  
 mit Schutzfolie

**Profilé de recouvrement acier Inox**  
**Qualité 1.4401 (AISI 316)**  
 meulé, degré 220/240,  
 avec feuille de protection

**Stainless steel cover sections**  
**Material 1.4401 (AISI 316)**  
 polished, grain 220/240,  
 with protective film

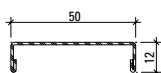

**400.862**

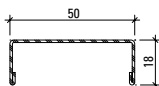

**400.863**



Profil-Nr.	G kg/m	UL mm
<b>400.860</b>	0,644	6000
<b>400.861</b>	0,734	6000

Profil-Nr.	G kg/m	UL mm
<b>400.862</b>	0,652	6000
<b>400.863</b>	0,744	6000

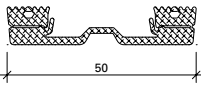

**455.537**

**Innendichtung vertikal**  
50 mm breit, EPDM schwarz

VE = 50 m

**455.537**

**Joint intérieur vertical**  
largeur 50 mm, EPDM noir

UV = 50 m

**455.537**

**Inner gasket, vertical**  
50 mm wide, EPDM black

PU = 50 m

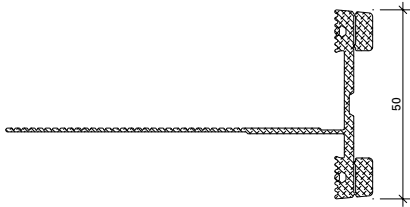

**455.558**

**Innendichtung horizontal**  
50 mm breit, EPDM schwarz

VE = 50 m

**455.558**

**Joint intérieur horizontal**  
largeur 50 mm, EPDM noir

UV = 50 m

**455.558**

**Inner gasket, horizontal**  
50 mm wide, EPDM black

PU = 50 m

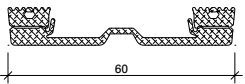

**455.538**

**Innendichtung vertikal**  
60 mm breit, EPDM schwarz

VE = 50 m

**455.538**

**Joint intérieur vertical**  
largeur 60 mm, EPDM noir

UV = 50 m

**455.538**

**Inner gasket, vertical**  
60 mm wide, EPDM black

PU = 50 m

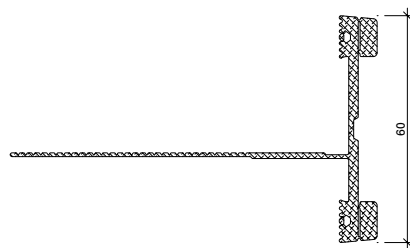

**455.559**

**Innendichtung horizontal**  
60 mm breit, EPDM schwarz

VE = 50 m

**455.559**

**Joint intérieur horizontal**  
largeur 60 mm, EPDM noir

UV = 50 m

**455.559**

**Inner gasket, horizontal**  
60 mm wide, EPDM black

PU = 50 m



**455.565**

**Ausgleichsdichtung 2 mm**  
EPDM schwarz,  
für Innendichtungen 455.537/  
455.538/455.558/455.559

VE = 50 m

**455.565**

**Joint de compensation 2 mm**  
EPDM noir, pour joint  
intérieur 455.537/  
455.538/455.558/455.559

UV = 50 m

**455.565**

**Compensating gasket 2 mm**  
EPDM black,  
for inner gasket 455.537/  
455.538/455.558/455.559

PU = 50 m



**455.566**

**Ausgleichsdichtung 4 mm**  
EPDM schwarz,  
für Innendichtungen 455.537/  
455.538/455.558/455.559

VE = 50 m

**455.566**

**Joint de compensation 4 mm**  
EPDM noir, pour joint  
intérieur 455.537/  
455.538/455.558/455.559

UV = 50 m

**455.566**

**Compensating gasket 4 mm**  
EPDM black,  
for inner gasket 455.537/  
455.538/455.558/455.559

PU = 50 m



**455.567**

**Ausgleichsdichtung 6 mm**  
EPDM schwarz,  
für Innendichtungen 455.537/  
455.538/455.558/455.559

VE = 50 m

**455.567**

**Joint de compensation 6 mm**  
EPDM noir, pour joint  
intérieur 455.537/  
455.538/455.558/455.559

UV = 50 m

**455.567**

**Compensating gasket 6 mm**  
EPDM black,  
for inner gasket 455.537/  
455.538/455.558/455.559

PU = 50 m

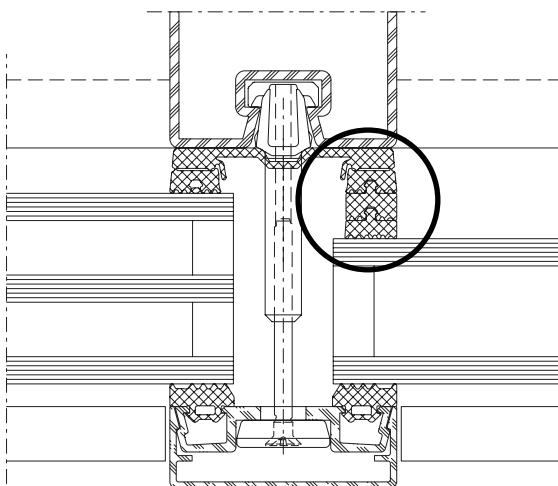

Es können maximal 2 Ausgleichsdichtungen aufgesteckt werden, wobei eine Erhöhung von 10 mm nicht überschritten werden sollte.

Il est possible d'ajouter au maximum 2 joints de compensation, sans dépasser un rehaussement de 10 mm.

A maximum of 2 compensating gaskets can be inserted, provided that the overall depth of the gasket does not exceed 10 mm.



### 455.501

**Aussendichtung**  
für Anpressprofile,  
EPDM schwarz

VE = 100 m

Einsatz:  
Pfosten, Riegel oben

### 455.501

**Joint extérieur**  
pour profilés de fixation,  
EPDM noir

UV = 100 m

Utilisation:  
Montant, traverse supérieur

### 455.501

**Outer gasket**  
for clamping sections,  
EPDM black

PU = 100 m

Application:  
Mullion, transoms top



### 455.502

**Aussendichtung**  
für Anpressprofile,  
EPDM schwarz

VE = 50 m

Einsatz:  
Riegel unten

### 455.502

**Joint extérieur**  
pour profilés de fixation,  
EPDM noir

UV = 50 m

Utilisation:  
Traverse inférieur

### 455.502

**Outer gasket**  
for clamping sections,  
EPDM black

PU = 50 m

Application:  
Transom bottom



### 452.499

**Entspannungsstück**  
Kunststoff schwarz

VE = 100 Stück

Einsatz:  
Riegel unten, als Entspannungs-  
und Entwässerungsöffnung  
(Dichtung 455.502)

### 452.499

**Pièce de décompression**  
matière plastique noire

UV = 100 pièces

Utilisation:  
Traverse inférieure,  
pour l'aération et l'écoulement  
(joint 455.502)

### 452.499

**Stress relieving block**  
plastic, black

PU = 100 pieces

Application:  
Transom bottom,  
for stress relieving and drainage  
opening (gasket 455.502)



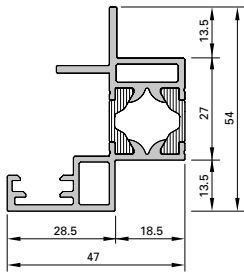

**407.110**

**Türfalzprofil**

Aluminium roh,  
mit Polyamid-Isolator,  
für Glasstärke 27 mm

VE = 1 Stange à 6 m

**407.110**

**Profilé de feuillure de porte**

aluminium brut, avec  
isolateur en polyamide, pour  
épaisseur de verre de 27 mm

UV = 1 tringle de 6 m

**407.110**

**Door rebate profile**

aluminium mill finish,  
with polyamide isolator,  
for glass thickness 27 mm

PU = 1 bar length 6 m

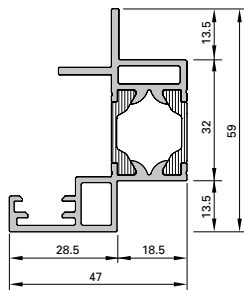

**407.111**

**Türfalzprofil**

Aluminium roh,  
mit Polyamid-Isolator,  
für Glasstärke 32 mm

VE = 1 Stange à 6 m

**407.111**

**Profilé de feuillure de porte**

aluminium brut, avec  
isolateur en polyamide, pour  
épaisseur de verre de 32 mm

UV = 1 tringle de 6 m

**407.111**

**Door rebate profile**

aluminium mill finish,  
with polyamide isolator,  
for glass thickness 32 mm

PU = 1 bar length 6 m

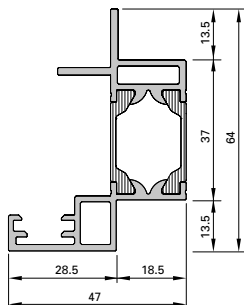

**407.112**

**Türfalzprofil**

Aluminium roh,  
mit Polyamid-Isolator,  
für Glasstärke 37 mm

VE = 1 Stange à 6 m

**407.112**

**Profilé de feuillure de porte**

aluminium brut, avec  
isolateur en polyamide, pour  
épaisseur de verre de 37 mm

UV = 1 tringle de 6 m

**407.112**

**Door rebate profile**

aluminium mill finish,  
with polyamide isolator,  
for glass thickness 37 mm

PU = 1 bar length 6 m

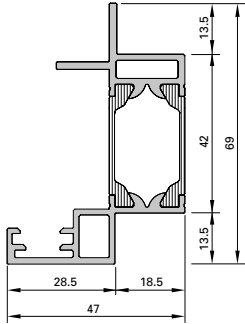

**407.113**

**Türfalzprofil**  
Aluminium roh,  
mit Polyamid-Isolator,  
für Glasstärke 42 mm

VE = 1 Stange à 6 m

**407.113**

**Profilé de feuillure de portel**  
aluminium brut, avec  
isolateur en polyamide, pour  
épaisseur de verre de 42 mm

UV = 1 tringle de 6 m

**407.113**

**Door rebate profile**  
aluminium mill finish,  
with polyamide isolator,  
for glass thickness 42 mm

PU = 1 bar length 6 m



**455.045**

**Dichtung**  
EPDM, Türanschlagdichtung,  
Verwendung zusammen  
mit den Türfalzprofilen  
407.110 - 407.113

VE = 50 m

**455.045**

**Joint**  
EPDM, joint de butée de  
porte, utilisation avec les  
profilés de feuillure de porte  
407.110 - 407.113

UV = 50 m

**455.045**

**Gasket**  
EPDM, door rebate gasket,  
used with door rebate profiles  
407.110 - 407.113

PU = 50 m

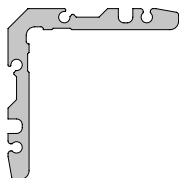

**452.263**

**Eckverbinder**  
Aluminium roh,  
Breite 10,3 mm, für Eck-  
verbindung Türfalzprofile

VE = 20 Stück

**452.263**

**Équerre**  
Aluminium brut, largeur  
10,3 mm, pour équerre de  
profilés de feuillure de porte

UV = 20 pièces

**452.263**

**Corner connectors**  
Aluminium mill finish, width  
10.3 mm, for corner connections  
of door rebate profiles

PU = 20 pieces

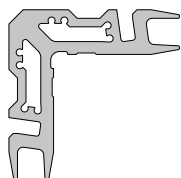

**452.264**

**Eckverbinder**  
Aluminium roh,  
Breite 4,6 mm, für Eck-  
verbindung Türfalzprofile

VE = 20 Stück

**452.264**

**Équerre**  
Aluminium brut, largeur  
4,6 mm, pour équerre de  
profilés de feuillure de porte

UV = 20 pièces

**452.264**

**Corner connectors**  
Aluminium mill finish, width  
4.6 mm, for corner connections  
of door rebate profiles

PU = 20 pieces



**455.983** 19 mm  
**455.984** 24 mm  
**455.985** 29 mm  
**455.986** 34 mm

**Eckverbinder**

Kunststoff, für Standflügel oben,  
bei zweiflügeligen Türen.  
Stärke ist an das Türfalzprofil  
anzupassen

VE = 2 Stück

**455.983** 19 mm  
**455.984** 24 mm  
**455.985** 29 mm  
**455.986** 34 mm

**Équerre**

matière plastique, pour vantail  
semi-fixe en haut, pour portes à  
deux vantaux. L'épaisseur doit  
être adaptée au profilé de  
feuillure de porte

UV = 2 pièces

**455.983** 19 mm  
**455.984** 24 mm  
**455.985** 29 mm  
**455.986** 34 mm

**Corner connectors**

plastic, for an secondary leaf at  
the top, with double-leaf doors.  
Thickness must be adapted to  
the door rebate profile

PU = 2 pieces

Artikel des Drehflügels in  
Abhängigkeit der Füllelementstärken

Articles vantail à la française en  
fonction de l'éléments de remplissage

Items side-hung leaf depending on  
thickness of infill elements

	Isolationsknopf Bouton d'isolation Insulating stud	Glasauflage eingeschweisst Support de verre soudé Glazing support welding	Tragklotz Cale pour remplissage Glazing support
	①	②	③
F mm	452,465	Flachstahl 150 x 10 mm Acier plat 100 x 10 mm Flat steel 100 x 10 mm	453,008
27	●		●
32	●		●
37	●		●
42	●		●

#### Hinweis

Im Türflügel muss immer das eingeschweisste Glasauflager verwendet werden.

#### Remarque

Le support de verre soudé doit toujours être utilisé dans le tablier de la porte.

#### Note

The welded-in glass support must always be used in the door leaf.

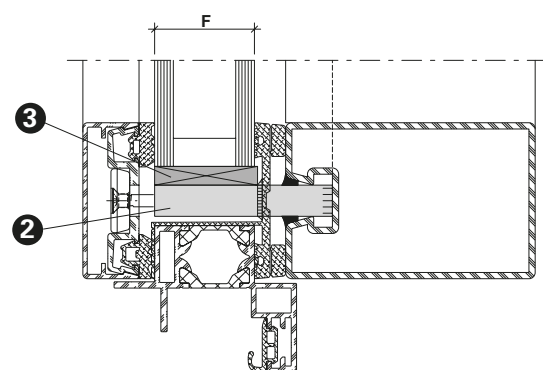
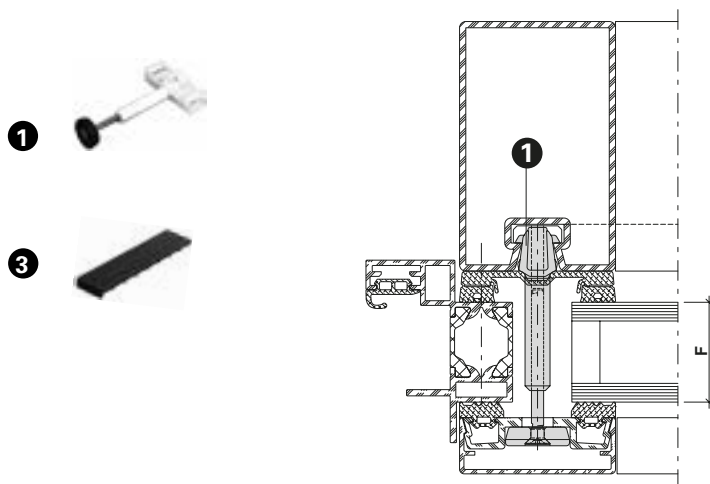

Artikel des Seiten- und Oberlichts in  
Abhängigkeit der Füllelementstärken

Articles partie latérale et imposte en  
fonction de l'éléments de remplissage

Items side light and top light  
depending on thickness of infill  
elements

F mm	Isolationsknopf Bouton d'isolation Insulating stud <b>1</b>			Traganker Boulon- support Supporting bolt <b>2</b>		Falzprofil Profilé de feuillure Rebate section <b>3</b>					Glasauflage eingeschweisst Support de verre soudé Glazing support welding <b>4</b>	Tragklotz Cale pour remplissage Glazing support <b>5</b>					
	452.464	452.465	452.466	452.470	452.471	407.810	407.811	407.812	407.813	407.814	Flachstahl 100 x 10 mm Acier plat 100 x 10 mm Flat steel 100 x 10 mm	453.002	453.003	453.004	453.010	453.078	
16 – 19	●			●		●										●	
20 – 23	●			●		●						●					(●)
24 – 26		●		●			●					●					(●)
27 – 30		●			●			●					●				(●)
31 – 35		●			●				●					●			(●)
36 – 40		●			●					●					●		(●)
41 – 45		●										F + 25 mm					●
46 – 70			●														●

- (●) optional auch möglich
- (●) aussi possible en option
- (●) optional also possible

**Hinweis**

Im Türflügel muss immer das eingeschweisste Glasauflager verwendet werden.

**Remarque**

Le support de verre soudé doit toujours être utilisé dans le tablier de la porte.

**Note**

The welded-in glass support must always be used in the door leaf.

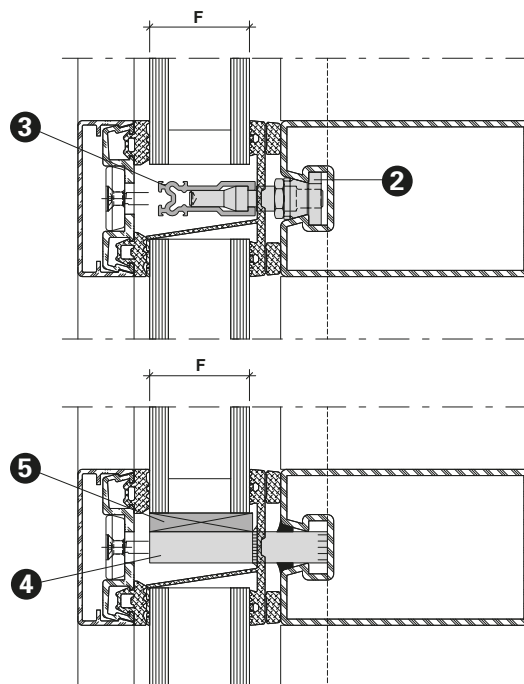
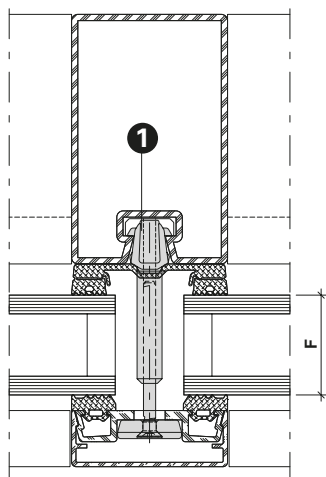
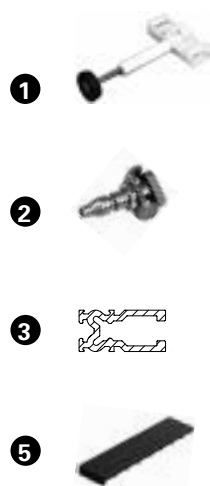

Flaches Deckprofil

Profilé de recouvrement plat

Flat cover cap

Artikel des Drehflügels in  
Abhängigkeit der Füllelementstärken

Articles vantail à la française en  
fonction de l'éléments de remplissage

Items side-hung leaf depending on  
thickness of infill elements

	Isolationsknopf Bouton d'isolation Insulating stud		Glasauflage eingeschweisst Support de verre soudé Glazing support welding	Tragklotz* Cale pour remplissage* Glazing support*
	①		②	③
F mm	452.410	452.411	Flachstahl 100 x 10 mm Acier plat 100 x 10 mm Flat steel 100 x 10 mm	453.008
27	●			●
32	●			●
37		●		●
42		●		●

\* Vordere Kante 45° zuschneiden,  
Mindestdicke Aussenscheibe 4 mm  
(auch im VSG)

\* Couper l'arrête avant à 45°,  
épaisseur minimale de la vitre  
extérieure 4 mm (également en VSG)

\* Cut front edge at 45°, minimum  
thickness of outer pane = 4 mm  
(also for LSG)

Hinweis

Im Türflügel muss immer das  
eingeschweisste Glasauflager  
verwendet werden.

Remarque

Le support de verre soudé doit  
toujours être utilisé dans le tablier  
de la porte.

Note

The welded-in glazing support must  
always be used in the door leaf.

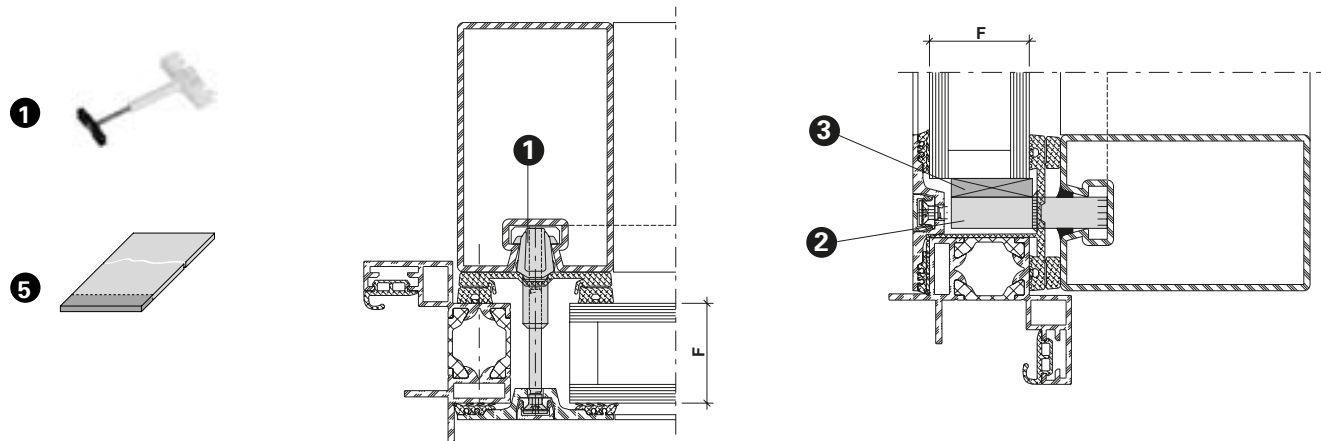

Flaches Deckprofil

Profilé de recouvrement plat

Flat cover cap

Artikel des Seiten- und Oberlichts in Abhängigkeit der Füllelementstärken

Articles partie latérale et imposte en fonction de l'éléments de remplissage

Items side light and top light depending on thickness of infill elements

F mm	Isolationsknopf Bouton d'isolation Insulating stud <b>1</b>			Traganker Boulon-support Supporting bolt <b>2</b>			Falzprofil Profilé de feuillure Rebate section <b>3</b>						Glasauflage eingeschweisst Support de verre soudé Glazing support welding <b>4</b>	Tragklotz* Cale pour remplissage* Glazing support* <b>5</b>
	452.410	452.411	452.412	452.469	452.470	452.471	407.808	407.810	407.811	407.812	407.813	407.814	Flachstahl 100 x 10 mm Acier plat 100 x 10 mm Flat steel 100 x 10 mm	453.002
20 – 24	●			●			●						T = F	
25 – 27	●				●			●						
28 – 31	●				●				●					
32 – 35	●					●				●				
36 – 40		●				●					●			
41 – 45		●				●						●		
46 – 55		●												
56 – 70			●										F + 16 mm	

\* Vordere Kante 45° zuschneiden, Mindestdicke Aussenscheibe 4 mm (auch im VSG)

\* Couper l'arrête avant à 45°, épaisseur minimale de la vitre extérieure 4 mm (également en VSG)

\* Cut front edge at 45°, minimum thickness of outer pane = 4 mm (also for LSG)

Hinweis

Im Türflügel muss immer das eingeschweisste Glasauflager verwendet werden.

Remarque

Le support de verre soudé doit toujours être utilisé dans le tablier de la porte.

Note

The welded-in glass support must always be used in the door leaf.

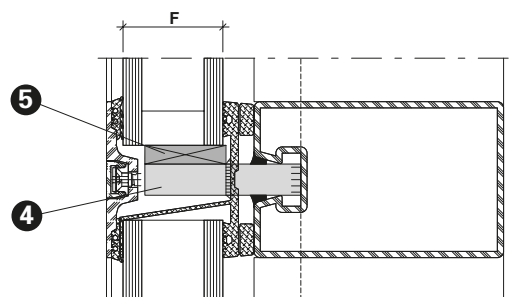
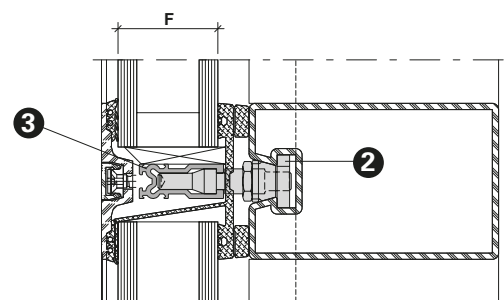
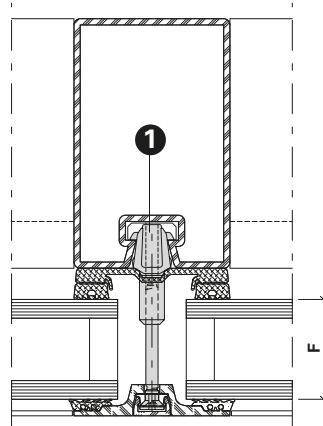
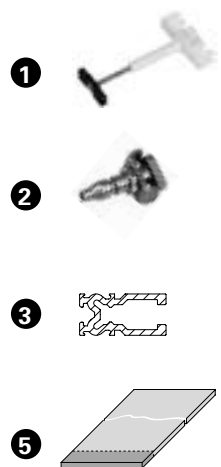



**452.464** F = 6 – 23 mm  
**452.465** F = 24 – 45 mm  
**452.466** F = 46 – 70 mm

**Isolationsknopf**

bestehend aus vormontiertem Kunststoff-Drehknopf mit Klemmfeder und Edelstahl-Spezialschraube mit montierter Kunststoff-Zentrierscheibe.

VE = 100 Stück

Einsatz:  
siehe Seite 18

**452.464** F = 6 – 23 mm  
**452.465** F = 24 – 45 mm  
**452.466** F = 46 – 70 mm

**Bouton d'isolation**

composé d'un bouton en matière plastique prémonté et d'une vis spéciale en acier Inox et une rondelle de centrage.

UV = 100 pièces

Utilisation:  
voir page 18

**452.464** F = 6 – 23 mm  
**452.465** F = 24 – 45 mm  
**452.466** F = 46 – 70 mm

**Insulating stud**

comprising pre-assembled plastic turning knob with friction spring and special stainless steel screw with built-in plastic centring disc.

PU = 100 pieces

Application:  
see page 18



**452.469** F = 12 – 15 mm  
**452.470** F = 16 – 26 mm  
**452.471** F = 27 – 40 mm

**Traganker**

Edelstahl 1.4305, mit vormontiertem Keil und Nutenstein, zum Abtragen der Füllelement-Gewichte.

VE = 20 Stück

Bei Glasstärken > 40 mm, ist das eingeschweisste Glasauflager zu verwenden.

Einsatz:  
siehe Seite 18/19

**452.469** F = 12 – 15 mm  
**452.470** F = 16 – 26 mm  
**452.471** F = 27 – 40 mm

**Boulon-support**

acier Inox 1.4305, avec cale prémontée et clameau, pour supporter le poids du remplissage.

UV = 20 pièces

Pour des épaisseurs de verre > 40 mm, il faut utiliser le support de verre soudé.

Utilisation:  
voir page 18/19

**452.469** F = 12 – 15 mm  
**452.470** F = 16 – 26 mm  
**452.471** F = 27 – 40 mm

**Supporting bolt**

stainless steel 1.4305, with pre-assembled key and tenon block, to support weight of infill panel.

PU = 20 pieces

With glass thicknesses > 40 mm, the welded-in glass support must be used.

Application:  
see page 18/19



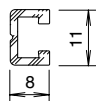

**407.809** F = 6 – 11 mm

**Falzprofil**  
Aluminium,  
für Glasauflage,  
0,113 kg/m

VE = 6 m

Einsatz:  
siehe Seiten 18/19

**407.809** F = 6 – 11 mm

**Profilé de feuillure**  
aluminium,  
pour support de verre,  
0,113 kg/m

UV = 6 m

Utilisation:  
voir pages 18/19

**407.809** F = 6 – 11 mm

**Rebate section**  
aluminium,  
for glazing supports,  
0,113 kg/m

PU = 6 m

Application:  
see pages 18/19

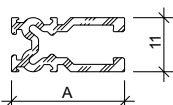

**Falzprofil**  
Aluminium,  
für Glasauflage

VE = 6 m

Artikel-Nr.	A mm	kg m	F mm
<b>407.808</b>	18	0,187	12-15
<b>407.810</b>	20	0,230	16-23
<b>407.811</b>	23	0,275	24-26
<b>407.812</b>	27	0,305	27-30
<b>407.813</b>	31	0,338	31-35
<b>407.814</b>	36	0,374	36-40

Einsatz:  
siehe Seiten 18/19

**Profilé de feuillure**  
aluminium,  
pour support de verre

UV = 6 m

No d'article	A mm	kg m	F mm
<b>407.808</b>	18	0,187	12-15
<b>407.810</b>	20	0,230	16-23
<b>407.811</b>	23	0,275	24-26
<b>407.812</b>	27	0,305	27-30
<b>407.813</b>	31	0,338	31-35
<b>407.814</b>	36	0,374	36-40

Utilisation:  
voir pages 18/19

**Rebate section**  
aluminium,  
for glazing supports

PU = 6 m

Code no.	A mm	kg m	F mm
<b>407.808</b>	18	0,187	12-15
<b>407.810</b>	20	0,230	16-23
<b>407.811</b>	23	0,275	24-26
<b>407.812</b>	27	0,305	27-30
<b>407.813</b>	31	0,338	31-35
<b>407.814</b>	36	0,374	36-40

Application:  
see pages 18/19

Flaches Deckprofil

Profilé de recouvrement plat

Flat cover cap



**452.410** F = 20 - 39 mm  
**452.411** F = 36 - 59 mm  
**452.412** F = 56 - 70 mm

**Isolationsknopf**  
bestehend aus vormontiertem  
Kunststoff-Drehknopf mit  
Klemmfeder und Edelstahl-Spe-  
zialschraube mit montiertem  
Kunststoff-Klemmkopf.

VE = 100 Stück

Einsatz:  
Flaches Deckprofil  
siehe Seite 19

**452.410** F = 20 - 39 mm  
**452.411** F = 36 - 59 mm  
**452.412** F = 56 - 70 mm

**Bouton d'isolation**  
composé d'un bouton en  
matière plastique prémonté  
et d'une vis spéciale en acier  
Inox avec tête de serrage en  
PVC montée.

UV = 100 pièces

Utilisation:  
Profilé de recouvrement plat  
voir page 19

**452.410** F = 20 - 39 mm  
**452.411** F = 36 - 59 mm  
**452.412** F = 56 - 70 mm

**Insulating stud**  
comprising pre-assembled  
plastic turning knob with friction  
spring and special stainless  
steel screw with mounted  
plastic clamping nut.

PU = 100 pieces

Application:  
Flat cover cap  
see page 19



**455.528**  
**Aussendichtung**  
**vertikal/horizontal oben**  
EPDM schwarz

VE = 100 m

Einsatz:  
Flaches Deckprofil

**455.528**  
**Joint extérieur**  
**vertical/horizontal haut**  
EPDM noir

UV = 100 m

Utilisation:  
Profilé de recouvrement plat

**455.528**  
**Outer gasket**  
**vertical/horizontal at the top**  
EPDM black

PU = 100 m

Application:  
Flat cover cap



**455.529**  
**Aussendichtung**  
**horizontal unten**  
EPDM schwarz

VE = 50 m

Einsatz:  
Flaches Deckprofil

**455.529**  
**Joint extérieur**  
**horizontal bas**  
EPDM noir

UV = 50 m

Utilisation:  
Profilé de recouvrement plat

**455.529**  
**Outer gasket**  
**horizontal at the bottom**  
EPDM black

PU = 50 m

Application:  
Flat cover cap

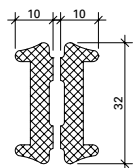

#### 450.065

**Dämmprofil Pfosten**  
aus Polyethylen-Schaum,  
für 2-fach-Isolierglas,  
Füllelement-Dicken 28-37 mm

VE = 20 m

#### 450.065

**Gaine isolante montant**  
en mousse de polyéthylène,  
pour verre isolant double,  
épaisseurs d'élément de  
remplissage 28-37 mm

UV = 20 m

#### 450.065

**Insulating core mullion**  
made from polyethylene foam,  
for double insulating glass,  
infill unit thicknesses 28-37 mm

PU = 20 m

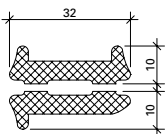

#### 450.066

**Dämmprofil Riegel**  
aus Polyethylen-Schaum,  
für 2-fach-Isolierglas,  
Füllelement-Dicken 28-37 mm

VE = 20 m

#### 450.066

**Gaine isolante traverse**  
en mousse de polyéthylène,  
pour verre isolant double,  
épaisseurs d'élément de  
remplissage 28-37 mm

UV = 20 m

#### 450.066

**Insulating core transom**  
made from polyethylene foam,  
for double insulating glass,  
infill unit thicknesses 28-37 mm

PU = 20 m

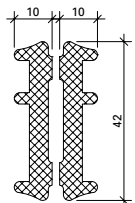

#### 450.067

**Dämmprofil Pfosten**  
aus Polyethylen-Schaum,  
für 3-fach-Isolierglas,  
Füllelement-Dicken 38-70 mm

VE = 20 m

#### 450.067

**Gaine isolante montant**  
en mousse de polyéthylène,  
pour verre isolant triple,  
épaisseurs d'élément de  
remplissage 38-70 mm

UV = 20 m

#### 450.067

**Insulating core mullion**  
made from polyethylene foam,  
for triple insulating glass,  
infill unit thicknesses 38-70 mm

PU = 20 m

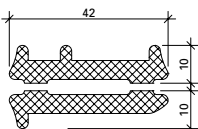

#### 450.068

**Dämmprofil Riegel**  
aus Polyethylen-Schaum,  
für 3-fach-Isolierglas,  
Füllelement-Dicken 38-70 mm

VE = 20 m

#### 450.068

**Gaine isolante transom**  
en mousse de polyéthylène,  
pour verre isolant triple,  
épaisseurs d'élément de  
remplissage 38-70 mm

UV = 20 m

#### 450.068

**Insulating core transom**  
made from polyethylene foam,  
for triple insulating glass,  
infill unit thicknesses 38-70 mm

PU = 20 m



**455.583**

**Stulpblende**

für den Standflügel bei  
zweiflügeligen Türen oben  
und unten

VE = 5 Paar

**455.583**

**Cache deux-vantaux**

pour le vantail semi-fixe de  
portes à deux vantaux en  
haut et en bas

UV = 5 paires

**455.583**

**Double-casement window facing**

for the secondary leaf at the top  
and bottom of double-leaf doors

PU = 5 pairs



**455.982**

**Stulpstück**

für den Standflügel bei  
zweiflügeligen Türen oben  
und unten

VE = 5 Paar

**455.982**

**Embout feuillure**

pour le vantail semi-fixe de  
portes à deux vantaux en  
haut et en bas

UV = 5 paires

**455.982**

**Meeting stile piece**

for the secondary leaf at the top  
and bottom of double-leaf doors

PU = 5 pairs



**455.980**

**Rahmenendstück**

für den Flügelrahmen zum  
Abschluss der Schwellen-  
ausbildung links und rechts  
am Flügel (bei umlaufendem  
Rahmen nicht erforderlich)

VE = 5 Paar

**455.980**

**Embout de cadre**

pour le cadre de vantail, pour  
terminaison de la forme de  
seuil à gauche et à droite sur  
le vantail (n'est pas nécessaire  
pour les cadres sur tout le  
pourtour)

UV = 5 paires

**455.980**

**Frame end piece**

for the leaf frame for  
completing the threshold  
design on the left and right  
of the leaf (not required for  
circumferential frames)

PU = 5 pairs



**455.981**

**Rahmenendstück**

für den Blendrahmen zum  
Abschluss der Schwellenaus-  
bildung links und rechts am  
Blendrahmen (bei umlaufendem  
Rahmen nicht erforderlich)

VE = 5 Paar

**455.981**

**Embout de cadre**

pour le cadre dormant pour  
terminaison de la forme de  
seuil à gauche et à droite sur  
le cadre dormant (n'est pas  
nécessaire pour les cadres  
sur tout le pourtour)

UV = 5 paires

**455.981**

**Frame end piece**

for the window frame for  
completing the sill design  
on the left and right of the  
window frame (not required  
for circumferential frames)

PU = 5 pairs

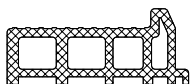

**452.573**

**Türschwelleprofil**

Kunststoff

VE = 6 m

**452.573**

**Profilé de seuil de porte**

matière plastique

UV = 6 m

**452.573**

**Door threshold profile**

plastic

PU = 6 m



### 452.266

#### Kleberführung

Polyamid, schwarz, zur  
Verklebung mit Eckverbinder  
452.263

VE = 100 Stück

### 452.266

#### Guidage pour le collage

Polyamide, noir, à coller  
à l'équerre 452.263

UV = 100 pièces

### 452.266

#### Adhesive guide

polyamide, black, for gluing  
with corner connector 452.263

PU = 100 pieces

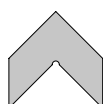

### 452.265

#### Eckwinkel

Aluminium roh,  
Dicke 1,5 mm, für  
Eckverbindung Türfalzprofile

VE = 20 Stück

### 452.265

#### Cornière d'angle

aluminium brut, épaisseur  
1,5 mm, pour équerre de  
profilés de feuillure de porte

UV = 20 pièces

### 452.265

#### Corner angle

aluminium mill finish, thickness  
1.5 mm, for corner connections  
of door rebate profiles

PU = 20 pieces

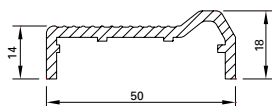

### 407.050

#### Türschwelleprofil

Aluminium roh,  
für behindertengerechte  
Schwellenausbildung  
nach DIN 18025

Gewicht 0,590 kg/m

U = 0,165 m<sup>2</sup>/m

P = 0,082 m<sup>2</sup>/m

Länge 6 m

Einsatz:

In Kombination mit  
Anschlag-Dichtung 452.989

### 407.050

#### Profilé de seuil de porte

aluminium brut, pour des  
seuils adaptés à la circulation  
des handicapés, conformément  
à DIN 18025

Poids 0,590 kg/m

U = 0,165 m<sup>2</sup>/m

P = 0,082 m<sup>2</sup>/m

Longueur 6 m

Utilisation:

En combinaison avec embout  
d'étanchéité 452.989

### 407.050

#### Door threshold profile

aluminium, mill finish, suitable  
for handicapped compliant  
threshold constructions  
according to DIN 18025

Weight 0,590 kg/m

U = 0,165 m<sup>2</sup>/m

P = 0,082 m<sup>2</sup>/m

Length 6 m

Usage:

In combination with  
gasket piece 452.989

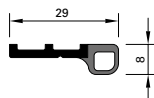

### 452.989

#### Anschlag-Dichtung

koextrudiert, ASA/TPE, schwarz

VE = 5 Stangen à 3 m

Einsatz:

In Kombination mit  
Türschwelleprofil 407.050

### 452.989

#### Embout d'étanchéité

coextrudé, ASA/TPE, noir

UV = 5 barres à 3 m

Utilisation:

En combinaison avec profilé  
pour seuil de porte 407.050

### 452.989

#### Gasket piece

Co-extruded, ASA/TPE, black

PU = 5 bars, 3 m each

Usage:

In combination with door  
threshold profile 407.050

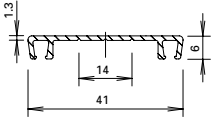

### 407.100

#### Bürstenprofil

Aluminium roh, mit Soll-  
Bruchstelle, passend zu  
Bürsten 455.288 und 455.294

Gewicht 0,212 kg/m

Länge 6 m

### 407.100

#### Support de brosse

aluminium brut, cassable en  
deux, convient pour brosses  
455.288 et 455.294

Poids 0,212 kg/m

Longueur 6 m

### 407.100

#### Brush profile

aluminium, mill finish, with  
should-break area, suitable for  
brushes 455.288 and 455.294

Weight 0,212 kg/m

Length 6 m

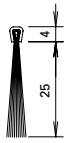

### 455.288

#### Bürste

Nylon, schwarz, passend  
zu Bürstenprofil 407.100,  
zur Abdichtung im  
Schwellenbereich

VE = 5 m

### 455.288

#### Brosse

nylon, noir, s'alliant au  
support de brosse 407.100,  
pour étanchéifier dans la  
zone du seuil

UV = 5 m

### 455.288

#### Brush

nylon, black, to match brush  
profile 407.100, for sealing  
the threshold

PU = 5 m

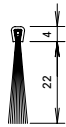

### 455.294

#### Bürste

Nylon, schwarz, passend  
zu Bürstenprofil 407.100,  
zur Abdichtung im  
Schwellenbereich

VE = 5 m

### 455.294

#### Brosse

nylon, noir, s'alliant au  
support de brosse 407.100,  
pour étanchéifier dans la  
zone du seuil

UV = 5 m

### 455.294

#### Brush

nylon, black, to match brush  
profile 407.100, for sealing  
the threshold

PU = 5 m

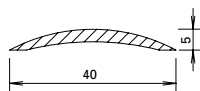

**407.040**

**Aluminium-Schwelle**  
roh, Gewicht 0,200 kg/m  
U = 0,084 m<sup>2</sup>/m  
P = 0,043 m<sup>2</sup>/m

Länge 6 m

**407.040**

**Seuil en aluminium**  
brut, poids 0,200 kg/m  
U = 0,084 m<sup>2</sup>/m  
P = 0,043 m<sup>2</sup>/m

Longueur 6 m

**407.040**

**Aluminium threshold**  
mill finish, weight 0,200 kg/m  
U = 0,084 m<sup>2</sup>/m  
P = 0,043 m<sup>2</sup>/m

Length 6 m

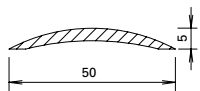

**407.041**

**Aluminium-Schwelle**  
roh, Gewicht 0,325 kg/m  
U = 0,104 m<sup>2</sup>/m  
P = 0,053 m<sup>2</sup>/m

Länge 6 m

**407.041**

**Seuil en aluminium**  
brut, poids 0,325 kg/m  
U = 0,104 m<sup>2</sup>/m  
P = 0,053 m<sup>2</sup>/m

Longueur 6 m

**407.041**

**Aluminium threshold**  
mill finish, weight 0,325 kg/m  
U = 0,104 m<sup>2</sup>/m  
P = 0,053 m<sup>2</sup>/m

Length 6 m

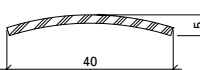

**400.858**

**Edelstahl-Schwelle**  
Werkstoff 1.4301 (AISI 304),  
matt gebürstet, mit Schutzfolie  
0,700 kg/m

Länge 3 m



**400.858**

**Seuil en acier Inox**  
matériau 1.4301 (AISI 304),  
brossé mat, avec film de  
protection, 0,700 kg/m

Longueur 3 m

**400.858**

**Stainless steel threshold**  
material 1.4301 (AISI 304), matt  
brushed, with protective film  
0,700 kg/m

Length 3 m

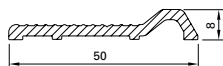

**407.051**

**Türschwelleprofil**  
Aluminium, roh,  
für behindertengerechte  
Schwellenausbildung  
nach DIN 18025  
Gewicht 0,424 kg/m  
U = 0,120 m<sup>2</sup>/m  
P = 0,062 m<sup>2</sup>/m

Länge 6 m

**407.051**

**Profilé de seuil de porte**  
aluminium, brut, pour  
des seuils adaptés à la  
circulation des handicapés,  
conformément à DIN 18025  
Poids 0,424 kg/m  
U = 0,120 m<sup>2</sup>/m  
P = 0,062 m<sup>2</sup>/m

Longueur 6 m

**407.051**

**Door threshold profile**  
aluminium, mill finish, suitable  
for handicapped compliant  
threshold constructions  
according to DIN 18025  
Weight 0,424 kg/m  
U = 0,120 m<sup>2</sup>/m  
P = 0,062 m<sup>2</sup>/m

Length 6 m

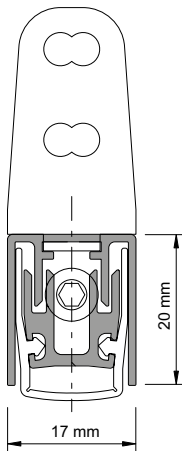

**Automatische Senkdichtung**  
Aluminium, Dichtung aus Silikon, seitliche Befestigung mit Winkeln aus Edelstahl. links und rechts einsetzbar. Die Dichtungen lösen bandseitig aus und der Hub ist einstellbar bis 16 mm. Parallelabsenkung mit automatischem Ausgleich bei schiefem Boden. Einseitig kürzbar bis zur nächst kleineren Nennlänge.

VE = 1 Stück  
2 Befestigungswinkel

**Zusätzlich bestellen:**  
557.163 Befestigungsschrauben

Art.-Nr.	max. FFB mm	min. FFB mm
<b>555.366</b>	400	275
<b>555.367</b>	550	400
<b>555.368</b>	700	550
<b>555.369</b>	850	700
<b>555.370</b>	1000	850
<b>555.371</b>	1150	1000
<b>555.372</b>	1300	1150
<b>555.373</b>	1450	1300
<b>555.941</b>	1600	1450
<b>555.942</b>	1750	1600
<b>555.943</b>	1900	1750
<b>555.944</b>	2050	1900

Einbau mit 499.137

Über Sonderbestellung erhalten Sie diese Senkdichtung auch in längerer Ausführung.

**Joint seuil automatique**  
aluminium, joint en silicon, fixation latérale par équerres en acier Inox, utilisable à gauche et à droite. Les joints se déclenchent côté paumelle et la course est réglable jusqu'à 16 mm. Abaissement parallèle avec compensation automatique sur sol en pente. Peut être raccourci d'un côté jusqu'à la longueur nominale inférieure la plus proche.

UV = 1 pièce  
2 équerres de fixation

**Commande séparément:**  
557.163 Vis de fixation

No d'art	max. FFB mm	min. FFB mm
<b>555.366</b>	400	275
<b>555.367</b>	550	400
<b>555.368</b>	700	550
<b>555.369</b>	850	700
<b>555.370</b>	1000	850
<b>555.371</b>	1150	1000
<b>555.372</b>	1300	1150
<b>555.373</b>	1450	1300
<b>555.941</b>	1600	1450
<b>555.942</b>	1750	1600
<b>555.943</b>	1900	1750
<b>555.944</b>	2050	1900

Montage avec 499.137

Ce joint seuil automatique est également disponible sous forme de commande spéciale en exécution plus longueur.

**Automatic drop seal**  
aluminium, weatherstrip made of silicone, lateral fastening with stainless steel brackets, can be used LH and RH. The weatherstrips are removed on the hinge side and the travel can be set at up to 16 mm. Parallel settlements with automatic compensation on sloping ground. Can be shortened on one side as far as the next smallest nominal length.

PU = 1 joint  
2 angled brackets

**Order separately:**  
557.163 Fixing screws

Part no.	max. FFB mm	min. FFB mm
<b>555.366</b>	400	275
<b>555.367</b>	550	400
<b>555.368</b>	700	550
<b>555.369</b>	850	700
<b>555.370</b>	1000	850
<b>555.371</b>	1150	1000
<b>555.372</b>	1300	1150
<b>555.373</b>	1450	1300
<b>555.941</b>	1600	1450
<b>555.942</b>	1750	1600
<b>555.943</b>	1900	1750
<b>555.944</b>	2050	1900

Installation with 499.137

This automatic drop seal is also available to special order in extra length.





### 450.091

#### Reiniger

zur Reinigung aller Teile vor dem Anbringen der Dichtmasse 450.092

VE = 1 Stück (1 l)

### 450.091

#### Nettoyant

pour nettoyer toutes les pièces avant d'appliquer la pâte à étancher 450.092

UV = 1 pièce (1 l)

### 450.091

#### Cleaner

for cleaning all components before applying the sealing compound 450.092

PU = 1 piece (1 l)



### 450.092

#### Kleb- und Dichtmasse

schwarz, für das Abdichten der Dichtungs-Stösse und -Durchbrüche

VE = 6 Stück (290 ml)

#### Wichtig:

**Ohne Vorbehandlung mit Reiniger 450.091 ist die Klebhaftung nicht gewährleistet.**

### 450.092

#### Pâte à coller et à étancher

noire, pour étancher les raccords et les points de raccords des joints intérieurs

UV = 6 pièces (290 ml)

#### Important:

**Sans traitement préliminaire avec un nettoyant 450.091, l'adhésion n'est pas garantie.**

### 450.092

#### Sealing and bonding compound

black, for sealing the joints and holes in the weatherstrip

PU = 6 pieces (290 ml)

#### Important:

**Adhesion cannot be guaranteed unless cleaner 450.091 has been used as a pre-treatment.**



### 450.106

#### Dichtmasse

transparent, Silikon dünnflüssig, für Abdichtungen von kleinen Fugen, inkl. Ausspritzdüsen

VE = 10 Stück (310 ml)

### 450.106

#### Pâte d'étanchéité

transparente, silicone fluide, pour étanchéification de petits joints, avec gicleurs d'éjection

UV = 10 pièces (310 ml)

### 450.106

#### Sealing compound

transparent, thin silicone, for sealing small joints, includes spray nozzles

PU = 10 pieces (310 ml)



**555.946**

**Anschraub-Türband**

Stahl, galvanisch verzinkt, 3-teilig, Mittelteil mit Permaglide Buchsen, ø 36 mm, Länge 249 mm, Edelstahl-Dorn lose ø 20 mm (1.4305), Axialkugellager mit Messingmantel verzinkt, Achsmass 20 mm

VE = 1 Stück inkl. Befestigungsmaterial

**555.946**

**Paumelle de porte à visser**

acier, galvanisé par électrolyse, 3 pièces, partie centrale avec douilles Permaglide, ø 36 mm, longueur 249 mm, tige en acier inox non fixée ø 20 mm (1.4305), roulement à billes axial enveloppé de laiton galvanisé, entraxe 20 mm

UV = 1 pièce, matériel de fixation inclus

**555.946**

**Screw-on door hinge**

steel, galvanised, 3-part, centre section with Permaglide bearing bushes, ø 36 mm, length of 249 mm, stainless steel pin, loose, ø 20 mm (1.4305), axial ball bearing with galvanised brass casing, axis dimension of 20 mm

PU = 1 piece incl. fixing material

**Klassifizierung gemäss EN 1935:2002**

**Klassifizierung selon EN 1935:2002**

**Klassifizierung in accordance with EN 1935:2002**

	Gebrauchsklasse Classe d'utilisation Category of use	Dauerbetrieb Fonctionnement permanent Continuous operation	Masse der Prüftür Dimensions de la porte à tester Dimensions of test door	Feuerbeständigkeit Résistance au feu Fire resistance	Sicherheit Sécurité Security	Korrosionsbeständigkeit Résistance à la corrosion Corrosion resistance	Einbruchschutz Protection anti-effraction Burglar resistance	Bandklasse Classe de paumelle Hinge class
<b>555.946</b>	4	7	7	1	1	4	1	14



**559.050**

Rundzylinder ø 22 mm

**559.051**

Profilzylinder ø 17 mm

**Stangenverschluss mit Zylinderausschnitt**

selbstschliessend, verstellbar, für verdeckten Einbau, links und rechts verwendbar, Nuss 9x9 mm, Gehäuse Aluminium anodisiert E6, Verschlusssteile Stahl promat-verzinkt

VE = 1 Stück

**559.050**

Cylindre rond ø 22 mm

**559.051**

Cylindre profilé ø 17 mm

**Fermeture à tringles avec entaille pour cylindre**

à auto-verrouillage, réglable, montage caché, utilisable à droite et à gauche, fouillot 9x9 mm, boîtier en aluminium anodisé E6, pièces de fermeture acier promatisé

UV = 1 pièce

**559.050**

Round cylinder ø 22 mm

**559.051**

Profile cylinder ø 17 mm

**Espagnolette bolt with cylinder provision**

self-locking, can be adjusted, for concealed installation, can be used left and right, 9x9 mm boss, aluminium anodised E6 casing, galvanised steel locking components

PU = 1 piece



### 559.052

#### Stangenverschluss ohne Zylinderausschnitt

selbstschliessend, verstellbar, für verdeckten Einbau, links und rechts verwendbar, Nuss 9x9 mm, Gehäuse Aluminium anodisiert E6, Verschlusssteile Stahl promat-verzinkt

VE = 1 Stück

### 559.052

#### Fermeture à tringles sans entaille pour cylindre

à auto-verrouillage, réglable, montage caché, utilisable à droite et à gauche, fouillot 9x9 mm, boîtier aluminium anodisé E6, pièces de fermeture acier promatisé

UV = 1 pièce

### 559.052

#### Espagnolette bolt without cylinder provision

self-locking, can be adjusted, for concealed installation, can be used left and right, 9x9 mm boss, aluminium anodised E6 casing, galvanised steel locking components

PU = 1 piece



**559.057** Länge 458 mm, für 559.050/051

**559.058** Länge 328 mm, für 559.052

#### Aluminium-Stulp

farblos eloxiert, für Stangenverschluss, inkl. Befestigungsschrauben und Distanzhalter

VE = 1 Stück

**559.057** Longueur 458 mm, pour 559.050/051

**559.058** Longueur 328 mm, pour 559.052

#### Tête en aluminium

anodisée incolore, pour fermeture à tringles, vis incl. et distanceur

UV = 1 pièce

**559.057** Length 458 mm, for 559.050/051

**559.058** Length 328 mm, for 559.052

#### Aluminium face plate

colourless anodised, for espagnolette bolt, includes fixing screws and spacers

PU = 1 piece

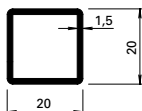

### 400.047 Z

#### Vierkant-Stahlrohr

für Stangenverschluss 559.050/559.051/559.052 resp. Stangen-Anschluss-Stück 559.053 und Stangen-Fallenkopf 559.054

VE = 6 m

### 400.047 Z

#### Tube d'acier carré

pour fermeture à tringles 559.050/051/559.052, raccord à tringles 559.053 et bec-de-cane 559.054

UV = 6 m

### 400.047 Z

#### Square steel tube

for espagnolette bolt 559.050/559.051/559.052 with locking bar connector 559.053 and locking bar latch head 559.054

PU = 6 m



### 559.053

#### Stangen-Anschluss-Stück

Aluminium, KTL-beschichtet schwarz, passend zu Stangenverschlüssen 559.050/559.051/052 und 400.047, inkl. Schwer-spannstift und 1 Gewindestift

VE = 1 Stück

### 559.053

#### Raccord à tringles

en aluminium, enduit KTL noir, convient aux fermetures à tringles 559.050/559.051/559.052 et 400.047, incl. 1 goupille à pouvoir amortisseur élevé et 1 vis sans tête

UV = 1 pièce

### 559.053

#### Locking bar connector

aluminium, black electro-plated, suitable for espagnolette bolts 559.050/559.051/559.052 and 400.047, includes 1 spring cotter and 1 grub screw

PU = 1 piece



### 559.054

#### Stangen-Fallenkopf

Aluminium grau, harteloxiert-gleitgeschliffen, passend zu Stangenverschlüssen 559.050/559.051/559.052 und 400.047, inkl. 1 Schwerverspannstift

VE = 1 Stück

### 559.054

#### Bec-de-cane

en aluminium gris, anodisé dur par ponçage, convient aux fermetures à tringles 559.050/559.051/559.052 et 400.047, incl. 1 goupille

UV = 1 pièce

### 559.054

#### Locking bar latch head

aluminium grey, hard-anodised smooth ground, suitable for espagnolette bolts 559.050/559.051/559.052 and 400.047, includes 1 spring cotter

PU = 1 piece



### 559.063

#### Fallenführung

Kunststoff schwarz

VE = 1 Stück

Einsatz: unten

#### Zusätzlich bestellen:

555.297 Blindnietmutter  
Senkkopfschrauben  
M5x16

### 559.063

#### Guidage de bec-de-cane

plastique noir

UV = 1 pièce

Utilisation: inférieur

#### Commande séparément:

555.297 Ecrou aveugle  
Vis à tête fraisée  
M5x16

### 559.063

#### Latch guide

black plastic

PU = 1 piece

Application: bottom

#### Order separately:

555.297 Blind rivet  
Countersunk screws  
M5x16



### 559.064

#### Fallenführung

Kunststoff schwarz, mit Kragen

VE = 1 Stück

Einsatz: oben  
(wahlweise auch unten)

#### Zusätzlich bestellen:

555.297 Blindnietmutter  
Senkkopfschrauben  
M5x16

### 559.064

#### Guidage de bec-de-cane

plastique noir, avec col

UV = 1 pièce

Utilisation: supérieur  
(au choix en bas aussi)

#### Commande séparément:

555.297 Ecrou aveugle  
Vis à tête fraisée  
M5x16

### 559.064

#### Latch guide

black plastic, with collar

PU = 1 piece

Application: top  
(can also be used at bottom)

#### Order separately:

555.297 Blind rivet  
Countersunk screws  
M5x16



**555.048**

**Schliesstück für  
Stangenverschluss**  
Edelstahl (1.4305)

VE = 2 Stück

Einsatz: unten und oben  
(siehe Seiten 50/51)

**Zusätzlich bestellen:**

555.297 Blindnietmutter  
Senkkopfschrauben  
M5x16

**555.048**

**Pièce de fermeture pour  
fermeture à tringle**  
acier Inox (1.4305)

UV = 2 pièces

Utilisation: inférieur et supérieur  
(voir pages 50/51)

**Commande séparément:**

555.297 Ecrou aveugle  
Vis à tête fraisée  
M5x16

**555.048**

**Locking component for  
espagnolette**  
stainless steel (1.4305)

PU = 2 pieces

Application: bottom and top  
(see pages 50/51)

**Order separately:**

555.297 Blind rivet  
Countersunk screws  
M5x16

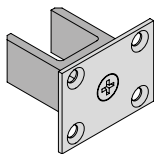

**555.049**

**Stangenführung**  
Polyamid, Grundplatte 50x38 mm  
Edelstahl (1.4301), 2-teilig

VE = 1 Stück

Einsatz:  
für Türhöhen ab 4000 mm

**Zusätzlich bestellen:**

555.490 Schrauben

**555.049**

**Guidage à tige**  
polyamide, plaque de base  
50x38 mm acier inox (1.4301),  
2 pièces

UV = 1 pièce

Utilisation:  
pour hauteur de la porte  
dès le 4000 mm

**Commande séparément:**

555.490 Vis

**555.049**

**Locking bar guide**  
polyamide, base plate,  
50x38 mm, stainless steel  
(1.4301), 2-part

PU = 1 piece

Application:  
for door heights up to 4000 mm

**Order separately:**

555.490 Screw

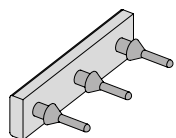

**452.028**

**Anschlagpuffer**  
Naturkautschuk (NB), im Bereich  
Stangenverschluss unten

VE = 1 Stück

Einsatz:  
für zweiflügelige Drehtüren

**452.028**

**Butée élastique**  
caoutchouc naturel (NB),  
dans la zone de la fermeture  
à tringle, en bas

UV = 1 pièce

Utilisation:  
pour porte à la française à deux  
vantaux

**452.028**

**Buffer stop**  
Natural rubber (NR), in the  
area of the espagnolette at  
the bottom

PU = 1 piece

Application:  
for double-leaf side-hung doors



**555.297**

**Blindnietmutter**  
M5, Stahl verzinkt und  
gelbchromatiert, zur  
Befestigung der Beschläge

VE = 100 Stück

**555.297**

**Ecrou aveugle**  
M5, acier zingué et  
chromatée jaune, pour  
fixation des ferrures

UV = 100 pièces

**555.297**

**Blind rivet**  
M5, galvanised steel and  
yellow chromated, for  
fixing fittings

PU = 100 pieces



**559.066**

**Drücker 36 mm**

Zink, mit Fingerschutz,  
Lochteil 9x9 mm,  
mit drehbarer Rosette

VE = 1 Stück

**559.066**

**Poignée 36 mm**

en zinc, avec protection des  
doigts, perforation 9x9 mm,  
avec rosace tournante

UV = 1 pièce

**559.066**

**Handle 36 mm**

zinc, with finger stall,  
9x9 mm hole plate,  
rose can be rotated

PU = 1 piece



**559.067**

**Drücker 46 mm**

Zink, mit Fingerschutz,  
Lochteil 9x9 mm,  
mit drehbarer Rosette

VE = 1 Stück inkl.  
4 Spezialmuttern

**559.067**

**Poignée 46 mm**

en zinc, avec protection des  
doigts, perforation 9x9 mm,  
avec rosace tournante

UV = 1 pièce incl.  
4 écrous spéciaux

**559.067**

**Handle 46 mm**

zinc, with finger stall,  
9x9 mm hole plate,  
rose can be rotated

PU = 1 piece includes  
4 special nuts



**559.072**

**Befestigungs-Platte**

Edelstahl, zu Drücker  
559.066/559.067, für Serie  
50 mm, inkl. 4 Spezialmuttern

VE = 1 Stück

**559.072**

**Plaque de fixation**

acier Inox, pour poignée  
559.066/559.067, pour série  
50 mm, 4 écrous spéciaux incl.

UV = 1 pièce

**559.072**

**Fixing plate**

stainless steel, for handle  
559.066/559.067, for 50 mm  
series, includes 4 special nuts

PU = 1 piece



**559.068**

**Vierkant-Dorn**

9 x 9 mm, Länge 80 mm,  
für Serien 50 und 60 mm,  
für einseitige Drücker-Montage,  
promatverzinkt

VE = 1 Stück

**559.068**

**Tige carrée**

9 x 9 mm, longueur 80 mm,  
pour séries 50 et 60 mm, pour  
montage poignée d'un côté,  
promatisé

UV = 1 pièce

**559.068**

**Square spindle**

9 x 9 mm, length 80 mm,  
for 50 and 60 mm series, for  
handle installation on one  
side, galvanised

PU = 1 piece



**559.075**

**Zahnradsschlüssel**

promatverzinkt, zum Einstellen  
der Verschluss-Stangen-Höhe

VE = 1 Stück

**559.075**

**Clé à engrenages**

promatisée, pour régler  
la hauteur des tringles de  
fermeture

UV = 1 pièce

**559.075**

**Adjusting key**

galvanised, for adjusting the  
height of the locking bar

PU = 1 piece

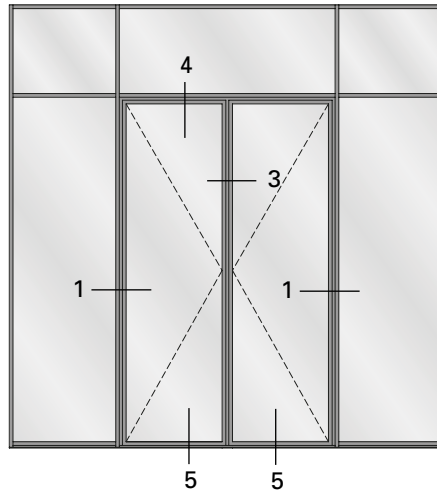
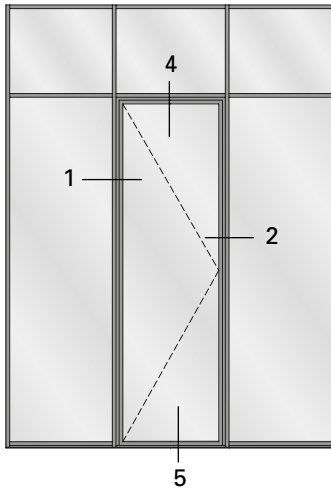

1.0

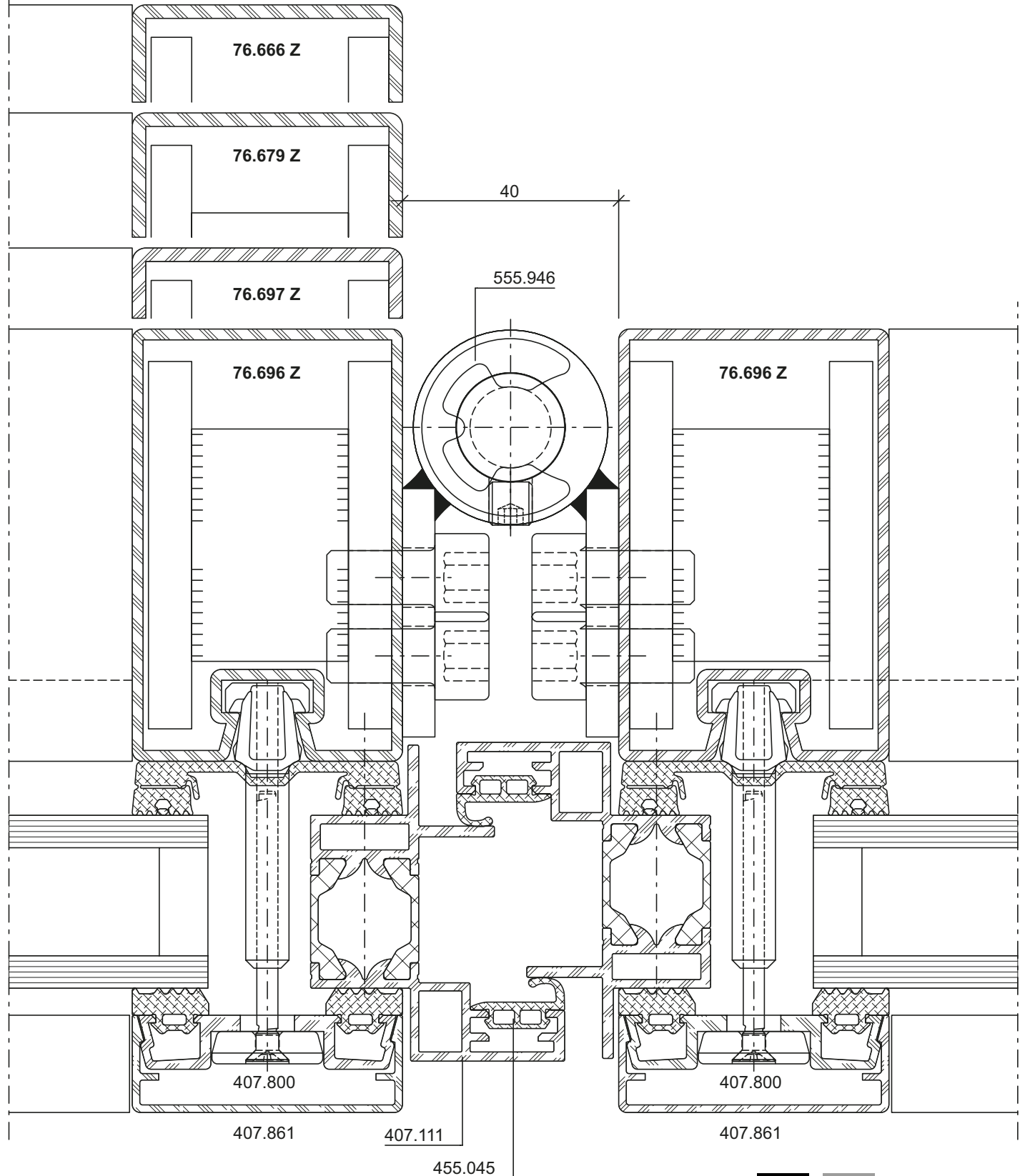

DXF

DWG

51-0208-C-001



1.1

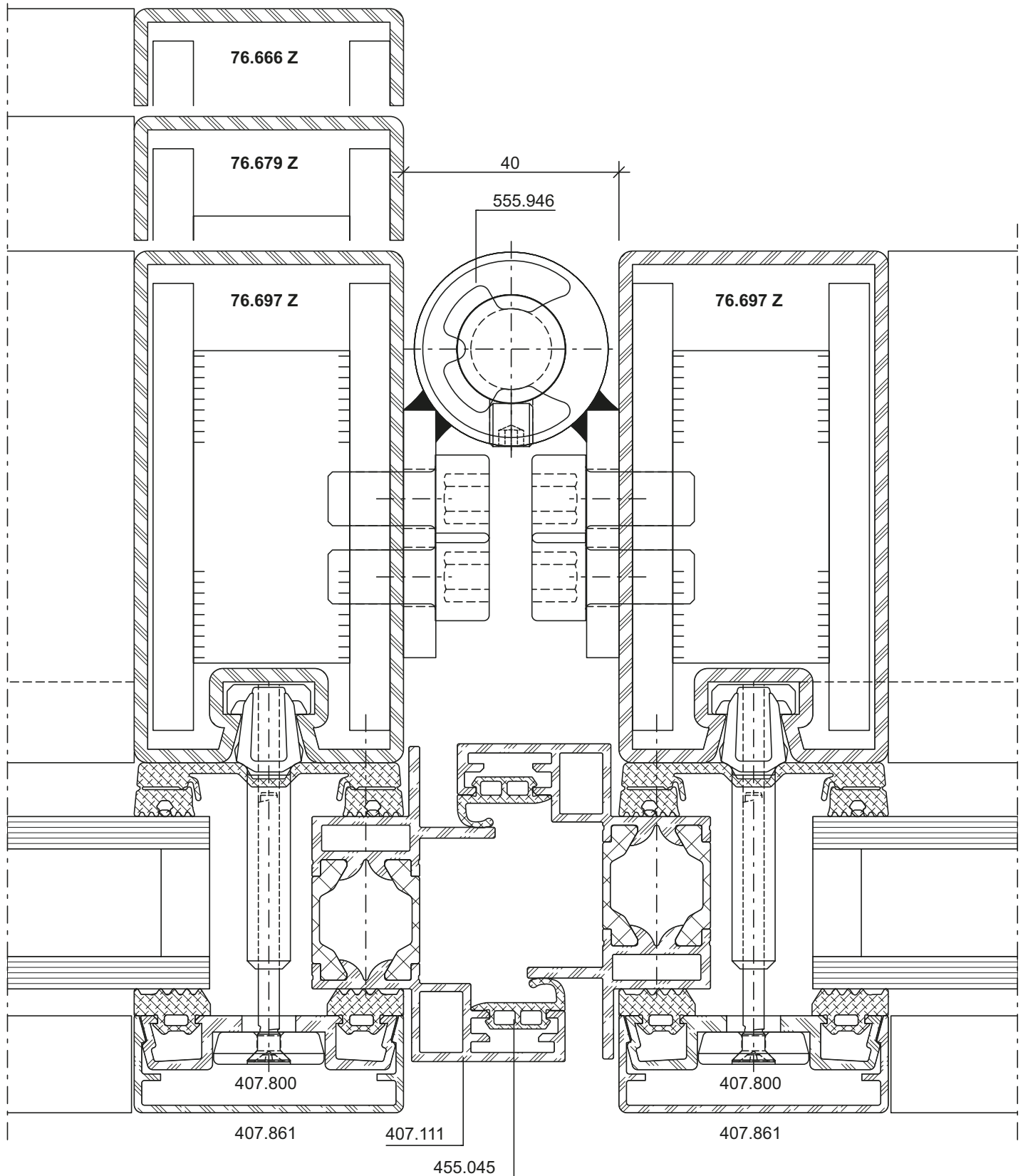

1.1

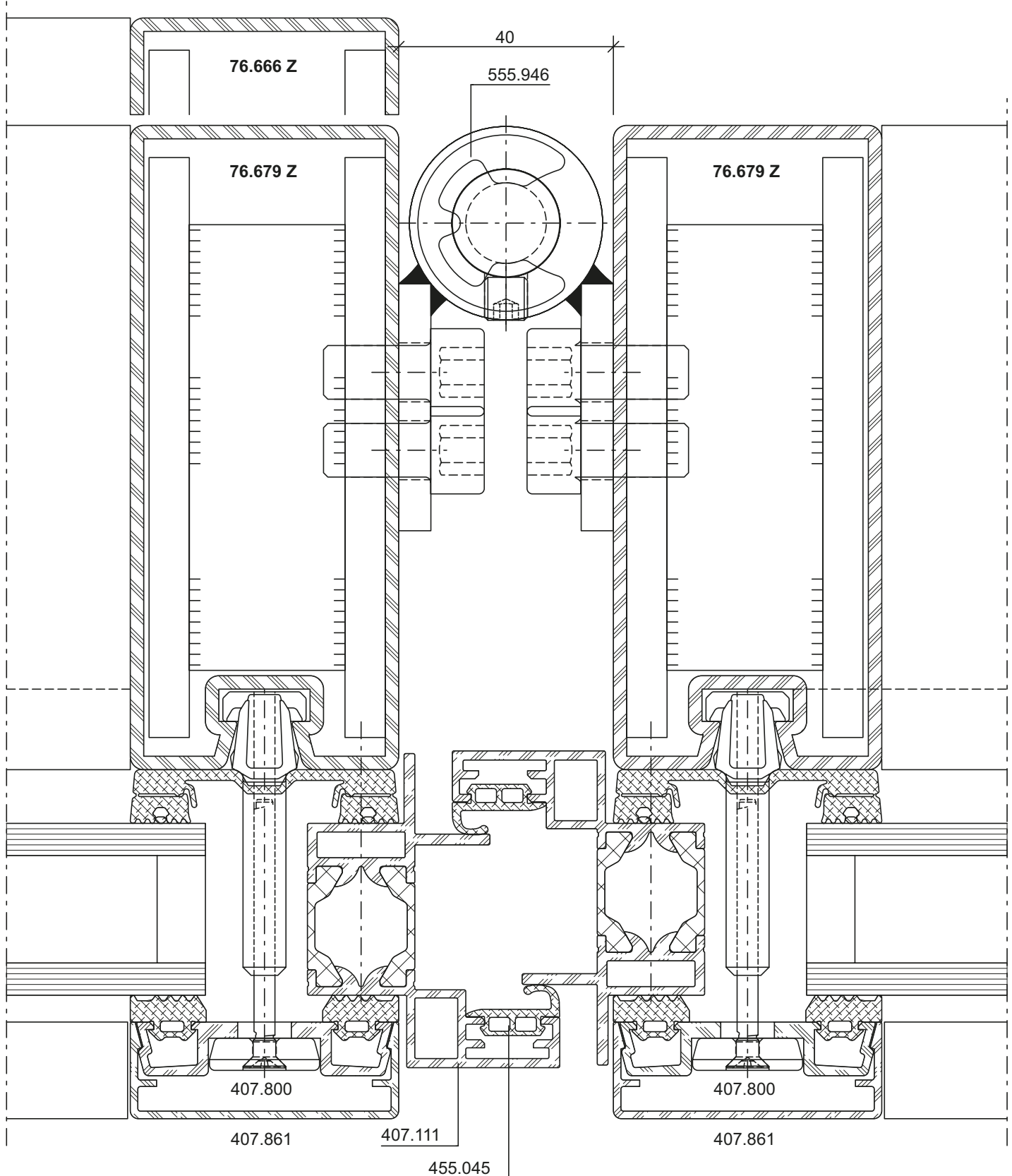

DXF

DWG

51-0208-C-003

2.0

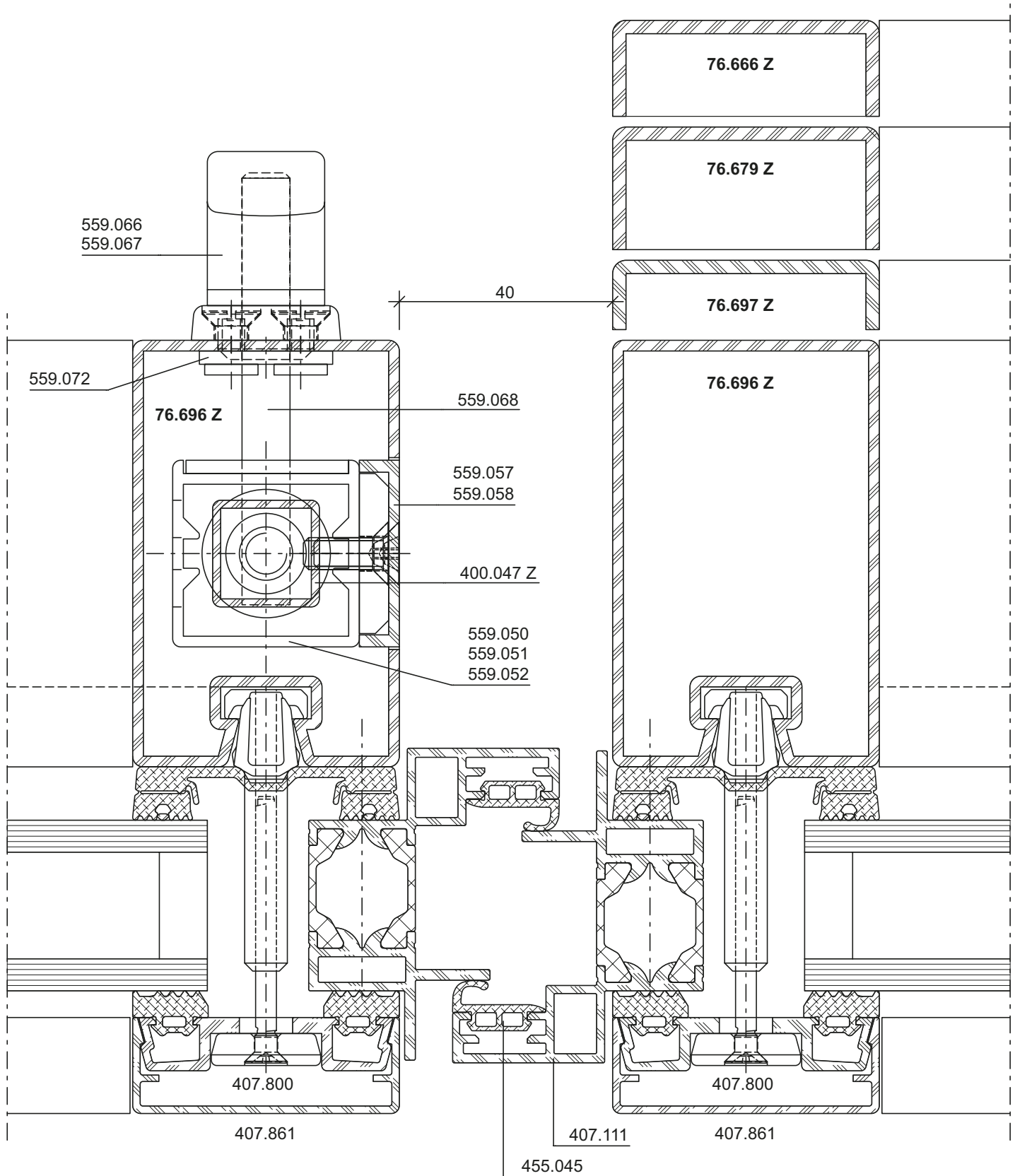

2.1

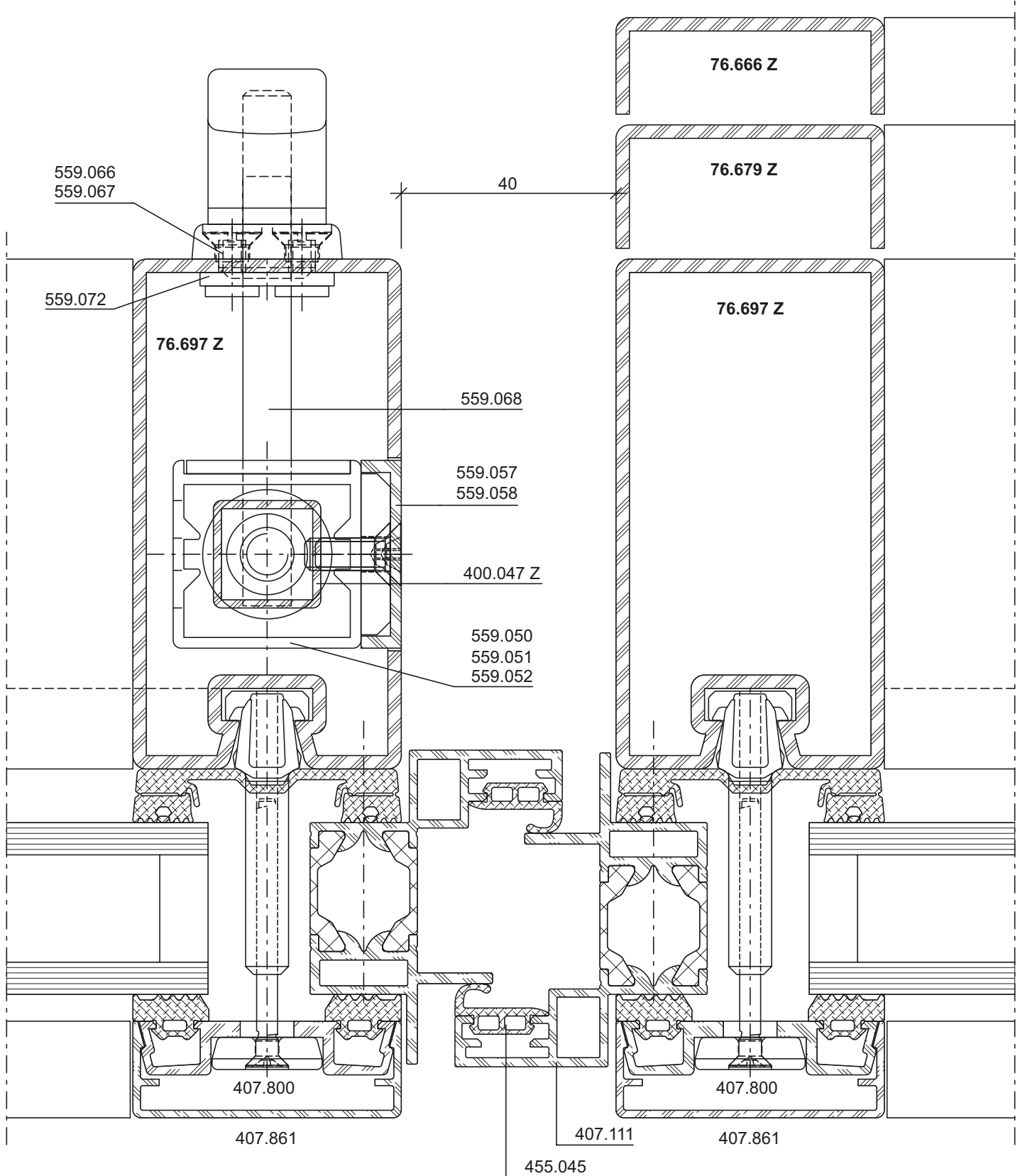

2.2

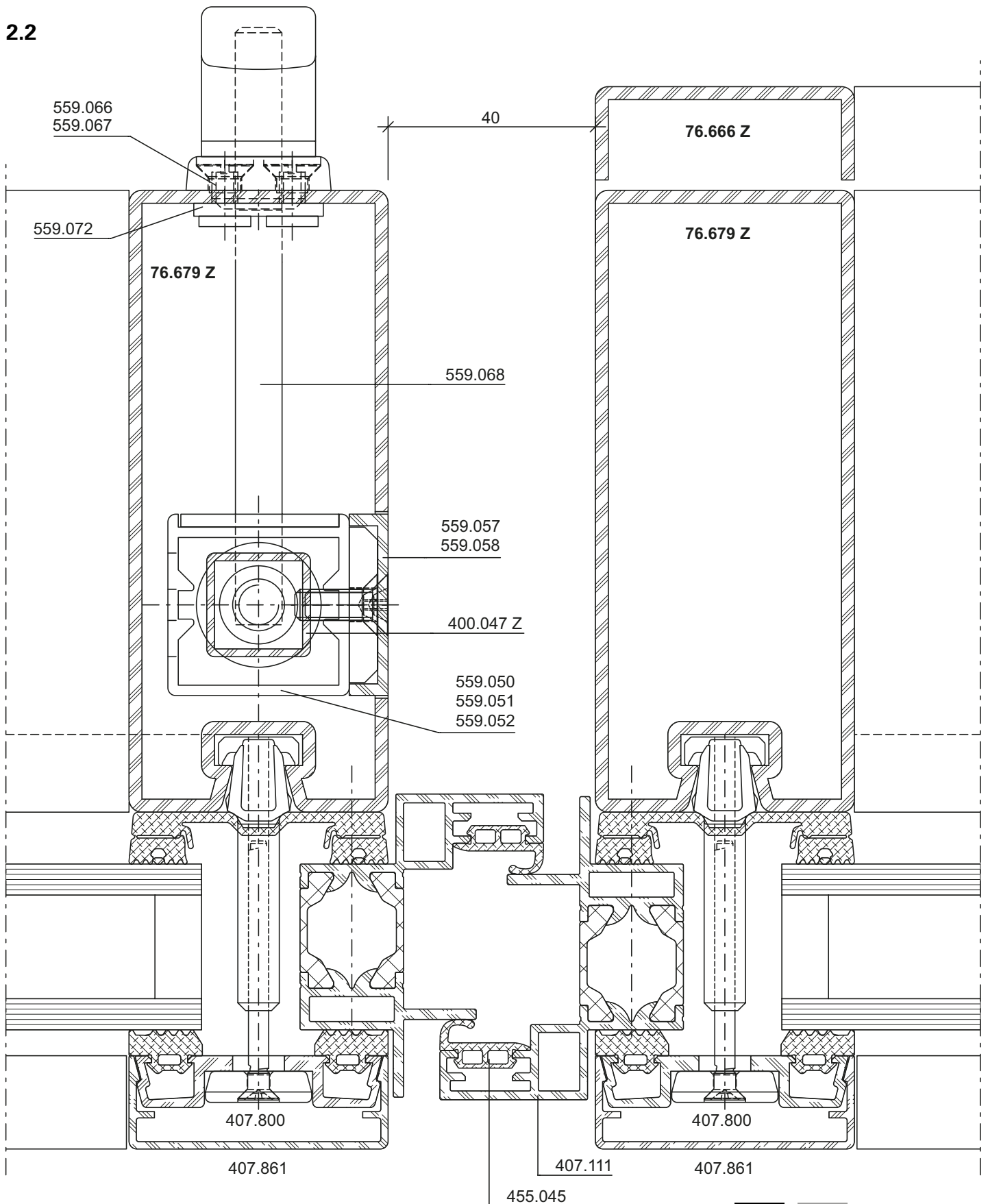

3.0

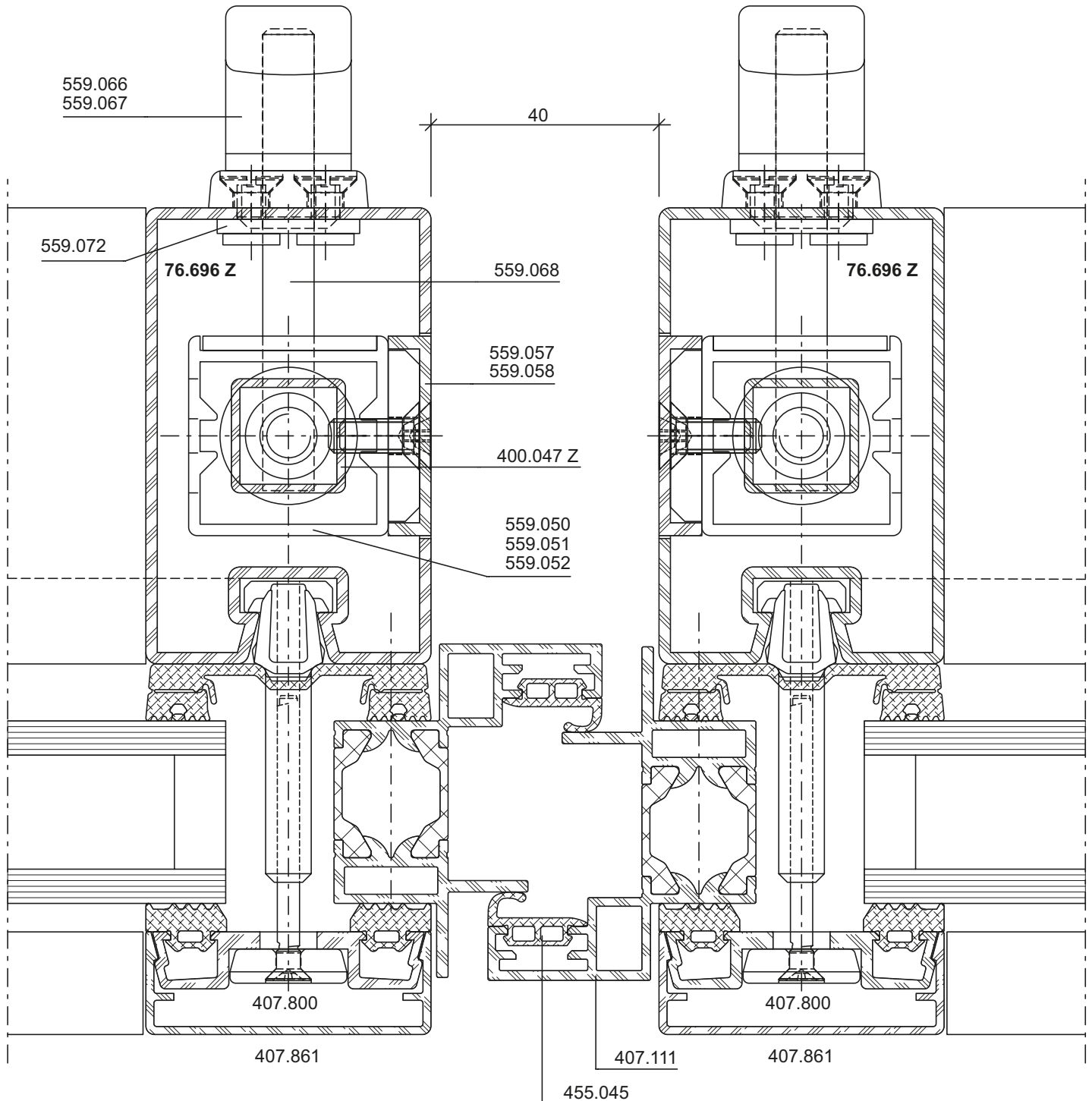

3.1

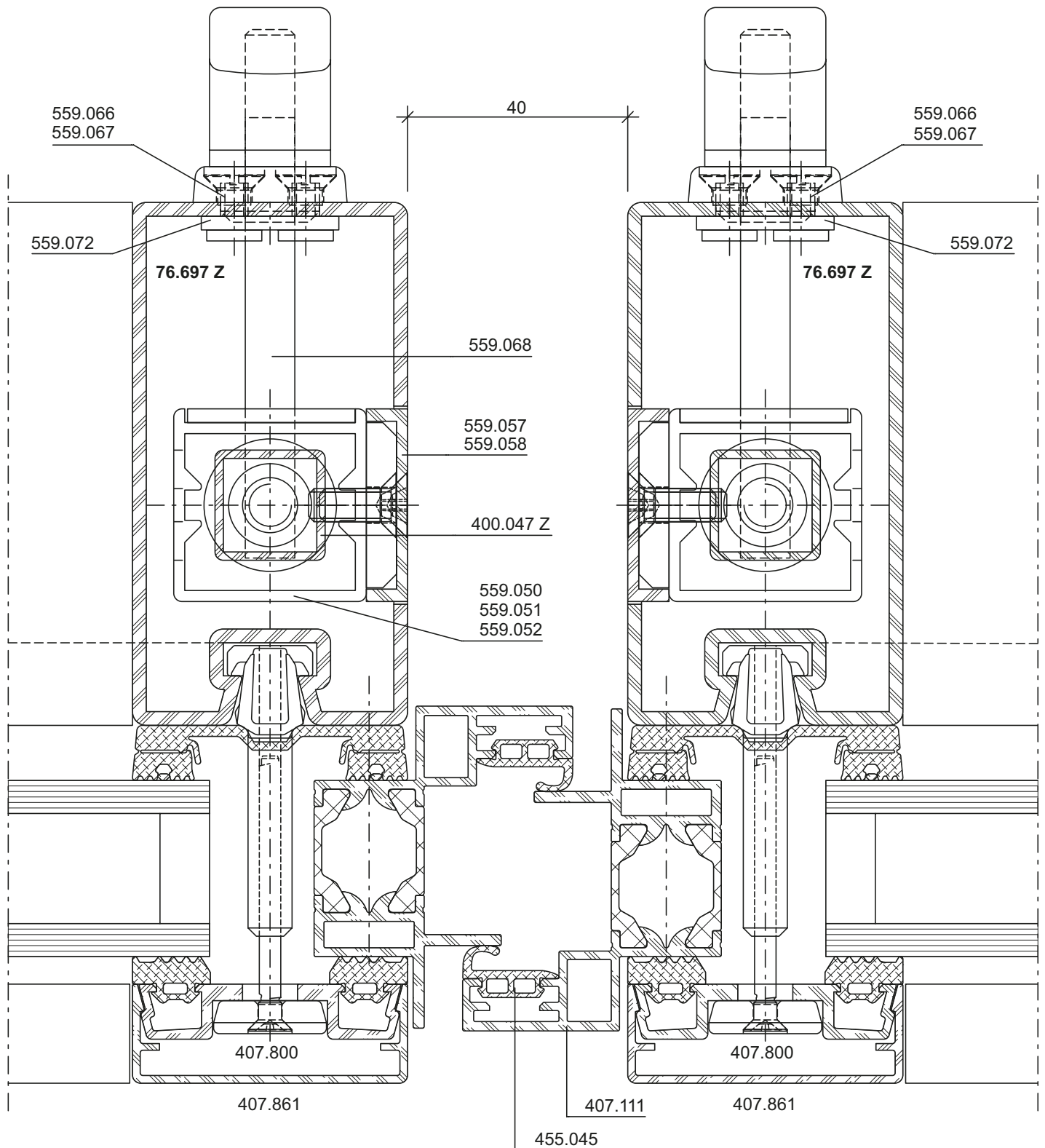

DXF

DWG

51-0208-C-008

3.2

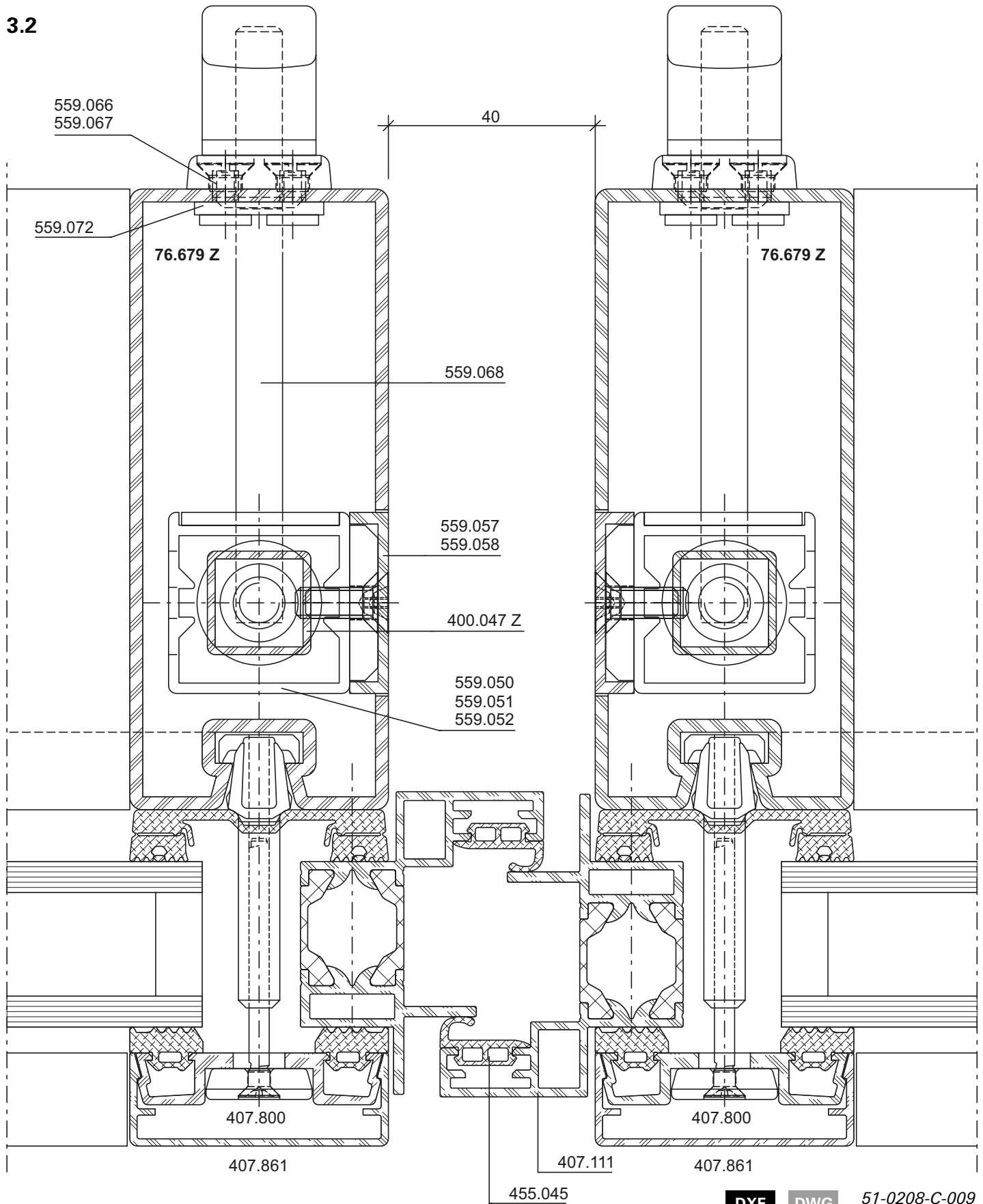

DXF

DWG

51-0208-C-009



4.0

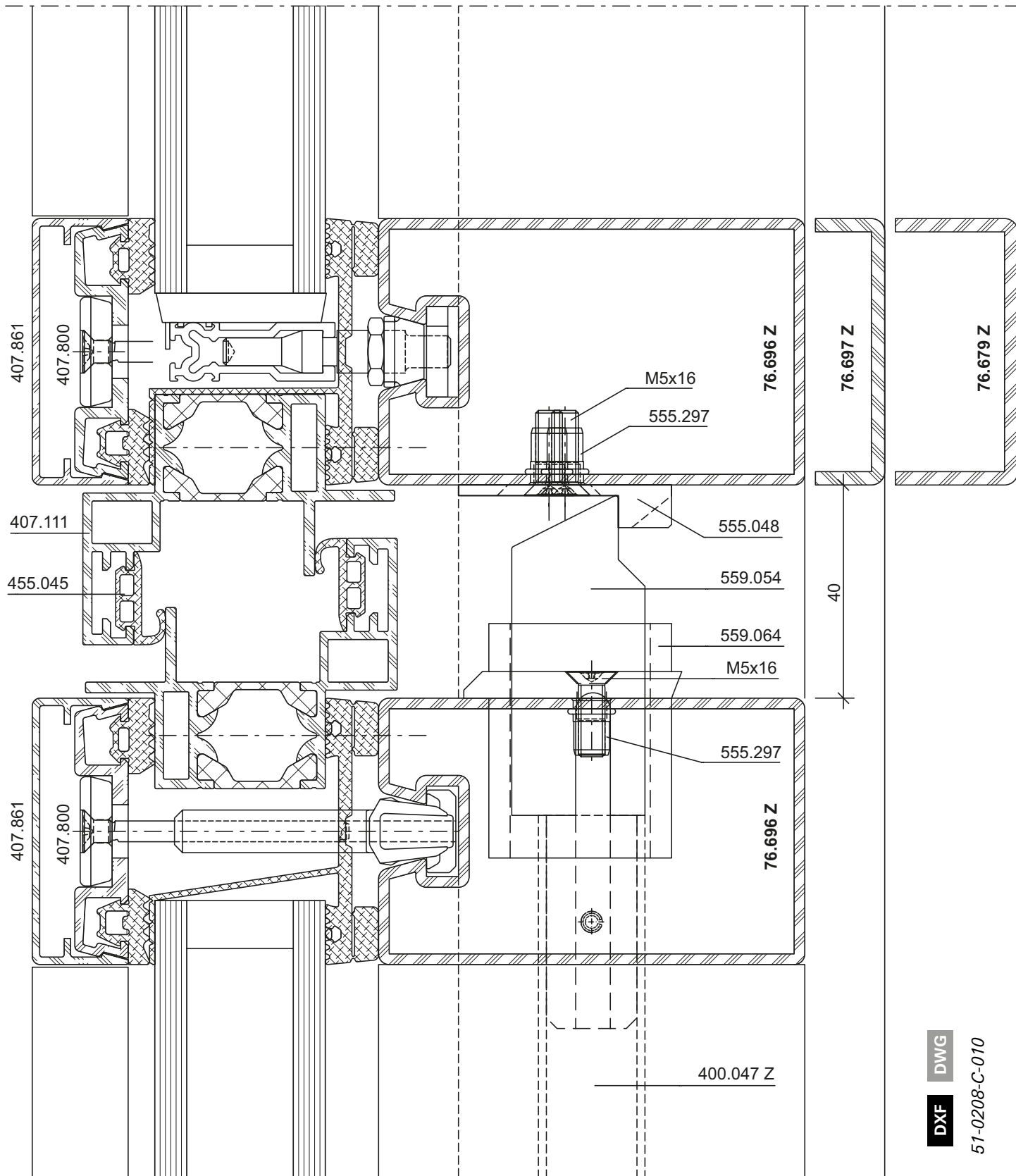

**DXF** **DWG**  
51-0208-C-010

4.1

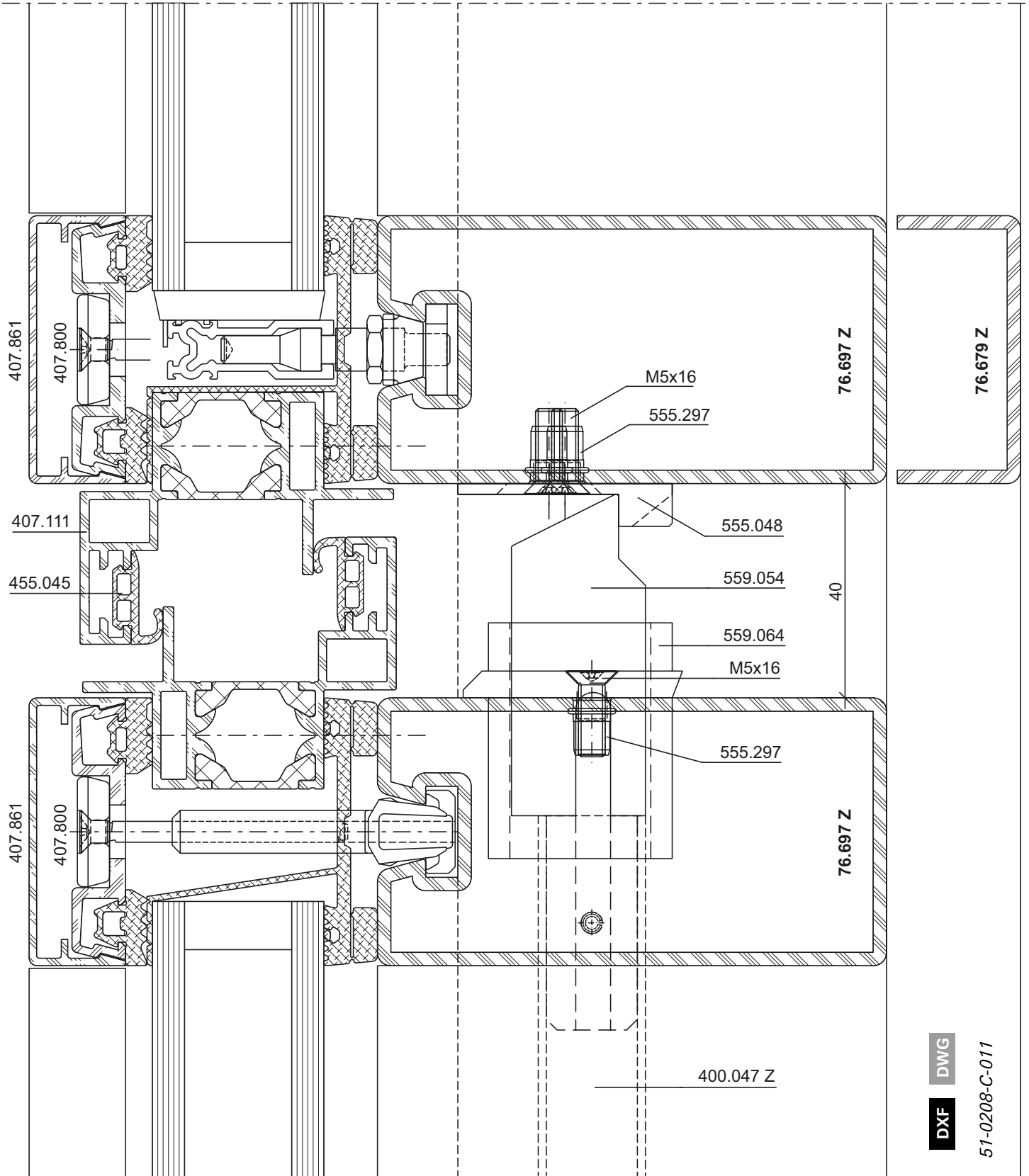

4.2

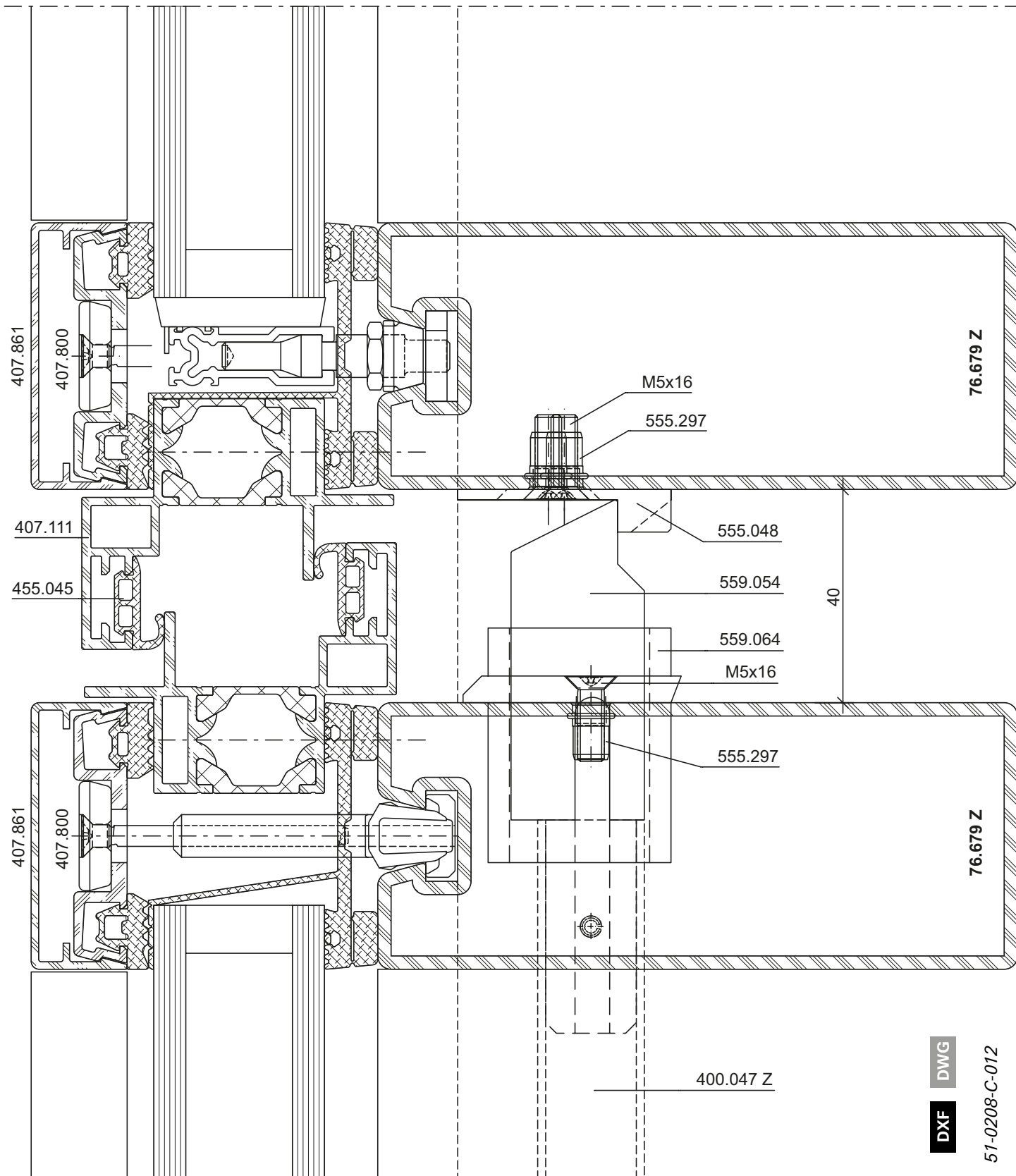

5.3

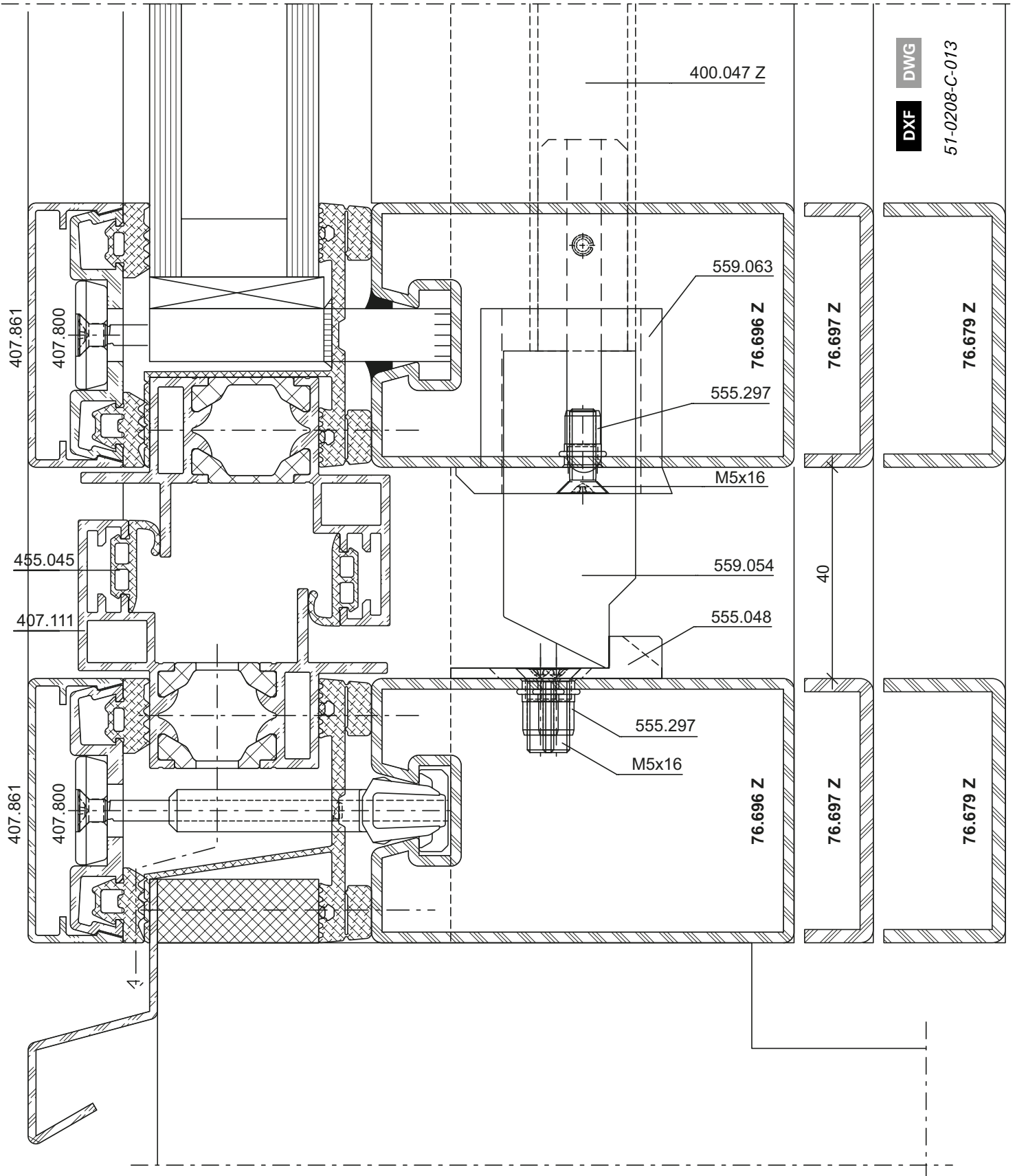

5.0

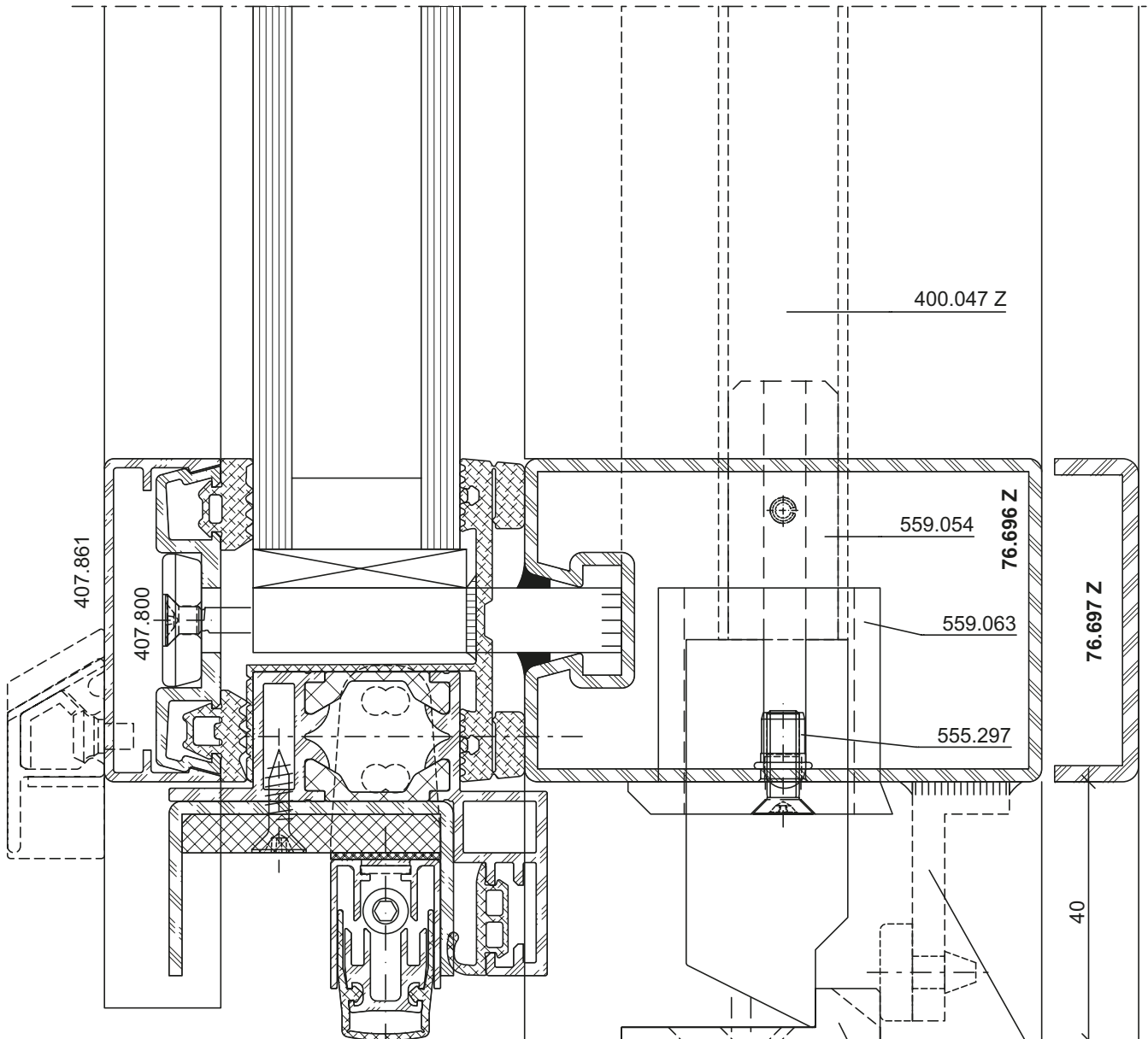

- 1) Anschlag für zweiflügelige Türen (Standflügel)
- 1) Butée pour portes à deux vantaux (vantaux semi-fixe)
- 1) Stop for double-leaf doors (secondary leaf)

DWG

DXF

51-0208-C-018

5.1

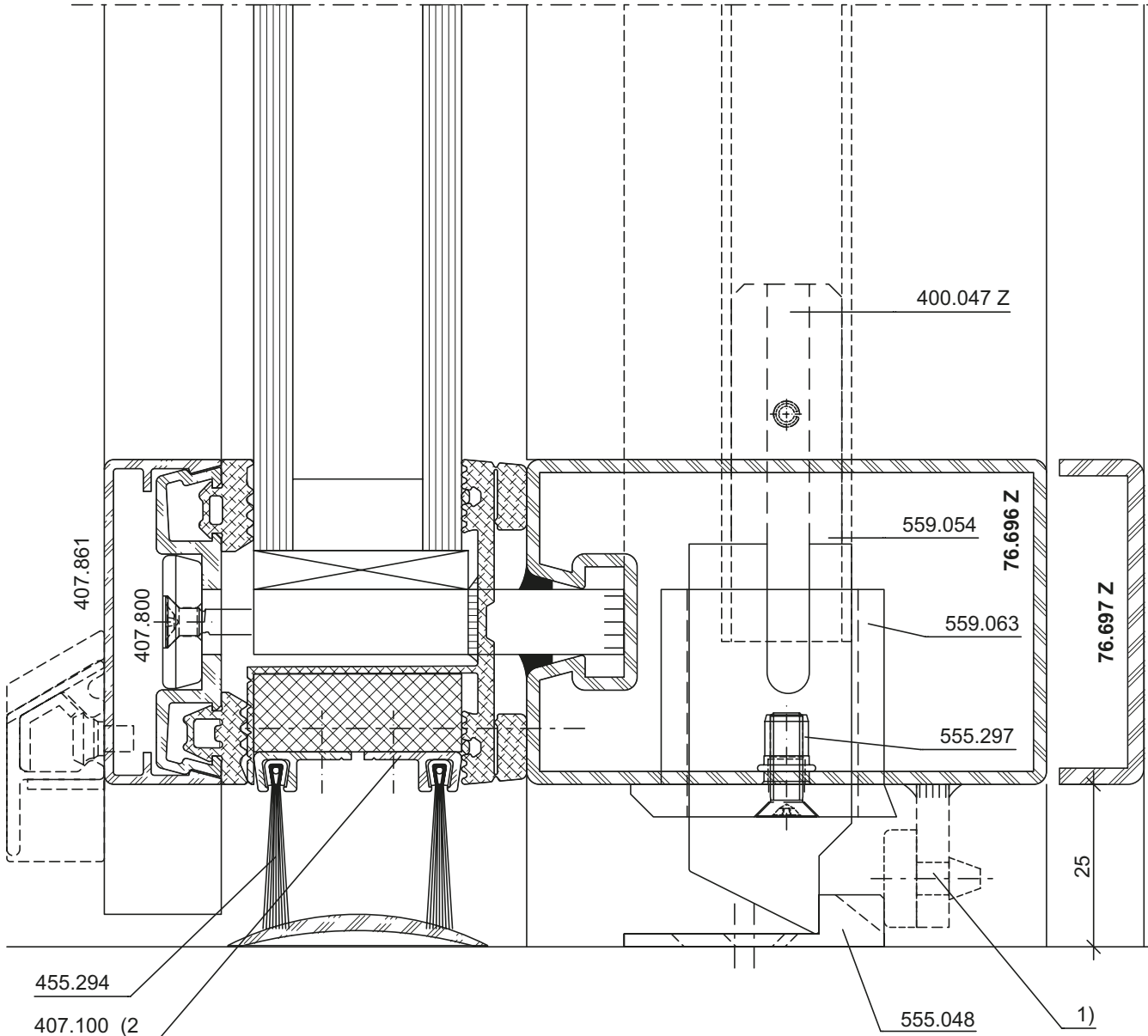

- |                          |   |
|--------------------------|---|
| 2) Profil trennen        | 1) Anschlag für zweiflügelige Türen (Standflügel)       |
| 2) Sectionner le profilé | 1) Butée pour portes à deux vantaux (vantaux semi-fixe) |
| 2) Separate profile      | 1) Stop for double-leaf doors (secondary leaf)          |

DWG

DXF

51-0208-C-019

5.2

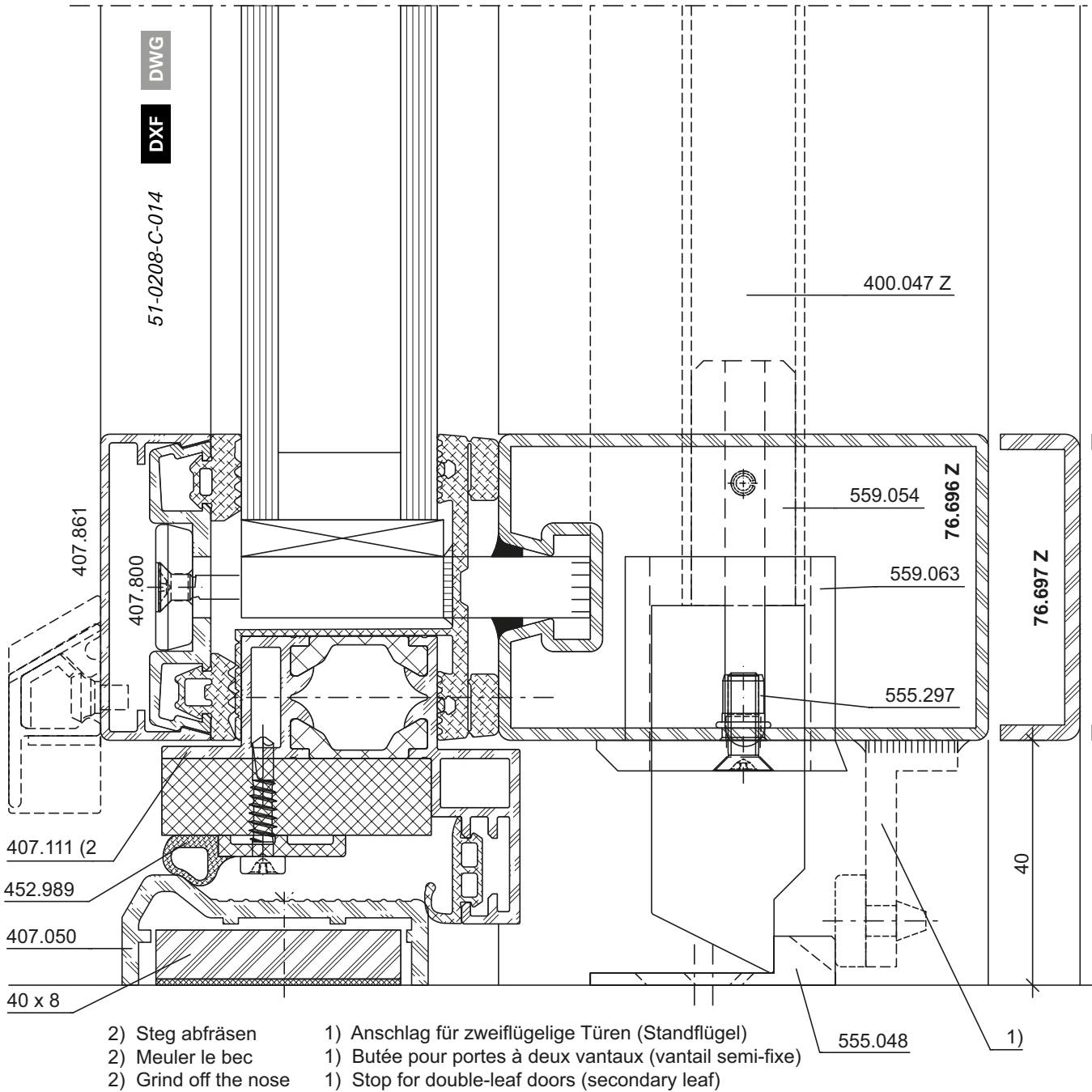

5.2

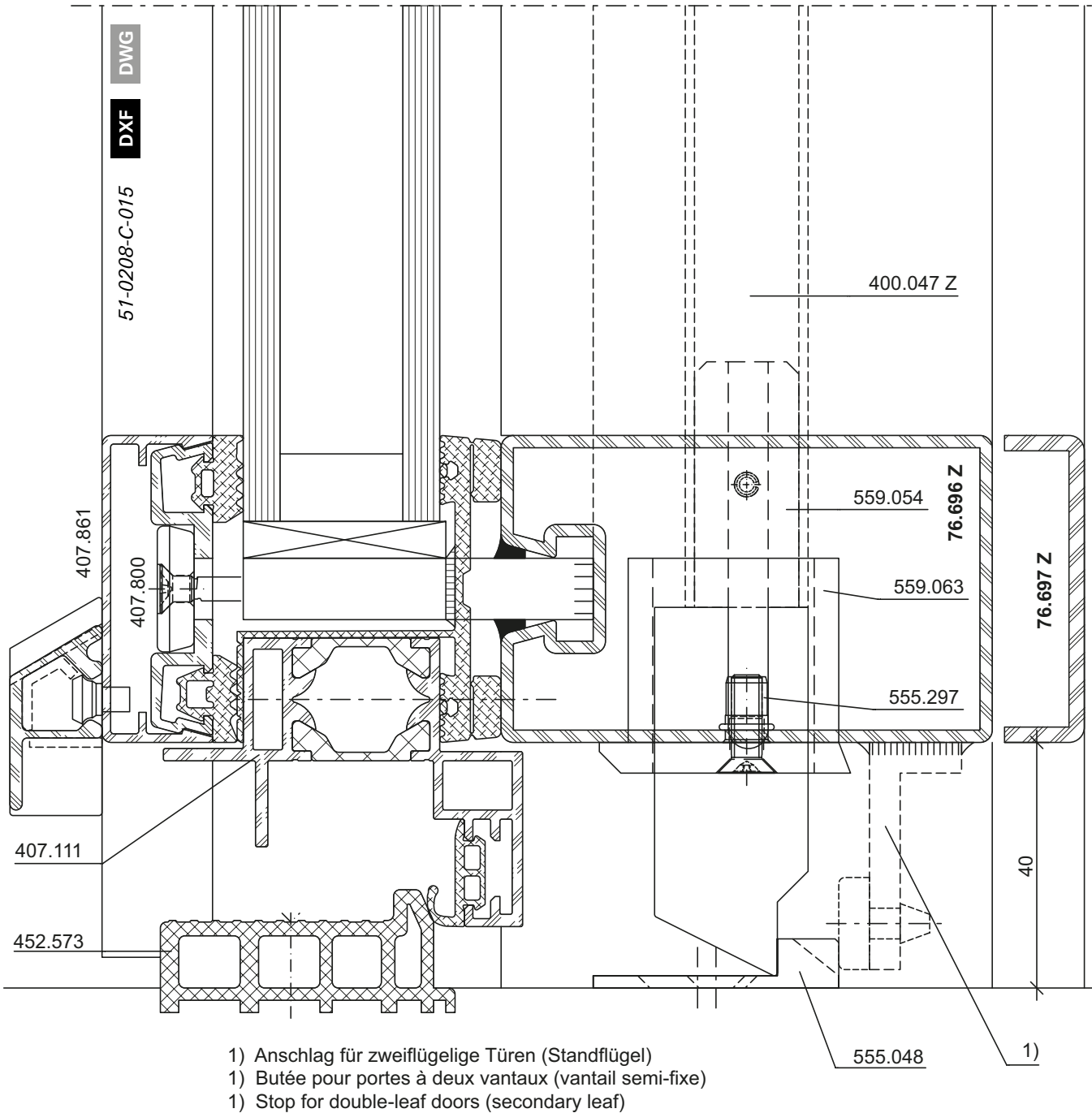



5.2

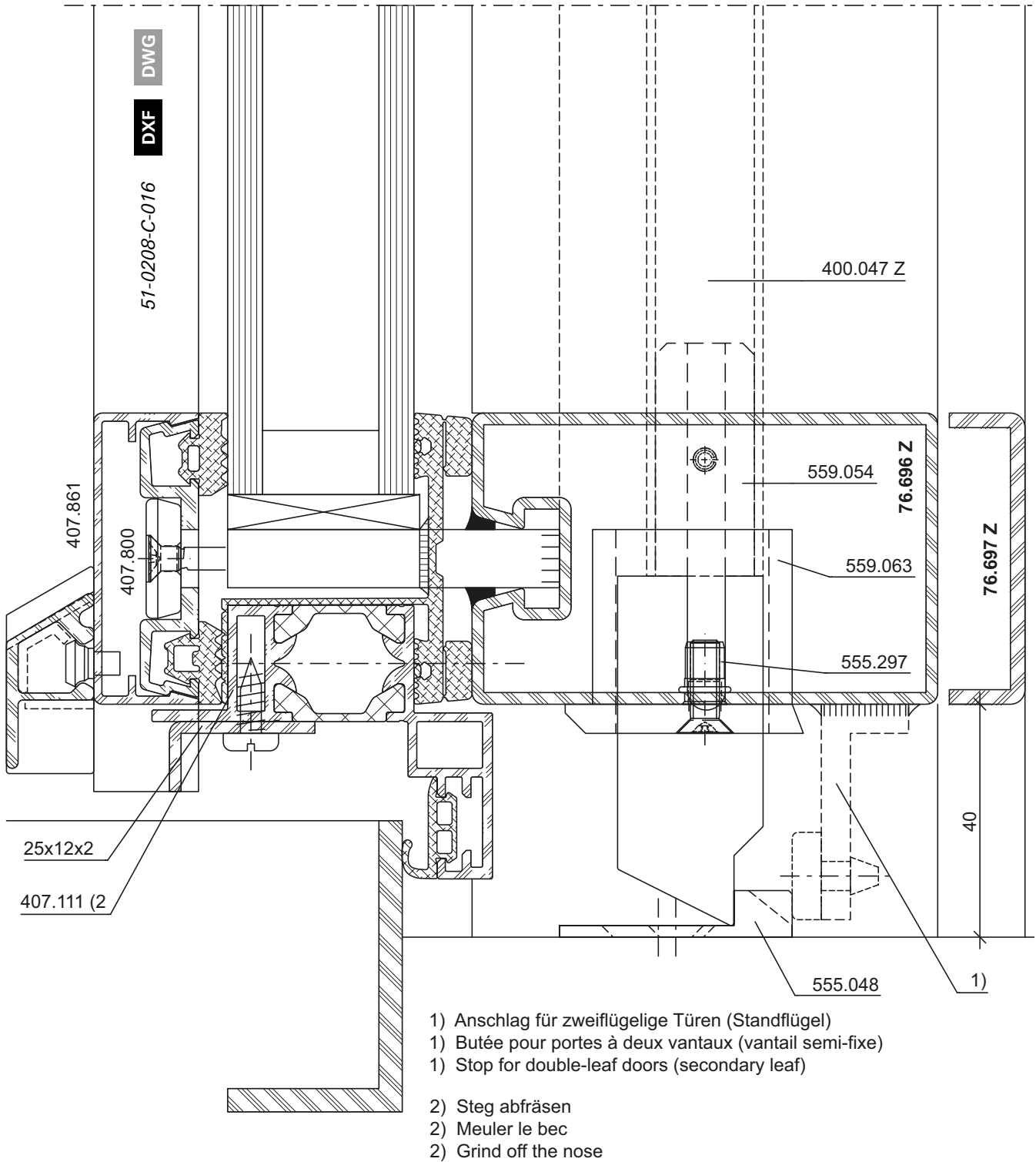

5.2

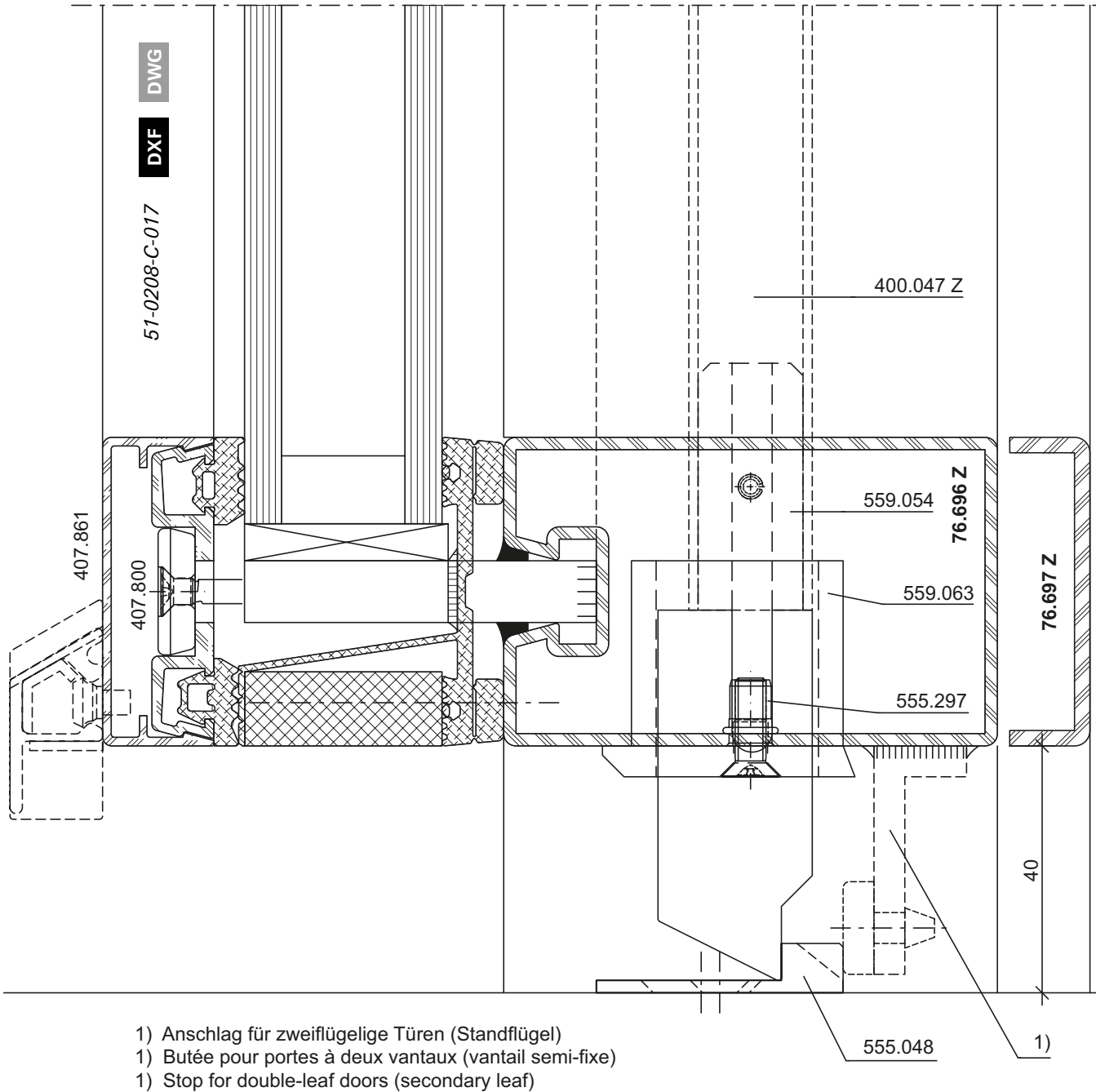

Einbausituation Falzprofile

Situation de montage profilés de feuillure

Installation situation rebate profiles

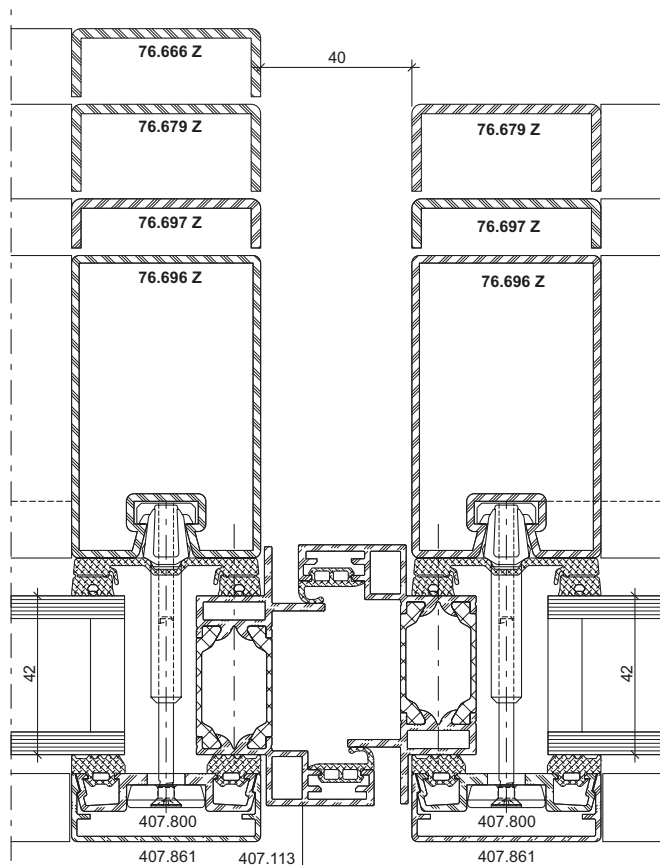
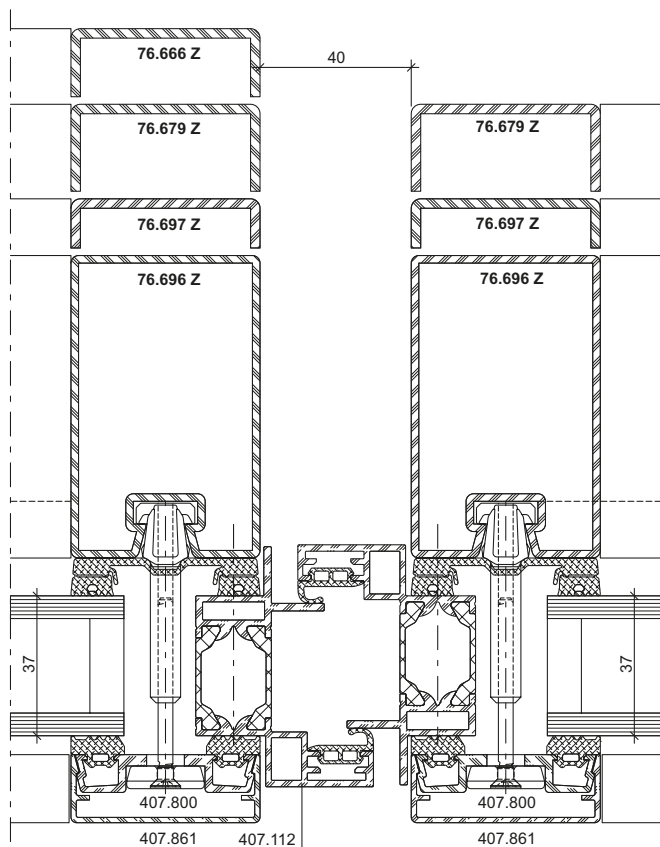
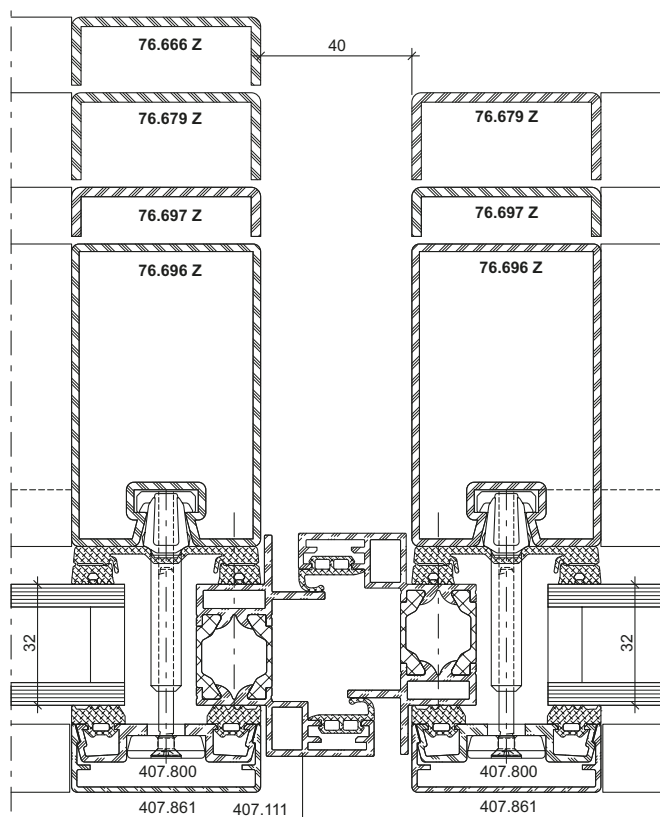
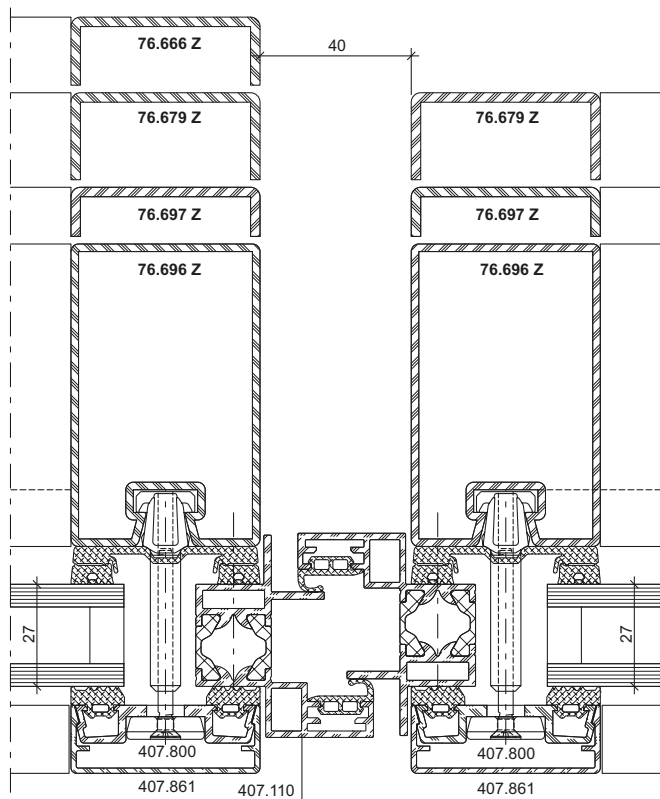

A - A

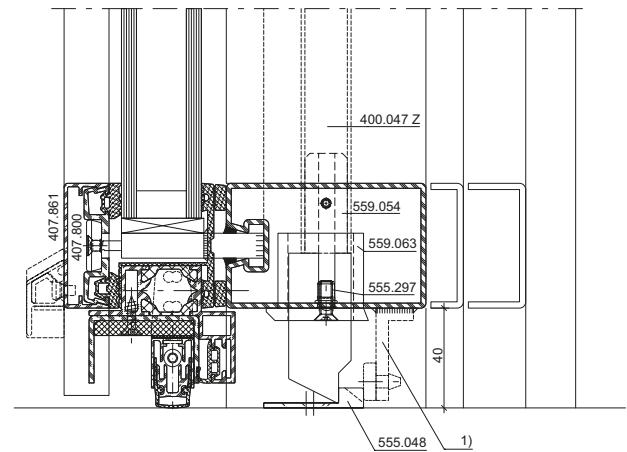
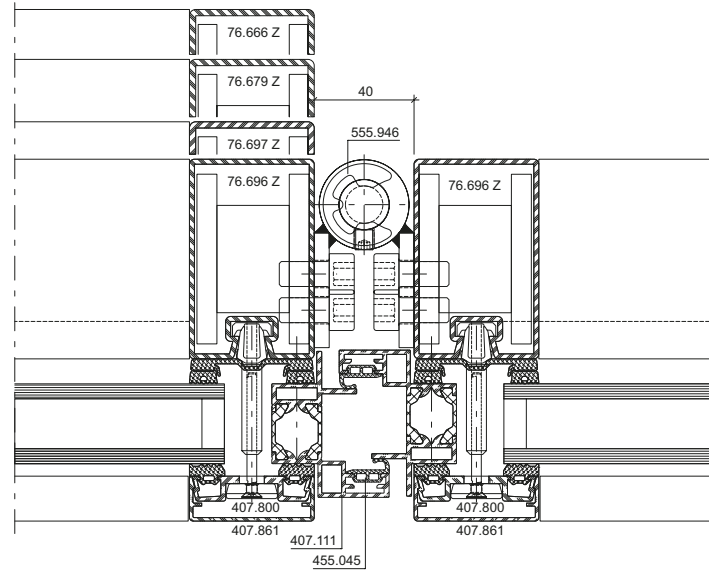
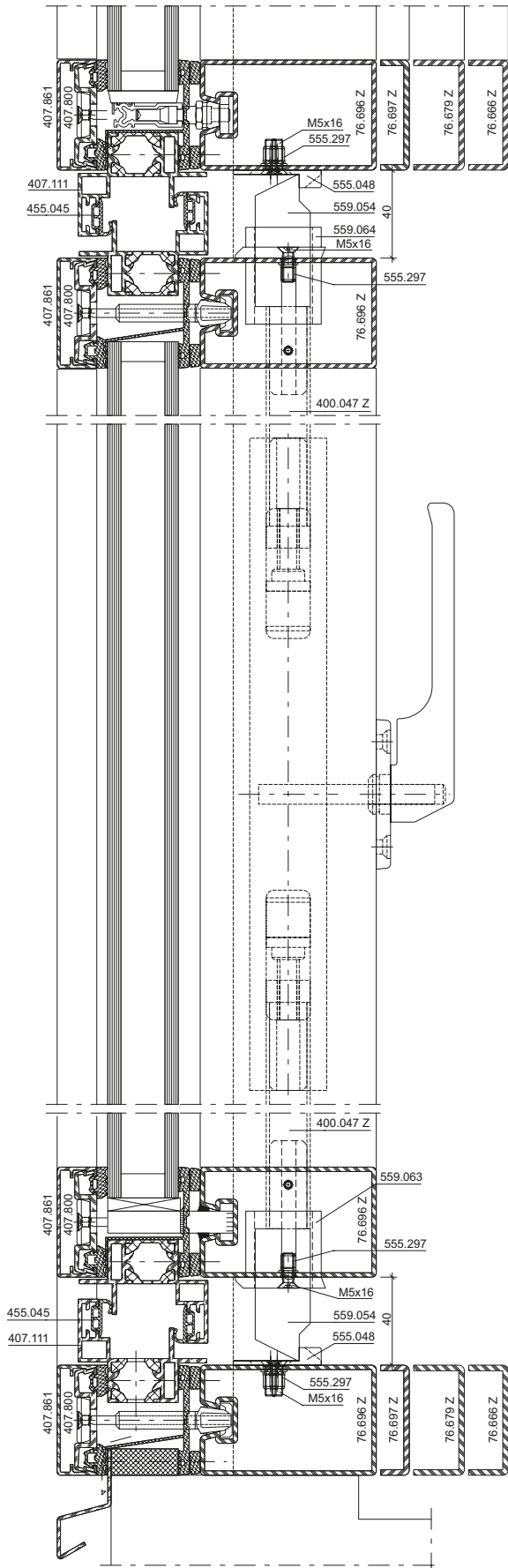

- 1) Anschlag für zweiflügelige Türen (Standflügel)  
 1) Butée pour portes à deux vantaux (vantaux semi-fixe)  
 1) Stop for double-leaf doors (secondary leaf)

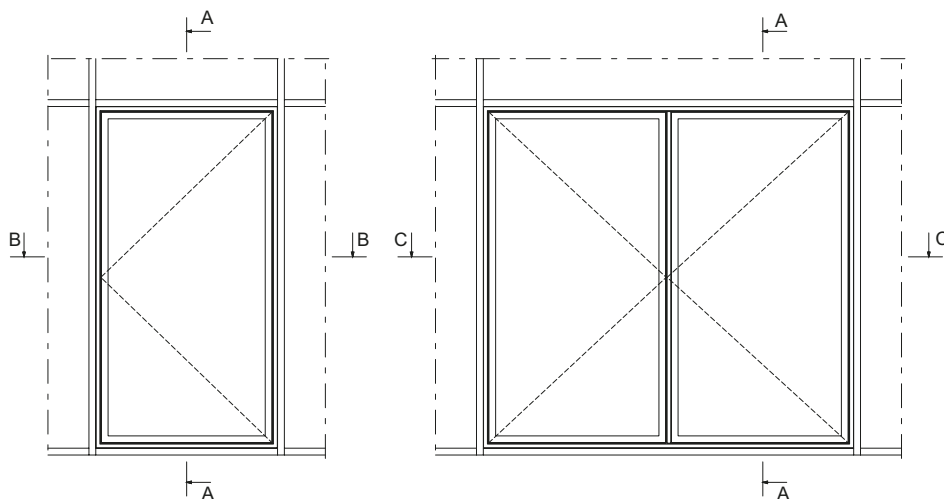
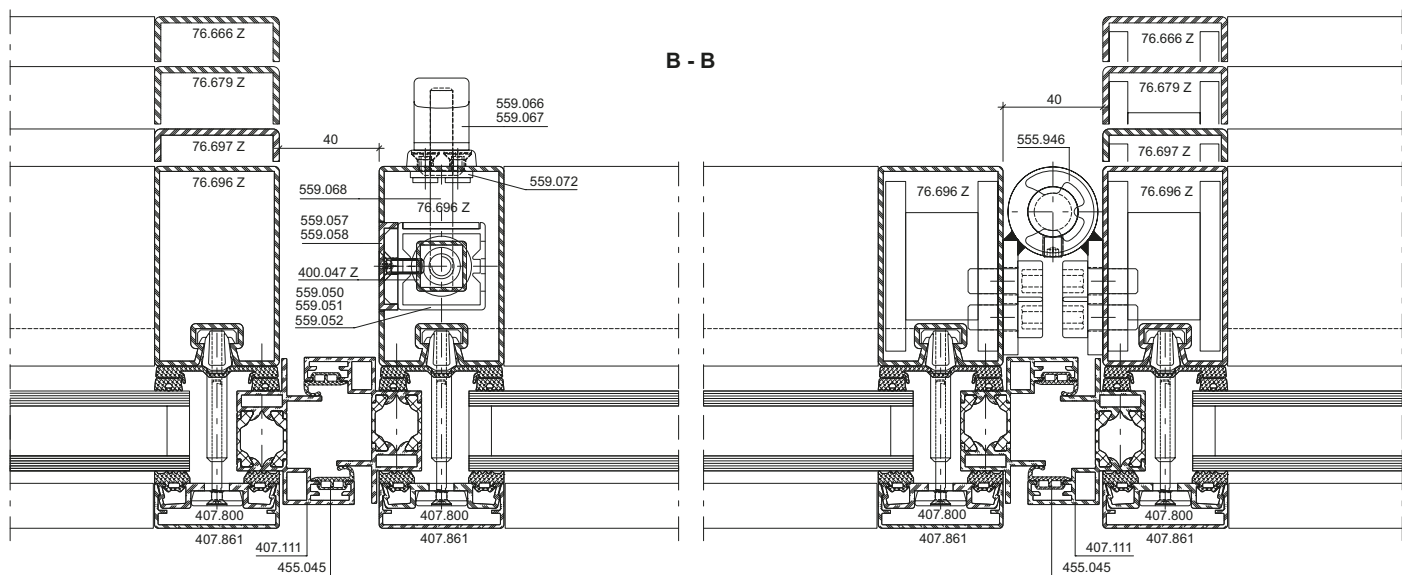
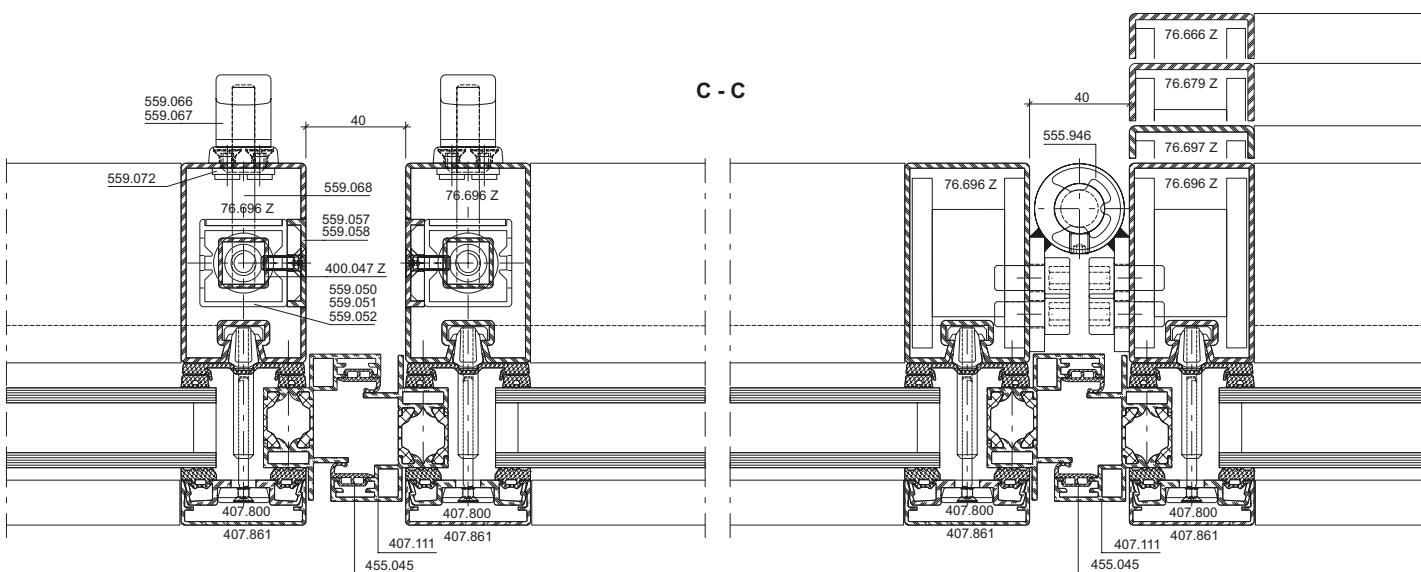

**Empfehlung  
 Türflügelgewichte**

**Recommandation des  
 poids du vantail**

**Recommandation  
 leaf weight**

Anschraub-Türband 555.946

Paumelle de porte à visser 555.946

Screw-on door hinge 555.946

		Maximale Türflügelgewichte in <b>kg</b> (2 Bänder) Max. poids du vantail en <b>kg</b> (2 paumelles) Max leaf weight in <b>kg</b> (2 hinges)		
Flügelhöhe <b>FH</b> in mm Hauteur de vantail <b>FH</b> en mm Leaf height <b>FH</b> in mm	6000	320	320	320
	5000	320	320	320
	4500	320	320	320
	4000	320	320	320
	3500	320	320	
	3000	320	320	
	2500	320		
	2000	320		
		1000	1500	2000
		Flügelbreite <b>FB</b> in mm Largeur de vantail <b>FB</b> en mm Leaf width <b>FB</b> in mm		

		Maximale Türflügelgewichte in <b>kg</b> (3 Bänder) Max. poids du vantail en <b>kg</b> (3 paumelles) Max leaf weight in <b>kg</b> (3 hinges)		
Flügelhöhe <b>FH</b> in mm Hauteur de vantail <b>FH</b> en mm Leaf height <b>FH</b> in mm	6000	480	480	480
	5000	480	480	480
	4500	480	480	480
	4000	480	480	480
	3500	480	480	
	3000	480	480	
	2500	480		
	2000	480		
		1000	1500	2000
		Flügelbreite <b>FB</b> in mm Largeur de vantail <b>FB</b> en mm Leaf width <b>FB</b> in mm		

		Maximale Türflügelgewichte in <b>kg</b> (4 Bänder) Max. poids du vantail en <b>kg</b> (4 paumelles) Max leaf weight in <b>kg</b> (4 hinges)		
Flügelhöhe <b>FH</b> in mm Hauteur de vantail <b>FH</b> en mm Leaf height <b>FH</b> in mm	6000	550	550	550
	5000	550	550	550
	4500	550	550	550
	4000	550	550	550
	3500	550	550	
	3000	550	550	
	2500	550		
	2000	550		
		1000	1500	2000
		Flügelbreite <b>FB</b> in mm Largeur de vantail <b>FB</b> en mm Leaf width <b>FB</b> in mm		

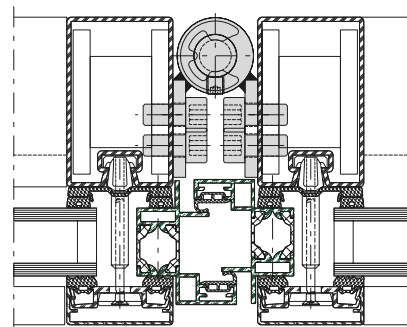
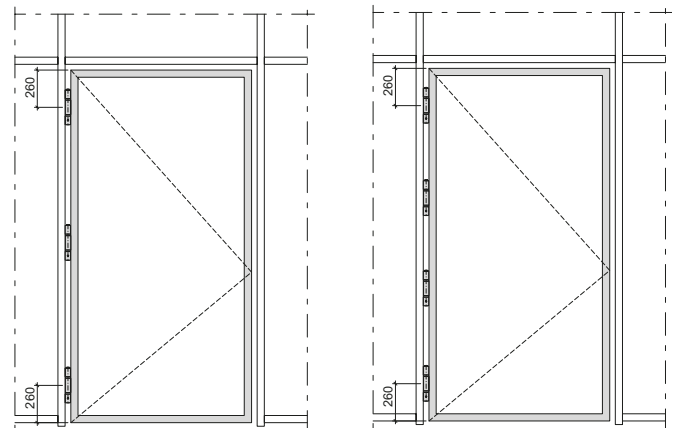

**Minimale Türflügelbreiten  
 in Abhängigkeit Profiltiefe Türflügel,  
 Türfalzprofil und Fassaden-  
 Innendichtung**

**Largeurs de vantail minimales en  
 fonction de la profondeur du profilé de  
 vantail de porte, du profilé de feuillure  
 de porte et du joint intérieur de façade**

**Minimum door leaf widths depending  
 on the depth of the door leaf profile,  
 the door rebate profile and the  
 internal façade gasket**

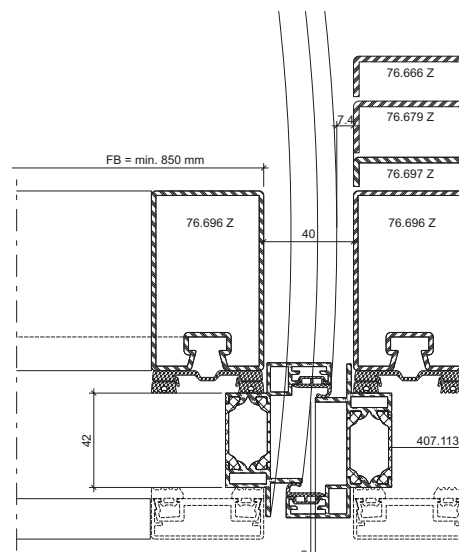
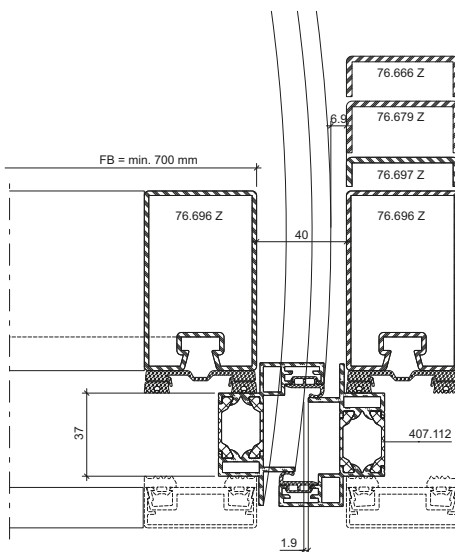
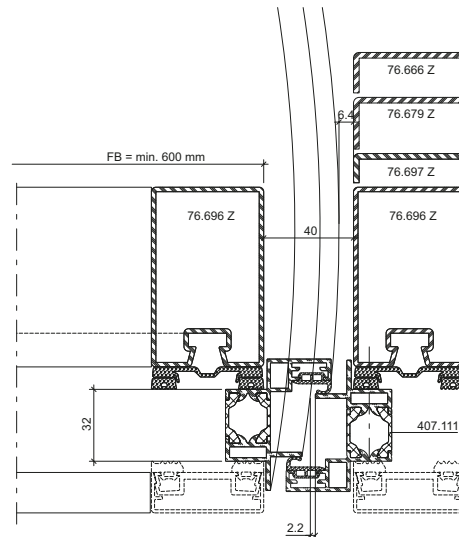
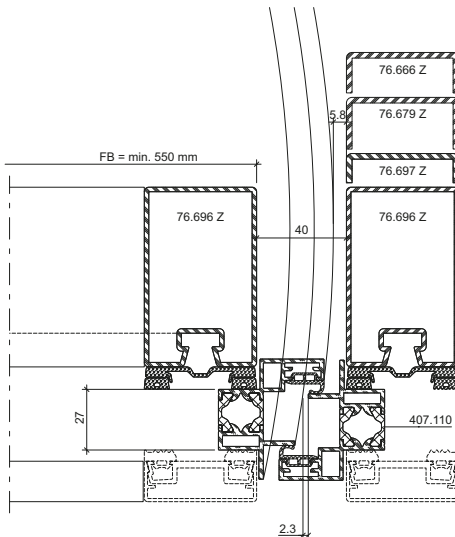
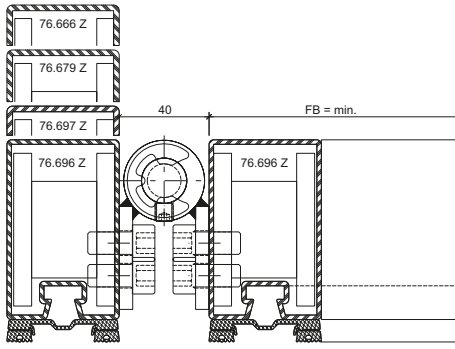

**Minimale Türflügelbreiten  
 in Abhängigkeit Profiltiefe Türflügel,  
 Türfalzprofil und Fassaden-  
 Innendichtung**

**Largeurs de vantail minimales en  
 fonction de la profondeur du profilé du  
 vantail de porte, du profilé de feuillure  
 de porte et du joint intérieur de façade**

**Minimum door leaf widths depending  
 on the depth of the door leaf profile,  
 the door rebate profile and the  
 internal façade gasket**

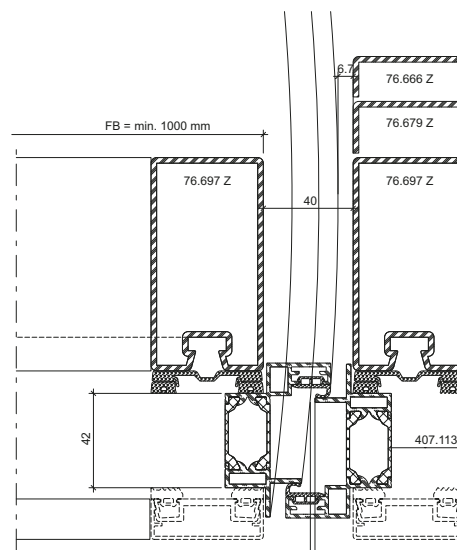
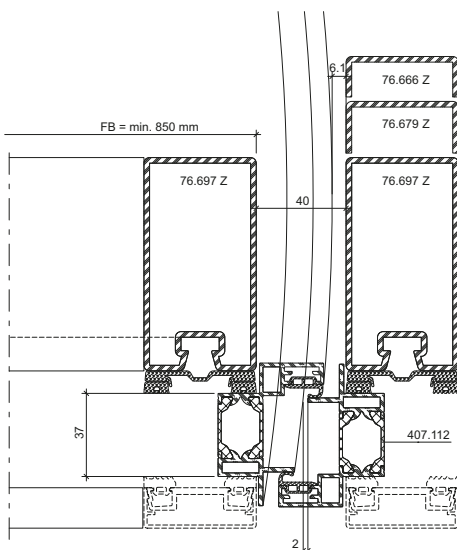
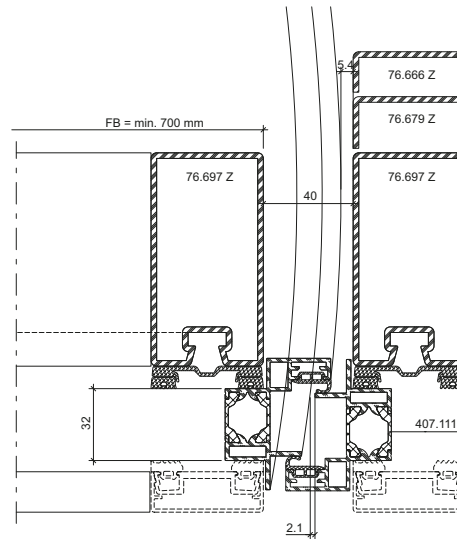
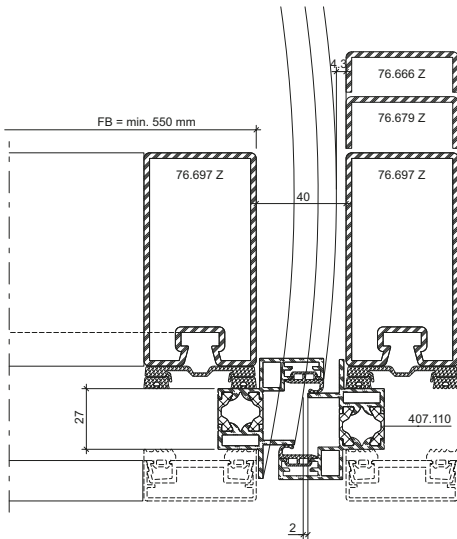
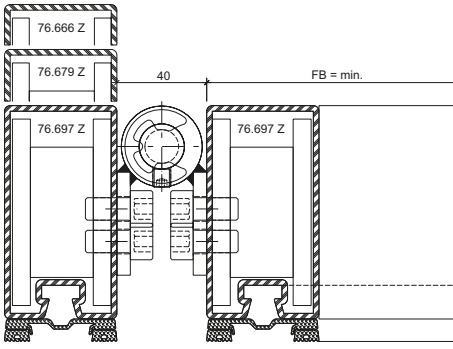



**Minimale Türflügelbreiten  
 in Abhängigkeit Profiltiefe Türflügel,  
 Türfalzprofil und Fassaden-  
 Innendichtung**

**Largeurs de vantail minimales en  
 fonction de la profondeur du profilé du  
 vantail de porte, du profilé de feuillure  
 de porte et du joint intérieur de façade**

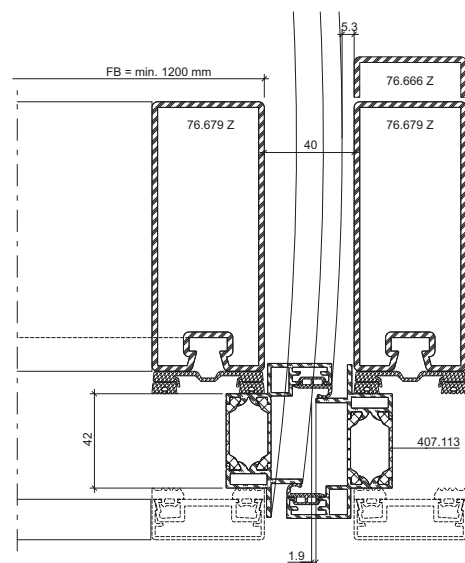
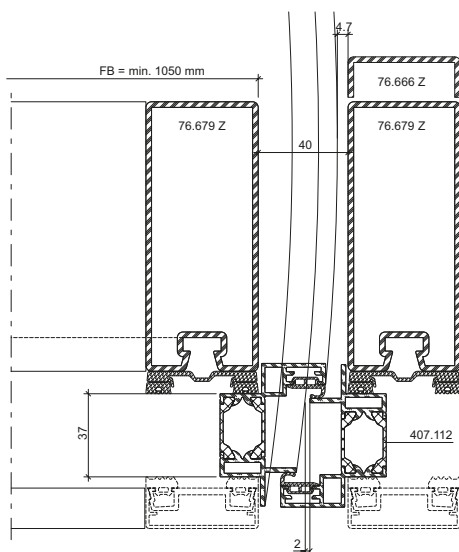
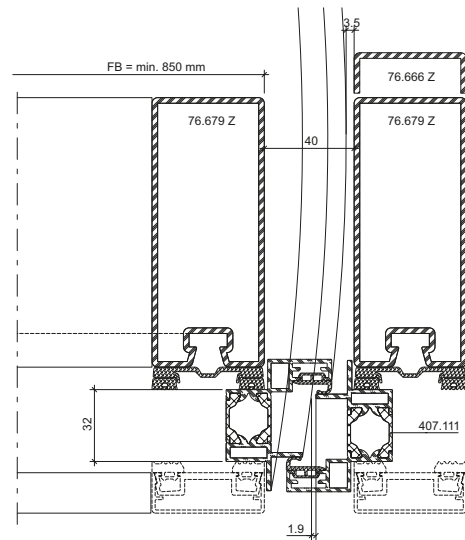
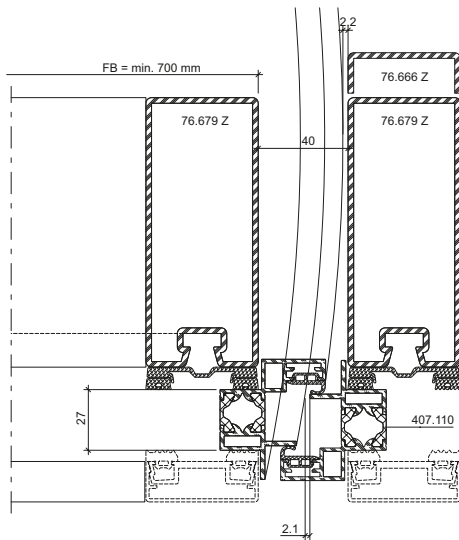
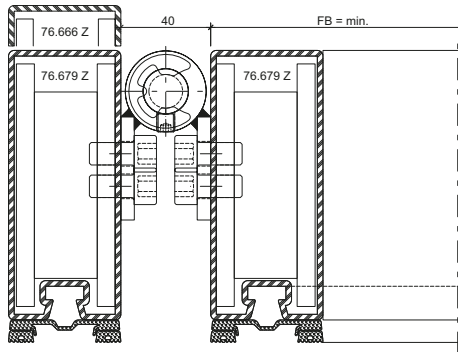

**Minimum door leaf widths depending  
 on the depth of the door leaf profile,  
 the door rebate profile and the  
 internal façade gasket**



Einflügelige Türen,  
 einwärts öffnend  
 Abmessung 3300 x 6000 mm

Porte à un vantail,  
 ouvrant vers l'intérieur  
 Dimension 3300 x 6000 mm

Single leaf door,  
 inward opening  
 Dimension 3300 x 6000 mm

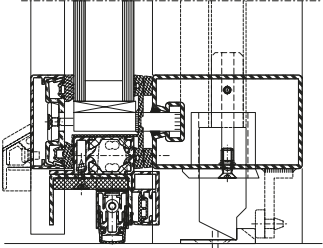
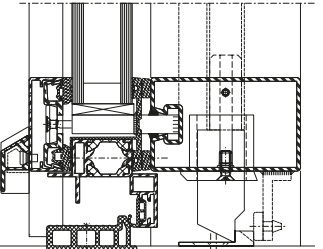
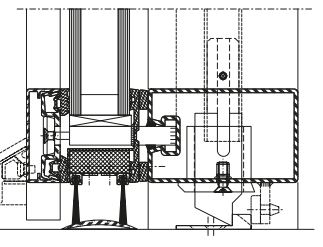
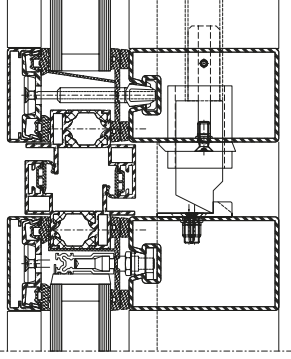
Variante				
	EN 12207	EN 12208	EN 12210	
Senkdichtung Joint seuil Drop gasket 	1	3	8A	C2
	2	3	1A	C2
Kunststoff-Schwelle Seuil en plastic Plastic threshold 	1	4	4A	C2
	2	4	3A	C2
Bürstendichtung Joint brosse Brush gasket 	1	2	3A	C1
	2	2	1A	C1
Rahmen umlaufend Cadre sur les quatres côtés Surrounding frame 	1	2	5A	C2





1 Mit Entwässerungsrinne  
 Avec canal de drainage  
 With drainage channel

2 Ohne Entwässerungsrinne  
 Sans canal de drainage  
 Without drainage channel

Zweiflügelige Türen,  
 einwärts öffnend  
 Abmessung 3300 x 6000 mm

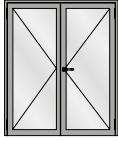
Porte à deux vantaux,  
 ouvrant vers l'intérieur  
 Dimension 3300 x 6000 mm

Double leaf door,  
 inward opening  
 Dimension 3300 x 6000 mm

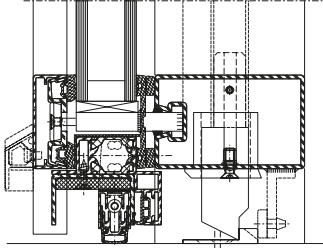
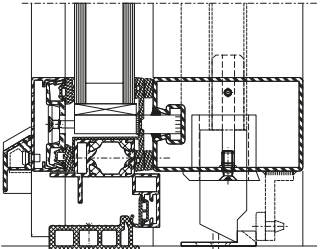
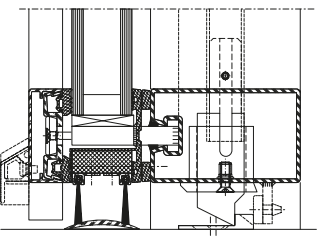
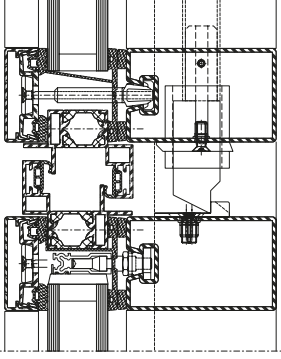
Variante		 EN 12207	 EN 12208	 EN 12210	
Senkdichtung Joint seuil Drop gasket		1	3	8A	C2
		2	3	1A	C2
Kunststoff-Schwelle Seuil en plastic Plastic threshold		1	4	4A	C2
		2	4	3A	C2
Bürstendichtung Joint brosse Brush gasket		1	2	3A	C1
		2	2	1A	C1
Rahmen umlaufend Cadre sur les quatre côtés Surrounding frame		1	2	4A	C2

1 Mit Entwässerungsrinne  
 Avec canal de drainage  
 With drainage channel

2 Ohne Entwässerungsrinne  
 Sans canal de drainage  
 Without drainage channel

**U<sub>f</sub>-Werte**  
(nach EN ISO 10077-2:2018-01)

**Valeurs U<sub>f</sub>**  
(selon EN ISO 10077-2:2018-01)

**U<sub>f</sub> values**  
(according to  
EN ISO 10077-2:2018-01)

Auf den folgenden Seiten finden Sie die U<sub>f</sub>-Werte für die verschiedenen Anwendungen VISS Drehtüre.

Vous trouverez les valeurs U<sub>f</sub> pour les différentes applications porte à la française VISS dans les pages qui suivent.

On the following pages you will find the U<sub>f</sub> values for the various applications for VISS side-hung door.

Sie basieren auf folgenden Grundlagen:

They are based on the following:

**Stahl**

- Profile bandverzinkter Stahl, unbeschichtet
- Aluminium Anpressleisten und Abdeckleisten
- Trockenverglasung

Elles se basent sur les principes suivants:

**Acier**

- Profilés en bande d'acier zingué, sans revêtement
- Profilé de fixation et profilé de recouvrement en aluminium
- Vitrage à sec

**Steel**

- Strip galvanised steel profiles, uncoated
- Aluminium clamping sections and cover sections
- Glazing with dry glazing

**U<sub>f</sub>-Werte**  
 (nach EN ISO 10077-2:2018-01)

**Valeurs U<sub>f</sub>**  
 (selon EN ISO 10077-2:2018-01)

**U<sub>f</sub> values**  
 (according to EN ISO 10077-2:2018-01)

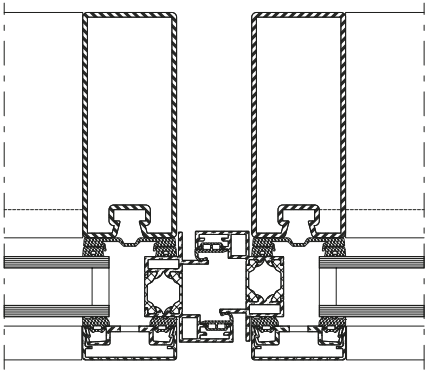
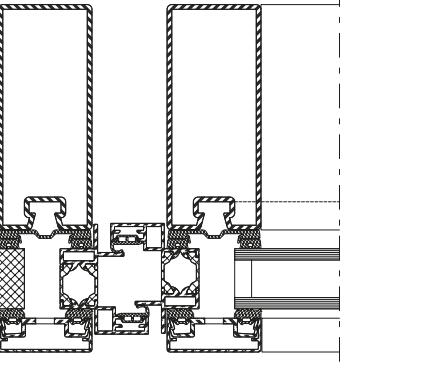
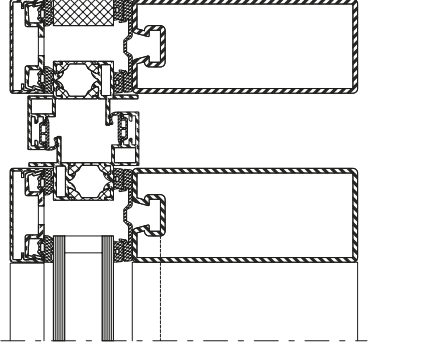
	Füllelementstärken Elements de remplissages Infill elements			
	≥ 27 mm	≥ 32 mm	≥ 37 mm	≥ 42 mm
	2.9 W/m <sup>2</sup> K	2.6 W/m <sup>2</sup> K	2.5 W/m <sup>2</sup> K	2.4 W/m <sup>2</sup> K
	2.9 W/m <sup>2</sup> K	2.5 W/m <sup>2</sup> K	2.4 W/m <sup>2</sup> K	2.3 W/m <sup>2</sup> K
	2.6 W/m <sup>2</sup> K	2.4 W/m <sup>2</sup> K	2.3 W/m <sup>2</sup> K	2.2 W/m <sup>2</sup> K

**U<sub>f</sub>-Werte**  
 (nach EN ISO 10077-2:2018-01)

**Valeurs U<sub>f</sub>**  
 (selon EN ISO 10077-2:2018-01)

**U<sub>f</sub> values**  
 (according to EN ISO 10077-2:2018-01)

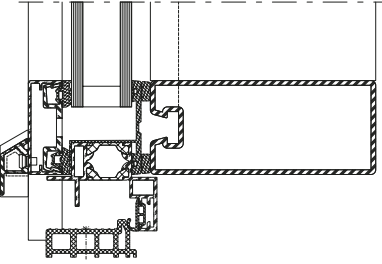
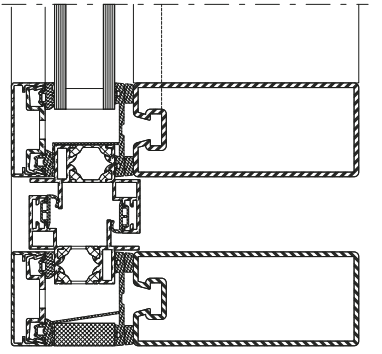
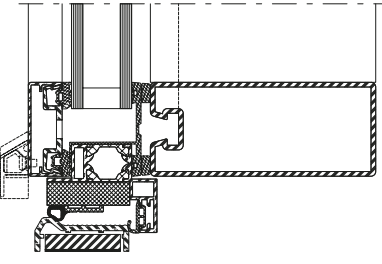
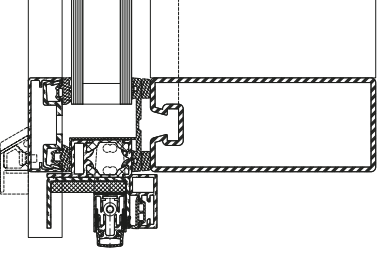
	Füllelementstärken Elements de remplissages Infill elements			
	≥ 27 mm	≥ 32 mm	≥ 37 mm	≥ 42 mm
	3.1 W/m <sup>2</sup> K	2.9 W/m <sup>2</sup> K	2.8 W/m <sup>2</sup> K	2.7 W/m <sup>2</sup> K
	2.9 W/m <sup>2</sup> K	2.6 W/m <sup>2</sup> K	2.5 W/m <sup>2</sup> K	2.5 W/m <sup>2</sup> K
	2.0 W/m <sup>2</sup> K	2.1 W/m <sup>2</sup> K	2.1 W/m <sup>2</sup> K	2.0 W/m <sup>2</sup> K
	3.0 W/m <sup>2</sup> K	3.0 W/m <sup>2</sup> K	3.0 W/m <sup>2</sup> K	3.0 W/m <sup>2</sup> K

**Änderungen / Ergänzungen**  
**Modifications / Compléments**  
**Modifications / Supplements**

Jansen Stahlssysteme  
Systèmes en acier Jansen  
Jansen Steel Systems

**Lieferprogramm**  
**VISS Drehtüre**

Code A = Änderungen  
Code E = Ergänzungen  
Code R = Redaktionelle Korrektur  
Code T = Technische Korrektur

Version 06/2022  
Artikelnummer K1205881

**Programme de livraison**  
**Porte à la française VISS**

Code A = Modifications  
Code E = Compléments  
Code R = Correction rédactionnelle  
Code T = Correction technique

Version 06/2022  
Numéro d'article K1205881

**Sales range**  
**VISS side-hung door**

Code A = Modifications  
Code E = Supplements  
Code R = Editorial correction  
Code T = Technical correction

Version 06/2022  
Item number K1205881

Seite	Code	Datum	Erläuterung
Page	Code	Date	Explication
Page	Code	Date	Explanation

Grafische Planungsdaten wie z.B. Anwendungsbeispiele, Konstruktionsdetails, Anschlüsse am Bau, die in unseren physischen oder elektronischen Dokumentationsunterlagen enthalten sind, sind schematische Darstellungen. Gleiches gilt für digitale Medien wie CAD Dateien oder BIM Modelle.

Sie sollen den ausführenden Metallbauer und/oder Fachplaner bei der Planung und Ausführung eines Projektes unterstützen. Sie sind im konkreten Anwendungsfall durch den ausführenden Metallbauer und/oder Fachplaner auf die Verwendbarkeit im konkreten betroffenen Projekt hinsichtlich rechtlichen/regulatorischen aber auch technischen objektspezifischen Anforderungen zu überprüfen und ggfs. eigenverantwortlich anzupassen.

Bei der Überprüfung, der spezifischen Planung und der Umsetzung sind die objektspezifischen Rahmenbedingungen (Material der Bausubstanz, Dimension des Einbauelements, Farbe, Exposition, Lasteinwirkung, etc.) sowie der geltende Stand der Technik einschliesslich aller anwendbaren Normen und technischen Richtlinien eigenverantwortlich zu beachten.

Falls das vorliegende Dokument Differenzen zur aktuellen deutschen Version (Artikel Nr. K1205881) aufweist, gilt in jedem Fall der deutsche Originaltext in der jeweils geltenden Fassung im Jansen Docu Center.

Alle Ausführungen dieser Dokumentation haben wir sorgfältig und nach bestem Wissen zusammengestellt. Wir können aber keine Verantwortung für die Benutzung der vermittelten Vorschläge und Daten übernehmen. Wir behalten uns technische Änderungen ohne Vorankündigung vor.

Les données de planification graphiques, comme les exemples d'application, détails de construction et raccordements au bâtiment, fournies dans notre documentation physique et numérique sont des représentations schématiques. Il en va de même pour les médias numériques comme les fichiers CAD ou modèles BIM.

Leur but est de faciliter la planification et réalisation d'un projet par les constructeurs métalliques et/ou concepteurs. Concrètement, elles doivent être vérifiées par le constructeur métallique et/ou le concepteur et, le cas échéant, modifiées de son propre chef pour s'assurer qu'elles concordent avec le projet concerné et qu'elles répondent aux exigences techniques spécifiques ainsi qu'aux dispositions légales et réglementaires.

Lors de la vérification, de la planification spécifique et de la mise en œuvre, il y a lieu de tenir compte des conditions spécifiques à l'objet (matériaux du bâtiment, dimension de l'élément d'insert, couleur, exposition, effet de charge, etc.) ainsi que de l'état actuel de la technique, y compris toutes les normes et directives techniques applicables.

En cas de divergence entre le présent document et la version allemande (no d'article K1205881), c'est dans tous les cas le texte original allemand qui prévaut dans sa version actuelle disponible dans le Jansen Docu Center.

Nous avons apporté le plus grand soin à l'élaboration de cette documentation. Cependant, nous déclinons toute responsabilité pour l'utilisation faite de nos propositions et de nos données.

Nous nous réservons le droit de procéder à des modifications techniques sans préavis.

Graphical planning data such as application examples, construction details, connections on site that are contained in our physical or electronic documentation components are schematic representations. The same applies to digital media such as CAD files or BIM models.

They are intended to support the metal worker and/or design engineer in planning and executing projects. In the specific case of application they are to be checked by the metal worker and/or design engineer in terms of their usability in the specific project concerned with regard to legal/regulatory and technical property-specific requirements and adjusted if necessary at the latter's own responsibility.

The property-specific underlying conditions (construction material, dimensions of installation element, colour, exposure, load effect etc.) and current state of the art including all applicable norms and technical guidelines are to be taken into consideration at the metal worker and/or design engineer's own responsibility during the review, specific planning and implementation.

If there are any differences between this document and the current German version (item number K1205881), the latest version of the original German text in the Jansen Docu Center shall prevail.

All the information contained in this documentation is given to the best of our knowledge and ability. However, we decline all responsibility for the use made of these suggestions and data.

We reserve the right to effect technical modifications without prior warning.





Jansen AG

**Steel Systems**  
Industriestrasse 34  
9463 Oberriet  
Schweiz  
[jansen.com](http://jansen.com)

**JANSEN**