

# Lieferprogramm

Janisol 2 EI30 RC Türen

# Programme de livraison

Portes Janisol 2 EI30 RC

# Sales range

Janisol 2 EI30 RC doors

Hinweise  
Remarque  
Notice

Jansen Stahlssysteme  
Systèmes en acier Jansen  
Jansen Steel Systems

**Lieferprogramm**  
**Janisol 2 EI30 RC Türen**

**Programme de livraison**  
**Janisol 2 EI30 RC Portes**

**Sales range**  
**Janisol 2 EI30 RC Doors**

Version 06/2020  
Artikelnummer K1191919

Version 06/2020  
Numéro d'article K1191919

Version 06/2020  
Item number K1191919

**Eine Liste der aktuellen Änderungen und Ergänzungen finden Sie am Ende des Kataloges!**

**Une liste des dernières modifications et ajouts est disponible à la fin du catalogue!**

**A table of actual modifications and additions can be found at the end of the catalogue!**

Bei grau hinterlegten Artikeln muss die Verfügbarkeit angefragt werden.

Pour les produits marqués en gris, la disponibilité doit être demandée.

Items which are marked in grey, the stock availability needs to be inquired.

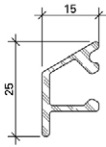

**000.000**

**Wetterschenkel**  
Aluminium roh

Gewicht 0,266 kg/m  
U = 0,100 m<sup>2</sup>/m  
P = 0,034 m<sup>2</sup>/m

Länge 6 m

**000.000**

**Renvoi d'eau**  
aluminium brut

poids 0,266 kg/m  
U = 0,100 m<sup>2</sup>/m  
P = 0,034 m<sup>2</sup>/m

Longueur 6 m

**000.000**

**Weatherbar**  
aluminium mill finish

weight 0,266 kg/m  
U = 0,100 m<sup>2</sup>/m  
P = 0,034 m<sup>2</sup>/m

Length 6 m

Artikel, welche rot durchgestrichen sind, wurden aus dem Sortiment genommen.

Les articles barrés en rouge ont été retirés de la gamme.

Articles that have a red line through them have been removed from the product range.

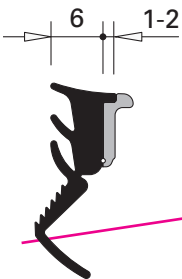

~~**000.000**~~

~~**Glasdichtung mit Abreisstege**  
EPDM, schwarz,  
für Glasleistenseite~~

~~Einsatz siehe Seiten 34/35~~

~~VE = 100 m~~

~~**000.000**~~

~~**Joint de vitrage avec partie déchirable**  
EPDM, noir,  
pour côté parclose~~

~~Utilisation voir pages 34/35~~

~~UV = 100 m~~

~~**000.000**~~

~~**Glazing weatherstrip with detachable strip**  
EPDM, black,  
for glazing bead side~~

~~Application see pages 34/35~~

~~PU = 100 m~~

Bei Fragen wenden sie sich an ihren Fachberater bzw. einen Jansen Vertreter.

Pour toute question, adressez-vous à votre conseiller ou à un représentant Jansen.

If you have any questions, please contact your consultant or a Jansen representative.

**JANSEN**

---

**Inhaltsverzeichnis****Sommaire****Content**

---

Janisol 2 EI30 RC Türen

Janisol 2 EI30 RC portes

Janisol 2 EI30 RC doors

---

---

**Systemübersicht**Merkmale  
Typenübersicht  
Technische Daten**Sommaire du système**Caractéristiques  
Sommaire des types  
Données techniques**Summary of system**Characteristics  
Summary of types  
Technical data**2**

---

**Profilsortiment**Profilübersicht  
Glasleistenübersicht**Assortiment de profilé**Sommaire des profilés  
Sommaire des parclozes**Range of profiles**Summary of profiles  
Summary of glazing beads**26**

---

**Zubehör**Zubehör  
Beschläge  
Verarbeitungshilfen**Accessoires**Accessoires  
Ferrures  
Outils d'usinage**Accessories**Accessories  
Fittings  
Assembly tools**33**

---

**Beispiele**Schnittpunkte  
Anwendungsbeispiele  
Konstruktionsdetails  
Anschlüsse am Bau**Exemples**Coupes de détails  
Exemples d'application  
Détails de construction  
Raccords au mur**Examples**Section details  
Examples of applications  
Construction details  
Attachment to structure**89**

---

**Technische Hinweise****Conseils techniques****Technical data****135**

Alle Ausführungen dieser Dokumentation haben wir sorgfältig und nach bestem Wissen zusammengestellt. Wir können aber keine Verantwortung für die Benutzung der vermittelten Vorschläge und Daten übernehmen. Wir behalten uns technische Änderungen ohne Vorankündigung vor.  
Aktuelle Version auf [www.jansen.com](http://www.jansen.com)

Nous avons apporté le plus grand soin à l'élaboration de cette documentation. Cependant, nous déclinons toute responsabilité pour l'utilisation faite de nos propositions et de nos données.  
Nous nous réservons le droit de procéder à des modifications techniques sans préavis.  
Version actuelle sur [www.jansen.com](http://www.jansen.com)

All the information contained in this documentation is given to the best of our knowledge and ability. However, we decline all responsibility for the use made of these suggestions and data.  
We reserve the right to effect technical modifications without prior warning.  
Current version available at [www.jansen.com](http://www.jansen.com)

**Merkmale**  
**Caractéristiques**  
**Characteristics**

Janisol 2 EI30 RC Türen  
Janisol 2 EI30 RC portes  
Janisol 2 EI30 RC doors

- Wärme gedämmtes Stahlsystem für Türen und Festverglasungen
- Bautiefe 60 mm, innen und aussen flächenbündig
- Schmale Ansichtsbreiten: Rahmen und Flügel ab 107,5 mm Stulppartie 155 mm
- Ein- und zweiflüglige Türen, nach innen und aussen öffnend, mit Oberlicht oder Festverglasung kombinierbar
- Türflügel bis 1400 x 3000 mm (BxH)
- Füllelementstärke von 15 bis 37 mm, Glaseinbau mittels Trocken- oder Nassverglasung
- Systemprüfungen nach Produktnorm EN 14351-1
- Profil-Verbundtechnik nach EN 14024 geprüft
- Festigkeitsanforderung nach EN 1192 (Klasse 4)
- Stahlprofile blank oder bandverzinkt, Edelstahlprofile 1.4301
- Grosses Sortiment an systemgeprüften Türbeschlägen
- Barrierefreie Schwellenausbildungen
- Geeignet für Pulver- und Nasslackbeschichtungen
- Prüfungen nach EN 1627 bis 1630 bis RC3
- Système en acier à rupture de pont thermique pour portes et vitrages fixes
- Profondeur de montage 60 mm, montage à fleur à l'intérieur et à l'extérieur
- Fines largeurs de face: Cadre et vantaux à partir de 107,5 mm Partie tête 155 mm
- Portes à un et deux vantaux, ouverture vers l'intérieur et vers l'extérieur, combinables avec imposte ou vitrage fixe
- Vantaux de porte jusqu'à 1400 x 3000 mm (LaxH)
- Élément de remplissage de 15 à 37 mm d'épaisseur, Montage du vitrage à sec ou à silicone
- Contrôles des systèmes selon la norme produit EN 14351-1
- Technique d'assemblage de profilés contrôlée selon EN 14024
- Exigence de résistance selon EN 1192 (classe 4)
- Profilés en acier brut ou en bande d'acier zinguée, profilés en acier Inox 1.4301
- Grand assortiment de ferrures de porte homologuées
- Formes de seuil sans barrière
- Convient aux revêtements par poudre ou peinture liquide
- Contrôles selon EN 1627 à 1630 pour RC3
- Thermally insulated steel system for doors and fixed glazing
- 60 mm basic depth, flush-fitted on the inside and outside
- Narrow face widths: Frame and leaf from 107.5 mm Meeting stile assembly 155 mm
- Single and double-leaf doors, inward and outward-opening, can be combined with toplight or fixed glazing
- Door leaf up to 1400 x 3000 mm (WxH)
- Infill unit thickness of 15 to 37 mm, Glazing installed by means of dry or wet glazing
- System tests in accordance with the product standard EN 14351-1
- Profile bonding technology tested in accordance with EN 14024
- Strength requirements in accordance with EN 1192 (Class 4)
- Raw finish or strip galvanised steel profiles, stainless steel profile 1.4301
- Large range of system-tested door fittings
- Easy-access thresholds
- Suitable for powder and wet paint coating
- Tests in accordance with EN 1627 to 1630 for RC3

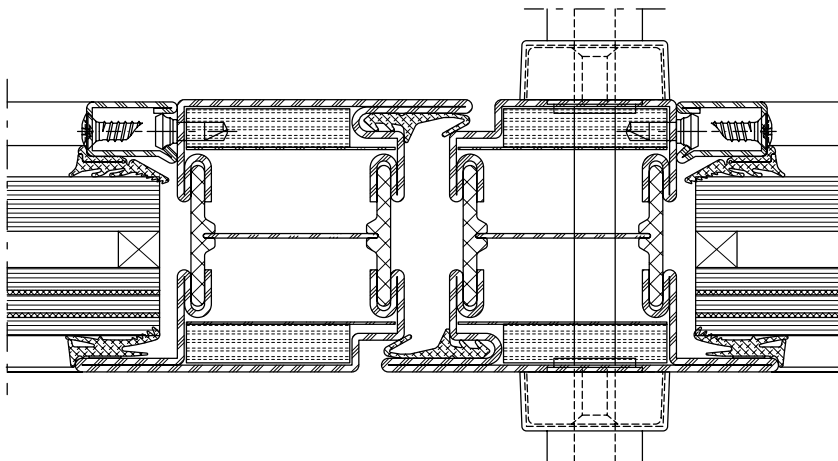

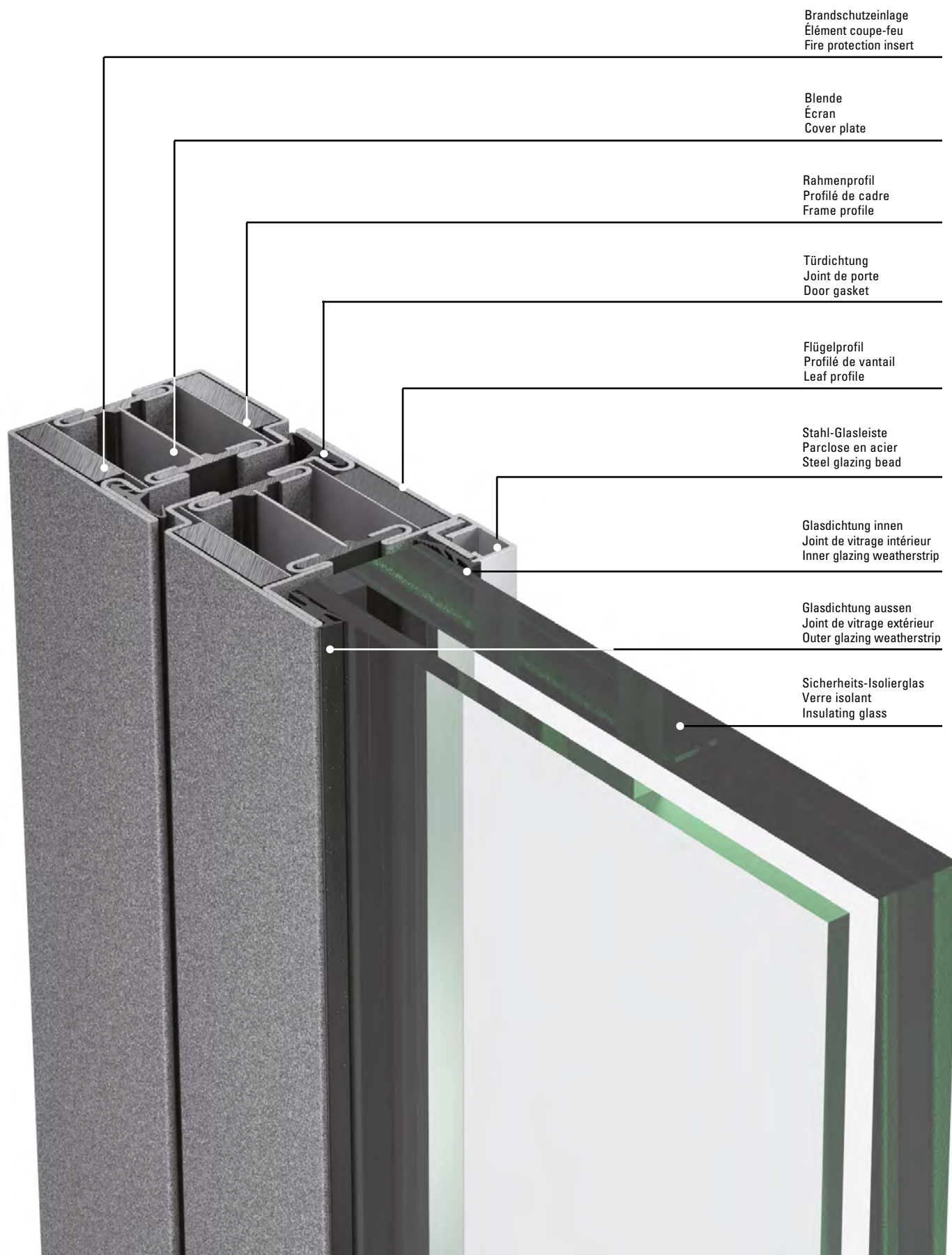

## Anmerkungen betreffend Brandschutz EI30 und Rauchschutz S<sub>200</sub>

- Diese Dokumentation beinhaltet lediglich die Anforderungen betreffend Einbruchschutz.
- Klassifizierungsbericht und nationale Zulassungen sind zwingend zu beachten.

### Speziell bei:

- Typenübersicht
- Elementgrößen (schlossabhängig)
- Glasausführungen
- Bauanschlüsse

Die Mehrfachverriegelungen im Bereich RC sind nicht selbstverriegelnd, somit gelten sie brandschutztechnisch als Einfallenschloss.

## Remarques concernant les classes coupe-feu EI30 et pare-fumée S<sub>200</sub>

- Cette documentation renferme uniquement les exigences relatives à la protection anti-effraction.
- Les rapports de classification et agréments nationaux doivent être impérativement respectés.

### Notamment en relation avec:

- Vue d'ensemble des types
- Tailles d'élément (selon la serrure)
- Exécutions du verre
- Fixation au bâtiment

Les verrouillages multipoints dans le domaine RC ne sont pas auto-verrouillants. En termes de protection incendie, ils sont considérés comme des serrures à un point.

## Notes on EI30 fire protection and S<sub>200</sub> smoke protection

- This documentation only contains the requirements for burglar resistance.
- Classification report and national approvals must be observed.

### Especially for:

- Overview of types
- Unit sizes (depending on the lock)
- Glass designs
- Attachments to building structure

The multi-point locks in the RC area are not self-locking and are therefore classed as single-point latch locks in terms of fire protection.



## Zubehör und Beschläge

Diese Dokumentation beinhaltet lediglich die system-spezifischen Zubehör- und Beschlägeteile. Weitere allgemein einsetzbare Beschläge und Zubehör-Artikel finden Sie im Katalog «Transparenter Brandschutz».

## Accessoires et ferrures

La documentation ne comprend que les accessoires et les ferrures spécifiques au système. Vous trouverez d'autres ferrures et accessoires d'utilisation générale dans le catalogue «La protection incendie transparente».

## Accessories and fittings

This documentation contains only the system-specific accessories and fittings. For more fittings and accessories for general use, please consult the catalogue «Glazed fire protection».

**Übersicht Dokumentationen**  
**Aperçu des documentations**  
**Overview of documentations**

Janisol 2 EI30 RC Türen  
Janisol 2 EI30 RC portes  
Janisol 2 EI30 RC doors



**Beschichtungs-Guideline**  
**Revêtement de surface**  
**Coating Guideline**



**Toleranzen**  
**Tolérances**  
**Tolerances**

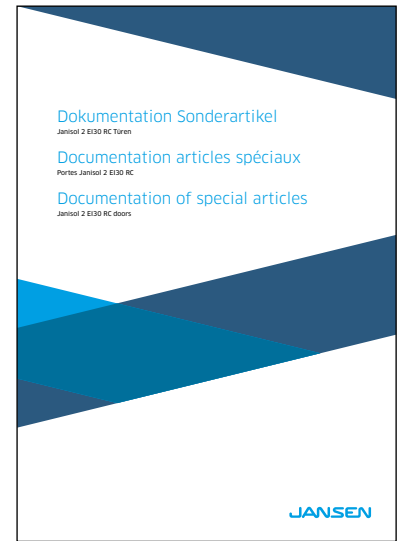

**Dokumentation Sonderartikel**  
**Janisol 2 EI30 RC Türen**  
**Documentation articles spéciaux**  
**Portes Janisol 2 EI30 RC**  
**Documentation of special articles**  
**Janisol 2 EI30 RC doors**



**Janisol 2 EI30 RC Türen –**  
**Beschlageinbau und Verarbeitung**  
**Portes Janisol 2 EI30 RC –**  
**Montage des ferrures et usinage**  
**Janisol 2 EI30 RC doors –**  
**Installation of fittings and assembly**



**Bedienungs-, Pflege- und**  
**Wartungsanleitung (598.461)**  
**Instructions d'emploi, d'entretien**  
**et de maintenance (598.468)**  
**Operating and maintenance**  
**instructions (598.467)**

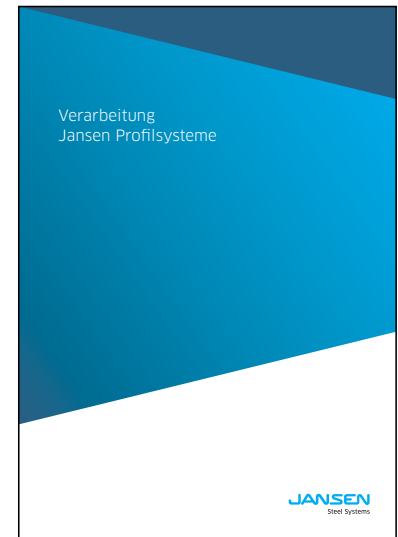

**Verarbeitung Jansen-Profilsysteme**  
**(598.477)**  
**Usinage systèmes de profilés Jansen**  
**(598.491)**  
**Fabrication of Jansen profile systems**  
**(598.492)**

## JANIssoft

JANIssoft ermöglicht die Planung, Kalkulation und Konstruktion von Jansen Systemen für Fenster, Türen und Fassaden in 2D sowie 3D. Mit der neuen Version können Planer und Verarbeiter Angebote und Bestellungen mit den entsprechenden Detailzeichnungen und Berechnungen einfach erstellen. Dank der optimierten Softwarefunktionen lässt sich der Prozess von der Arbeitsvorbereitung über die Fertigung noch effizienter gestalten.

## JANIssoft

JANIssoft permet l'étude, le calcul et la construction de systèmes Jansen en 2D et 3D pour les fenêtres, les portes et les façades. La nouvelle version permet aux projeteurs et aux transformateurs d'établir facilement des offres et des commandes avec les plans de détail et les calculs. Des préparatifs du travail à la commande de la machine, le processus peut être coordonné de manière encore plus efficace grâce aux fonctions optimisées du logiciel.

## JANIssoft

JANIssoft allows Jansen systems for windows, doors and façades to be planned, calculated and designed in 2D and 3D. Using the new version, developers and fabricators can easily create quotations and orders with the corresponding detailed drawings and calculations. Thanks to optimised software functionality, the procedure from process planning to fabrication can be made even more efficient.

## Jansen Docu Center

Die Plattform zum effizienten Arbeiten mit Jansen Dokumentationen. Im Jansen Docu Center stehen alle Produktinformationen jederzeit digital in der aktuellsten Version zur Verfügung: von Architekten-Informationen über Bestell- und Fertigungskatalogen bis hin zu Anleitungen und Prospekten sowie Videos. Die Inhalte können einfach und schnell aufgerufen werden. Ein für den Anwender komfortables papierloses Arbeiten, das zahlreiche Vorteile bietet.

## Jansen Docu Center

La plate-forme pour travailler efficacement avec les documentations Jansen. Le Jansen Docu Center met à votre disposition les informations sur les produits, en format numérique et dans une version actualisée: des catalogues de commande et de fabrication aux instructions et prospectus, en passant par les informations destinées aux architectes et vidéos. Les contenus sont facilement et rapidement accessibles. Une manière de travailler confortable et offrant de nombreux avantages.

## Jansen Docu Center

The platform for working efficiently with Jansen documentation. The latest version of all the product information is available digitally at any time in the Jansen Docu Center – from order and fabrication manuals to architect information, instructions and brochures and videos. The content can be retrieved quickly and easily. The user can work conveniently without paper, which has numerous benefits.

## Download CAD Daten

**DXF**

**DWG**

Sie können die Zeichnungen in den Formaten DXF und/oder DWG herunterladen. Klicken Sie auf das entsprechende Icon und der Download erfolgt.

Die Hinweise «Artikelbibliothek/Türbeschläge/Fensterbeschläge» bedeuten, dass Sie mit einem Klick die gesamte Artikelbibliothek des entsprechenden Systems herunterladen (Profile, Beschläge, Glasleisten, Zubehör etc.).

## Télécharger fichiers DAO

**DXF**

**DWG**

Vous pouvez télécharger les dessins aux formats DXF et/ou DWG. Cliquez sur l'icône correspondante et le téléchargement s'effectuera.

Les indications «Bibliothèque des articles/Ferures de porte/Ferrures de fenêtres» signifie que vous téléchargez la totalité de la bibliothèque des articles du système donné (profilés, ferrures, parcloles, accessoires etc.).

## Download CAD files

**DXF**

**DWG**

You can download the drawings in DXF and/or DWG format. Click on the relevant icon to begin the download.

The items «Article library/Door fittings/Window fittings» means that you download the entire article library for the corresponding system with one click (profiles, fittings, glazing beads, accessories etc.).



## CE Kennzeichnung und Leistungserklärungen

Alle nötigen Unterlagen und Anleitungen zur CE-Kennzeichnung finden Sie unter

[docucenter.jansen.com](http://docucenter.jansen.com)

Ebenfalls finden Sie unter dieser Adresse alle Leistungserklärungen unserer Beschläge.

## Marquage CE et déclarations de performance

Tous les documents et instructions relatifs au marquage CE se trouvent sur le site

[docucenter.jansen.com](http://docucenter.jansen.com)

Vous trouverez également à cette adresse toutes les déclarations de performance de nos ferrures.

## CE marking and declarations of performance

You can find all the necessary documents and instructions on CE marking at

[docucenter.jansen.com](http://docucenter.jansen.com)

At this address you can also find all declarations of performance for our fittings.



**JANSEN Docu Center**

**Anmelden**

E-Mail / Benutzername:  Kennwort:

[> Anmelden](#) [> Kennwort vergessen](#) [> Erstregistrierung](#)

**Das Jansen Docu Center heißt sie willkommen.**

Nach einer intensiven Arbeit zusammen mit unserem Partner Schüco haben wir das Jansen Docu Center geschaffen.

Das Jansen Docu Center ist eine Plattform auf der wir unseren Kunden und Partner ausführliche Informationen zu unseren Produkten, Artikeln und Dienstleistungen in strukturierter sowie anschaulicher Form zur Verfügung stellen wollen.

Das Jansen Docu Center ist eine lebend Plattform die sich in den kommende Monaten und Jahren weiterentwickeln wird.

**Was ist Inhalt des Jansen Docu Center?**

Auf dem Jansen Docu Center finde sie zu den Jansen Stahlsystemen und zum Jansen Connex System:

- Kataloge und Dokumentationen
- Verarbeitungs- und Montage Richtlinien sowie Videos
- Datenblätter (Werkzeugnisse, Sicherheitsdatenblätter, etc.)
- CAD Bibliothek
- Tools
- CE-Kennzeichnung
- Archiv

Zudem können Schweizer Kunden über das Jansen Docu Center auf das Docu Center der Firma Schüco zugreifen.

**Wie finde ich Informationen im Jansen Docu Center?**

Generell steht eine Volltextsuche mit Suchfiltern zur Verfügung. Im Bereich der Kataloge und Dokumentationen stehen zudem spezifische Suchfilter zur Verfügung die eine effiziente Suche ermöglichen.

**Wie registriere ich mich und welchen Nutzen hat dies für mich?**

Hier geht es zur Registrierung - [Registrierung](#)

Durch die Registrierung erhalten sie nicht nur Informationen zu den oben genannten Informationen sie werden von uns auch aktiv über Änderungen in Katalogen, Datenblättern, etc. informiert. Dies ist in der heutigen Zeit ein relevanter Punkt da das nachführen in Printmedien heutzutage kaum noch möglich ist. Deshalb ist es uns ein Anliegen sie über Änderungen in Besondere technische Änderungen zu rasch und effizient als möglich zu informieren.

**Kontakt & Hilfe**

Sie haben Fragen zum JansenDocu Center oder zur Jansen Docu Center App? Wir haben für alle Fragen, Probleme und Anregungen ein offenes Ohr und den richtigen Ansprechpartner.

**Kontakt:**

Jansen Docu Center Team  
Tel.: +41 71 763 93 70  
[docucenter@jansen.com](mailto:docucenter@jansen.com)

Wir freuen uns auf Ihre Anfrage.

Copyright 2018 Schüco de  Impressum

Zur Erreichung der maximalen Leistungswerte bzw. der CE-Kennzeichnung sind die Gutachtlichen Stellungnahmen zu beachten. ([docucenter.jansen.com](http://docucenter.jansen.com))

Il doit être tenu compte des avis d'expert dans le but d'obtenir les valeurs de performance maximales et le marquage CE. ([docucenter.jansen.com](http://docucenter.jansen.com))

To achieve the maximum performance values and/or the CE marking, the expert appraisal report must be observed. ([docucenter.jansen.com](http://docucenter.jansen.com))

## Info und Beratung

Gerne beraten wir Sie persönlich und stehen Ihnen bei Fragen zur Verfügung. Bitte schreiben Sie uns Ihre Anliegen an: [info@jansen.com](mailto:info@jansen.com)

## Info et conseils

Nous vous conseillerons volontiers individuellement et sommes à votre disposition si vous avez des questions à poser. Veuillez nous envoyer votre requête à: [info@jansen.com](mailto:info@jansen.com)

## Information and advice

We would be delighted to provide you with advice in person and are available to answer any questions you may have. Please write to us with your queries at: [info@jansen.com](mailto:info@jansen.com)

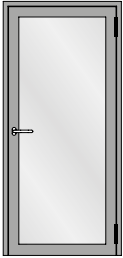

Einflügelige Türe  
Porte à un vantail  
Single leaf door

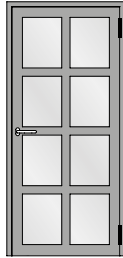

Einflügelige Türe mit Riegel  
Porte à un vantail avec traverses  
Single leaf door with transoms

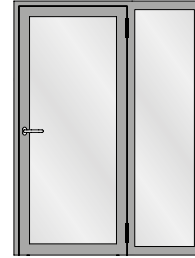

Einflügelige Türe mit festem Seitenteil  
Porte à un vantail avec partie latérale fixe  
Single leaf door with fixed side light

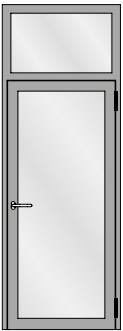

Einflügelige Türe mit festem Oberlicht  
Porte à un vantail avec imposte fixe  
Single leaf door with fixed top light

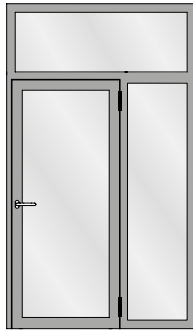

Einflügelige Türe mit festem Seitenteil und festem Oberlicht  
Porte à un vantail avec partie latérale fixe et imposte fixe  
Single leaf door with fixed side light and fixed top light

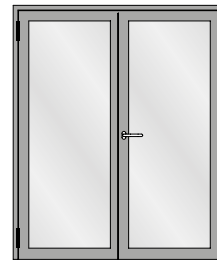

Zweiflügelige Türe  
Porte à deux vantaux  
Double leaf door



Zweiflügelige Türe mit zwei festen Seitenteilen  
Porte à deux vantaux avec deux parties latérales fixes  
Double leaf door with two fixed side lights

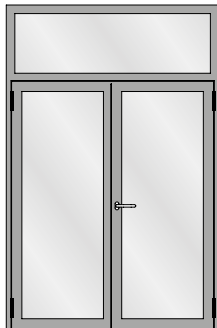

Zweiflügelige Türe mit festem Oberlicht  
Porte à deux vantaux avec imposte fixe  
Double leaf door with fixed top light

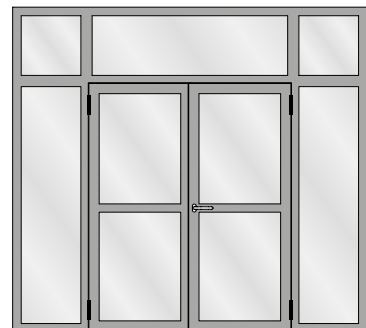

Zweiflügelige Türe mit zwei festen Seitenteilen und festen Oberlichtern  
Porte à deux vantaux avec deux parties latérales fixes et impostes fixes  
Double leaf door with two fixed side lights and fixed top lights

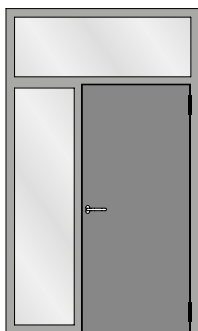

Verblechte einflügelige Türe mit festem Seitenteil und festem Oberlicht  
 Porte tôle à un vantail avec partie latérale fixe et imposte fixe  
 Sheet metal single leaf door with fixed side light and fixed top light



Verblechte zweiflügelige Türe mit zwei festen Seitenteilen und festen Oberlichtern  
 Porte tôle à deux vantaux avec deux parties latérales fixes et impostes fixes  
 Sheet metal double leaf door with two fixed side lights and fixed top lights



Festverglasung  
 Vitrage fixe  
 Fixed glazing

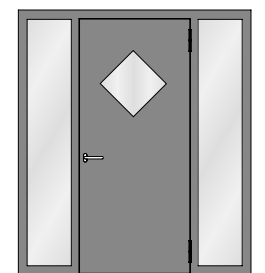

Verblechte einflügelige Türe mit zwei festen Seitenteilen  
 Porte tôle à un vantail avec deux parties latérales fixes  
 Sheet metal single leaf door with two fixed side lights

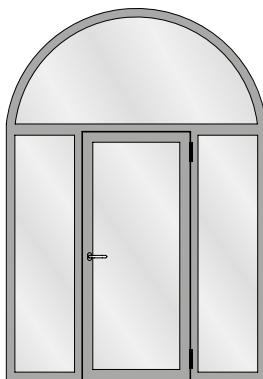

Einflügelige Türe mit zwei festen Seitenteilen und Rundbogen-Oberlicht  
 Porte à un vantail avec deux parties latérales fixes et imposte demi-ronde  
 Single leaf door with two fixed side lights and round arched top light

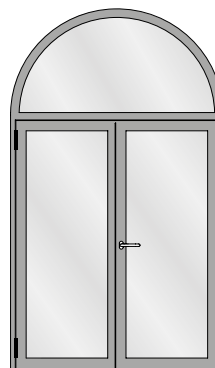

Zweiflügelige Türe mit Rundbogen-Oberlicht  
 Porte à deux vantaux avec imposte demi-ronde  
 Double leaf door with round arched top light

Aufgrund möglicher Deformationen von verblechten Türen in exponierten Lagen mit Sonneneinstrahlung sollte diese Anwendung nicht eingesetzt werden, ansonsten ist eine Beschattung vorzusehen.

**Hinweis Oberflächenbehandlung:**  
 Wegen der Lochschweißungen empfehlen wir eine Nasslackierung mit vorgängigem Spachteln.

Au vu de déformations possibles, ne pas exposer les portes tôles au rayonnement direct du soleil (effet bimétal). Si possible prévoir une protection solaire.

**Indications sur le traitement de surface:**  
 En raison des soudures bouchons, nous recommandons un laquage avec vernis liquide précédé d'un rebouchage.

Due to potential deformations of sheet metal clad doors in exposed locations with sunlight this application should not be used otherwise a shading must be provided.

**Surface treatment note:**  
 We recommend wet lacquering preceded by priming, due to the plug welds.

**Technische Daten**  
**Données techniques**  
**Technical data**

Janisol 2 EI30 RC Türen  
 Janisol 2 EI30 RC portes  
 Janisol 2 EI30 RC doors

**Elementgrößen Normalfunktion**

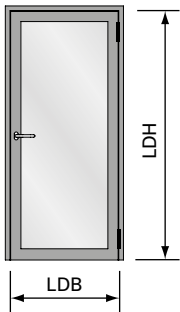

LDB Lichte Durchgangsbreite  
 max. 1400 mm  
 min. 600 mm

LDH Lichte Durchgangshöhe  
 max. 3000 mm  
 min. 1925 mm

Flügelgewicht max. 280 kg

**Tailles des éléments fonction standard**

LDB Largeur vide lumière  
 max. 1400 mm  
 min. 600 mm

LDH Hauteur vide lumière  
 max. 3000 mm  
 min. 1925 mm

Poids de vantail max. 280 kg

**Size of elements standard function**

LDB Clear opening width  
 max. 1400 mm  
 min. 600 mm

LDH Clear opening height  
 max. 3000 mm  
 min. 1925 mm

Weight of leaf max. 280 kg

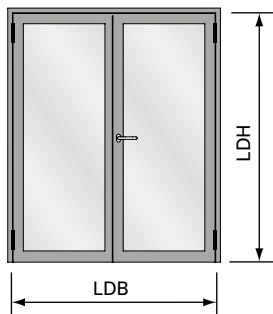

LDB Lichte Durchgangsbreite  
 max. 2800 mm  
 min. 1400 mm

LDH Lichte Durchgangshöhe  
 max. 3000 mm  
 min. 1925 mm

Flügelgewicht max. 280 kg

LDB Largeur vide lumière  
 max. 2800 mm  
 min. 1400 mm

LDH Hauteur vide lumière  
 max. 3000 mm  
 min. 1925 mm

Poids de vantail max. 280 kg

LDB Clear opening width  
 max. 2800 mm  
 min. 1400 mm

LDH Clear opening height  
 max. 3000 mm  
 min. 1925 mm

Weight of leaf max. 280 kg



**Grösse Festverglasung:**

Gemäss Zulassung oder Glashersteller.  
 Die Statik der Konstruktion ist zu prüfen.

**Grandeur vitrage fixe:**

Selon homologation ou fabricant  
 de verre. La statique de la construction  
 doit être contrôlée.

**Size of fixed lights:**

In accordance with authorisation or  
 glass manufacturer. The structural  
 values of the construction must be  
 checked.

**Technische Daten**  
**Données techniques**  
**Technical data**

Janisol 2 EI30 RC Türen  
 Janisol 2 EI30 RC portes  
 Janisol 2 EI30 RC doors

**Elementgrößen Panikfunktion**

**Tailles des éléments fonction panique**

**Size of elements emergency function**

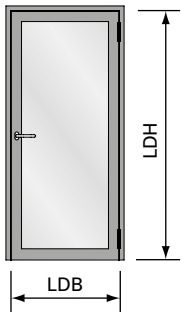

LDB	Lichte Durchgangsbreite max. 1400 mm min. 600 mm
LDH	Lichte Durchgangshöhe max. 2425 mm min. 1925 mm
Flügelgewicht max. 280 kg	

LDB	Largeur vide lumière max. 1400 mm min. 600 mm
LDH	Hauteur vide lumière max. 2425 mm min. 1925 mm
Poids de vantail max. 280 kg	

LDB	Clear opening width max. 1400 mm min. 600 mm
LDH	Clear opening height max. 2425 mm min. 1925 mm
Weight of leaf max. 280 kg	

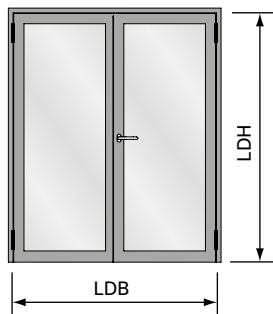

**Teilpanik**  
**Panique partielle**  
**Partial panic function**

**Vollpanik**  
**Panique**  
**Panic**

LDB	Lichte Durchgangsbreite max. 2800 mm min. 1400 mm
LDH	Lichte Durchgangshöhe max. 2425 mm min. 1925 mm
Flügelgewicht max. 280 kg	

LDB	Largeur vide lumière max. 2800 mm min. 1400 mm
LDH	Hauteur vide lumière max. 2425 mm min. 1925 mm
Poids de vantail max. 280 kg	

LDB	Clear opening width max. 2800 mm min. 1400 mm
LDH	Clear opening height max. 2425 mm min. 1925 mm
Weight of leaf max. 280 kg	



**Grösse Festverglasung:**

Gemäss Zulassung oder Glashersteller.  
 Die Statik der Konstruktion ist zu prüfen.

**Grandeur vitrage fixe:**

Selon homologation ou fabricant  
 de verre. La statique de la construction  
 doit être contrôlée.

**Size of fixed lights:**

In accordance with authorisation or  
 glass manufacturer. The structural  
 values of the construction must be  
 checked.

### **Sicherheitsklasse RC2N**

Der Gelegenheitstäter versucht mit einfachen Werkzeugen wie Schraubendreher, Zange und Keil, das verschlossene und verriegelte Bandteil aufzubrechen (Prüfzeit 3 Minuten). Ein direkter Angriff auf die eingesetzte Verglasung ist nicht zu erwarten. Die Klasse wird lediglich mit Standardglas (d.h. ohne Sicherheitsverglasung) ausgeführt.

### **Classe de sécurité RC2N**

Le délinquant occasionnel tente sa chance avec des outils simples tels que tournevis, pince et coin pour fracturer l'élément de paumelle fermé et verrouillé (temps de test 3 minutes). Une attaque directe du vitrage est in habituelle. La classe n'est réalisée qu'avec le verre standard (donc sans vitrage de sécurité).

### **Resistance class RC2N**

Opportunist burglars use simple tools like screwdrivers, pliers and wedges to try to break into locked and bolted hinge components (testing time 3 minutes). A direct attack on the glazing is not expected. The class is achieved with standard glass only (i.e. not security glazing).

### **Sicherheitsklasse RC2**

Der Gelegenheitstäter versucht mit einfachen Werkzeugen wie Schraubendreher, Zange und Keil, das verschlossene und verriegelte Bandteil aufzubrechen (Prüfzeit 3 Minuten). Bei dieser Klasse ist eine Verglasung gemäss EN 356 vorgeschrieben. Türen der Klasse RC2 werden oft bei Wohngebäuden und als Grund-sicherheit bei Gewerbe- und öffentli-chen Gebäuden eingebaut.

### **Classe de sécurité RC2**

Le délinquant occasionnel tente sa chance avec des outils simples tels que tournevis, pince et coin pour fracturer l'élément de paumelle fermé et verrouillé (temps de test 3 minutes). Un vitrage selon EN 356 est prescrit pour cette classe. Les portes de la classe RC2 sont souvent utilisées dans les immeubles d'habitation et comme sécurité de base dans les bâtiments de bureaux et publics.

### **Resistance class RC2**

Opportunist burglars use simple tools like screwdrivers, pliers and wedges to try to break into locked and bolted hinge components (testing time 3 minutes). Glazing in accordance with EN 356 is prescribed for this class. Doors in class RC2 are often installed in residential buildings and as a basic security measure in commercial and public buildings.

- Prüfungen nach EN 1627-1630
- Systemprüfung nach Produktnorm EN 14351-1 für alle Öffnungsarten

- Tests selon EN 1627-1630
- Contrôle du système selon la norme produit EN 14351-1 pour tous les types d'ouverture

- Tests in accordance with EN 1627-1630
- System testing in accordance with product standard EN 14351-1 for all opening types

### **Sicherheitsklasse RC3**

Der gewohnt vorgehende Täter versucht zusätzlich mit einem zweiten Schraubendreher, Kuhfuss und einem mechanischen Bohrer das verschlossene und verriegelte Bauteil aufzubrechen (Prüfzeit 5 Minuten). Bei dieser Klasse ist eine Verglasung gemäss EN 356 vorgechrieben. Türen der Klasse RC3 werden oft bei Wohn-, Gewerbe- und öffentlichen Gebäuden mit erhöhten Anforderungen eingebaut.

### **Classe de sécurité RC3**

Le délinquant procédant de manière usuelle tente de plus de rompre le composant fermé et verrouillé avec un second tournevis, un pied-de-biche et un foret mécanique (temps de test 5 minutes). Un vitrage selon EN 356 est prescrit pour cette classe. Les portes de la classe RC3 sont souvent utilisées dans les immeubles d'habitation, les bâtiments de bureaux et publics soumis à des exigences de sécurité élevées.

### **Resistance class RC3**

Habitual burglars use a second screwdriver, crowbar and mechanical drill to try to break into locked and bolted building components (testing time 5 minutes). Glazing in accordance with EN 356 is prescribed for this class. Doors in class RC3 are often installed in residential, commercial and public buildings with higher requirements.

- Prüfungen nach En 1627-1630
- Systemprüfung nach Produktnorm EN 14351-1 für alle Öffnungsarten

- Tests selon EN 1627-1630
- Contrôle du système selon la norme produit EN 14351-1 pour tous les types d'ouverture

- Tests in accordance with EN 1627-1630
- System testing in accordance with product standard EN 14351-1 for all opening types

### Einbruchhemmende Türen

Die Türkonstruktion Janisol 2 EI30 wurde nach EN 1627 geprüft. Damit die Schutzwirkung auch in der Praxis gewährleistet ist, sind die system-relevanten Beschläge und Zubehör gemäss dieser Dokumentation zu verwenden.

Folgende Punkte sind zwingend zu beachten:

- Mehrfachverriegelungen 556.050 - 556.071
- Schliessbleche oder Panik-Gegenkasten
- Zylinder- und Schlossschutz
- Bänder und Bandsicherungen
- Füllelemente

Die Jansen Zylinderschutz-Garnituren 555.343 und 555.338 wurden erfolgreich nach EN 1906 geprüft. Bei Verwendung des Jansen Zylinderschutzes müssen die Schlüssel die untenstehenden Abmessungen aufweisen:

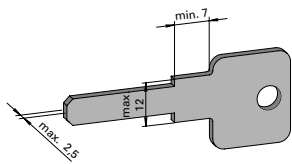

Alternativ zum Jansen Zylinderschutz können auch geprüfte Schliesszylinder nach DIN 18252:2006-12 mit mindestens Klasse 21-, 31-, 71-BZ in Kombination mit geprüften Schutzbeschlägen nach DIN 18257:2003-03 mit mindestens der Klasse ES2 für RC3 und ES1 für RC2 verwendet werden.

### Portes anti-effraction

La porte de construction Janisol 2 EI30 a été testée selon EN 1627. Les ferrures et les accessoires de ce système doivent être utilisés selon la présente documentation afin que la protection soit également garantie dans la pratique.

Les points suivants doivent être impérativement respectés:

- Verrouillages multiples 556.050 à 556.071
- Gâches de fermeture ou contre-bascules panique
- Protection du cylindre et de la serrure
- Paumelles et protection de paumelle
- Éléments de remplissage

Les garnitures de protection de cylindre Jansen 555.343 et 555.338 ont été testées avec succès selon EN 1906. Quand la protection de cylindre Jansen est utilisée, les clés doivent avoir les dimensions suivantes:

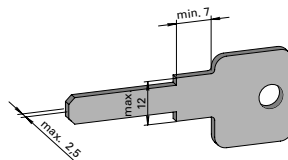

Comme alternative à la protection de cylindre Jansen, les cylindres de fermeture testés selon DIN 18252:2006-12 avec au moins la classe 21-, 31-, 71-BZ, combinés avec des ferrures de protection testées selon DIN 18257:2003-03 avec au moins la classe ES2 pour RC3 et ES1 pour RC2 peuvent être utilisés.

### Burglar-resistant doors

The Janisol 2 EI30 door construction has been tested in accordance with EN 1627. To ensure the protective effect also functions in practice, the fittings and accessories for the system must be used in accordance with this documentation.

The following points must be noted:

- Multi-point locking 556.050 - 556.071
- Strike plates or panic strike boxes
- Cylinder and lock protection
- Hinges and hinge fixings
- Infill units

The Jansen cylinder protection kits 555.343 and 555.338 have been successfully tested in accordance with EN 1906. When using the Jansen cylinder protection, the keys must match the dimensions given below:

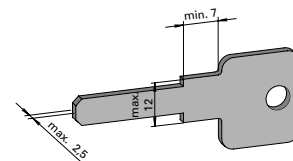

As an alternative to the Jansen cylinder protection, lock cylinders tested in accordance with DIN 18252:2006-12 with at least class 21-, 31-, 71-BZ in combination with tested protective fittings in accordance with DIN 18257:2003-03 with at least class ES2 for RC3 and ES1 for RC2 can be used.

Füllelemente

Éléments de remplissage

Infill units

**RC2N**

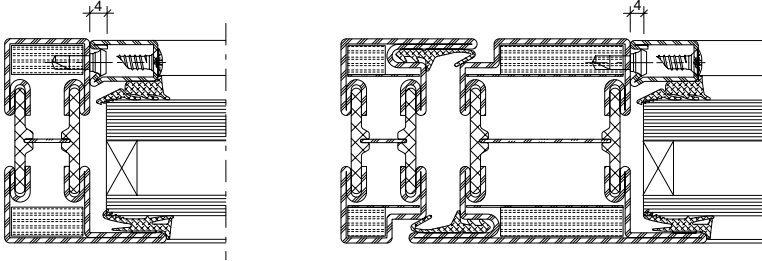

**Keine Anforderung**  
(nationale Anforderungen beachten)

**Aucune exigence**  
(Tenir compte des exigences nationales)

**No requirement**  
(Adhere to national requirements)



Füllelemente

Éléments de remplissage

Infill units

**RC2**

Normalfunktion  
Fonction standard  
Standard function

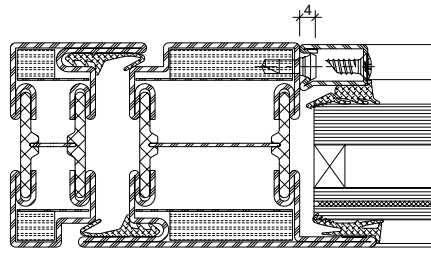
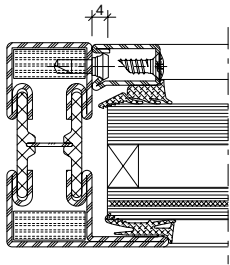

**Glas:**  
min. P4A nach EN 356  
Hersteller: Vetrotech oder Pilkington

**Verre:**  
min. P4A selon EN 356  
Fabricant: Vetrotech ou Pilkington

**Glass:**  
min. P4A in accordance with EN 356  
Manufacturer: Vetrotech or Pilkington

Panikfunktion  
Fonction panique  
Emergency function

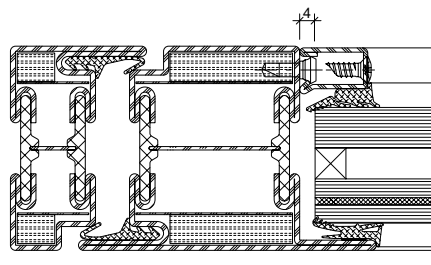
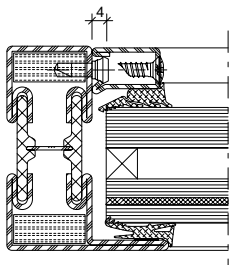

**Glas:**  
Vetrotech Contraflam P5A mit Polycarbonat  
(max.12 mm) nach EN 356 (Nassverglasung)  
oder

P6B ohne Polycarbonat nach EN 356  
Hersteller: Vetrotech oder Pilkington

**Verre:**  
Vetrotech Contraflam P5A avec du  
polycarbonate (max.12 mm) selon EN 356  
(vitrage mastic)

ou

P6B sans polycarbonate selon EN 356  
Fabricant: Vetrotech ou Pilkington

**Glass:**  
Vetrotech Contraflam P5A with polycarbonate  
(max.12 mm) in accordance with EN 356  
(wet glazing)

or

P6B without polycarbonate in accordance  
with EN 356  
Manufacturer: Vetrotech or Pilkington

Für Produkte mit Polycarbonat können spezielle Anwendungsbedingungen der Glashersteller gelten. Diese sind vor der Bestellung mit dem Hersteller zu klären. In der Aussenanwendung sind generell Isoliergläser mit geeigneten Beschichtungen zu verwenden.

Pour les produits contenant du polycarbonate, des conditions d'utilisation spéciales définies par les verriers peuvent s'appliquer. Il faut se renseigner à cet effet auprès du fabricant avant la commande. Pour l'application extérieure, on utilisera d'une manière générale des verres isolants avec des revêtements appropriés.

For products with polycarbonate, special conditions of use of the glass manufacturer may apply. These must be clarified with the manufacturer before placing an order. For external applications, insulating glass with suitable coatings should generally be used.

Füllelemente

Einsatz von RC-Paneelen nur im  
Rauchschutz zulässig

RC2

Normalfunktion  
Fonction standard  
Standard function

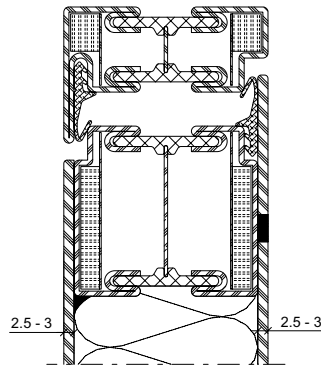
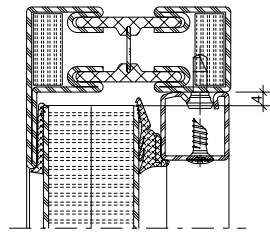

Panikfunktion  
Fonction panique  
Emergency function

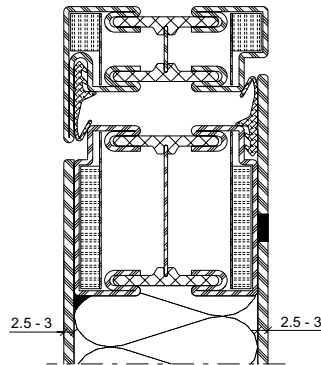
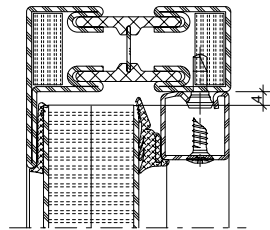

**Füllungen:**  
- 2x12,5 mm GFP oder GKP

**Verblechte Ausführung:**  
- Mineralwolle  $\geq 100 \text{ kg/m}^3$

GFP = Gipsfaserplatte  
GKP = Gipskartonplatte

**Remplissages:**  
- 2x12,5 mm GFP ou GKP

**Exécution tôle:**  
- Laine minérale  $\geq 100 \text{ kg/m}^3$

GFP = plaque de plâtre armé  
de fibres  
GKP = plaque de carton plâtre

Infill units

Use of RC panels only permitted in  
smoke protection

**Panel:**  
min. 2 mm Blech (Blech: Stahl, CNS) / Füllung /  
min. 1 mm Blech (Blech: Stahl, Aluminium, CNS)

**Panneau:**  
Tôle de 2 mm min. (tôle: acier, CNS) /  
remplissage / tôle de 1 mm min. (tôle: acier,  
aluminium, CNS)

**Panel:**  
min. 2 mm sheet metal (sheet metal: steel, CNS) /  
infill / min. 1 mm sheet metal (sheet metal: steel,  
aluminium, CNS)

**Panel:**  
min. 2 mm Blech (Blech: Stahl, CNS) / Füllung /  
min. 1 mm Blech (Blech: Stahl, CNS)

**Panneau:**  
Tôle de 2 mm min. (tôle: acier, CNS) /  
remplissage / tôle de 1 mm min. (tôle: acier, CNS)

**Panel:**  
min. 2 mm sheet metal (sheet metal: steel, CNS) /  
infill / min. 1 mm sheet metal (sheet metal: steel,  
CNS)

**Infills:**  
- 2x125, mm GFP or GKP

**Sheet metal design:**  
- Mineral wool  $\geq 100 \text{ kg/m}^3$

GFP = Gypsum fibre board  
GKP = Plasterboard

**RC3**

**Normalfunktion  
Fonction standard  
Standard function**

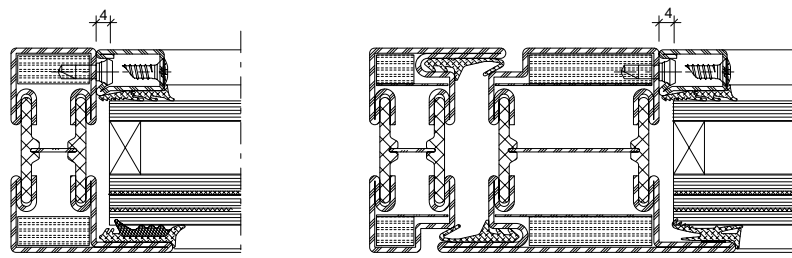
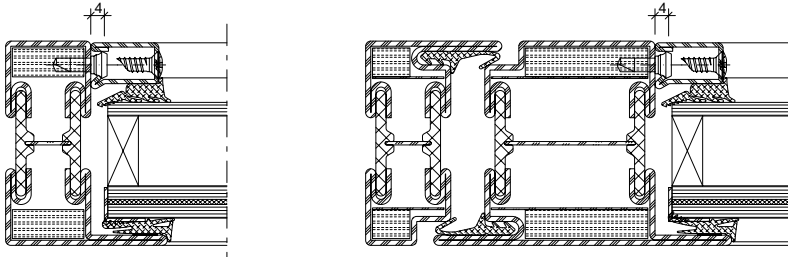

**Panikfunktion  
Fonction panique  
Emergency function**

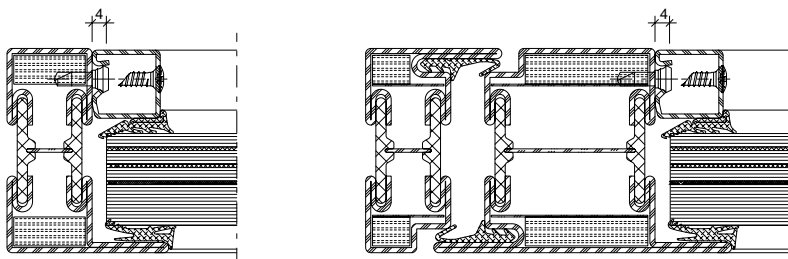

Für Produkte mit Polycarbonat können spezielle Anwendungsbedingungen der Glashersteller gelten. Diese sind vor der Bestellung mit dem Hersteller zu klären. In der Aussenanwendung sind generell Isoliergläser mit geeigneten Beschichtungen zu verwenden.

Pour les produits contenant du polycarbonate, des conditions d'utilisation spéciales définies par les verriers peuvent s'appliquer. Il faut se renseigner à cet effet auprès du fabricant avant la commande. Pour l'application extérieure, on utilisera d'une manière générale des verres isolants avec des revêtements appropriés.

**Glas:**  
min. P5A nach EN 356  
mit Edelstahlwinkel 1 mm  
oder  
min. P6B nach EN 356  
Hersteller: Vetrotech oder Pilkington

**Verre:**  
min. P5A selon EN 356  
avec cornière en acier Inox 1 mm  
ou  
min. P6B selon EN 356  
Fabricant: Vetrotech ou Pilkington

**Glass:**  
min. P5A in accordance with EN 356  
with 1 mm stainless steel bracket  
or  
min. P6B in accordance with EN 356  
Manufacturer: Vetrotech or Pilkington

**Glas:**  
Vetrotech Contraflam P8B mit Polycarbonat (max.12 mm) nach EN 356 (Nassverglasung)

**Verre:**  
Vetrotech Contraflam P8B avec du polycarbonate (max.12 mm) selon EN 356 (vitrage mastic)

**Glass:**  
Vetrotech Contraflam P8B with polycarbonate (max.12 mm) in accordance with EN 356 (wet glazing)

For products with polycarbonate, special conditions of use of the glass manufacturer may apply. These must be clarified with the manufacturer before placing an order. For external applications, insulating glass with suitable coatings should generally be used.

**RC3**

**Normalfunktion (Einsatz von RC-Paneelen nur im Rauchschutz zulässig)**  
**Fonction standard (L'utilisation de panneaux RC est' uniquement tolérée dans le domaine pare-fumée)**  
**Standard function (Use of RC panels only permitted in smoke protection)**

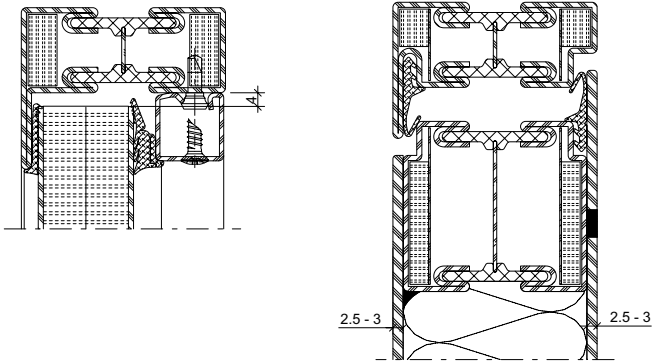

**Panel:**  
min. 2 mm Blech (Blech: Stahl, CNS) / Füllung /  
min. 1 mm Blech (Blech: Stahl, Aluminium, CNS)

**Panneau:**  
Tôle de 2 mm min. (tôle: acier, CNS) /  
remplissage / tôle de 1 mm min. (tôle: acier,  
aluminium, CNS)

**Panel:**  
min. 2 mm sheet metal (sheet metal: steel, CNS) /  
infill / min. 1 mm sheet metal (sheet metal: steel,  
aluminium, CNS)

**Füllungen:**  
- 2x12,5 mm GFP oder GKP

**Verblechte Ausführung:**  
- Mineralwolle  $\geq 100 \text{ kg/m}^3$

**Remplissages:**  
- 2x12,5 mm GFP ou GKP

**Exécution tôle:**  
- Laine minérale  $\geq 100 \text{ kg/m}^3$

**Infills:**  
- 2x125, mm GFP or GKP

**Sheet metal design:**  
- Mineral wool  $\geq 100 \text{ kg/m}^3$

GFP = Gipsfaserplatte  
GKP = Gipskartonplatte

GFP = plaque de plâtre armé  
de fibres  
GKP = plaque de carton plâtre

GFP = Gypsum fibre board  
GKP = Plasterboard

**RC3**

**Panikfunktion (Einsatz von RC-Paneelen nur im Rauchschutz zulässig)**  
**Fonction panique (L'utilisation de panneaux RC est' uniquement tolérée dans le domaine pare-fumée)**  
**Emergency function (Use of RC panels only permitted in smoke protection)**

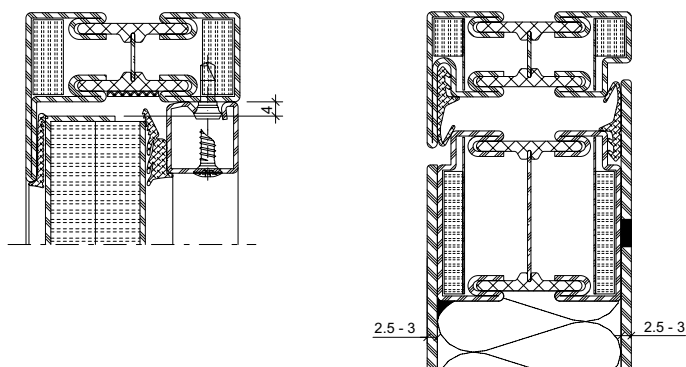

**Panel:**  
min. 2 mm Blech mit Abkantung 10 mm / Füllung /  
min. 1 mm Blech (Blech: Stahl, CNS)

**Panneau:**  
Tôle de 2 mm min. avec biseau 10 mm /  
remplissage / tôle de 1 mm min. (tôle: acier, CNS)

**Panel:**  
min. 2 mm sheet metal with 10 mm edge /  
infill / min. 1 mm sheet metal (sheet metal: steel,  
CNS)

**Füllungen:**  
- 2x12,5 mm GFP oder GKP

**Verblechte Ausführung:**  
- Mineralwolle  $\geq 100 \text{ kg/m}^3$

**Remplissages:**  
- 2x12,5 mm GFP ou GKP

**Exécution tôlée:**  
- Laine minérale  $\geq 100 \text{ kg/m}^3$

**Infills:**  
- 2x125, mm GFP or GKP

**Sheet metal design:**  
- Mineral wool  $\geq 100 \text{ kg/m}^3$

GFP = Gipsfaserplatte  
GKP = Gipskartonplatte

GFP = plaque de plâtre armé  
de fibres  
GKP = plaque de carton plâtre

GFP = Gypsum fibre board  
GKP = Plasterboard

Verglasung  
Gläser mit Panikfunktion

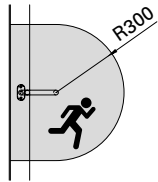

EN 179

Bis zu einem Radius von 300 mm  
ab Drückergarnitur zwingend  
einzusetzen:  
Gläser oder Paneele gemäss  
Beschrieb (kein Durchstrecken eines  
Schraubendrehers möglich)

Vitre  
Vitrages avec fonction panique

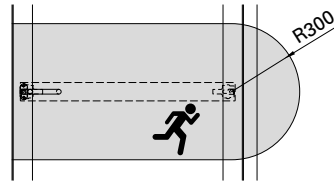

EN 1125

À utiliser obligatoirement jusqu'à  
un rayon de 300 mm à partir de la  
garniture de poignée:  
Vitrés ou panneaux selon la  
description (pas de passage d'un  
tournevis possible)

Glazing  
Glass with panic function

Obligatory up to a radius of 300 mm  
from the handle kit:  
Glass or panels in accordance with  
description (it is not possible to extend  
a screwdriver here)

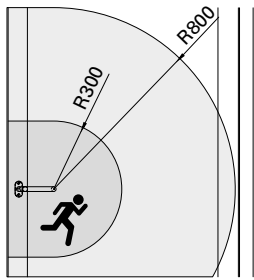

EN 179

Von einem Radius ab 300 bis 800 mm  
ab Drückergarnitur einsetzbar:  
Gläser oder Paneele gemäss  
Beschrieb (keine durchgriffsfähige  
Öffnung 90x90 mm möglich)

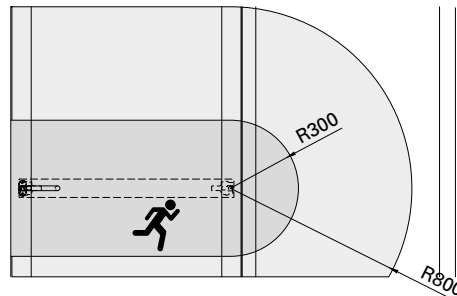

EN 1125

Utilisable d'un rayon de 300 à 800 mm  
à partir de la garniture de poignée:  
Vitrés ou panneaux selon la  
description (pas d'ouverture 90x90 mm  
possible offrant un passage)

Can be used from a radius of 300 mm  
to 800 mm from the handle kit:  
Glass or panels in accordance with  
description (a 90x90 mm opening to  
reach through is not possible)

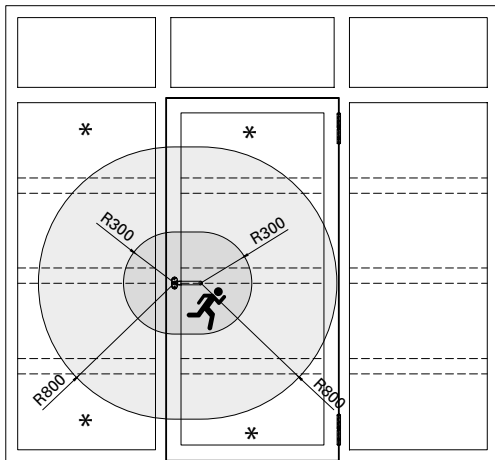

EN 179

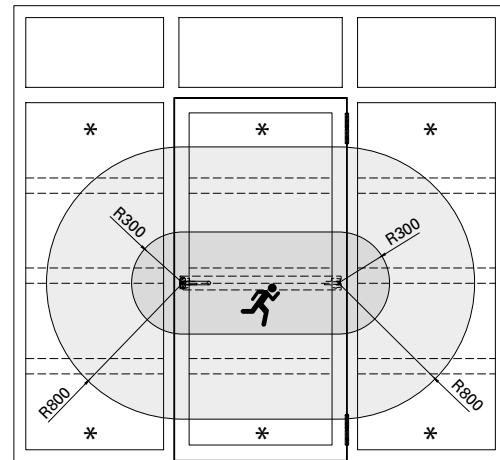

EN 1125

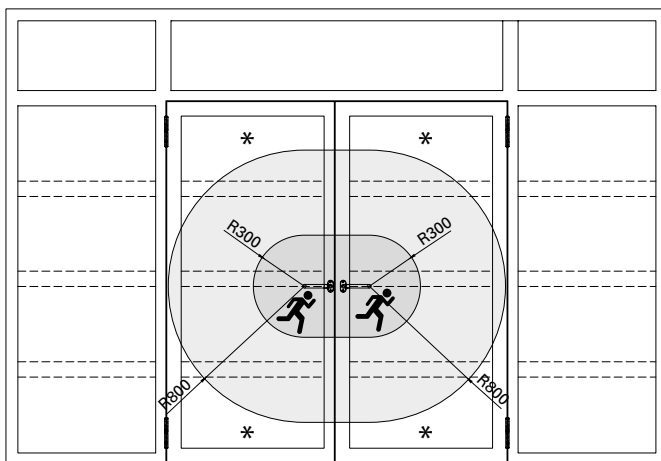

EN 179

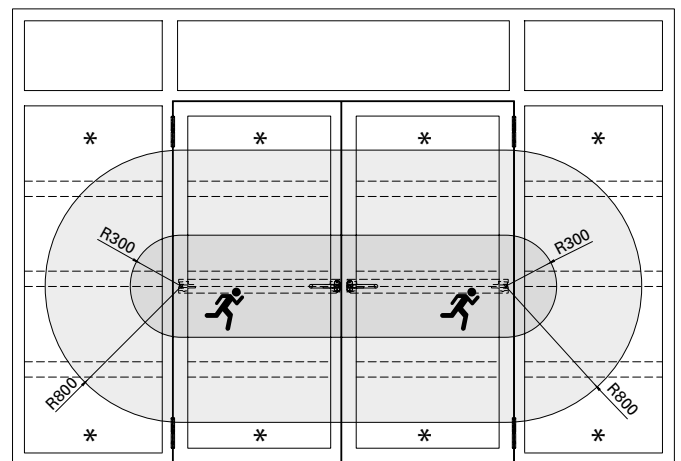

EN 1125

Füllelemente, die komplett ausserhalb des Bereiches von 800 mm liegen, können den Anforderungen «Normalfunktion» entsprechen.

Ab einem Radius von 800 mm ebenfalls einsetzbar:

- \* Paneele mit Normalfunktion, sofern Kernzone 300 mm nicht dieses Feld betrifft.

Les éléments de remplissage se trouvant entièrement en dehors de la zone de 800 mm peuvent satisfaire aux exigences «fonction standard».

Également utilisable à partir d'un rayon de 800 mm:

- \* Panneaux avec fonction standard dans la mesure où la zone centrale 300 mm ne rentre pas dans ce champ.

Infill units that are located outside of the 800 mm zone can meet the «standard function» requirements.

Can also be used from a radius of 800 mm:

- \* Panels with standard function, provided the core 300 mm does not touch this field.

Verglasung  
Gläser mit Panikfunktion

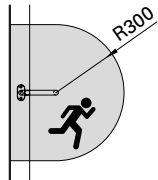

EN 179

Vitre  
Vitres avec fonction panique

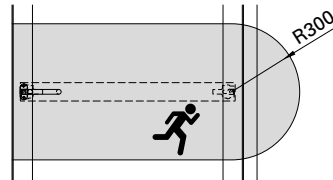

EN 1125

Glazing  
Glass with panic function

Bis zu einem Radius von 300 mm ab Drückergarnitur zwingend einzusetzen:  
Gläser oder Paneele gemäss Beschreibung (kein Durchstrecken eines Schraubendrehers möglich)

À utiliser obligatoirement jusqu'à un rayon de 300 mm à partir de la garniture de poignée:  
Vitres ou panneaux selon la description (pas de passage d'un tournevis possible)

Obligatory up to a radius of 300 mm from the handle kit:  
Glass or panels in accordance with description (it is not possible to extend a screwdriver here)

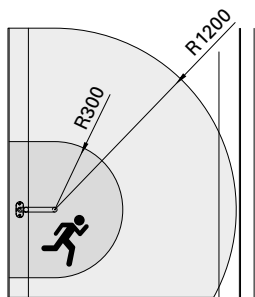

EN 179

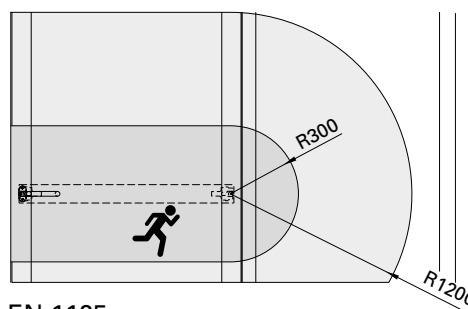

EN 1125

Von einem Radius ab 300 bis 1200 mm ab Drückergarnitur einsetzbar:  
Gläser oder Paneele gemäss Beschreibung (keine durchgriffsfähige Öffnung 90x90 mm möglich)

Utilisable d'un rayon de 300 à 1200 mm à partir de la garniture de poignée:  
Vitres ou panneaux selon la description (pas d'ouverture 90x90 mm possible offrant un passage)

Can be used from a radius of 300 mm to 1200 mm from the handle kit:  
Glass or panels in accordance with description (a 90x90 mm opening to reach through is not possible)



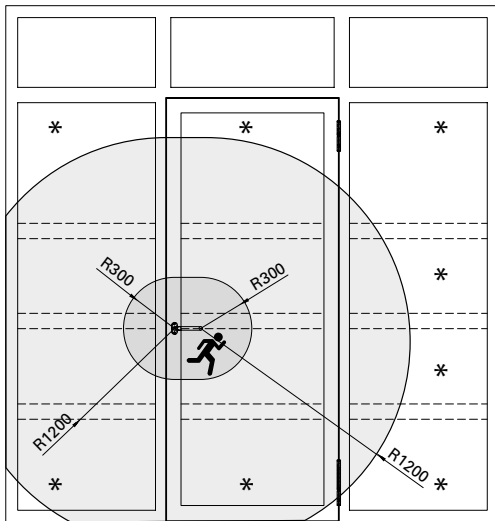

EN 179

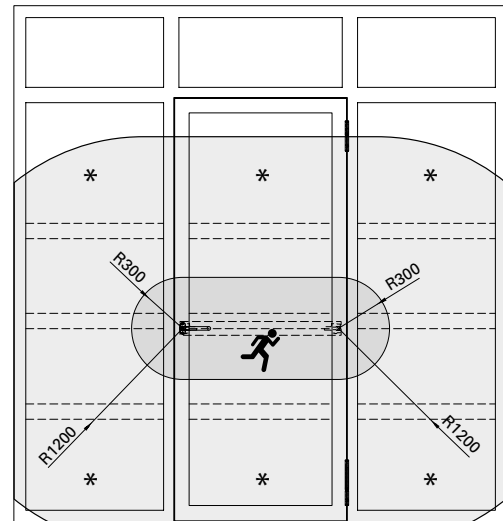

EN 1125

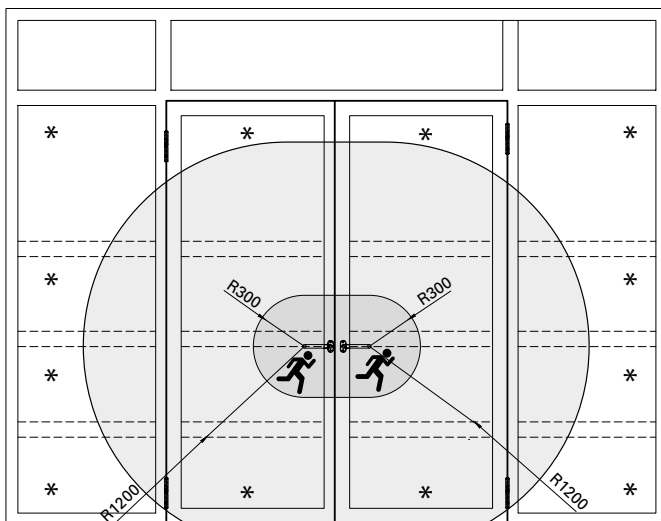

EN 179

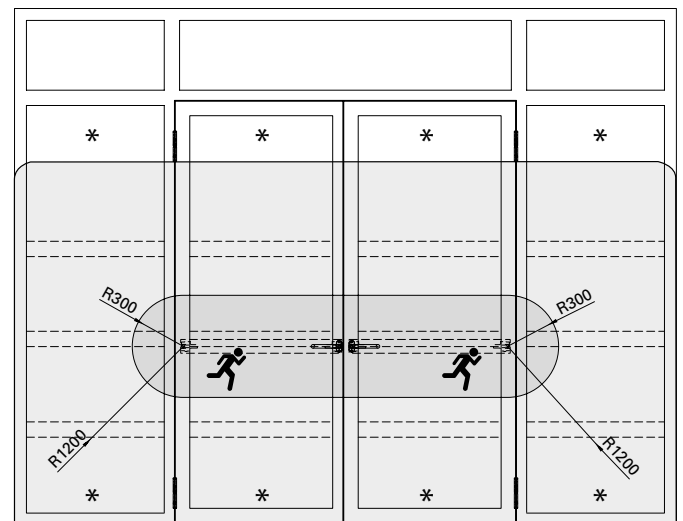

EN 1125

Füllelemente, die komplett ausserhalb des Bereiches von 1200 mm liegen, können den Anforderungen «Normalfunktion» entsprechen.

Ab einem Radius von 1200 mm ebenfalls einsetzbar:

\* Paneele mit Normalfunktion, sofern Kernzone 300 mm nicht dieses Feld betrifft.

Les éléments de remplissage se trouvant entièrement en dehors de la zone de 1200 mm peuvent satisfaire aux exigences «fonction standard».

Également utilisable à partir d'un rayon de 1200 mm:

\* Panneaux avec fonction standard dans la mesure où la zone centrale 300 mm ne rentre pas dans ce champ.

Infill units that are located outside of the 1200 mm zone can meet the «standard function» requirements.

Can also be used from a radius of 1200 mm:

\* Panels with standard function, provided the core 300 mm zone does not touch this field.

**Lage Sicherheitsglas**

**Position verre de sécurité**

**Position of safety glass**

**Trockenverglasung**  
**Vitrage à sec**  
**Dry glazing**

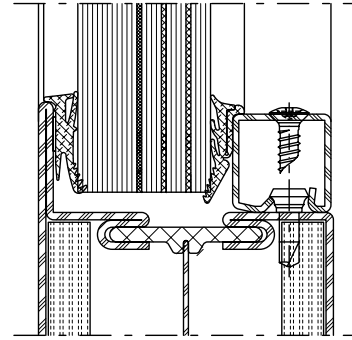
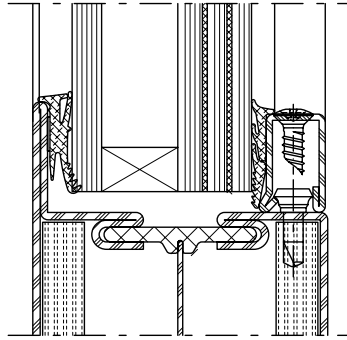
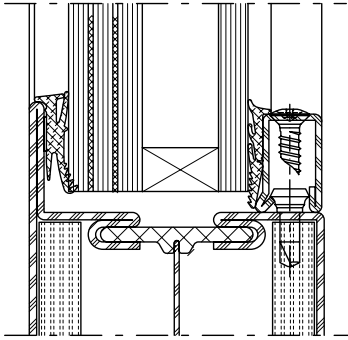

Aussen / Extérieur / Outside

Innen / Intérieur / Inside

**Nassverglasung**  
**Vitrage à mastic**  
**Glazing with sealing**

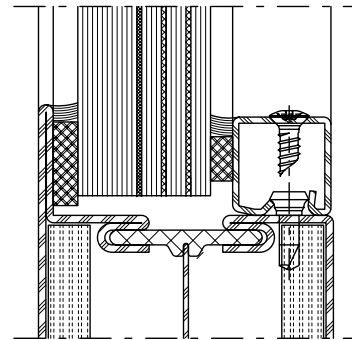
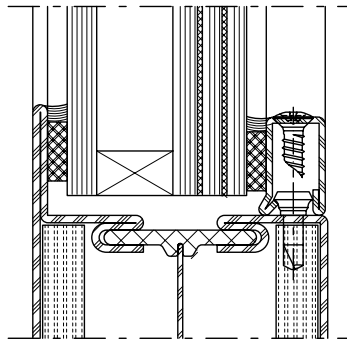
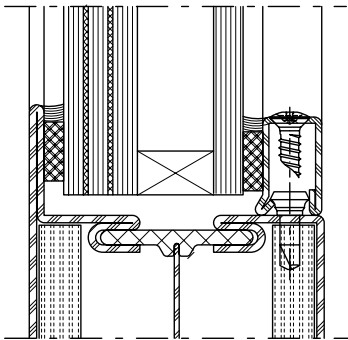

Aussen / Extérieur / Outside

Innen / Intérieur / Inside

**Ausführungsvarianten**  
**Blechtüren**

**Exécutions**

**Configurations**

**Bleche geschweisst**  
**Tôles soudées**  
**Welded sheet metal**

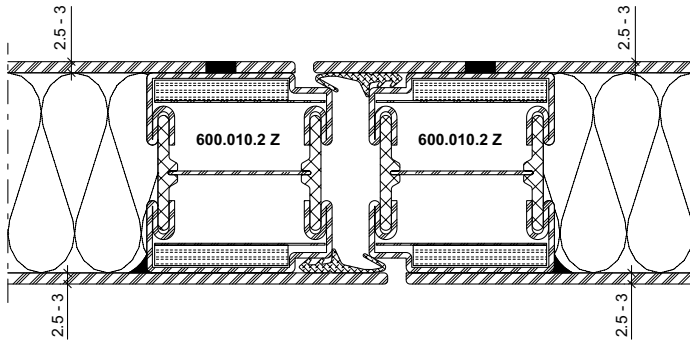

**Bleche geschweisst/geklebt**  
**Tôles soudées/collées**  
**Welded/glued sheet metal**

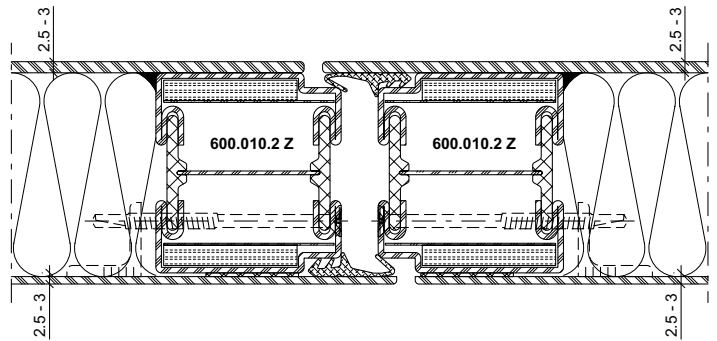

Blech geklebt nur auf Bandgegenseite zulässig  
Tôle collée uniquement autorisée côté opposé aux paumelles  
Bonding of the sheet only permissible on the handle side

**Bleche aufgesetzt**  
**Tôles plaquées**  
**Fitted sheet metal**

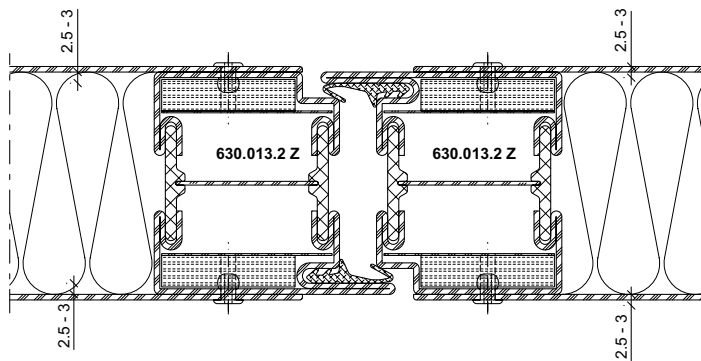

**Verblechte Rahmen**  
**Lage der Aussteifungsprofile**  
**Einflügelige Türen**

**Cadres tôlés**  
**Position des profilés de renfort**  
**Porte à un vantail**

**Sheet metal clad frame**  
**Position of the reinforcement profiles**  
**Single-leaf doors**

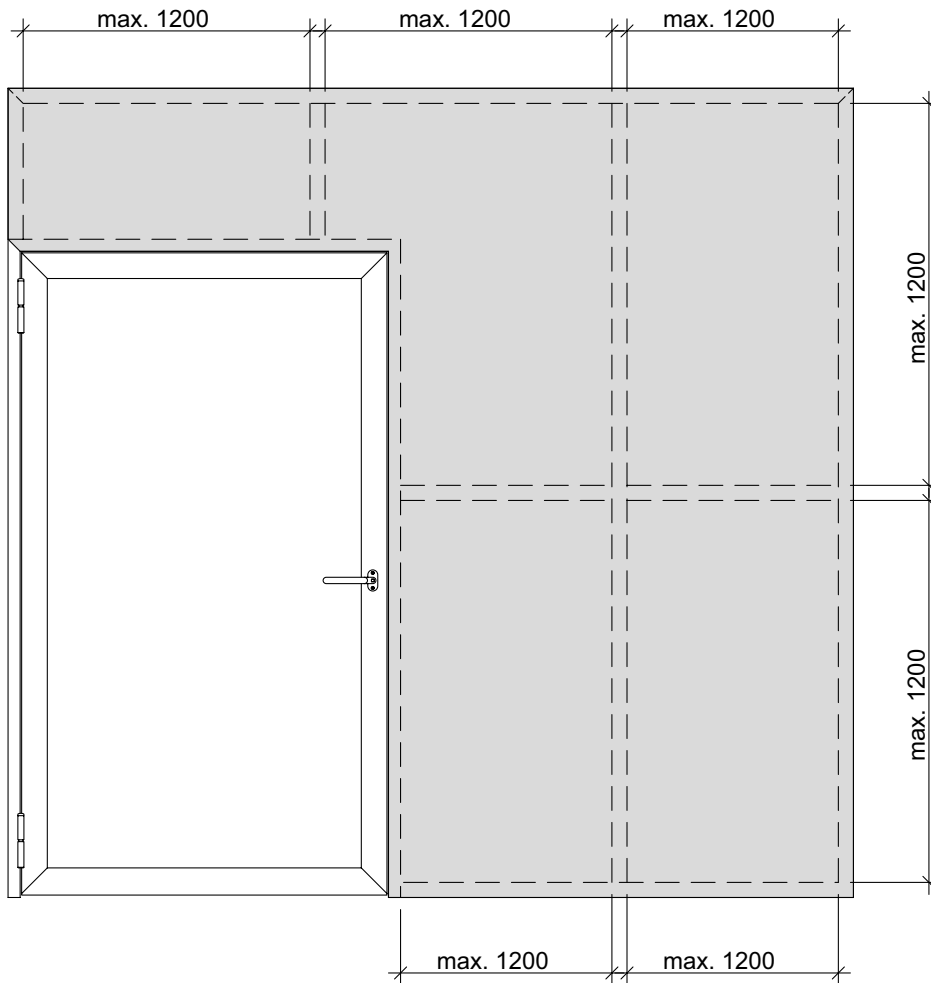

**Verblechte Rahmen**  
**Lage der Aussteifungsprofile**  
**Zweiflügelige Türen**

**Cadres tôlés**  
**Position des profilés de renfort**  
**Porte à deux vantaux**

**Sheet metal clad frame**  
**Position of the reinforcement profiles**  
**Double-leaf doors**

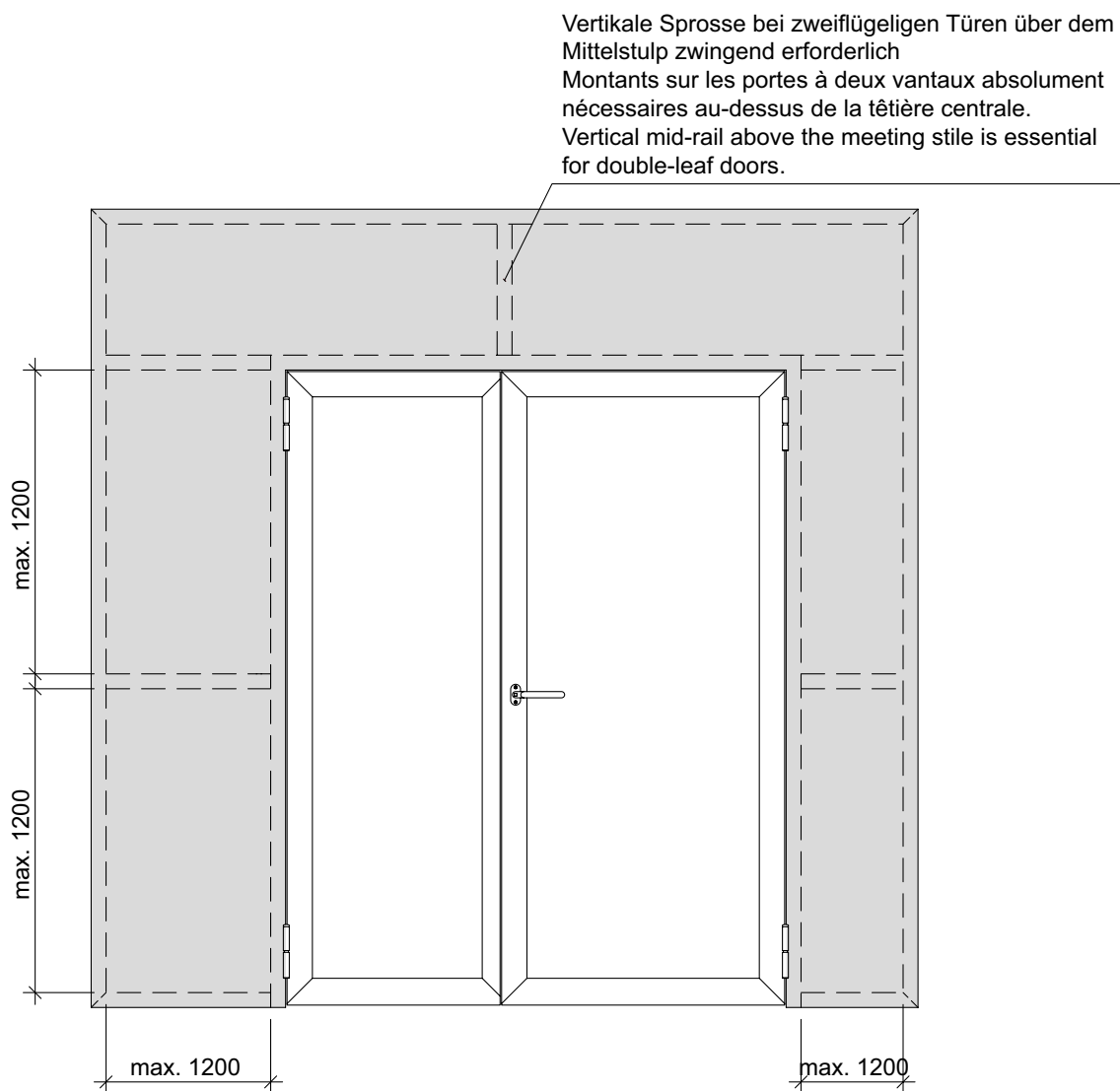

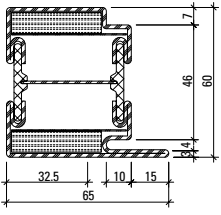

**630.013.2**  
**630.013.2 Z**  
 630.013.25

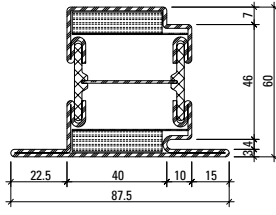

**630.114.2**  
**630.114.2 Z**  
 630.114.25

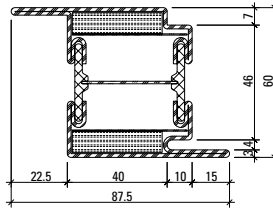

**630.416.2**  
**630.416.2 Z**  
 630.416.25

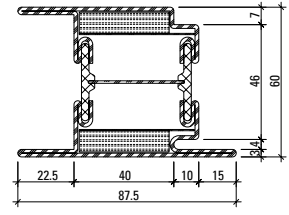

**630.428.2**  
**630.428.2 Z**

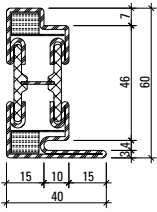

**630.010.2 Z**

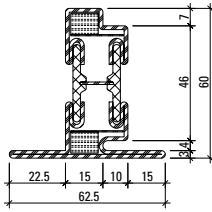

**630.110.2 Z**

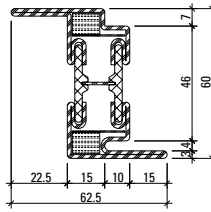

**630.411.2 Z**

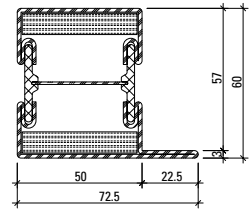

**601.685.2**  
**601.685.2 Z**  
 601.685.25

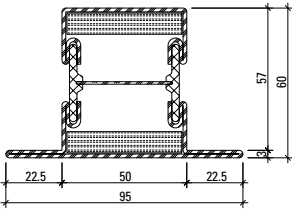

**602.685.2**  
**602.685.2 Z**  
 602.685.25

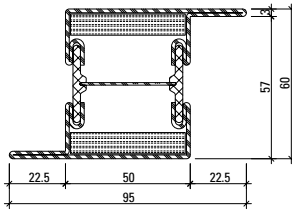

**603.685.2**  
**603.685.2 Z**

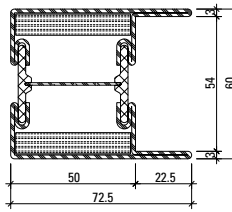

**604.685.2**  
**604.685.2 Z**

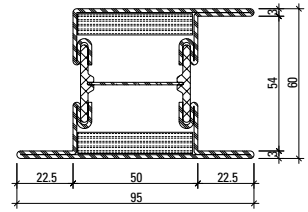

**605.685.2**  
**605.685.2 Z**  
 605.685.25

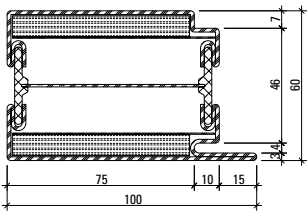

**630.016.2**  
**630.016.2 Z**  
 630.016.25

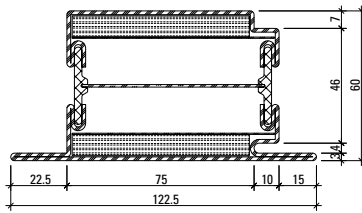

**630.115.2**  
**630.115.2 Z**  
 630.115.25

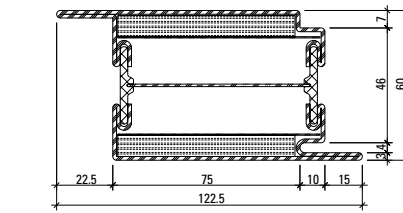

**630.417.2**  
**630.417.2 Z**  
 630.417.25

Profil-Nr.	G kg/m	I <sub>x</sub> cm <sup>4</sup>	W <sub>x</sub> cm <sup>3</sup>	I <sub>y</sub> cm <sup>4</sup>	W <sub>y</sub> cm <sup>3</sup>	U m <sup>2</sup> /m
<b>601.685.2 Z</b>	4,880	19,3	5,31	21,7	5,12	0,265
<b>602.685.2 Z</b>	5,400	22,1	5,58	31,1	6,54	0,310
<b>603.685.2 Z</b>	5,400	24,2	7,57	31,1	6,54	0,310
<b>604.685.2 Z</b>	5,400	24,1	7,53	27,2	7,03	0,321
<b>605.685.2 Z</b>	5,920	28,1	7,94	38,4	7,46	0,354
<b>630.010.2 Z</b>	3,760	13,3	3,54	4,13	1,63	0,233
<b>630.013.2 Z</b>	5,070	18,6	5,08	18,7	5,14	0,273

Profil-Nr.	G kg/m	I <sub>x</sub> cm <sup>4</sup>	W <sub>x</sub> cm <sup>3</sup>	I <sub>y</sub> cm <sup>4</sup>	W <sub>y</sub> cm <sup>3</sup>	U m <sup>2</sup> /m
<b>630.110.2 Z</b>	4,280	15,7	3,83	7,84	2,34	0,277
<b>630.114.2 Z</b>	5,590	21,4	5,36	27,4	5,93	0,317
<b>630.411.2 Z</b>	4,280	18,4	5,70	7,84	2,34	0,277
<b>630.416.2 Z</b>	5,590	23,7	7,32	27,4	5,93	0,317
<b>630.428.2 Z</b>	6,110	27,2	7,68	34,1	7,64	0,362
<b>630.016.2 Z</b>	6,880	25,8	7,23	61,0	11,63	0,343
<b>630.115.2 Z</b>	7,400	28,7	7,48	79,6	12,42	0,387
<b>630.417.2 Z</b>	7,400	30,5	9,47	79,6	12,42	0,387

**Profilübersicht**  
**Sommaire des profilés**  
**Summary of profiles**

Janisol 2 EI30 RC Türen  
 Janisol 2 EI30 RC portes  
 Janisol 2 EI30 RC doors

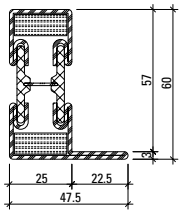

**601.635.2**  
**601.635.2 Z**

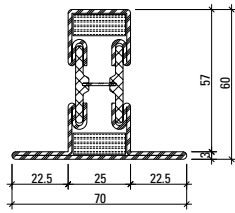

**602.635.2**  
**602.635.2 Z**

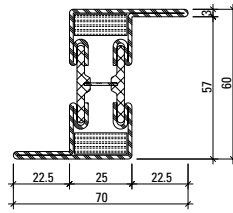

**603.635.2**  
**603.635.2 Z**

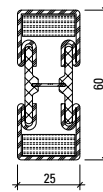

**600.006.2**  
**600.006.2 Z**

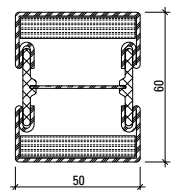

**600.005.2**  
**600.005.2 Z**  
 600.005.25

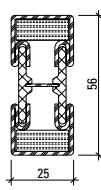

**600.002.2**  
**600.002.2 Z**

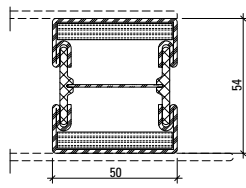

**600.007.2 Z**

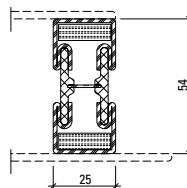

**600.008.2 Z**

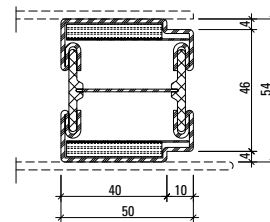

**600.010.2 Z**

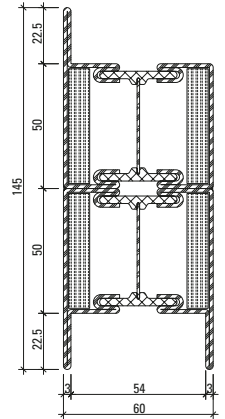

**605.001.2**  
**605.001.2 Z**

**Oberfläche/Werkstoff**

Artikel-Nr.

**ohne Zusatz** = blank

**mit Z** = bandverzinkter Stahl

**Werkstoff 1.4301 (AISI 304)**

mit 25 = blank

mit 27 = geschliffen, Korn 220-240

Edelstahl geschliffen auf Anfrage

**Surface/Matériau**

No. d'article

**sans supplément** = brut

**avec Z** = bande d'acier zinguée

**Matériau 1.4301 (AISI 304)**

avec 25 = brut

avec 27 = polies, grain 220-240

Acier Inox polie sur demande

**Surface/Material**

Part no.

**without addition** = bright

**with Z** = strip galvanised steel

**Material 1.4301 (AISI 304)**

with 25 = bright

with 27 = polished, grain 220-240

Stainless steel polished on request

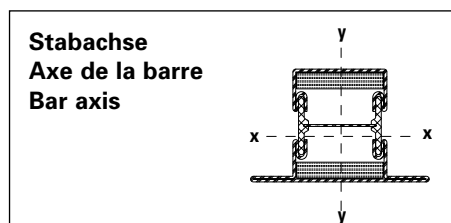

Profil-Nr.	G kg/m	I <sub>x</sub> cm <sup>4</sup>	W <sub>x</sub> cm <sup>3</sup>	I <sub>y</sub> cm <sup>4</sup>	W <sub>y</sub> cm <sup>3</sup>	U m <sup>2</sup> /m
<b>601.635.2 Z</b>	3,800	14,0	3,78	5,84	1,88	0,215
<b>602.635.2 Z</b>	4,310	16,6	4,07	10,10	2,88	0,260
<b>603.635.2 Z</b>	4,310	19,1	5,97	10,10	2,88	0,260
<b>600.002.2 Z</b>	3,100	9,06	3,03	2,60	2,08	0,163
<b>600.005.2 Z</b>	4,360	15,6	4,87	14,6	5,84	0,221
<b>600.006.2 Z</b>	3,280	10,4	3,26	2,76	2,20	0,171
<b>600.007.2 Z</b>	4,000	12,49	4,34	13,65	5,46	0,220
<b>600.008.2 Z</b>	3,080	10,12	3,75	2,80	2,24	0,170
<b>600.010.2 Z</b>	4,160	11,9	4,16	13,1	5,16	0,223

**Glasleisten (Massstab 1:2)**  
**Parcloses (échelle 1:2)**  
**Glazing beads (scale 1:2)**

Janisol 2 EI30 RC Türen  
 Janisol 2 EI30 RC portes  
 Janisol 2 EI30 RC doors

**Glasleisten**  
**Stahl/Edelstahl (Länge 6 m)**

**Parcloses**  
**acier/acier Inox (longueur 6 m)**

**Glazing beads**  
**steel/stainless steel (length 6 m)**

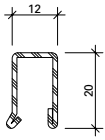

**402.112 Z**

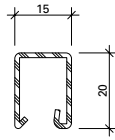

**402.115 Z**  
 402.515  
 402.515.03  
 402.415  
 402.415.07

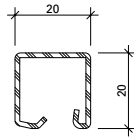

**402.120 Z**  
 402.520  
 402.520.03  
 402.420  
 402.420.07

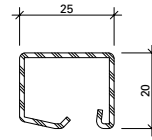

**402.125 Z**  
 402.525  
 402.525.03  
 402.425  
 402.425.07

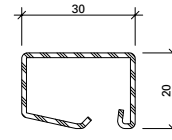

**402.130 Z**  
 402.530  
 402.530.03  
 402.430  
 402.430.07

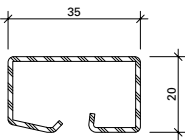

**402.135 Z**

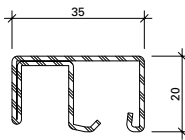

**402.136 Z**

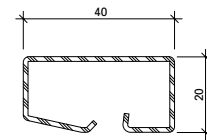

**402.140 Z**

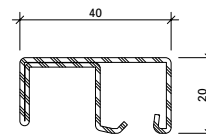

**402.141 Z**

Artikel-Nr.	G kg/m	B m <sup>2</sup> /m
<b>402.112 Z</b>	0,550	0,062
<b>402.115 Z</b>	0,600	0,066
<b>402.120 Z</b>	0,670	0,074
<b>402.125 Z</b>	0,740	0,083

Artikel-Nr.	G kg/m	B m <sup>2</sup> /m
<b>402.130 Z</b>	0,844	0,092
<b>402.135 Z</b>	0,960	0,103
<b>402.136 Z</b>	1,260	0,134
<b>402.140 Z</b>	1,045	0,112
<b>402.141 Z</b>	1,360	0,144

Artikel-Nr.	G kg/m	B m <sup>2</sup> /m
<b>402.515 / 415</b>	0,590	0,035
<b>402.520 / 420</b>	0,680	0,040
<b>402.525 / 425</b>	0,760	0,045
<b>402.530 / 430</b>	0,850	0,050

**Oberfläche/Werkstoff**

Artikel-Nr.

**mit Z** = bandverzinkter Stahl

**Werkstoff 1.4401**

mit 03 = geschliffen, Korn 220-240

**Werkstoff 1.4301**

mit 07 = geschliffen, Korn 220-240

**Surface/Matériau**

No. d'article

**avec Z** = bande d'acier zinguée

**Matériau 1.4401**

avec 03 = polies, grain 220-240

**Matériau 1.4301**

avec 07 = polies, grain 220-240

**Surface/Material**

Part no.

**with Z** = strip galvanised steel

**Material 1.4401**

with 03 = polished, grain 220-240

**Material 1.4301 (**

with 07 = polished, grain 220-240





**450.007**

**Befestigungsknopf**

VE = 50 Magazine à 10 Knöpfe

**450.007**

**Bouton de fixation**

UV = 50 magasins à 10 pièces

**450.007**

**Fastening stud**

PU = 50 magazines with 10 studs



**450.008**

**Befestigungsknopf**

VE = 400 Magazine à 10 Knöpfe

**450.008**

**Bouton de fixation**

UV = 400 magasins à 10 pièces

**450.008**

**Fastening stud**

PU = 400 magazines with 10 studs



**450.006**

**Befestigungsknopf (kurz) SR1**  
Bohrdurchmesser  $\varnothing$  3,5 mm

VE = 100 Stück

**450.006**

**Bouton de fixation (court) SR1**  
Diamètre de perçage  $\varnothing$  3,5 mm

UV = 100 pièces

**450.006**

**Fastening stud (short) SR1**  
Hole diameter  $\varnothing$  3,5 mm

PU = 100 pieces



**450.009**

**Befestigungsknopf**

VE = 1000 Stück lose

**450.009**

**Bouton de fixation**

UV = 1000 pièces

**450.009**

**Fastening stud**

PU = 1000 pieces



**450.025**

**Befestigungsknopf**

Edelstahl, gewindeformend,  
mit SR1-Angriff, Bohrdurch-  
messer 3,5 mm

VE = 100 Stück

**450.025**

**Bouton de fixation**

en acier inox, formant le  
taroudage, avec empreinte SR1,  
diamètre de perçage 3,5 mm

UV = 100 pièces

**450.025**

**Fastening stud**

stainless steel, self-tapping,  
with SR1 head,  
drilling diameter 3,5 mm

PU = 100 pieces

**Glasleisten (Massstab 1:2)**  
**Parcloses (échelle 1:2)**  
**Glazing beads (scale 1:2)**

Janisol 2 EI30 RC Türen  
 Janisol 2 EI30 RC portes  
 Janisol 2 EI30 RC doors

**Winkelkontur-Stahl-Glasleisten  
 (Länge ca. 6 m)**

**Parcloses en acier à contour angulaire  
 (longueur env. 6 m)**

**Angle contour steel glazing beads  
 (length approx. 6 m)**

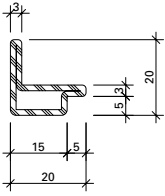

**62.507 Z**

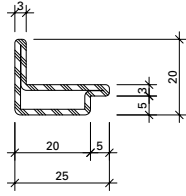

**62.508 Z**

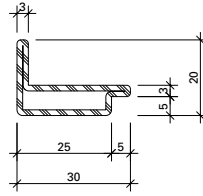

**62.509 Z**

**mit Z** = bandverzinkter Stahl

**avec Z** = bande d'acier zinguée

**with Z** = strip galvanised steel

Artikel-Nr.	G kg/m	B m <sup>2</sup> /m
<b>62.507 Z</b>	0,840	0,076
<b>62.508 Z</b>	0,960	0,086
<b>62.509 Z</b>	1,090	0,096

G = Gewicht  
 B = Beschichtungsfläche

G = Poids  
 B = Surface à traiter

G = Weight  
 B = Coated surface

**Glasleisten (Massstab 1:2)**

**Parcloses (échelle 1:2)**

**Glazing beads (scale 1:2)**

Janisol 2 EI30 RC Türen

Janisol 2 EI30 RC portes

Janisol 2 EI30 RC doors

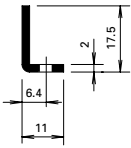

**400.021 Z**

**Stahlwinkel**

bandverzinkter Stahl,  
gestanz, Langloch (12x4,5 mm)  
alle 150 mm, 0,410 kg/m

Länge 6 m

**400.021 Z**

**Cornière**

bande d'acier zinguée,  
perforées avec trou oblong  
(12x4,5 mm) tous les 150 mm,  
0,410 kg/m

Longueur 6 m

**400.021 Z**

**Steel angle**

galvanised steel strip,  
perforated, oblong hole  
(12x4.5 mm) every 150 mm,  
0,410 kg/m

Length 6 m



**555.486**

**Schraube M4x7**

Stahl, Edelstahl-Look,  
SR1-Angriff, selbstgewindend,  
zur Befestigung Stahlwinkel  
400.021

Bohrdurchmesser 3,6 mm

VE = 100 Stück

**555.486**

**Vis M4x7**

acier, surface acier Inox,  
empreinte SR1, autotaraudeuse,  
pour fixer cornière 400.021

Diamètre de perçage 3,6 mm

UV = 100 pièces

**555.486**

**Screw M4x7**

steel, stainless steel surface,  
SR1 head, self-tapping, for  
fixing the steel angle 400.021

Hole diameter 3.6 mm

PU = 100 pieces

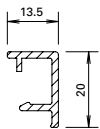

**406.999**

**Abdeckleiste**

Aluminium roh, zum Abdecken  
des Stahlwinkels 400.021 Z

Gewicht 0,166 kg/m

U = 0,089 m<sup>2</sup>/m

P = 0,034 m<sup>2</sup>/m

Länge 6 m

**406.999**

**Parclose**

aluminium brut, pour recouvrir  
la cornière 400.021 Z

poids 0,166 kg/m

U = 0,089 m<sup>2</sup>/m

P = 0,034 m<sup>2</sup>/m

Longueur 6 m

**406.999**

**Cover strip**

aluminium mill finish, for  
covering steel angle 400.021 Z

weight 0,166 kg/m

U = 0,089 m<sup>2</sup>/m

P = 0,034 m<sup>2</sup>/m

Length 6 m

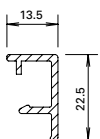

**406.997**

**Abdeckleiste**

Aluminium roh, zum Abdecken  
des Stahlwinkels 400.021 Z

Gewicht 0,176 kg/m

U = 0,094 m<sup>2</sup>/m

P = 0,036 m<sup>2</sup>/m

Länge 6 m

**406.997**

**Parclose**

aluminium brut, pour recouvrir  
la cornière 400.021 Z

poids 0,176 kg/m

U = 0,094 m<sup>2</sup>/m

P = 0,036 m<sup>2</sup>/m

Longueur 6 m

**406.997**

**Cover strip**

aluminium mill finish, for  
covering steel angle 400.021 Z

weight 0,176 kg/m

U = 0,094 m<sup>2</sup>/m

P = 0,036 m<sup>2</sup>/m

Length 6 m



**450.023**

**Befestigungsfeder**

Edelstahl, mit selbstgewinde-  
formender Schraube, mit  
SR1-Angriff, für Aluminium-  
Abdeckleiste 406.999 und  
406.997, Bohrdurchmesser  
3,5 mm

VE = 100 Stück

**450.023**

**Ressort de fixation**

acier Inox, avec vis auto-  
taraudeuse, avec empreinte SR1,  
pour parclose en aluminium  
406.999 et 406.997, diamètre de  
perçage 3,5 mm

UV = 100 pièces

**450.023**

**Fastening spring**

Stainless steel, with self-tapping  
screw, with SR1 head, for  
aluminium cover strip 406.999  
and 406.997, hole diameter  
3,5 mm

PU = 100 pieces

**Glasleisten (Massstab 1:2)**

**Parcloses (échelle 1:2)**

**Glazing beads (scale 1:2)**

Janisol 2 EI30 RC Türen

Janisol 2 EI30 RC portes

Janisol 2 EI30 RC doors

**Handelsübliche Profile**

**Profils usuels**

**Standard profiles**

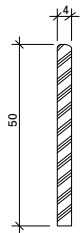
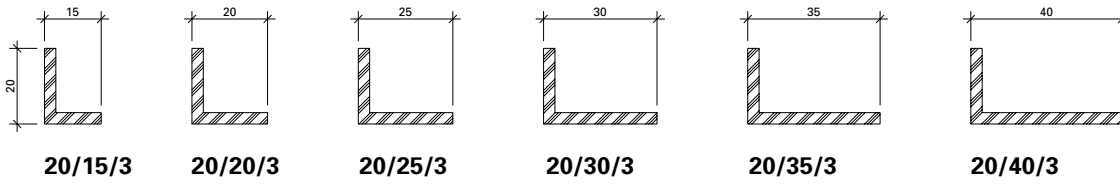
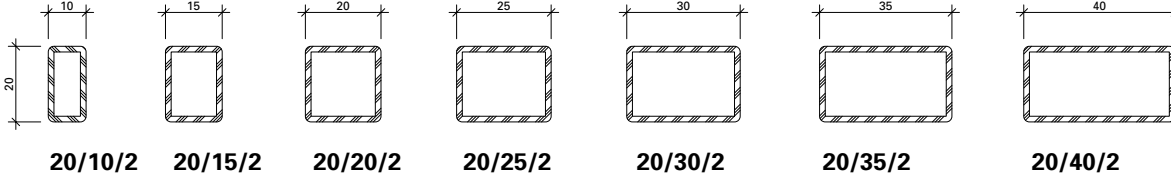

**50/4**



**452.496**

**Linsensenkschraube**  
ø 4,5 x 33 mm  
Edelstahl, SR1-Angriff,  
selbstbohrend, zur Sicherung  
der Glasleisten

VE = 100 Stück

**452.496**

**Vis à tête bombée fraisée**  
ø 4,5 x 33 mm  
acier Inox, empreinte SR1,  
autoforeuse, pour blocage  
des parclozes

UV = 100 pièces

**452.496**

**Countersunk oval-head screw**  
ø 4,5 x 33 mm  
stainless steel, SR1 head,  
self-cutting, for glazing bead  
fixing

PU = 100 pieces

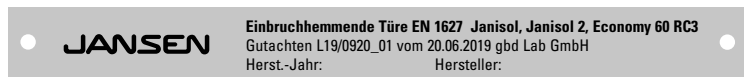

**536.044** RC3

**536.045** RC2/RC2N

**Kennzeichen-Schild**  
inkl. Montagebescheinigung

VE = 1 Stück

**536.044** RC3

**536.045** RC2/RC2N

**Plaque d'identification**  
incl. certification d'entreprise

UV = 1 pièce

**536.044** RC3

**536.045** RC2/RC2N

**Identification plate**  
includes fabrication certificate

PU = 1 piece

Schlossauswahl nach Flügelhöhen

Choix de la serrure selon les hauteurs de vantail

Lock selection in accordance with leaf heights

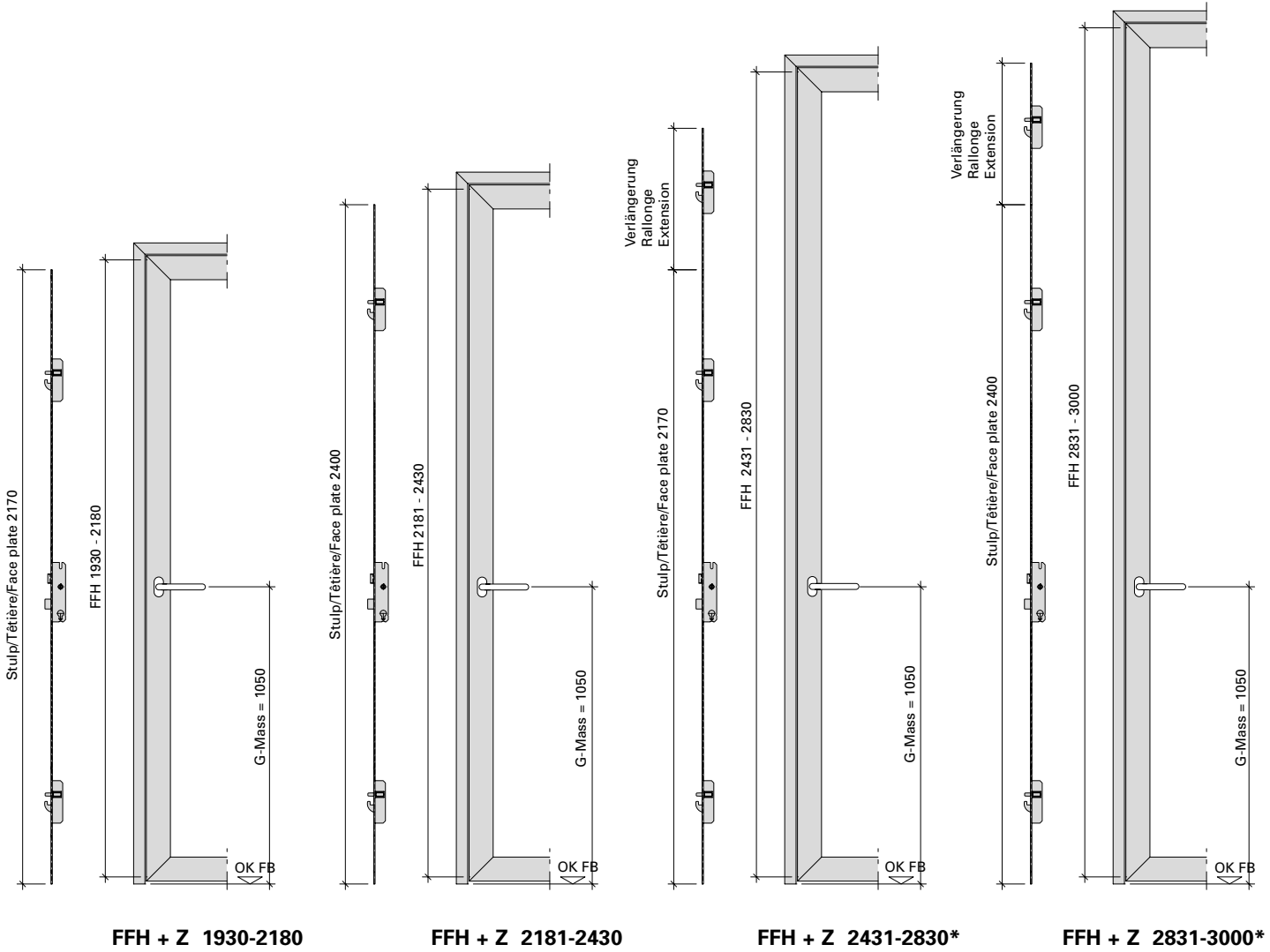

- \* nur Normalfunktion
- \* seulement fonction standard
- \* only standard function

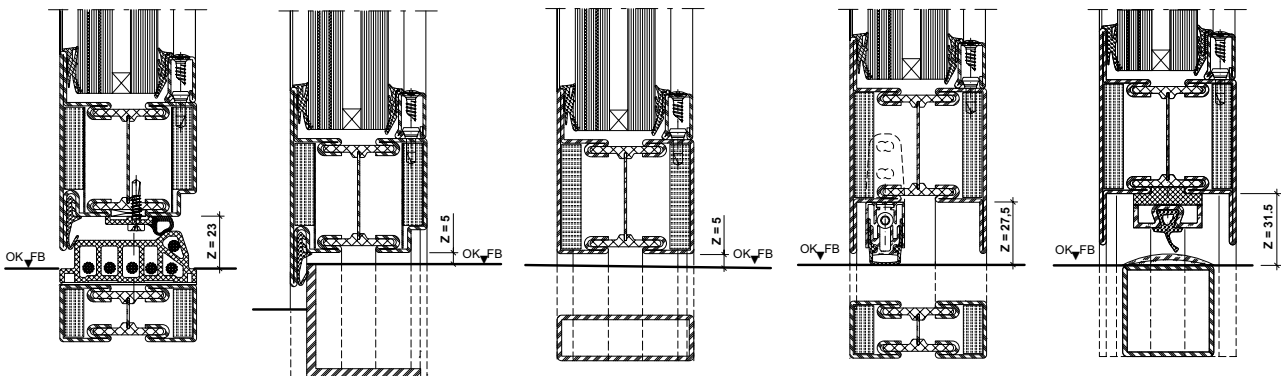

**Mehrfachverriegelungs-Schloss mit  
Normal- und Panikfunktion**

**Serrure à verrouillage multiple avec  
fonction standard et panique**

**Multi-point lock with standard and  
panic function**

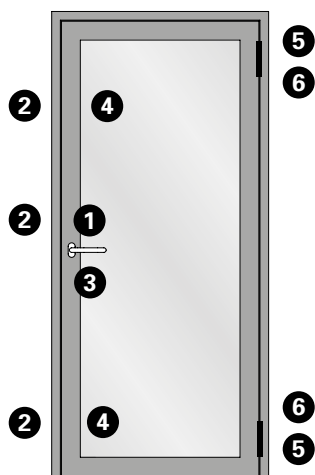
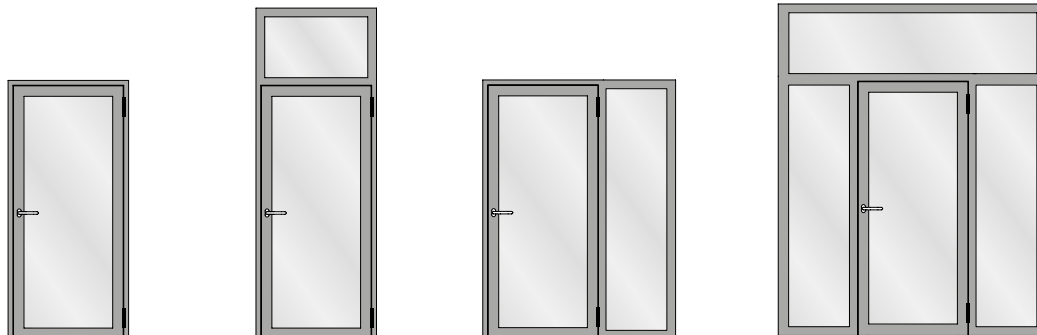

**Beschlagteile**

- 1 Schlossfunktion (höhenabhängig)
- 2 Schliessbleche
- 3 Zylinderschutz oder Schutzbeschlag
- 4 Verdrehsicherung Nebenschloss
- 5 Türband
- 6 Türbandsicherung

**Pièces de ferrures**

- 1 Fonction serrure (en fonction de la hauteur)
- 2 Gâches de fermeture
- 3 Protection de cylindre ou ferrure de protection
- 4 Sécurité anti torsion de la serrure secondaire
- 5 Paumelle
- 6 Protection de paumelle

**Fittings components**

- 1 Lock function (height-dependent)
- 2 Strike plates
- 3 Cylinder protection or protective fitting
- 4 Anti-twist device for ancillary lock
- 5 Door hinge
- 6 Door hinge fixing

**Mehrfachverriegelungs-Schloss mit Normalfunktion oder Teilpanik**

**Serrure à verrouillage multiple avec fonction standard ou panique partielle**

**Multi-point lock with standard function or partial panic function**

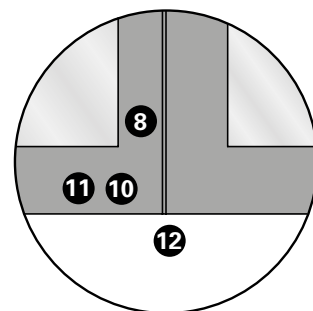
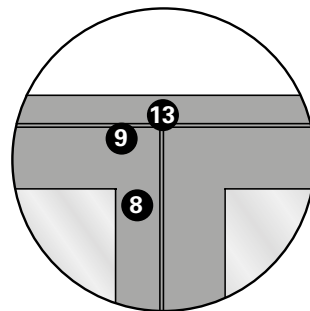
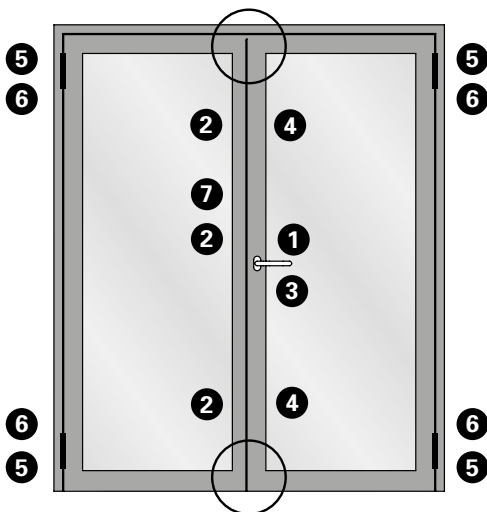
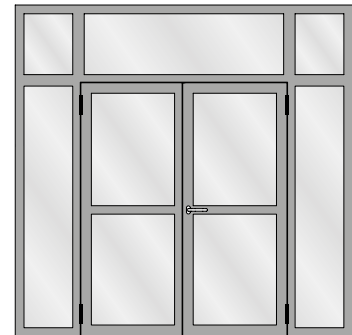
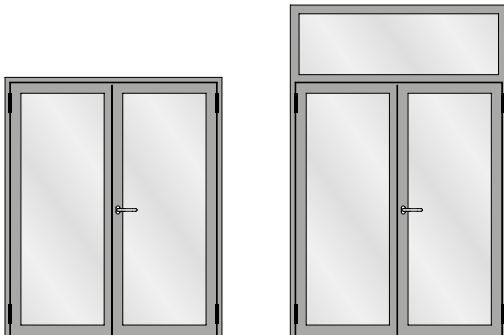

**Beschlagsteile**

- 1 Schlossfunktion (höhenabhängig)
- 2 Schliessbleche
- 3 Zylinderschutz oder Schutzbeschlag
- 4 Verdrehsicherung Nebenschloss
- 5 Türband
- 6 Türbandsicherung
- 7 Kantenbasculer oder Falztreibriegel
- 8 Eckverstärkung
- 9 Führungsstück oder Schaltschloss
- 10 Führungsstück
- 11 Zusatz bei H-Profil
- 12 Bodenbuchse Normalfunktion
- 13 Schliessblech

**Pièces de ferrures**

- 1 Fonction serrure (en fonction de la hauteur)
- 2 Gâches de fermeture
- 3 Protection de cylindre ou ferrure de protection
- 4 Sécurité anti torsion de la serrure secondaire
- 5 Paumelle
- 6 Protection de paumelle
- 7 Verrou à bascule ou bascule à mortaiser
- 8 Renfort d'angle
- 9 Pièce de guidage ou serrure de retient
- 10 Pièce de guidage
- 11 Pièce supplémentaire pour profilé en H
- 12 Douille de verrouillage fonction normale
- 13 Gâche de fermeture

**Fittings components**

- 1 Lock function (height-dependent)
- 2 Strike plates
- 3 Cylinder protection or protective fitting
- 4 Anti-twist device for ancillary lock
- 5 Door hinge
- 6 Door hinge fixing
- 7 Espagnolette or rebate shoot bolt
- 8 Corner reinforcement
- 9 Guide piece or switch latch
- 10 Guide piece
- 11 Supplement for H-shaped profile
- 12 Floor socket, standard function
- 13 Strike plate



**Mehrfachverriegelungs-Schloss mit  
 Panikfunktion**

**Serrure à verrouillage multiple avec  
 fonction panique**

**Multi-point lock with panic function**

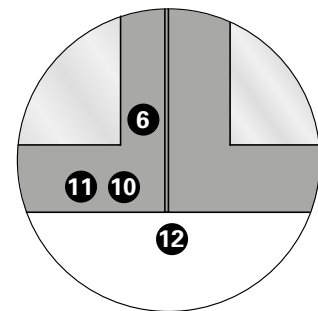
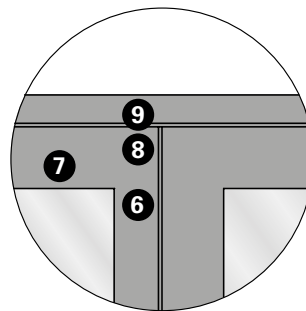
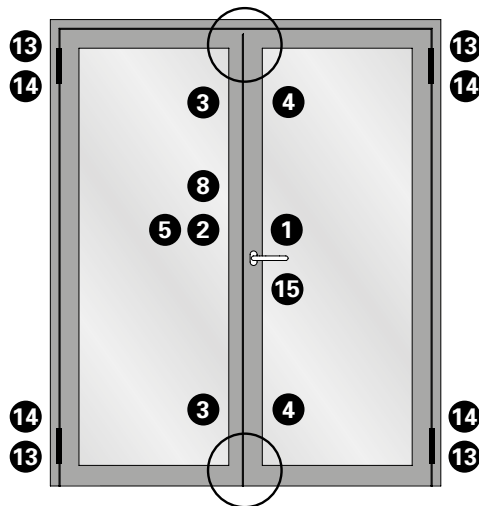
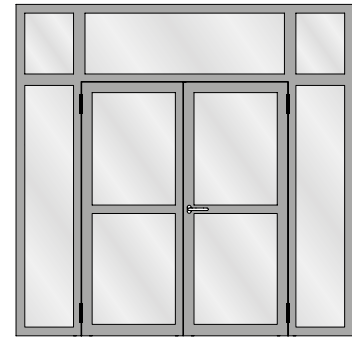
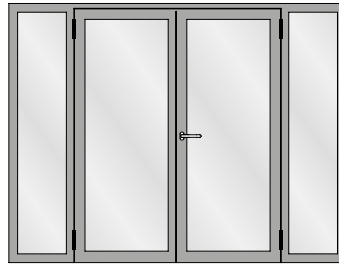
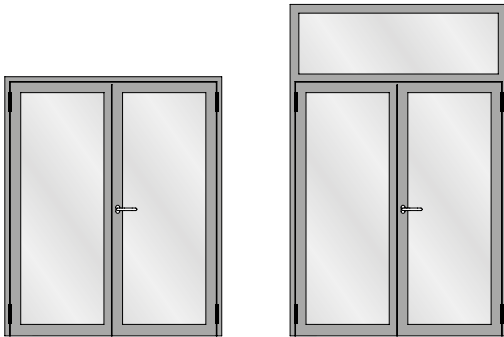

**Beschlagsteile**

- 1 Schloßfunktion (höhenabhängig)
- 2 Panikgegenkasten
- 3 Schliessbleche Nebenschloss
- 4 Verdrehsicherung Nebenschloss
- 5 Verdrehsicherung Panikgegenkasten
- 6 Eckverstärkung
- 7 Einschweisplatte
- 8 Panik-Schaltzschloß
- 9 Schliessblech
- 10 Führungsstück
- 11 Zusatz bei H-Profil
- 12 Bodenbuchse Panikfunktion
- 13 Türband
- 14 Türbandsicherung
- 15 Zylinderschutz oder Schutzbeschlag

**Pièces de ferrures**

- 1 Fonction serrure (en fonction de la hauteur)
- 2 Serrure contre-bascule panique
- 3 Gâches de fermeture serrure secondaire
- 4 Sécurité anti torsion de la serrure secondaire
- 5 Sécurité anti torsion de la serrure contre-bascule panique
- 6 Renfort d'angle
- 7 Plaque à souder
- 8 Serrure panique de retient
- 9 Gâche de fermeture
- 10 Pièce de guidage
- 11 Pièce supplémentaire pour profilé en H
- 12 Douille de verrouillage fonction panique
- 13 Paumelle
- 14 Protection de paumelle
- 15 Protection de cylindre ou ferrure de protection

**Fittings components**

- 1 Lock function (height-dependent)
- 2 Panic strike box
- 3 Strike plates for ancillary lock
- 4 Anti-twist device for ancillary lock
- 5 Anti-twist device for panic strike box
- 6 Corner reinforcement
- 7 Welding plate
- 8 Panic switch latch
- 9 Strike plate
- 10 Guide piece
- 11 Supplement for H-shaped profile
- 12 Floor socket, panic function
- 13 Door hinge
- 14 Door hinge fixing
- 15 Cylinder protection or protective fitting

**Mehrfachverriegelungs-Schloss mit Normalfunktion oder Teilpanik**

**Serrure à verrouillage multiple avec fonction standard ou panique partielle**

**Multi-point lock with standard function or partial panic function**

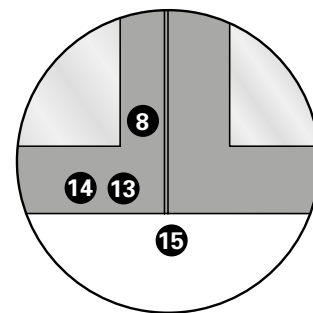
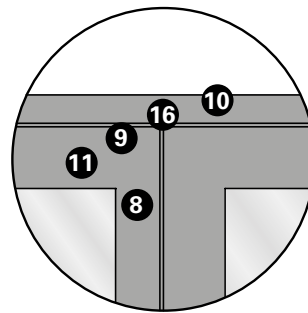
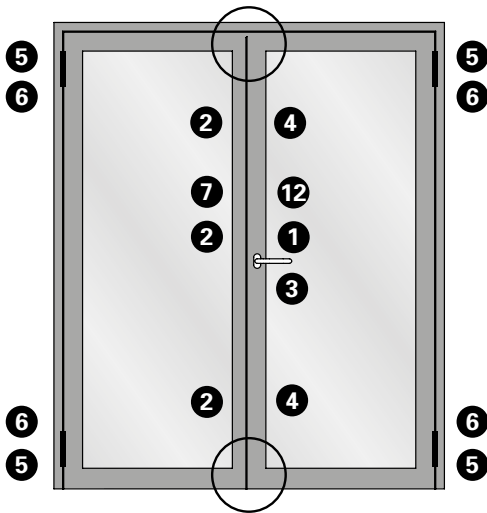
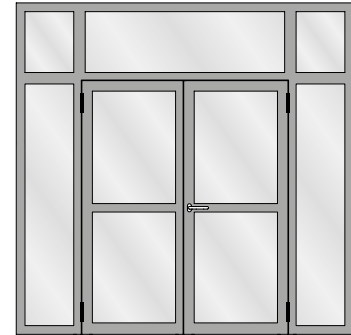
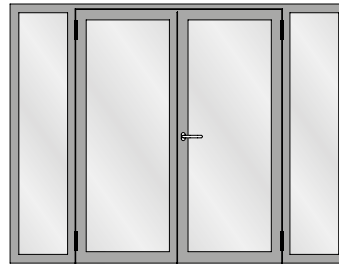
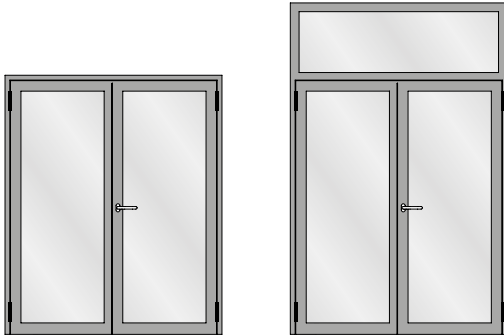

**Beschlagsteile**

- 1 Schlossfunktion (höhenabhängig)
- 2 Schliessbleche
- 3 Zylinderschutz oder Schutzbeschlag
- 4 Verdrehsicherung Nebenschloss
- 5 Türband
- 6 Türbandsicherung
- 7 Kantenbascule oder Falztreibriegel
- 8 Eckverstärkung
- 9 Führungsstück oder Schaltschloss
- 10 Profilverstärkung
- 11 Lappenverstärkung
- 12 Lappenverstärkung nur bei Falztreibriegel
- 13 Führungsstück
- 14 Zusatz bei H-Profil
- 15 Bodenbuchse Normalfunktion
- 16 Schliessblech

**Pièces de ferrures**

- 1 Fonction serrure (en fonction de la hauteur)
- 2 Gâches de fermeture
- 3 Protection de cylindre ou ferrure de protection
- 4 Sécurité anti torsion de la serrure secondaire
- 5 Paumelle
- 6 Protection de paumelle
- 7 Verrou à bascule ou bascule à mortaiser
- 8 Renfort d'angle
- 9 Pièce de guidage ou serrure de retient
- 10 Renfort de profilé
- 11 Renfort de lèvres
- 12 Renfort de lèvres uniquement pour la bascule à mortaiser
- 13 Pièce de guidage
- 14 Pièce supplémentaire pour profilé en H
- 15 Douille de verrouillage fonction normale
- 16 Gâche de fermeture

**Fittings components**

- 1 Lock function (height-dependent)
- 2 Strike plates
- 3 Cylinder protection or protective fitting
- 4 Anti-twist device for ancillary lock
- 5 Door hinge
- 6 Door hinge fixing
- 7 Espagnolette or rebate shoot bolt
- 8 Corner reinforcement
- 9 Guide piece or switch latch
- 10 Profile reinforcement
- 11 Leg reinforcement
- 12 Leg reinforcement for rebate shoot bolt only
- 13 Guide piece
- 14 Supplement for H-shaped profile
- 15 Floor socket, standard function
- 16 Strike plate

**Mehrfachverriegelungs-Schloss mit  
 Panikfunktion**

**Serrure à verrouillage multiple avec  
 fonction panique**

**Multi-point lock with panic function**

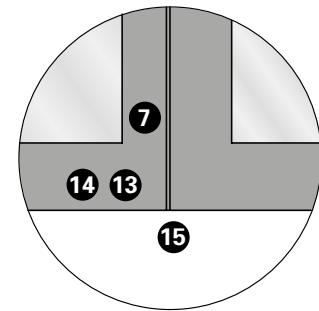
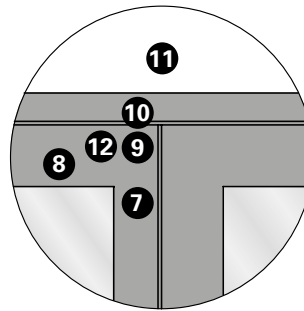
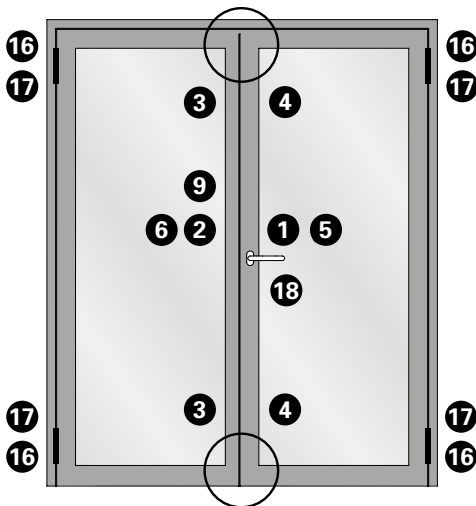
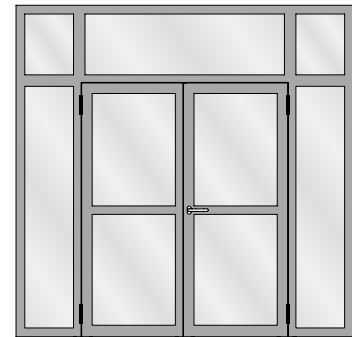
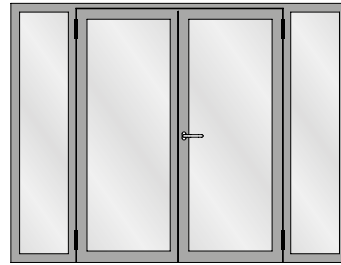
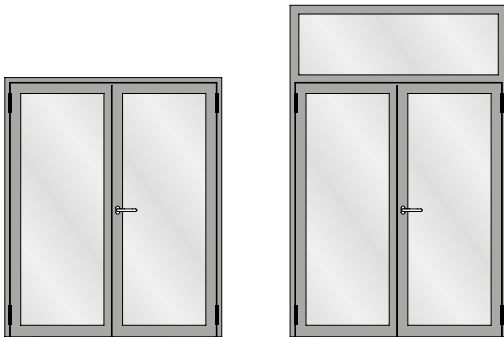

**Beschlagteile**

- 1 Schlossfunktion (höhenabhängig)
- 2 Panikgegenkasten
- 3 Schliessbleche Nebenschloss
- 4 Verdrehsicherung Nebenschloss
- 5 Lappenverstärkung Panikgegenkasten
- 6 Verdrehsicherung Panikgegenkasten
- 7 Eckverstärkung
- 8 Einschweissplatte
- 9 Panik-Schaltverschluss
- 10 Schliessblech
- 11 Profilverstärkung
- 12 Lappenverstärkung
- 13 Führungsstück
- 14 Zusatz bei H-Profil
- 15 Bodenbuchse Panikfunktion
- 16 Türband
- 17 Türbandsicherung
- 18 Zylinderschutz oder Schutzbeschlag

**Pièces de ferrures**

- 1 Fonction serrure (en fonction de la hauteur)
- 2 Serrure contre-bascule panique
- 3 Gâches de fermeture serrure secondaire
- 4 Sécurité anti torsion de la serrure secondaire
- 5 Renfort de lèvre de la contre-bascule panique
- 6 Sécurité anti torsion de la serrure contre-bascule panique
- 7 Renfort d'angle
- 8 Plaque à souder
- 9 Serrure panique de retient
- 10 Gâche de fermeture
- 11 Renfort de profilé
- 12 Renfort de lèvre
- 13 Pièce de guidage
- 14 Pièce supplémentaire pour profilé en H
- 15 Douille de verrouillage fonction panique
- 16 Paumelle
- 17 Protection de paumelle
- 18 Protection de cylindre ou ferrure de protection

**Fittings components**

- 1 Lock function (height-dependent)
- 2 Panic strike box
- 3 Strike plates for ancillary lock
- 4 Anti-twist device for ancillary lock
- 5 Leg reinforcement for panic strike box
- 6 Anti-twist device for panic strike box
- 7 Corner reinforcement
- 8 Welding plate
- 9 Panic switch latch
- 10 Strike plate
- 11 Profile reinforcement
- 12 Leg reinforcement
- 13 Guide piece
- 14 Supplement for H-shaped profile
- 15 Floor socket, panic function
- 16 Door hinge
- 17 Door hinge fixing
- 18 Cylinder protection or protective fitting

## Funktionsbeschreibung

### Mehrfachverriegelungs-Schlösser 556.050 - 556.055

- mit Falle und Wechsel (556.054/055 mit Rollfalle)
- 2-touriges Getriebe für einfache Betätigung
- Falle und Riegel glanzvernickelt
- geschlossener, elektrolytisch verzinkter Kasten (gilt auch für Zusatzschlösser)
- links und rechts verwendbar
- durchgehender Langstulp aus Edelstahl

## Description du fonctionnement

### Serrures à verrouillages multiples 556.050 à 556.055

- avec bec de cane et levier (556.054/055 avec rouleau)
- crémone à 2 tours pour actionnement simple
- bec de cane et pêne nickelés brillant
- boîtier fermé, galvanisé électrolytiquement (applicable aussi pour serrures supplémentaires)
- utilisable à gauche et à droite
- longue tête continue en acier Inox

## Description of function

### Multi-point locks 556.050 - 556.055

- With latch and latch retention (556.054/055 with roller latch)
- Double-turn gearbox for simple operation
- Latch and bolt, polished nickel plate
- Closed, electrogalvanised case (also applies to additional locks)
- Can be used LH and RH
- Continuous long face plate made from stainless steel

DIN Richtung  
(Fallenverstellung)

Sens d'ouverture  
selon DIN  
(déplacement  
du pêne)

DIN direction  
(Latch adjustment)

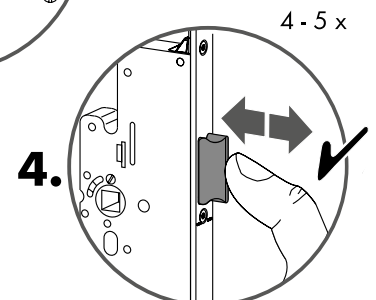
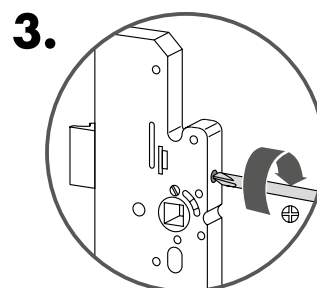
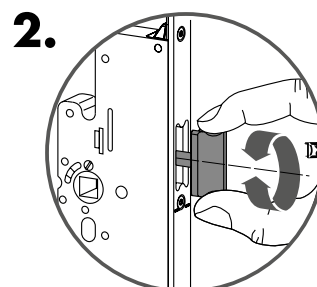
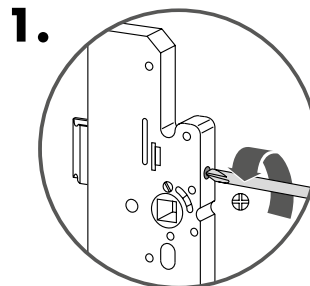

**Mehrfachverriegelungs-Schlösser**  
**556.056 - 556.071**

Die Schlösser werden standardmässig links ausgeliefert. Sie können mit einigen wenigen Handgriffen auf rechts umgestellt werden.

Die Panikverschlüsse können wahlweise wie folgt umgestellt werden:

- links einwärts
- links auswärts
- rechts einwärts
- rechts auswärts

Vorteil: Nur ein Produkt für alle Flucht- und Öffnungsrichtungen

**Serrures à verrouillages multiples**  
**556.056 à 556.071**

Les serrures sont normalement livrées sur la gauche. Elles peuvent être placées sur la droite en un tournemain.

Les fermetures panique peuvent être placées au choix comme suit:

- sur la gauche vers l'intérieur
- sur la gauche vers l'extérieur
- sur la droite vers l'intérieur
- sur la droite vers l'extérieur

Avantage: un seul produit pour tous les sens d'évacuation et d'ouverture

**Multi-point locks 556.056 - 556.071**

Left-hand locks are provided as standard. You can convert them to right-hand locks in just a few easy steps.

The panic locks can be converted as required as follows:

- LH, inwards
- LH, outwards
- RH, inwards
- RH, outwards

Advantage: Just one product for all directions of escape and opening

**DIN Richtung**  
**(Fallenverstellung)**

**Sens d'ouverture**  
**selon DIN**  
**(déplacement**  
**du pêne)**

**DIN direction**  
**(Latch adjustment)**

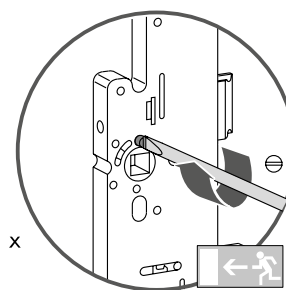
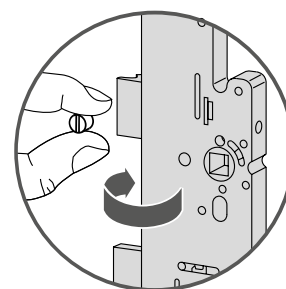
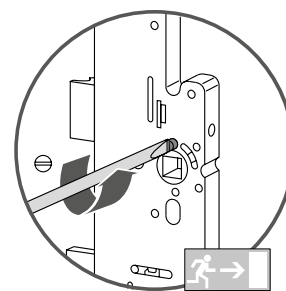
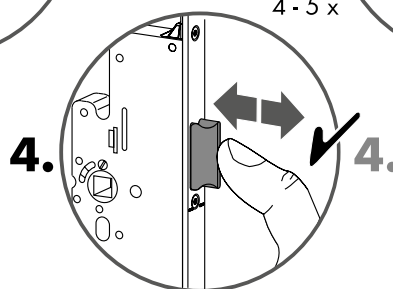
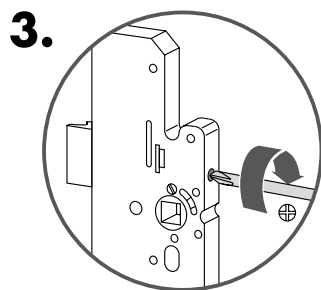
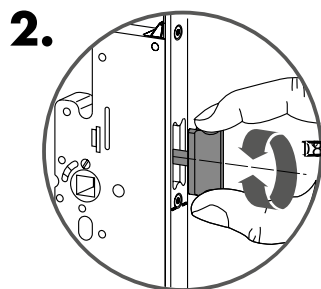
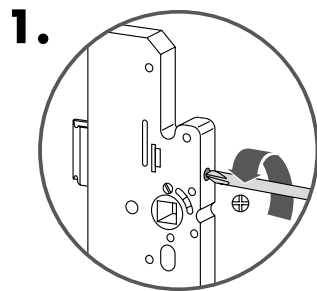

**Fluchrichtungs-**  
**verstellung**

**Réglage sens**  
**d'évacuation**

**Regulations**  
**directions of**  
**escape**

## Mechanische und elektromechanische Schliesszylinder

Verwendet werden dürfen bei den Mehrfachverriegelungs-Schlössern 556.056 - 556.071:

- Schliesszylinder mit freilaufendem Mitnehmer, bei denen der Mitnehmer immer leichtgängig frei drehbar ist
- Schliesszylinder mit starrem Mitnehmer, bei denen der Mitnehmer in Schlüsselabzugstellung innerhalb des Bereichs von  $-30^\circ$  bis  $+30^\circ$  arretiert.

**Nicht verwendet werden dürfen:**

- Schliesszylinder mit starrem Mitnehmer, bei denen der Mitnehmer in Schlüsselabzugstellung ausserhalb des Bereichs von  $-30^\circ$  bis  $+30^\circ$  arretiert. Hierzu zählen Schliesszylinder, bei denen die Mitnehmerposition manuell verstellt werden kann, so dass eine Mitnehmerposition ausserhalb des Bereichs von  $-30^\circ$  bis  $+30^\circ$  erzielt werden kann.

## Cylindres de fermeture mécaniques et électromécaniques

Cylindres pouvant être utilisés sur les serrures à verrouillages multiples 556.056 à 556.071:

- cylindres de fermeture avec entraîneur à course libre, sur lesquels ce dernier peut toujours tourner facilement
- les cylindres de fermeture à entraîneur fixe, sur lesquels ce dernier est arrêté dans la plage de  $-30^\circ$  à  $+30^\circ$  en position de retrait de la clé.

**Cylindres ne devant pas être utilisés:**

- les cylindres de fermeture à entraîneur fixe, sur lesquels ce dernier est arrêté en dehors de la plage de  $-30^\circ$  à  $+30^\circ$  en position de retrait de la clé. En font partie les cylindres de fermeture sur lesquels la position de l'entraîneur peut être déplacée manuellement de manière à ce qu'elle puisse se trouver en dehors de la plage de  $-30^\circ$  à  $+30^\circ$ .

## Mechanical and electromechanical lock cylinders

Can be used with multi-point locks 556.056 - 556.071:

- Lock cylinder with free turn drive pin, whereby the drive pin can always be freely turned easily
- Lock cylinder with fixed drive pin, whereby the drive pin engages in the key removal position within the range of  $-30^\circ$  to  $+30^\circ$ .

**Must not be used:**

- Lock cylinder with rigid drive pin, whereby the drive pin engages in the key removal position outside the range of  $-30^\circ$  to  $+30^\circ$ . Included here are lock cylinders which allow the drive pin position to be manually adjusted, so that the drive pin position can be set outside the range of  $-30^\circ$  to  $+30^\circ$ .

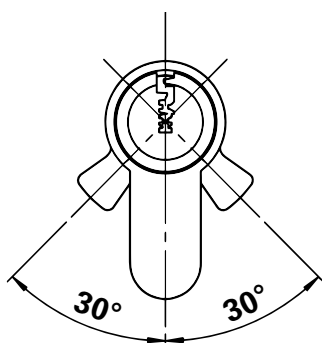

Profilzylinder  
Cylindre profilé  
Profile cylinder

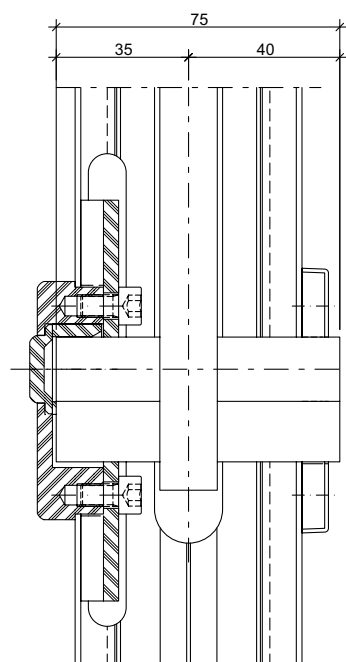

Rundzylinder  
Cylindre rond  
Round cylinder

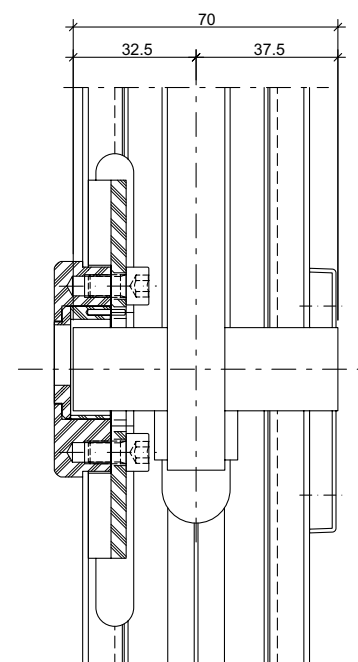



**556.050** Stulp 2170 mm  
ø 22 mm

**556.051** Stulp 2400 mm  
ø 22 mm

**556.052** Stulp 2170 mm  
ø 17 mm

**556.053** Stulp 2400 mm  
ø 17 mm

**Mehrfachverriegelungs-Schloss**

**Normal-Funktion**

mit Wechsel, links und rechts einsetzbar, Riegelausschluss 2-tourig 20 mm, Kasten verzinkt und geschlossen, Nuss 9 mm, Edelstahl-Flachstulp 24x2,5 mm

VE = 1 Stück

**Bei Bedarf zusätzlich bestellen:**

- 557.248 Schrauben
- 557.311 Schrauben
- 556.132/ Schliessblech
- 556.133 Hauptschloss
- 556.134 Schliessbleche Nebenschlösser
- 556.091 Verdrehsicherung

**Motorisierte Schlösser auf Anfrage**

*Motorisierte Schlösser (Genius EB)*

Spezialverschluss für die automatische Türverriegelung und -entriegelung. Es verfügt über eine integrierte Steuerelektronik und einen elektrisch gesteuerten Getriebemotor. Diese lassen sich durch externe Systeme ansteuern.

**556.050** Têtière 2170 mm  
ø 22 mm

**556.051** Têtière 2400 mm  
ø 22 mm

**556.052** Têtière 2170 mm  
ø 17 mm

**556.053** Têtière 2400 mm  
ø 17 mm

**Serrure à verrouillage multiple**

**Fonction standard**

avec levier, utilisable à droite et à gauche, course du pêne à 2 tours 20 mm, boîtier zingué et fermé, fouillot 9 mm, têtière plate en acier Inox 24x2,5 mm

UV = 1 pièce

**Commander en plus si besoin:**

- 557.248 Vis
- 557.311 Vis
- 556.132/ Gâche de fermeture
- 556.133 serrure principale
- 556.134 Gâches de fermeture serrures secondaires
- 556.091 Sécurité anti torsion

**Serrures motorisées sur demande**

*Serrures motorisées (Genius EB)*

Fermeture spéciale pour le verrouillage et le déverrouillage automatiques de porte. Elle possède une électronique de commande intégrée et un moteur à commande électrique qui peuvent être commandés par des systèmes externes.

**556.050** Face plate 2170 mm  
ø 22 mm

**556.051** Face plate 2400 mm  
ø 22 mm

**556.052** Face plate 2170 mm  
ø 17 mm

**556.053** Face plate 2400 mm  
ø 17 mm

**Multipoint lock**

**Standard function**

with latch retention, can be used LH and RH, travel of bolt 2 turns 20 mm, case galvanised and closed, spindle 9 mm, stainless steel flat face plate 24x2,5 mm

PU = 1 piece

**Order separately if required:**

- 557.248 Screws
- 557.311 Screws
- 556.132/ Strike plate
- 556.133 main lock
- 556.134 Strike plates ancillary locks
- 556.091 Anti-twist device

**Electric locks on request**

*Electric locks (Genius EB)*

Special lock for automatic locking and unlocking of the door. It has an integrated electronic control unit and an electric gearbox motor. These can be controlled by external systems.



**556.054** Stulp 2170 mm  
ø 22 mm

**556.055** Stulp 2170 mm  
ø 17 mm

**Rollfallen-  
Mehrfachverriegelungs-Schloss**

**Normal-Funktion**

mit Wechsel, links und rechts einsetzbar, Rollfalle verstellbar, Riegelausschluss 2-tourig 20 mm, Kasten verzinkt und geschlossen, Edelstahl-Flachstulp 24x2,5 mm

VE = 1 Stück

**Bei Bedarf zusätzlich bestellen:**

557.248 Schrauben  
557.311 Schrauben  
556.132/ Schliessblech  
556.133 Hauptschloss  
556.134 Schliessbleche  
Nebenschlösser  
556.091 Verdrehsicherung

**Motorisierte Schlösser  
auf Anfrage**

*Motorisierte Schlösser  
(Genius EB)*

Spezialverschluss für die automatische Türverriegelung und -entriegelung. Es verfügt über eine integrierte Steuerelektronik und einen elektrisch gesteuerten Getriebemotor. Diese lassen sich durch externe Systeme ansteuern.

**556.054** Têtière 2170 mm  
ø 22 mm

**556.055** Têtière 2170 mm  
ø 17 mm

**Serrure à verrouillage multiple  
à rouleau**

**Fonction standard**

avec levier, utilisable à droite et à gauche, rouleau réglable, course du pêne à 2 tours 20 mm, boîtier zingué et fermé, têtière plate en acier Inox 24x2,5 mm

UV = 1 pièce

**Commander en plus si besoin:**

557.248 Vis  
557.311 Vis  
556.132/ Gâche de fermeture  
556.133 serrure principale  
556.134 Gâches de fermeture  
serrures secondaires  
556.091 Sécurité anti torsion

**Serrures motorisées  
sur demande**

*Serrures motorisées (modèle EB)*  
Fermeture spéciale pour le verrouillage et le déverrouillage automatiques de porte. Elle possède une électronique de commande intégrée et un moteur-éducteur à commande électrique qui peuvent être commandés par des systèmes externes.

**556.054** Face plate 2170 mm  
ø 22 mm

**556.055** Face plate 2170 mm  
ø 17 mm

**Roller latch  
Multipoint lock**

**Standard function**

with latch retention, can be used LH and RH, adjustable roller latch, travel of bolt 2 turns 20 mm, case galvanised and closed, stainless steel flat face plate 24x2,5 mm

PU = 1 piece

**Order separately if required:**

557.248 Screws  
557.311 Screws  
556.132/ Strike plate  
556.133 main lock  
556.134 Strike plates  
ancillary locks  
556.091 Anti-twist device

**Electric locks  
on request**

*Electric locks (Genius EB)*  
Special lock for automatic locking and unlocking of the door. It has an integrated electronic control unit and an electric gearbox motor. These can be controlled by external systems.





**556.056** Stulp 2170 mm  
ø 22 mm

**556.057** Stulp 2400 mm  
ø 22 mm

**556.058** Stulp 2170 mm  
ø 17 mm

**556.059** Stulp 2400 mm  
ø 17 mm

**Mehrfachverriegelungs-Schloss**

**Panik-Funktion B für einflügelige Türen**  
ohne Wechsel, links und rechts einsetzbar, Riegelausschluss 1/4-tourig 20 mm, Kasten verzinkt und geschlossen, Nuss 9 mm zweiteilig, Edelstahl-Flachstulp 24x2,5 mm

VE = 1 Stück

**Bei Bedarf zusätzlich bestellen:**

- 557.248 Schrauben
- 557.311 Schrauben
- 556.132/ Schliessblech
- 556.133 Hauptschloss
- 556.134 Schliessbleche Nebenschlösser
- 556.091 Verdrehsicherung

**Motorisierte Schlösser auf Anfrage**

*Motorisierte Schlösser (Genius CB)*  
Spezialverschluss für die automatische Türverriegelung und -entriegelung. Es verfügt über eine integrierte Steuerelektronik und einen elektrisch gesteuerten Getriebemotor. Diese lassen sich durch externe Systeme ansteuern.



**!** Um die Produktnormen EN 179/1125 zu erfüllen, müssen zwingend die passenden Beschläge verwendet werden:

- EN 179 Drücker
- EN 1125 Druckstange

**556.056** Têtière 2170 mm  
ø 22 mm

**556.057** Têtière 2400 mm  
ø 22 mm

**556.058** Têtière 2170 mm  
ø 17 mm

**556.059** Têtière 2400 mm  
ø 17 mm

**Serrure à verrouillage multiple**

**Fonction B panique pour portes à un vantail**  
sans levier, utilisable à droite et à gauche, course du pêne à 1/4 tour 20 mm, boîtier zingué et fermé, fouillot 9 mm à deux parties, têtière plate en acier Inox 24x2,5 mm

UV = 1 pièce

**Commander en plus si besoin:**

- 557.248 Vis
- 557.311 Vis
- 556.132/ Gâche de fermeture
- 556.133 serrure principale
- 556.134 Gâches de fermeture serrures secondaires
- 556.091 Sécurité anti torsion

**Serrures motorisées sur demande**

*Serrures motorisées (Genius CB)*  
Fermeture spéciale pour le verrouillage et le déverrouillage automatiques de porte. Elle possède une électronique de commande intégrée et un moteur-éducteur à commande électrique qui peuvent être commandés par des systèmes externes.

**!** Les ferrures adéquates doivent être impérativement utilisées pour satisfaire à la norme produit EN 179/1125:

- EN 179 Poignée
- EN 1125 Barre panique à pousser

**556.056** Face plate 2170 mm  
ø 22 mm

**556.057** Face plate 2400 mm  
ø 22 mm

**556.058** Face plate 2170 mm  
ø 17 mm

**556.059** Face plate 2400 mm  
ø 17 mm

**Multipoint lock**

**Emergency function B for single leaf doors**  
without latch retention, can be used LH and RH, travel of bolt 1/4 turn 20 mm, case galvanised and closed, spindle 9 mm two part, stainless steel flat face plate 24x2,5 mm

PU = 1 piece

**Order separately if required:**

- 557.248 Screws
- 557.311 Screws
- 556.132/ Strike plate
- 556.133 main lock
- 556.134 Strike plates ancillary locks
- 556.091 Anti-twist device

**Electric locks on request**

*Electric locks (Genius CB)*  
Special lock for automatic locking and unlocking of the door. It has an integrated electronic control unit and an electric gearbox motor. These can be controlled by external systems.

**!** To comply with product standards EN179/1125, it is essential that the appropriate fittings are used:

- EN 179 Handle
- EN 1125 Panic touch bar



**556.060** Stulp 2170 mm  
ø 22 mm

**556.061** Stulp 2400 mm  
ø 22 mm

**556.062** Stulp 2170 mm  
ø 17 mm

**556.063** Stulp 2400 mm  
ø 17 mm

**Mehrfachverriegelungs-Schloss**

**Panik-Funktion E für einflügelige Türen**  
mit Wechsel, links und rechts einsetzbar, Riegelausschluss 1/4-tourig 20 mm, Kasten verzinkt und geschlossen, Nuss 9 mm, Edelstahl-Flachstulp 24x2,5 mm

VE = 1 Stück

**Bei Bedarf zusätzlich bestellen:**

- 557.248 Schrauben
- 557.311 Schrauben
- 556.132/ Schliessblech
- 556.133 Hauptschloss
- 556.134 Schliessbleche Nebenschlösser
- 556.091 Verdrehsicherung

**Motorisierte Schlösser auf Anfrage**

*Motorisierte Schlösser (Genius CB)*  
Spezialverschluss für die automatische Türverriegelung und -entriegelung. Es verfügt über eine integrierte Steuerelektronik und einen elektrisch gesteuerten Getriebemotor. Diese lassen sich durch externe Systeme ansteuern.

**!** Um die Produktnormen EN 179/1125 zu erfüllen, müssen zwingend die passenden Beschläge verwendet werden:

- EN 179 Drücker
- EN 1125 Druckstange



**556.060** Têtière 2170 mm  
ø 22 mm

**556.061** Têtière 2400 mm  
ø 22 mm

**556.062** Têtière 2170 mm  
ø 17 mm

**556.063** Têtière 2400 mm  
ø 17 mm

**Serrure à verrouillage multiple**

**Fonction E panique pour portes à un vantail**  
avec levier, utilisable à droite et à gauche, course du pêne à 1/4 tour 20 mm, boîtier zingué et fermé, fouillot 9 mm, têtière plate en acier Inox 24x2,5 mm

UV = 1 pièce

**Commander en plus si besoin:**

- 557.248 Vis
- 557.311 Vis
- 556.132/ Gâche de fermeture
- 556.133 serrure principale
- 556.134 Gâches de fermeture serrures secondaires
- 556.091 Sécurité anti torsion

**Serrures motorisées sur demande**

*Serrures motorisées (Genius CB)*  
Fermeture spéciale pour le verrouillage et le déverrouillage automatiques de porte. Elle possède une électronique de commande intégrée et un moteur à commande électrique qui peuvent être commandés par des systèmes externes.

**!** Les ferrures adéquates doivent être impérativement utilisées pour satisfaire à la norme produit EN 179/1125:

- EN 179 Poignée
- EN 1125 Barre panique à pousser

**556.060** Face plate 2170 mm  
ø 22 mm

**556.061** Face plate 2400 mm  
ø 22 mm

**556.062** Face plate 2170 mm  
ø 17 mm

**556.063** Face plate 2400 mm  
ø 17 mm

**Multipoint lock**

**Emergency function E for single leaf doors**  
with latch retention, can be used LH and RH, travel of bolt 1/4 turn 20 mm, case galvanised and closed, spindle 9 mm, stainless steel flat face plate 24x2,5 mm

PU = 1 piece

**Order separately if required:**

- 557.248 Screws
- 557.311 Screws
- 556.132/ Strike plate
- 556.133 main lock
- 556.134 Strike plates ancillary locks
- 556.091 Anti-twist device

**Electric locks on request**

*Electric locks (Genius CB)*  
Special lock for automatic locking and unlocking of the door. It has an integrated electronic control unit and an electric gearbox motor. These can be controlled by external systems.

**!** To comply with product standards EN179/1125, it is essential that the appropriate fittings are used:

- EN 179 Handle
- EN 1125 Panic touch bar



**556.064** Stulp 2170 mm  
ø 22 mm

**556.065** Stulp 2400 mm  
ø 22 mm

**556.066** Stulp 2170 mm  
ø 17 mm

**556.067** Stulp 2400 mm  
ø 17 mm

**Mehrfachverriegelungs-Schloss**

**Panik-Funktion B**

**für zweiflügelige Vollpanik-Türen**  
ohne Wechsel, links und rechts  
einsetzbar, Riegelausschluss  
1/4-tourig 20 mm, Kasten  
verzinkt und geschlossen,  
Nuss 9 mm zweiteilig,  
Edelstahl-Flachstulp 24x2,5 mm

VE = 1 Stück

**Bei Bedarf zusätzlich bestellen:**

- 557.248 Schrauben
- 557.311 Schrauben
- 556.040/ Panik-Gegenkasten
- 556.039
- 556.134 Schliessbleche  
Nebenschlösser
- 556.091 Verdrehsicherung

**Motorisierte Schlösser  
auf Anfrage**

*Motorisierte Schlösser  
(Genius CB)*  
Spezialverschluss für die auto-  
matische Türverriegelung und  
-entriegelung. Es verfügt über  
eine integrierte Steuerelektronik  
und einen elektrisch gesteuerten  
Getriebemotor. Diese lassen sich  
durch externe Systeme ansteuern.

**!** Um die Produktnormen  
EN 179/1125 zu erfüllen,  
müssen zwingend die  
passenden Beschläge  
verwendet werden:



- EN 179  
Drücker
- EN 1125  
Druckstange

**556.064** Têtière 2170 mm  
ø 22 mm

**556.065** Têtière 2400 mm  
ø 22 mm

**556.066** Têtière 2170 mm  
ø 17 mm

**556.067** Têtière 2400 mm  
ø 17 mm

**Serrure à verrouillage multiple**

**Fonction B panique**  
**pour portes panique à deux**  
**vantaux**

sans levier, utilisable à droite  
et à gauche, course du pêne à  
1/4 tour 20 mm, boîtier zingué  
et fermé, fouillot 9 mm à deux  
parties, têtière plate en acier Inox  
24x2,5 mm

UV = 1 pièce

**Commander en plus si besoin:**

- 557.248 Vis
- 557.311 Vis
- 556.040/ Serrure contre-bascule
- 556.039 panique
- 556.134 Gâches de fermeture  
serrures secondaires
- 556.091 Sécurité anti torsion

**Serrures motorisées  
sur demande**

*Serrures motorisées (Genius CB)*  
Fermeture spéciale pour le  
verrouillage et le déverrouillage  
automatiques de porte. Elle  
possède une électronique de  
commande intégrée et un motor-  
éducteur à commande électrique  
qui peuvent être commandés  
par des systèmes externes.

**!** Les ferrures adéquates  
doivent être impérativement  
utilisées pour satisfaire à la  
norme produit EN 179/1125:

- EN 179  
Poignée
- EN 1125  
Barre panique à pousser

**556.064** Face plate 2170 mm  
ø 22 mm

**556.065** Face plate 2400 mm  
ø 22 mm

**556.066** Face plate 2170 mm  
ø 17 mm

**556.067** Face plate 2400 mm  
ø 17 mm

**Multipoint lock**

**Emergency function B**  
**for double leaf doors with**  
**emergency function**

without latch retention, can be  
used LH and RH, travel of bolt  
1/4 turn 20 mm, case galvanised  
and closed, spindle 9 mm two  
part, stainless steel flat face plate  
24x2,5 mm

PU = 1 piece

**Order separately if required:**

- 557.248 Screws
- 557.311 Screws
- 556.040/ Opposite lock with
- 556.039 emergency function
- 556.134 Strike plates  
ancillary locks
- 556.091 Anti-twist device

**Electric locks  
on request**

*Electric locks (Genius CB)*  
Special lock for automatic  
locking and unlocking of the  
door. It has an integrated  
electronic control unit and an  
electric gearbox motor. These  
can be controlled by external  
systems.

**!** To comply with product  
standards EN179/1125, it is  
essential that the appropriate  
fittings are used:

- EN 179  
Handle
- EN 1125  
Panic touch bar



**556.068** Stulp 2170 mm  
ø 22 mm

**556.069** Stulp 2400 mm  
ø 22 mm

**556.070** Stulp 2170 mm  
ø 17 mm

**556.071** Stulp 2400 mm  
ø 17 mm

**556.068** Têtière 2170 mm  
ø 22 mm

**556.069** Têtière 2400 mm  
ø 22 mm

**556.070** Têtière 2170 mm  
ø 17 mm

**556.071** Têtière 2400 mm  
ø 17 mm

**556.068** Face plate 2170 mm  
ø 22 mm

**556.069** Face plate 2400 mm  
ø 22 mm

**556.070** Face plate 2170 mm  
ø 17 mm

**556.071** Face plate 2400 mm  
ø 17 mm

**Mehrfachverriegelungs-Schloss**

**Panik-Funktion E**  
**für zweiflügelige Vollpanik-Türen**  
mit Wechsel, links und rechts  
einsetzbar, Riegelausschluss  
1/4-tourig 20 mm, Kasten verzinkt  
und geschlossen, Nuss 9 mm,  
Edelstahl-Flachstulp 24x2,5 mm

VE = 1 Stück

**Bei Bedarf zusätzlich bestellen:**

- 557.248 Schrauben
- 557.311 Schrauben
- 556.040/ Panik-Gegenkasten
- 556.039
- 556.134 Schliessbleche  
Nebenschlösser
- 556.091 Verdrehsicherung

**Serrure à verrouillage multiple**

**Fonction E panique**  
**pour portes panique à deux**  
**vantaux**  
avec levier, utilisable à droite  
et à gauche, course du pêne à  
1/4 tour 20 mm, boîtier zingué  
et fermé, fouillot 9 mm, tête  
plate en acier Inox 24x2,5 mm

UV = 1 pièce

**Commander en plus si besoin:**

- 557.248 Vis
- 557.311 Vis
- 556.040/ Serrure contre-bascule
- 556.039 panique
- 556.134 Gâches de fermeture  
serrures secondaires
- 556.091 Sécurité anti torsion

**Multipoint lock**

**Emergency function E**  
**for double leaf doors with**  
**emergency function**  
with latch retention, can be  
used LH and RH, travel of bolt  
1/4 turn 20 mm, case galvanised  
and closed, spindle 9 mm,  
stainless steel flat face plate  
24x2,5 mm

PU = 1 piece

**Order separately if required:**

- 557.248 Screws
- 557.311 Screws
- 556.040/ Opposite lock with
- 556.039 emergency function
- 556.134 Strike plates  
ancillary locks
- 556.091 Anti-twist device

**Motorisierte Schlösser**  
**auf Anfrage**

*Motorisierte Schlösser*  
*(Genius CB)*  
Spezialverschluss für die auto-  
matische Türverriegelung und  
-entriegelung. Es verfügt über  
eine integrierte Steuerelektronik  
und einen elektrisch gesteuerten  
Getriebemotor. Diese lassen sich  
durch externe Systeme ansteuern.

**Serrures motorisées**  
**sur demande**

*Serrures motorisées (Genius CB)*  
Fermeture spéciale pour le  
verrouillage et le déverrouillage  
automatiques de porte. Elle  
possède une électronique de  
commande intégrée et un motor-  
éducteur à commande électrique  
qui peuvent être commandés  
par des systèmes externes.

**Electric locks**  
**on request**

*Electric locks (Genius CB)*  
Special lock for automatic  
locking and unlocking of the  
door. It has an integrated  
electronic control unit and an  
electric gearbox motor. These  
can be controlled by external  
systems.

**!** Um die Produktnormen  
EN 179/1125 zu erfüllen,  
müssen zwingend die  
passenden Beschläge  
verwendet werden:



EN 179  
Drücker



EN 1125  
Druckstange

**!** Les ferrures adéquates  
doivent être impérativement  
utilisées pour satisfaire à la  
norme produit EN 179/1125:

EN 179  
Poignée

EN 1125  
Barre panique à pousser

**!** To comply with product  
standards EN179/1125, it is  
essential that the appropriate  
fittings are used:

EN 179  
Handle

EN 1125  
Panic touch bar



### 556.073

#### Zusatz-Nebenschloss

Stulp Edelstahl, links und rechts einsetzbar, Kasten verzinkt und geschlossen, Edelstahl-Flachstulp 24x2,5 mm

VE = 1 Stück

#### Bei Bedarf zusätzlich bestellen:

557.248 Schrauben  
557.311 Schrauben  
556.134 Schliessbleche  
Nebenschlösser  
556.091 Verdrehsicherung

Einsatz:  
Nur Normalfunktion  
556.050 - 556.055

Maximale komplette Stulplänge  
2900 mm

### 556.073

#### Serrure secondaire supplémentaire

tête en acier Inox, utilisable à droite et à gauche, boîtier zingué et fermé, tête en plate en acier Inox 24x2,5 mm

UV = 1 pièce

#### Commander en plus si besoin:

557.248 Vis  
557.311 Vis  
556.134 Gâches de fermeture  
serrures secondaires  
556.091 Sécurité anti torsion

Utilisation:  
Seulement fonction standard  
556.050 - 556.055

Longueur maximale de tête  
complète 2900 mm

### 556.073

#### Additional ancillary lock

face-plate stainless steel, can be used LH and RH, case galvanised and closed, stainless steel flat face plate 24x2,5 mm

PU = 1 piece

#### Order separately if required:

557.248 Screws  
557.311 Screws  
556.134 Strike plates  
ancillary locks  
556.091 Anti-twist device

Application:  
Only standard function  
556.050 - 556.055

Complete meeting stile length  
max. 2900 mm



### 556.038

#### Stulp-Verlängerung

Edelstahl, Länge 400 mm. Einsatz bei den Mehrfachverriegelungs-Schlössern 556.050 - 556.071. Mit der Verlängerung können die fehlenden Bereiche unten und oben abgedeckt werden.

VE = 1 Stück

#### Bei Bedarf zusätzlich bestellen:

557.311 Schrauben

Maximale komplette Stulplänge  
2900 mm

### 556.038

#### Rallonge de tête

acier inox, longueur 400 mm. Utilisation des serrures à verrouillage multiple 556.050 - 556.071. La rallonge permet de couvrir les zones inférieures et supérieures manquantes.

UV = 1 pièce

#### Commander en plus si besoin:

557.311 Vis

Longueur maximale de tête  
complète 2900 mm

### 556.038

#### Face plate extension

stainless steel, length 400 mm. Using with multipoint locks 556.050 - 556.071. This extension will allow the top and bottom sections to be covered as well.

PU = 1 piece

#### Order separately if required:

557.311 Screws

Complete meeting stile length  
max. 2900 mm



### 556.091

#### Verdrehsicherung

Stahl verzinkt, für die Nebenschlösser

VE = 1 Stück

#### Bei Bedarf zusätzlich bestellen:

557.248 Schrauben

### 556.091

#### Sécurité anti torsion

acier zingué, pour des serrures secondaires

UV = 1 pièce

#### Commander en plus si besoin:

557.248 Vis

### 556.091

#### Anti-twist device

galvanised steel, for the strike plates of the ancillary locks

PU = 1 piece

#### Order separately if required:

557.248 Screws



**556.132** links  
**556.133** rechts

**Schliessblech**

Edelstahl, für Hauptschlösser der Mehrfachverriegelungen 556.050 - 556.063, vorgerichtet für Elektro-Türöffner oder Austauschstück

VE = 1 Stück

**Bei Bedarf zusätzlich bestellen:**

557.249 Schrauben  
556.041 Austauschstück  
oder  
556.042/ Elektro-Türöffner  
556.043



**556.132** à gauche  
**556.133** à droite

**Gâche de fermeture**

acier Inox, pour serrures principales des verrouillages multiples 556.050 à 556.063, préorientée pour les gâches électriques ou une pièce de remplacement

UV = 1 pièce

**Commander en plus si besoin:**

557.249 Vis  
556.041 Pièce de remplacement  
oder  
556.042/ Gâche électrique  
556.043

**556.132** LH  
**556.133** RH

**Strike plate**

stainless steel, for the main locks of multi-point locks 556.050 - 556.063, designed for electric door openers or replacement articles

PU = 1 piece

**Order separately if required:**

557.249 Screws  
556.041 Replacement part  
oder  
556.042/ Electric strike  
556.043



**556.134**

**Schliessblech**

Edelstahl, für Nebenschlösser der Mehrfachverriegelungen 556.050 - 556.071 und Zusatz-Nebenschloss 556.073, links und rechts einsetzbar

VE = 1 Stück

**Bei Bedarf zusätzlich bestellen:**

557.249 Schrauben

**556.134**

**Gâche de fermeture**

acier Inox pour serrures secondaires des verrouillages multiples 556.050 à 556.071 et serrure secondaire 556.073, utilisable à droite et à gauche

UV = 1 pièce

**Commander en plus si besoin:**

557.249 Vis

**556.134**

**Strike plate**

stainless steel, for the ancillary locks of multi-point locks 556.050 - 556.071 and additional ancillary lock 556.073, can be used left-hand and right-hand

PU = 1 piece

**Order separately if required:**

557.249 Screws



### 556.042

#### Elektro-Türöffner

12-24 V, AC/DC,  
links und rechts einsetzbar,  
mit verstellbarer Falle (+/- 1 mm)  
und Überspannungsschutz,  
dauerstromfest von 12-24 V DC

VE = 1 Stück

### 556.042

#### Gâche électrique

12-24 V, AC/DC, utilisable à  
gauche et à droite, avec pêne  
réglable (+/- 1 mm) avec  
protection contre les surten-  
sions, courant permanent de  
12 à 24 V DC

UV = 1 pièce

### 556.042

#### Electric strike

12-24 V, AC/DC, can be used LH  
and RH, with adjustable latch  
(+/- 1 mm) with overvoltage  
protection, continuous current  
from 12 to 24 V DC

PU = 1 piece



### 556.043

#### Elektro-Türöffner

12-24 V, AC/DC,  
links und rechts einsetzbar,  
mit verstellbarer Falle (+/- 1 mm)  
und Überspannungsschutz,  
dauerstromfest von 12-24 V DC,  
mit Rückmeldekontakt (24V / 1A)

VE = 1 Stück

### 556.043

#### Gâche électrique

12-24 V, AC/DC,  
utilisable à gauche et à  
droite, avec pêne réglable  
(+/- 1 mm) avec protection  
contre les surtensions, courant  
permanent de 12 à 24 V DC, avec  
contact de retour (24V / 1A)

UV = 1 pièce

### 556.043

#### Electric strike

12-24 V, AC/DC, can be used LH  
and RH, with adjustable latch  
(+/- 1 mm) with overvoltage  
protection, continuous current  
from 12 to 24 V DC, with  
response contact (24V / 1A)

PU = 1 piece



### 556.041

#### Austausch-Stück

Zinkguss, als Adapter passend auf Schliessblech 556.132/133, für die Verstellbarkeit von +2/-1 mm oder als Ersatz für die Elektro-Türöffner, links und rechts einsetzbar

VE = 1 Stück

### 556.041

#### Pièce de remplacement

fonte de zinc, adaptée au gâche de fermeture 556.132/133, pour le réglage de +2/-1 mm ou pour remplacer la gâche électrique, utilisable à gauche et à droite

UV = 1 pièce

### 556.041

#### Replacement part

die-cast zinc, compatible with strike plate 556.132/133, as an adapter for adjustments of +2/-1 mm, or as a replacement for the electric strike, can be used LH and RH

PU = 1 piece

#### Technische Daten Elektro-Türöffner

#### Caractéristiques techniques de la gâche électrique

#### Technical data for electric strike

Artikel-Nr. No d'article Part no.	AC	DC	Spannung Contrainte Tension  Volt	Festigkeit gegen Aufbruch Solidité à la rupture Resistance against breaking open	100% ED	Nennstromaufnahme mA Intensité de courant nominal mA Nominal current			
						12 V		24 V	
						AC	DC	AC	DC
556.042	●	●	12-24	8000 N	12-24 V	500	500	250	250
556.043	●	●	12-24	8000 N	12-24 V	500	500	250	250

#### Der Gangflügel bestimmt die DIN-Richtung

##### 100% Einschaltdauer (100% ED)

Diese Türöffner sind bis zu einer Spannung von 24 V dauerstromfest und werden mit Gleichspannung, meist über Zeitschaltuhr oder Schalter betrieben.

##### Rückmeldekontakt (RR)

Potentialfreier Wechselkontakt, wird über einen Schieber von der Schlossfalle betätigt.

#### Le vantail de service détermine le sens DIN

##### 100% Facteur de marche (100% ED)

Ces gâches résistent au courant permanent jusqu'à une tension de 24 V et sont actionnées à courant continu, la plupart du temps via par une minuterie ou un commutateur.

##### Contact de réponse (RR)

Contact inverseur sans potentiel, actionné par un coulisseau à partir du pêne.

#### The access leaf determines the opening direction

##### 100% Duty cycle (100% ED)

These door openers are safe for a steady current at a voltage of up to 24 V and are operated by means of DC voltage, using a timer switch or a manual switch.

##### Response contact (RR)

Potential-free make and break contact, operated using a handle on the latch.





**555.343** für Rundzylinder  
ø 22 mm

**555.338** für Profilzylinder  
ø 17 mm

**Zylinderschutz  
für einbruchhemmende Türen**  
Stahl gehärtet und vernickelt.

Der Jansen-Zylinderschutz sichert den Schliesszylinder gegen Aufbohren und Kernziehen. Ebenfalls werden die heiklen Bereiche des Hauptschlösses gegen Anbohren geschützt.

VE = 1 Schutzrosette  
1 Aufbohrschutz  
1 Zylinder-Abdeckscheibe  
1 Distanzring  
2 Schrauben M6x10

Alternativ kann auch ein handelsüblicher, nach EN 1906 geprüfter Schutzbeschlag verwendet werden. Dieser muss mindestens die Anforderungen der Klasse 3 erfüllen.

**555.343** cylindre ronde  
ø 22 mm

**555.338** cylindre profilé  
ø 17 mm

**Protection de cylindre pour  
portes anti-effraction**  
acier trempé et nickelé.

La protection de cylindre Jansen assure le cylindre de verrouillage contre le perçage. De même les zones sensibles de la serrure principale sont protégées contre le perçage.

UV = 1 rosette de protection  
1 protection ant-perçage  
1 rondelle de recouvrement de cylindre  
1 anneau de distance  
2 vis M6x10

En variante, un cylindre de protection du commerce testé selon En 1906. Celui-ci doit remplir au minimum les exigences de la classe 3.

**555.343** for round cylinder  
ø 22 mm

**555.338** for profile cylinder  
ø 17 mm

**Cylinder protection plate  
for burglar resistant doors**  
steel, hardened and nickel-plated

The Jansen cylinder protection plate protects the cylinder from being drilled out and the core extracted. The more exposed parts of the main lock are also protected against drilling.

PU = 1 protective rosette  
1 anti-drill plate  
1 cylinder cover plate  
1 spacer ring  
2 screws M6x10

Alternatively, a standard protective cover complying with EN 1906 may be used. This must meet at least the requirements of class 3.



### 556.024

#### Kantenbascule

Stulp Edelstahl, Hub 20 mm,  
Anschlussgewinde M6

VE = 1 Stück

#### Bei Bedarf zusätzlich bestellen:

557.249 Schrauben  
555.390 Treibriegelstange unten  
555.389/ Treibriegelstange oben  
555.829  
555.003 Einschweiss-Plättchen  
oder  
555.002/ Stulpadapter  
555.040

**Für Deutschland nicht zulässig**

#### \* Bitte beachten:

Brandschutztüren sollten grundsätzlich selbstschliessend sein. Bei Verwendung des Kantenbasculen 556.024 ist diese Anforderung nicht erfüllt. Dies ist in einigen Ländern nicht zugelassen. Wir empfehlen, den Einsatz vorab mit der Feuerpolizei abzuklären. Im Zweifelsfalle empfehlen wir Falztreibriegel 556.025 in Kombination mit Schaltschloss 556.027 einzusetzen.

### 556.024

#### Verrou à entailler à bascule

têtière en acier Inox, course  
20 mm, raccord taraudé M6

UV = 1 pièce

#### Commander en plus si besoin:

557.249 Vis  
555.390 Tige de verrouillage  
inférieure  
555.389/ Tige de verrouillage  
supérieure  
555.003 Plaque à souder  
ou  
555.002/ Adaptateur de têtière  
555.040

**Non valable pour l'Allemagne**

#### \* Important:

Les portes de protection incendie doivent de façon générale être auto-verrouillables. Dans le cas de l'utilisation du verrou à bascule 556.024, cette exigence n'est pas remplie. Ceci n'est pas autorisé dans certains pays. Nous vous recommandons de clarifier l'utilisation de ce verrou avec la police du feu. En cas de doutes, nous vous recommandons l'utilisation de la bascule 556.025 en combinaison avec la serrure de retient 556.027.

### 556.024

#### Espagnolette

face-plate stainless steel, travel  
20 mm, connecting thread M6

PU = 1 piece

#### Order separately if required:

557.249 Screws  
555.390 Shoot bolt bottom  
555.389/ Shoot bolt top  
555.829  
555.003 Weld-in face plate  
or  
555.002/ Face plate adapter  
555.040

**No accordance for Germany**

#### \* Please note:

Fire resistant doors should basically be self-closing. In case of using the espagnolette 556.024, this requirement is not fulfilled. This is not permitted in some countries. We recommend to consult the local fire officer at first. In case of doubt, we recommend to use the mortise espagnolette 556.025 in combination with the switch lock 556.027.



### 556.025

#### Falztreibriegel mit Griff Sperre

Stulp Edelstahl, links und rechts verwendbar, Hub 18 mm, mit Anschlussgewinde M6.

Die Griff Sperre verhindert, dass die Stangen im geschlossenen Zustand der Tür zurückgestossen werden können.

VE = 1 Stück

#### Bei Bedarf zusätzlich bestellen:

556.027 Schaltschloss  
557.249 Schrauben  
555.390 Treibriegelstange unten  
555.389/ Treibriegelstange oben  
555.829  
556.107 Lappenverstärkung  
555.003 Einschweis-Plättchen  
oder  
555.002/ Stulpadapter  
555.040

### 556.025

#### Bascule à mortaiser avec blocage de poignée

tête en acier Inox, utilisable à droite et à gauche, course 18 mm, avec raccord taraudé M6. Le blocage de poignée empêche que les barres soient repoussées quand la porte est fermée.

UV = 1 pièce

#### Commander en plus si besoin:

556.027 Serrure de retient  
557.249 Vis  
555.390 Tige de verrouillage inférieure  
555.389/ Tige de verrouillage supérieure  
555.829  
556.107 Renfort de lèvre  
555.003 Plaque à souder  
ou  
555.002/ Adaptateur de tête  
555.040

### 556.025

#### Rebate lever bolt with handle lock

stainless steel face plate, can be used DIN LH and RH, 18 mm lift, with connecting thread M6. The handle lock prevents the bars from being repelled when the door is in the closed position.

PU = 1 piece

#### Order separately if required:

556.027 Switch latch  
557.249 Screws  
555.390 Shoot bolt bottom  
555.389/ Shoot bolt top  
555.829  
556.107 Leg reinforcement  
555.003 Weld-in face plate  
or  
555.002/ Face plate adapter  
555.040



### 556.045

#### Stangenübergang

Stahl verzinkt, Anschluss-  
gewinde M6, bei 2-flügeligen  
Türen in Kombination mit  
Elektro-Öffner

VE = 1 Stück

### 556.045

#### Raccord de tige

acier galvanisé, filetage de  
raccordement M6, pour portes  
à 2 vantaux en combinaison  
avec une gâche électrique.

UV = 1 pièce

### 556.045

#### Bar connector

galvanised steel, M6 connecting  
thread, for double-leaf doors in  
combination with electric door  
opener

PU = 1 piece



RC3

### 556.107

#### Lappenverstärkung

Stahl verzinkt, für zweiflügelige  
Türen, zum Schweißen

VE = 1 Stück

### 556.107

#### Renfort de lèvre

acier zingué, pour portes à  
deux vantaux, à souder

UV = 1 pièce

### 556.107

#### Leg reinforcement

galvanised steel, for double-leaf  
doors, for welding

PU = 1 piece



RC3

### 451.080 1,8 x 14,4 mm

**Dichtungsband schwarz**  
schwer entflammbar,  
selbstklebend

VE = 25 m

### 451.080 1,8 x 14,4 mm

**Bande d'étanchéité noir**  
difficilement combustible,  
autocollante

UV = 25 m

### 451.080 1,8 x 14,4 mm

**Distance strip black**  
flame retardant, self-adhesive

PU = 25 m



### 556.096

#### Eckverstärkung

Stahl verzinkt, als Führung  
und Profilverstärkung bei  
zweiflügeligen Türen

VE = 2 Stück

**Bei Bedarf zusätzlich bestellen:**  
557.248 Schrauben

### 556.096

#### Renfort d'angle

acier zingué, sert de guidage  
et de renfort de profilé sur les  
portes à deux vantaux

UV = 2 pièces

**Commander en plus si besoin:**  
557.248 Vis

### 556.096

#### Corner reinforcement

galvanised steel, as a guide  
and profile reinforcement for  
double-leaf doors

PU = 2 pieces

**Order separately if required:**  
557.248 Screws



**555.389** 1,5 m  
**555.829** 2,0 m

**Treibriegelstange oben**  
ø 10 mm, Anschlussgewinde  
M6, Stahl verzinkt

VE = 1 Stück à 1,5 m

**555.390**

**Treibriegelstange unten**  
ø 10 mm, Anschlussgewinde  
M6, Stahl galvanisch verzinkt  
und oberflächengehärtet (Schutz  
gegen Aufsägen)

VE = 1 Stück à 1,5 m

**555.389** 1,5 m  
**555.829** 2,0 m

**Tige de verrouillage supérieure**  
ø 10 mm, avec raccord taraudé  
M6, acier zingué

UV = 1 pièce à 1,5 m

**555.390**

**Tige de verrouillage inférieure**  
ø 10 mm, avec raccord taraudé  
M6, acier galvanisé zingué et à  
surface trempée (protection  
anti-sciage)

UV = 1 pièce à 1,5 m

**555.389** 1,5 m  
**555.829** 2,0 m

**Shoot bolt (top)**  
ø 10 mm, with M6 connection  
thread, galvanised steel

PU = 1 piece 1,5 m

**555.390**

**Shoot bolt (bottom)**  
ø 10 mm, M6 connection thread,  
galvanised and surface-hardened  
steel (to protect against sawing)

PU = 1 piece 1,5 m



**556.027**

**Schaltsschloss**  
Stulp Edelstahl, links und  
rechts verwendbar, für Stangen  
ø 10 mm, Verwendung zusammen  
mit Falztreibriegel 556.025

VE = 1 Stück

**Bei Bedarf zusätzlich bestellen:**  
557.249 Schrauben

**556.027**

**Serrure de retient**  
tête en acier Inox, utilisable  
à droite et à gauche, pour tiges  
de ø 10 mm, à utiliser avec la  
bascule à mortaiser 556.025

UV = 1 pièce

**Commander en plus si besoin:**  
557.249 Vis

**556.027**

**Switch latch**  
face plate stainless steel,  
suitable for use on left or right,  
connecting to control rods  
ø 10 mm, for use together with  
mortise espagnolette 556.025

PU = 1 pieceh

**Order separately if required:**  
557.249 Screws



**556.100**

**Schliessblech**  
Edelstahl, für Falztreibriegel  
556.025 oder Kantenbascule  
556.024

VE = 1 Stück

**Bei Bedarf zusätzlich bestellen:**  
557.248 Schrauben

**556.100**

**Gâche de fermeture**  
acier Inox, pour bascule à mor-  
taiser 556.025 ou verrou à  
entailler à bascule 556.024

UV = 1 pièce

**Commander en plus si besoin:**  
557.248 Vis

**556.100**

**Strike plate**  
stainless steel, for rebate lever  
556.025 or espagnolette 556.024,

PU = 1 piece

**Order separately if required:**  
557.248 Screws



### 556.104

#### Führungsstück Rundstange

Stahl verzinkt, bei Standflügel  
unten und oben, Normalfunktion

VE = 1 Stück

#### Bei Bedarf zusätzlich bestellen:

557.248 Schrauben

### 556.104

#### Pièce de guidage tige ronde

acier zingué, en bas et en haut  
sur le vantail semi-fixe,  
fonction standard

UV = 1 pièce

#### Commander en plus si besoin:

557.248 Vis

### 556.1204

#### Guide piece for round rod

galvanised steel, at bottom and  
top of secondary leaf, standard  
function

PU = 1 piece

#### Order separately if required:

557.248 Screws



### 556.112

#### Führung Panikfunktion

Stahl verzinkt, bei Standflügel  
unten, Panikfunktion

VE = 1 Stück

#### Bei Bedarf zusätzlich bestellen:

557.248 Schrauben

### 556.112

#### Guidage fonction panique

acier zingué, en bas sur le vantail  
semi-fixe, fonction panique

UV = 1 pièce

#### Commander en plus si besoin:

557.248 Vis

### 556.112

#### Guide piece for panic function

galvanised steel, at bottom of  
secondary leaf, panic function

PU = 1 piece

#### Order separately if required:

557.248 Screws



### 556.105

#### Führungsstück für Profile

605.685.2 Z, 604.685.2 Z und  
605.001.2

Stahl verzinkt

VE = 1 Stück

#### Bei Bedarf zusätzlich bestellen:

557.248 Schrauben

557.249 Schrauben

556.106/ Führung

556.113

### 556.105

#### Pièce de guidage pour

profilés 605.685.2 Z, 604.685.2 Z  
et 605.001.2

acier zingué

UV = 1 pièce

#### Commander en plus si besoin:

557.248 Vis

557.249 Vis

556.106/ Guidage

556.113

### 556.105

#### Guide piece for profiles

605.685.2 Z, 604.685.2 Z and  
605.001.2

galvanised steel

PU = 1 piece

#### Order separately if required:

557.248 Screws

557.249 Screws

556.106/ Guide

556.113



### 556.106

#### Führung Rundstange

Stahl verzinkt, bei Standflügel unten mit 556.105, Normalfunktion

VE = 1 Stück

**Bei Bedarf zusätzlich bestellen:**  
557.166 Schrauben

### 556.106

#### Guidage tige ronde

acier zingué, en bas sur le vantail semi-fixe avec 556.105, fonction standard

UV = 1 pièce

**Commander en plus si besoin:**  
557.166 Vis

### 556.106

#### Guide piece for round rod

galvanised steel, at bottom of secondary leaf with 556.105, standard function

PU = 1 piece

**Order separately if required:**  
557.166 Screws



### 556.113

#### Führung Panikfunktion

Stahl verzinkt, bei Standflügel unten mit 556.105, Panikfunktion

VE = 1 Stück

**Bei Bedarf zusätzlich bestellen:**  
557.166 Schrauben

### 556.113

#### Guidage fonction panique

acier zingué, en bas sur le vantail semi-fixe avec 556.105, fonction panique

UV = 1 pièce

**Commander en plus si besoin:**  
557.166 Vis

### 556.113

#### Guide piece for panic function

galvanised steel, at bottom of secondary leaf with 556.105, panic function

PU = 1 piece

**Order separately if required:**  
557.166 Screws



### 556.150

#### Bodenbuchse Panikfunktion

verstellbare, geschlossene Bodenbuchse für Vollpaniktüren

VE = 1 Stück

### 556.150

#### Douille de verrouillage fonction panique

douille de verrouillage fermée réglable pour portes panique

UV = 1 pièce

### 556.150

#### Floor socket, panic function

adjustable, closed floor socket for full panic doors

PU = 1 piece



### 556.151

#### Bodenbuchse Normalfunktion

verstellbare Bodenbuchse, für zweiflügelige Türen mit Normalfunktion oder Teilpanik

VE = 1 Stück

### 556.151

#### Douille de verrouillage fonction normale

douille de verrouillage réglable, pour portes à deux vantaux avec fonction standard ou panique partielle

UV = 1 pièce

### 556.151

#### Floor socket, standard function

adjustable floor socket, for double-leaf doors with standard function or partial panic function

PU = 1 piece



### 556.152

#### Einschweissteil

Stahl verzinkt, zur Aufnahme der Bodenbuchse 556.150/556.151, zum Anschweißen im Schwellenrohr

VE = 1 Stück

### 556.152

#### Pièce à souder

acier zingué, pour la fixation des douilles de verrouillage 556.150/556.151, à souder dans le tube de seuil

UV = 1 pièce

### 556.152

#### Welded part

galvanised steel, for supporting floor socket 556.150/556.151, for welding in the threshold tube

PU = 1 piece



RC3

### 556.101

#### Profilverstärkung

Stahl verzinkt, für Blendrahmen- oder Riegelprofile, oben im Stulpbereich, Profile mit Kammermass 50 mm

VE = 1 Stück

**Bei Bedarf zusätzlich bestellen:**  
550.009 Schrauben

### 556.101

#### Renfort de profilé

acier zingué, pour profilés de cadre dormant ou de traverse, en haut dans la tête, profilés avec dimension du caisson 50 mm

UV = 1 pièce

**Commander en plus si besoin:**  
550.009 Vis

### 556.101

#### Profile reinforcement

galvanised steel, for outer frame or transom profiles, at top of double-leaf area, profiles with chamber dimension of 50 mm

PU = 1 piece

**Order separately if required:**  
550.009 Screws



RC3

### 556.102

#### Profilverstärkung

Stahl verzinkt, für Blendrahmen- oder Riegelprofile, oben im Stulpbereich, Profile mit Kammermass 25 mm

VE = 1 Stück

**Bei Bedarf zusätzlich bestellen:**  
550.009 Schrauben

### 556.102

#### Renfort de profilé

acier zingué, pour profilés de cadre dormant ou de traverse, en haut dans la tête, profilés avec dimension du caisson 25 mm

UV = 1 pièce

**Commander en plus si besoin:**  
550.009 Vis

### 556.102

#### Profile reinforcement

galvanised steel, for outer frame or transom profiles, at top of double-leaf area, profiles with chamber dimension of 25 mm

PU = 1 piece

**Order separately if required:**  
550.009 Screws



RC3

### 556.103

#### Profilverstärkung

Stahl verzinkt, für Blendrahmen- oder Riegelprofile, oben im Stulpbereich, Profile mit Kammermass 85 mm

VE = 1 Stück

**Bei Bedarf zusätzlich bestellen:**  
550.009 Schrauben

### 556.103

#### Renfort de profilé

acier zingué, pour profilés de cadre dormant ou de traverse, en haut dans la tête, profilés avec dimension du caisson 85 mm

UV = 1 pièce

**Commander en plus si besoin:**  
550.009 Vis

### 556.103

#### Profile reinforcement

galvanised steel, for outer frame or transom profiles, at top of double-leaf area, profiles with chamber dimension of 85 mm

PU = 1 piece

**Order separately if required:**  
550.009 Screws





**556.040** EN 179  
**556.039** EN 1125

**Panik-Gegenkasten**

Hub 20 mm, Verriegelung automatisch, Anschlussgewinde M6, Drehwinkel 45°, Nuss 9 mm, Dornmass 35 mm, Kasten verzinkt, Stulp Edelstahl, für zweiflügelige Vollpanik-Türen in Kombination mit den Schlössern 556.064 - 556.071

VE = 1 Stück

**Bei Bedarf zusätzlich bestellen:**

557.248 Schrauben  
556.028 Schaltschloss  
556.030/ Treibriegelstange oben  
556.031  
556.029 Treibriegelstange unten  
550.387 Mitnehmerklappe  
556.109 Verdrehsicherung  
556.111 Einschweissplatte  
556.107 Lappenverstärkung



**556.040** EN 179  
**556.039** EN 1125

**Serrure contre-bascule panique**

course 20 mm, verrouillage automatiquement, raccord taraudé M, angle de rotation 45°, fouillot 9 mm, axe canon/tête en 35 mm, boîtier zingué, tête en acier Inox, pour porte panique à deux vantaux en combinaison avec les serrures 556.064 - 556.071

UV = 1 pièce

**Commander en plus si besoin:**

557.248 Vis  
556.028 Serrure de retient  
556.030/ Tige de verrouillage  
556.031 supérieure  
556.029 Tige de verrouillage inférieure  
550.387 Doigt d'entraînement  
556.109 Sécurité anti torsion  
556.111 Plaque à souder  
556.107 Renfort de lèvre

**556.040** EN 179  
**556.039** EN 1125

**Opposite lock with emergency function**

travel 20 mm, automatic locking, connecting thread M6, rotation angle of follower 45°, spindle 9 mm, backset 35 mm, case galvanised, face-plate stainless steel, for double leaf panic doors in conjunction with the locks 556.064 - 556.071

PU = 1 piece

**Order separately if required:**

557.248 Screws  
556.028 Switch latch  
556.030/ Shoot bolt top  
556.031  
556.029 Shoot bolt bottom  
550.387 Selector bar  
556.109 Anti-twist device  
556.111 Welding plate  
556.107 Leg reinforcement



**556.109**

**Verdrehsicherung**

Stahl verzinkt, für Panik-Gegenkasten 556.040 oder 556.039

VE = 1 Stück

**Bei Bedarf zusätzlich bestellen:**

557.248 Schrauben

**556.109**

**Sécurité anti torsion**

acier zingué, pour serrure contre-bascule panique 556.040 ou 556.039

UV = 1 pièce

**Commander en plus si besoin:**

557.248 Vis

**556.109**

**Anti-twist device**

galvanised steel, for opposite lock with emergency function 556.040 or 556.039

PU = 1 piece

**Order separately if required:**

557.248 Screws



**556.111**

**Einschweissplatte**

Stahl galvanisch verzinkt, als Aufnahme für Schaltschloss 556.028

VE = 1 Stück

**556.111**

**Plaque à souder**

acier électrozingué, sert de fixation à la serrure de retient 556.028

UV = 1 pièce

**556.111**

**Welding plate**

Galvanised steel, as support for switch latch 556.028

PU = 1 piece



### 556.028

#### Schlossschloss

Stulp Edelstahl, links und rechts einsetzbar, Verwendung zusammen mit Panik-Gegenkasten 556.040 oder 556.039

VE = 1 Stück

**Bei Bedarf zusätzlich bestellen:**  
557.166 Schrauben

### 556.028

#### Serrure de retient

têtière en acier Inox, utilisable à droite et à gauche, à utiliser avec serrure contre-bascule panique 556.040 ou 556.039

UV = 1 pièce

**Commander en plus si besoin:**  
557.166 Vis

### 556.028

#### Switch latch

face-plate stainless steel, can be used LH and RH, use in conjunction with opposite lock with emergency function 556.040 or 556.039

PU = 1 piece

**Order separately if required:**  
557.166 Screws



### 556.110

#### Schliessblech

Edelstahl, inkl. Auslöser für Schlossschloss 556.028

VE = 1 Stück

**Bei Bedarf zusätzlich bestellen:**  
557.248 Schrauben

### 556.110

#### Gâche de fermeture

acier Inox, avec déclencheur pour serrure de retient 556.028

UV = 1 pièce

**Commander en plus si besoin:**  
557.248 Vis

### 556.110

#### Strike plate

stainless steel, including release fitting for switch latch 556.028

PU = 1 piece

**Order separately if required:**  
557.248 Screws



**556.030** 2,0 m  
**556.031** 1,5 m

**Treibriegelstange oben**  
Stahl verzinkt,  $\varnothing$  10 x 1,5 mm,  
mit Gewindeteil M6, inkl.  
Kupplung, für Panik-Gegen-  
kasten 556.040 oder 556.039

VE = 1 Stück



**556.030** 2,0 m  
**556.031** 1,5 m

**Tige de verrouillage supérieure**  
acier zingué,  $\varnothing$  10 x 1,5 mm,  
avec filetage M6, avec raccord,  
pour serrure contre-bascule  
panique 556.040 ou 556.039

UV = 1 pièce

**556.030** 2,0 m  
**556.031** 1,5 m

**Shoot bolt (top)**  
galvanised steel,  $\varnothing$  10 x 1,5 mm,  
with M6 thread, include  
coupling, for opposite lock  
with emergency function  
556.040 or 556.039

PU = 1 piece



**556.029** 1,05 m

**Treibriegelstange unten**  
Stahl verzinkt,  $\varnothing$  10 mm,  
mit Gewindeteil M6, inkl.  
Kupplung, für Panik-Gegen-  
kasten 556.040 oder 556.039

VE = 1 Stück



**556.029** 1,05 m

**Tige de verrouillage inférieure**  
acier zingué,  $\varnothing$  10 mm, avec  
filetage M6, avec raccord,  
pour serrure contre-bascule  
panique 556.040 ou 556.039

UV = 1 pièce

**556.029** 1,05 m

**Shoot bolt (bottom)**  
galvanised steel,  $\varnothing$  10 mm,  
with M6 thread, include  
coupling, for opposite lock  
with emergency function  
556.040 or 556.039

PU = 1 piece



### 555.549

#### Fluchttür-Öffner mit Fallenschloss

Stulp Edelstahl, Modell 332U AKRR, mit Rückmeldung, 24 V DC, arbeitet nach dem Ruhestromprinzip, Stromaufnahme 140 mA

VE = 1 Fluchttüröffner  
1 Fallenschloss

#### Bei Bedarf zusätzlich bestellen:

555.003 Einschweiss-Plättchen  
oder  
555.002/ Stulpadapter  
555.040  
555.490 Schrauben

### 555.549

#### Serrure porte de fuite avec serrure

tête en acier Inox, modèle 332U AKRR, avec signal en retour, 24 V DC, travaille selon le principe de la rupture 140 mA

UV = 1 serrure porte de fuite  
1 serrure

#### Commander en plus si besoin:

555.003 Plaque à souder  
ou  
555.002/ Adaptateur de tête  
555.040  
555.490 Vis

### 555.549

Escape-door release with lock face-plate stainless steel, model 332U AKRR, with feedback, 24 V DC, works on the closed-circuit principle, current consumption 140 mA

PU = 1 escape-door release  
1 lock

#### Order separately if required:

555.003 Weld-in face plate  
or  
555.002/ Face plate adapter  
555.040  
555.490 Screws



### 555.008

#### Jansen-Bimetall-Lasche

wartungs- und verschleißfreies Verriegelungsteil, reagiert bei Temperaturanstieg im Brandfall, ersetzt die obere Verriegelung. Verwendung für ein- und zwei-flügelige Türen zusammen mit Einfallen-Schloss.

VE = 5 Bimetall-Laschen  
5 Anschlagplatten Edelstahl  
5 Bolzen Edelstahl  
inkl. Befestigungsmaterial

Einsatz:  
Landesspezifische Zulassungen beachten!

Die Mehrfachverriegelungen im Bereich RC sind nicht selbstverriegelnd, somit gelten sie brand-schutztechnisch als Einfallen-schloss.

### 555.008

#### Languette bimétal Jansen

élément de verrou sans entretien et sans usure, réagit à la hausse de température en cas d'incendie, se substitue au verrou supérieur. Utilisation pour portes à un et deux vantaux avec serrure à un point.

UV = 5 languettes bimétal  
5 plat-buttée acier Inox  
5 boulons acier Inox  
y compris matériel de fixation

Utilisation:  
Observer les homologations spécifiques au pays!

Les verrouillages multipoints dans le domaine RC ne sont pas autoverrouillants. En termes de protection incendie, ils sont considérés comme des serrures à un point.

### 555.008

#### Jansen bimetal latch

maintenance-free and wear-free lock component, reacts to a rise in temperature in the event of a fire, replacing the top lock. Use for single and double leaf doors with single-bolt lock.

PU = 5 bimetal latches  
5 stop plate stainless steel  
5 pin stainless steel  
includes fixing materials

Use:  
See national approvals!

The multi-point locks in the RC area are not self-locking and are therefore classed as single-point latch locks in terms of fire protection.



### 555.137

**Falzsicherung für  
Türflügel**  
Edelstahl

VE = 5 Falzsicherungsbolzen  
5 Schliessplatten

*Einbau mit 499.124*

**Zusätzlich bestellen:**  
557.249 Schrauben

### 555.137

**Sécurité de feuillure  
pour vantail**  
acier Inox

UV = 5 boulons de sécurité  
5 plaques de fermeture

*Montage avec 499.124*

**Commander séparément:**  
557.249 Vis

### 555.137

**Rebate mechanism for  
secondary leaf**  
stainless steel

PU = 5 safety bolts  
5 striking plates

*Installation with 499.124*

**Order separately:**  
557.249 Screws



**555.002** VE = 1 Stück

**555.040** VE = 10 Stück

### Stulp-Adapter

Querplatte aus Edelstahl, für  
die Befestigung von Beschlags-  
teilen

x = 11,5 oder 14,1 mm

**555.002** UV = 1 pièce

**555.040** UV = 10 pièces

### Adaptateur de têtère

plaque transversale en acier Inox,  
pour la fixation des pièces de  
ferrures

x = 11,5 ou 14,1 mm

**555.002** PU = 1 piece

**555.040** PU = 10 pieces

### Face plate adapter

main plate stainless steel, for  
fixing fitting components

x = 11,5 or 14,1 mm



### 555.003

#### Einschweiss-Plättchen

Stahl, zum Einschweissen  
zwischen die Janisol-Schalen,  
für die Befestigung von  
Beschlagsteilen

VE = 20 Stück

### 555.003

#### Plaque à souder

acier, pour soudage entre les  
demi-profilés Janisol, pour la  
fixation des pièces de ferrures

UV = 20 pièces

### 555.003

#### Weld-in face plate

steel, to weld in between  
the Janisol-skins, for  
fixing fitting components

PU = 20 pieces



### 555.446

**Kabelübergang, steckbar**  
verdeckt liegend, zur Stromübertragung im Türfalz, nicht rostender Metallschlauch, mit Klemm-Steck-Anschluss-technik, Anschlussstellen 10-polig

VE = 1 Stück

**Bei Bedarf zusätzlich bestellen:**  
557.249 Schrauben  
555.003 Einschweiss-Plättchen  
oder  
555.002/ Stulpadapter  
555.040

### 555.446

**Jonction de câble enfichable**  
cachée, sert à transmettre le courant dans la feuillure, tuyau métallique flexible ne rouillant pas, avec technique de raccordement par clipage-enfichage, connecteur à 10 pôles

UV = 1 pièce

**Commander en plus si besoin:**  
557.249 Vis  
555.003 Plaque à souder  
ou  
555.002/ Adaptateur de têtère  
555.040

### 555.446

**Plug-in cable link connector**  
concealed, for carrying electrical cable in door rebate, non-rusting metal hose, with plug-in clamp connector, 10-pin plug

PU = 1 piece

**Order separately if required:**  
557.249 Screws  
555.003 Weld-in face plate  
or  
555.002/ Face plate adapter  
555.040



### 555.034

**Kabelübergang**  
für den Einsatz mit den verdeckt liegenden Anschraubbändern, zur Stromübertragung von Türrahmen zu Türblatt, mit nicht rostendem, flexiblem Metallschlauch zum Schutz vor Kabelbruch, Länge 330 mm, mit Klemm-Steck-Anschluss-technik, verdeckt liegend im Falz montierbar, 10-polig, max. Stromaufnahme 1A 100% ED, 4A max. 1 Sek. 10% ED

VE = 1 Stück

**Bei Bedarf zusätzlich bestellen:**  
557.249 Schrauben  
555.003 Einschweiss-Plättchen  
oder  
555.002/ Stulpadapter  
555.040

### 555.034

**Passage de câble**  
peut être utilisé avec les paumelles non apparentes, pour transmettre le courant du cadre de porte au vantail, tube métallique flexible inoxydable pour la protection contre la rupture de câble, longueur 330 mm, avec technique de raccordement par clipage-enfichage, montage caché dans la feuillure possible, 10 pôles, consommation de courant max. 1 A 100 % ED, 4 A max. 1 sec. 10 % ED

UV = 1 pièce

**Commander en plus si besoin:**  
557.249 Vis  
555.003 Plaque à souder  
ou  
555.002/ Adaptateur de têtère  
555.040

### 555.034

**Cable link connector**  
suitable for use with the concealed screw-on hinges, for the transfer of current from door frame to door leaf; rustproof, flexible metal tube for protection against cable breakage; length 330 mm; with terminal and plug connection technology; can be installed concealed in the rebate; 10-pin; max. current consumption 1 A 100% ED; 4 A max. 1 sec. 10% ED

PU = 1 piece

**Order separately if required:**  
557.249 Screws  
555.003 Weld-in face plate  
or  
555.002/ Face plate adapter  
555.040



### 550.698

#### Kabelübergang

für 24 V DC geeignet, trennbar über Steckfunktion mit Sicherheitsschraube, Kabelübergang mit Federummantelung, verdeckt liegend im Falz montierbar, inkl. 2 x 2,5 m Kabel

VE = 1 Stück

#### Nenndaten

Bemessungsspannung: 24 V DC  
Kontaktbelastbarkeit: 2 A  
Anschlussart: 5-adrig  
Kabelquerschnitt: 5 x 0,14 mm<sup>2</sup>  
Abmessungen: ø 4,5 mm  
Federlänge: 160 mm

### 550.698

#### Passage de câble

convenant à 24 V CC, séparable par fonction enfichable avec vis de sécurité, passage de câble avec gaine ressort, à monter de façon non apparente dans feuillure, 2 x 2,5 m câbles incl.

UV = 1 pièce à 5 m

#### Données nominales

Tension de mesure: 24 V CC  
Capacité de charge contact: 2 A  
Type de raccordement: à 5 brins  
Diamètre de câble: 5 x 0,14 mm<sup>2</sup>  
Dimensions: ø 4,5 mm  
Longueur ressort: 160 mm

### 550.698

#### Cable transition

suitable for 24 V DC, separatable using plug feature with safety screw, cable transition with spring cladding, can be mounted hidden in fold, incl 2 x 2.5 m cable

PU = 1 piece, 5 m each

#### Characteristics

Rating: 24 V DC  
Contact load: 2 A  
Connection type: 5 wires  
Cable cross section: 5 x 0,14 mm<sup>2</sup>  
Dimensions: ø 4,5 mm  
Spring length: 160 mm



### 597.049

#### Magnetkontakt

weiss, für die Öffnungsüberwachung von Türen nach VdS C, inkl. Befestigungshilfe für Stahl-systeme und 6 m Anschluss-kabel 4x0.14 mm<sup>2</sup>.

VE = 1 Stück

### 597.049

#### Contact magnétique

blanc, pour la surveillance d'ouverture de portes selon VdS C, avec aide à la fixation pour les systèmes en acier et câble de raccordement 4x0.14 mm<sup>2</sup> de 6 m.

UV = 1 pièce

### 597.049

#### Magnetic contact

white, for the monitoring of opening of doors in accordance with VdS C, including fastening aid for steel systems and 6 m connecting cable 4x0.14 mm<sup>2</sup>.

PU = 1 piece

AC	DC	Kontaktbelastung Charge du contact Contact loading	Schutzart nach DIN 40050 Type de protection selon DIN 40050 Protection rating in accordance with DIN 40050	Einsatzbereich Domaine d'application Area of use
0.5 A	100 VDC	10 W	IP 68	-5°C bis/jusqu'à/up to + 50°C



**555.726** FFB  
500 - 1050 mm

**555.727** FFB  
1051 - 1300 mm

**Panik-Druckstange  
Edelstahl**

matt geschliffen, links und rechts einsetzbar, für Gang- und Standflügel, passend zu Panik-Fallenriegel-Schlösser 556.056 - 556.071 und Panik-Gegenkasten 556.040 und 556.039

VE = 1 Stück

**Bei Bedarf zusätzlich bestellen:**

555.297 Blindnietmutter  
557.248 Schrauben  
555.512/ Drückerstift  
555.585/  
555.569

**555.726** FFB  
500 - 1050 mm

**555.727** FFB  
1051 - 1300 mm

**Barre panique à pousser en  
acier Inox**

mat poli, utilisable à droite et à gauche, pour vantail de service et vantail semi-fixe, pour serrures à mortaiser panique 556.056 - 556.071 et serrure contre-bascule panique 556.040 et 556.039

UV = 1 pièce

**Commander en plus si besoin:**

555.297 Ecrou aveugle  
557.248 Vis  
555.512/ Tige carrée  
555.585/  
555.569

**555.726** FFB  
500 - 1050 mm

**555.727** FFB  
1051 - 1300 mm

**Panic touch-bar stainless steel**

matt polished, can be used LH and RH, for access and secondary leaf, for latch and bolt locks with emergency function 556.056 - 556.071 and opposite locks with emergency function 556.040 and 556.039

PU = 1 piece

**Order separately if required:**

555.297 Blind rivet  
557.248 Screws  
555.512/ Handle spindle  
555.585/  
555.569





### 555.731

**Panik-Stangengriff Edelstahl**  
Beschlag matt geschliffen,  
links und rechts einsetzbar



VE = 1 Garnitur

**Zusätzlich bestellen:**

555.297 Blindnietmutter  
557.248 Schrauben  
555.512/ Drückerstift  
555.585/  
555.569  
555.729 Griffrohr



### 555.731

**Barre panique en acier Inox**  
ferrure mat poli, utilisable  
à droite et à gauche

UV = 1 garniture

**Commander séparément:**

555.297 Ecrou aveugle  
557.248 Vis  
555.512/ Tige carrée  
555.585/  
555.569  
555.729 Tube de la poignée

### 555.731

**Panic push-bar stainless steel**  
fitting matt polished, can be  
used LH and RH

PU = 1 assembly

**Order separately:**

555.297 Blind rivet  
557.248 Screws  
555.512/ Handle spindle  
555.585/  
555.569  
555.729 Handle tube



### 555.729

**Edelstahl-Griffrohr**  
matt, Länge 1150 mm,  
für Flügelfalzbreiten bis  
1463 mm, passend zu  
Stangengriff 555.730/731



VE = 1 Garnitur

**Zusätzlich bestellen:**

555.731 Stangengriff



### 555.729

**Tube de la poignée en acier Inox**  
mat, longueur 1150 mm, pour  
largeur de feuillure du vantail  
jusqu'à 1463 mm, à utiliser avec  
barre panique 555.730/731

UV = 1 garniture

**Commander séparément:**

555.731 Barre panique

### 555.729

**Stainless steel handle tube**  
matt, length 1150 mm, for leaf  
rebate width up to 1463 mm,  
for use with panic push-bar  
555.730/731

PU = 1 assembly

**Order separately:**

555.731 Panic push-bar

**Innenliegende Drücker oder Stangengriffe bei Notausgangstüren sind nur in Kombination mit Türschwelenprofil 452.990/991 oder umlaufendem Blendrahmen zulässig. Ansonsten sind Drückersicherungen oder Drückerhauben einzusetzen.**

**Les poignées intérieures ou barres panique sur les issues de secours ne sont autorisées que combinées avec profilé pour seuil de porte 452.990/991 ou un cadre dormant complet. Des blocages ou des capots de poignée doivent sinon être utilisés.**

**Internal handles or push bars on emergency exit doors are only permitted in combination with rebate threshold 452.990/991 or a continuous outer frame. Otherwise, safety handles or handle covers must be used.**



### 555.734

#### Panik-Stangengriff Aluminium

Beschlag F1 eloxiert,  
links und rechts einsetzbar

VE = 1 Garnitur

#### Zusätzlich bestellen:

555.297 Blindnietmutter  
557.248 Schrauben  
555.512/ Drückerstift  
555.585/  
555.569  
555.732 Griffrohr

### 555.734

#### Barre panique en aluminium

ferrure F1 anodisée, utilisable  
à droite et à gauche

UV = 1 garniture

#### Commander séparément:

555.297 Ecrou aveugle  
557.248 Vis  
555.512/ Tige carrée  
555.585/  
555.569  
555.732 Tube de la poignée

### 555.734

#### Panic push-bar aluminium

fitting F1 anodised, can be  
used LH and RH

PU = 1 assembly

#### Order separately:

555.297 Blind rivet  
557.248 Screws  
555.512/ Handle spindle  
555.585/  
555.569  
555.732 Handle tube

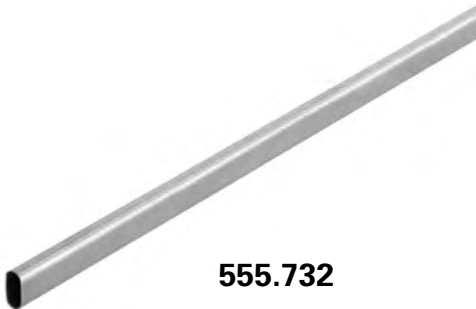

### 555.732

#### Stahl-Griffrohr

Aluminium F1 beschichtet,  
Länge 1150 mm, für Flügel-  
breiten bis 1463 mm, passend  
zu Stangengriff 555.734

VE = 1 Garnitur

#### Zusätzlich bestellen:

555.734 Stangengriff

### 555.732

#### Tube poignée en acier

aluminium F1 revêtu, longueur  
1150 mm, pour vantail jusqu'à  
1463 mm de largeur, à utiliser  
avec barre panique 555.734

UV = 1 garniture

#### Commander séparément:

555.734 Barre panique

### 555.732

#### Steel handle tube

aluminium F1 coated, length  
1150 mm, for leaves widths up  
to 1463 mm, for use with panic  
push-bar 555.734

PU = 1 assembly

#### Order separately:

555.734 Panic push-bar

**Innenliegende Drücker oder Stangengriffe bei Notausgangstüren sind nur in Kombination mit Türschwelleprofil 452.990/991 oder umlaufendem Blendrahmen zulässig. Ansonsten sind Drückersicherungen oder Drückerhauben einzusetzen.**

**Les poignées intérieures ou barres panique sur les issues de secours ne sont autorisées que combinées avec profilé pour seuil de porte 452.990/991 ou un cadre dormant complet. Des blocages ou des capots de poignée doivent sinon être utilisés.**

**Internal handles or push bars on emergency exit doors are only permitted in combination with rebate threshold 452.990/991 or a continuous outer frame. Otherwise, safety handles or handle covers must be used.**



**556.034** links, ø 22 mm  
**556.035** rechts, ø 22 mm  
**556.036** links, ø 17 mm  
**556.037** rechts, ø 17 mm

**Vertikal-Druckstange  
Edelstahl**

matt geschliffen, passend zu  
Panik-Fallenriegel-Schlösser  
556.056 - 556.063, Durchmesser  
30 mm, Höhe 450 mm, inkl.  
Drückerstift 9 mm und  
Befestigungsschrauben

Breite: 125 mm  
Tiefe: 120 mm

VE = 1 Stück

**Bei Bedarf zusätzlich bestellen:**

555.297 Blindnietmutter  
555.512/ Drückerstift  
555.569



**Funktion in Gegenrichtung:  
Ziehen (auf Sonderbestellung  
erhältlich)**

**556.034** à gauche, ø 22 mm  
**556.035** à droite, ø 22 mm  
**556.036** à gauche, ø 17 mm  
**556.037** à droite, ø 17 mm

**Barre à pousser verticale en  
acier Inox**

mat poli, adaptée aux serrures  
panique à mortaiser 556.056 à  
556.063, diamètre 30 mm, hauteur  
450 mm, avec tige carrée de  
9 mm et vis de fixation

Largeur: 125 mm  
Profondeur: 120 mm

UV = 1 pièce

**Commander en plus si besoin:**

555.297 Ecrou aveugle  
555.512/ Tige carrée  
555.596

**Fonction direction opposée:  
Tirez (disponible sous forme  
de commande spéciale)**

**556.034** LH, ø 22 mm  
**556.035** RH, ø 22 mm  
**556.036** LH, ø 17 mm  
**556.037** RH, ø 17 mm

**Vertical touch bar,  
stainless steel**

matt finish, compatible with  
panic latch-and-bolt locks  
556.056 - 556.063, diameter of  
30 mm, height of 450 mm, in-  
cludes 9 mm spindle and fixing  
screws

Width: 125 mm  
Depth: 120 mm

PU = 1 piece

**Order separately if required:**

555.297 Blind rivet  
555.512/ Handle spindle  
555.596

**Operation in the opposite  
direction: Pull (available to  
special order)**



**550.387**

**Mitnehmerklappe MK 397**  
Stahl verzinkt, für 2-flügelige  
Vollpanik-Türen,  
inkl. Befestigungsmaterial

VE = 1 Stück

**550.387**

**Doigt d'entraînement MK 397**  
acier zingué, pour portes à  
deux vantaux panique,  
incl. matériel de fixation

UV = 1 pièce

**550.387**

**Selector bar MK 397**  
galvanised steel, for double-leaf  
panic doors, includes fixing  
materials

PU = 1 piece



**555.586**

**Edelstahl-Drücker-Lochteil**

matt, mit Gleitlager, mit Clips-Ovalrosette 70x33x13 mm festdrehbar gelagert, mit Hochhaltefeder, für Drückerstift 9 mm.

Breite: 175 mm  
Tiefe: 85 mm

VE = 1 Stück

**Bei Bedarf zusätzlich bestellen:**

555.297 Blindnietmutter  
557.248 Schrauben  
555.512/ Drückerstift  
555.583/  
555.584/  
555.585/  
555.569



**555.586**

**Poignée femelle en acier inox**

mat, avec palier lisse, avec rosace ovale à clips 70x33x13 mm rivée tournante, avec ressort de rappel, pour tige carrée 9 mm.

Largeur: 175 mm  
Profondeur: 85 mm

UV = 1 pièce

**Commander en plus si besoin:**

555.297 Ecrou aveugle  
557.248 Vis  
555.512/ Tige carrée  
555.583/  
555.584/  
555.585/  
555.569

**555.586**

**Stainless steel handle without spindle**

matt, with friction bearing, with oval clip-on rosette 70x33x13 mm fixed swivel mounted, with return spring, for handle spindle 9 mm.

Width: 175 mm  
Depth: 85 mm

PU = 1 piece

**Order separately if required:**

555.297 Blind rivet  
557.248 Screws  
555.512/ Handle spindle  
555.583/  
555.584/  
555.585/  
555.569



**555.579**

**Edelstahl-Drücker-Lochteil**

matt, mit Gleitlager, mit Clips-Ovalrosette 70x33x13 mm festdrehbar gelagert, mit Hochhaltefeder, für Drückerstift 9 mm.

Breite: 179 mm  
Tiefe: 79 mm

VE = 1 Stück

**Bei Bedarf zusätzlich bestellen:**

555.297 Blindnietmutter  
557.248 Schrauben  
555.512/ Drückerstift  
555.583/  
555.584/  
555.585/  
555.569



**555.579**

**Poignée femelle en acier inox**

mat, avec palier lisse, avec rosace ovale à clips 70x33x13 mm rivée tournante, avec ressort de rappel, pour tige carrée 9 mm.

Largeur: 179 mm  
Profondeur: 79 mm

UV = 1 pièce

**Commander en plus si besoin:**

555.297 Ecrou aveugle  
557.248 Vis  
555.512/ Tige carrée  
555.583/  
555.584/  
555.585/  
555.569

**555.579**

**Stainless steel handle without spindle**

matt, with friction bearing, with oval clip-on rosette 70x33x13 mm fixed swivel mounted, with return spring, for handle spindle 9 mm.

Width: 179 mm  
Depth: 79 mm

PU = 1 piece

**Order separately if required:**

555.297 Blind rivet  
557.248 Screws  
555.512/ Handle spindle  
555.583/  
555.584/  
555.585/  
555.569

**Innenliegende Drücker oder Stangengriffe bei Notausgangstüren sind nur in Kombination mit Türschwelleprofil 452.990/991 oder umlaufendem Blendrahmen zulässig. Ansonsten sind Drückersicherungen oder Drückerhauben einzusetzen.**

**Les poignées intérieures ou barres panique sur les issues de secours ne sont autorisées que combinées avec profilé pour seuil de porte 452.990/991 ou un cadre dormant complet. Des blocages ou des capots de poignée doivent sinon être utilisés.**

**Internal handles or push bars on emergency exit doors are only permitted in combination with rebate threshold 452.990/991 or a continuous outer frame. Otherwise, safety handles or handle covers must be used.**



### 555.588

**Edelstahl-Drücker-Lochteil**  
matt, mit Gleitlager, mit  
Clips-Ovalrosette 70×33×13 mm  
festdrehbar gelagert,  
mit Hochhaltefeder,  
für Drückerstift 9 mm.

Breite: 170 mm  
Tiefe: 72 mm

VE = 1 Stück

**Bei Bedarf zusätzlich bestellen:**

555.297 Blindnietmutter  
557.248 Schrauben  
555.512/ Drückerstift  
555.583/  
555.584/  
555.585/  
555.569



### 555.588

**Poignée femelle en acier Inox**  
mat, avec palier lisse,  
avec rosace ovale à clips  
70×33×13 mm rivée tournante,  
avec ressort de rappel,  
pour tige carrée 9 mm.

Largeur: 170 mm  
Profondeur: 72 mm

UV = 1 pièce

**Commander en plus si besoin:**

555.297 Ecrou aveugle  
557.248 Vis  
555.512/ Tige carrée  
555.583/  
555.584/  
555.585/  
555.569

### 555.588

**Stainless steel handle  
without spindle**  
matt, with friction bearing, with  
oval clip-on rosette 70×33×13 mm  
fixed swivel mounted, with return  
spring, for handle spindle 9 mm.

Width: 170 mm  
Depth: 72 mm

PU = 1 piece

**Order separately if required:**

555.297 Blind rivet  
557.248 Screws  
555.512/ Handle spindle  
555.583/  
555.584/  
555.585/  
555.569

**Innenliegende Drücker oder Stangengriffe bei Notausgangstüren sind nur in Kombination mit Türschwelenprofil 452.990/991 oder umlaufendem Blendrahmen zulässig. Ansonsten sind Drückersicherungen oder Drückerhauben einzusetzen.**

**Les poignées intérieures ou barres panique sur les issues de secours ne sont autorisées que combinées avec profilé pour seuil de porte 452.990/991 ou un cadre dormant complet. Des blocages ou des capots de poignée doivent sinon être utilisés.**

**Internal handles or push bars on emergency exit doors are only permitted in combination with rebate threshold 452.990/991 or a continuous outer frame. Otherwise, safety handles or handle covers must be used.**



**555.589**

**Edelstahl-Türkno**  
pff  
matt, fest

Breite: 65 mm  
Tiefe: 97 mm

VE = 1 Stück



**Bei Bedarf zusätzlich bestellen:**

555.297 Blindnietmutter  
557.248 Schraube  
555.569 Drückerstift

**555.589**

**Bouton de porte en acier Inox**  
mat, fixe

Largeur: 65 mm  
Profondeur: 97 mm

UV = 1 pièce

**Commander en plus si besoin:**

555.297 Ecrou aveugle  
557.248 Vis  
555.569 Tige carré

**555.589**

**Stainless steel door knob**  
matt, fixed

Width: 65 mm  
Depth: 97 mm

PU = 1 piece

**Order separately if required:**

555.297 Blind rivet  
557.248 Screw  
555.569 Handle spindle



**555.590**

**Edelstahl-Türkno**  
pff  
matt, fest

Breite: 78 mm  
Tiefe: 70 mm

VE = 1 Stück



**Bei Bedarf zusätzlich bestellen:**

555.297 Blindnietmutter  
557.248 Schraube  
555.569 Drückerstift

**555.590**

**Bouton de porte en acier Inox**  
mat, fixe

Largeur: 78 mm  
Profondeur: 70 mm

UV = 1 pièce

**Commander en plus si besoin:**

555.297 Ecrou aveugle  
557.248 Vis  
555.569 Tige carré

**555.590**

**Stainless steel door knob**  
matt, fixed

Width: 78 mm  
Depth: 70 mm

PU = 1 piece

**Order separately if required:**

555.297 Blind rivet  
557.248 Screw  
555.569 Handle spindle



**555.512** Länge 45+55 mm

**Drückerstift geteilt**

Vierkant 9 mm, Stahl gehärtet, verzinkt, für Schlösser mit Panikfunktion B in Kombination mit Panik-Stangengriff und Vertikal-Druckstange (EN 179)

VE = 1 Stück

**555.512** Longueur 45+55 mm

**Tige carrée sertie en deux partie**

carré 9 mm, acier trempé, zingué, pour serrures avec fonction B panique en combinaison avec barre panique et barre à pousser verticale (EN 179)

UV = 1 pièce

**555.512** Length 45+55 mm

**Split handle spindle**

square 9 mm, steel reinforced, galvanised, for locks with emergency function B in conjunction with panic push-bar and vertical touch-bar (EN 179)

PU = 1 piece



**555.583** Länge 55+55 mm

**Drückerstift geteilt**

Vierkant 9 mm, Stahl gehärtet, verzinkt, für Schlösser mit Panikfunktion B in Kombination Drücker (EN 179)

VE = 1 Stück

**555.583** Longueur 55+55 mm

**Tige carrée sertie en deux partie**

carré 9 mm, acier trempé, zingué, pour portes pour serrures avec fonction B panique en combinaison avec poignée (EN 179)

UV = 1 pièce

**555.583** Length 55+55 mm

**Split handle spindle**

square 9 mm, steel reinforced, galvanised, for locks with emergency function B in conjunction with handle (EN 179)

PU = 1 piece



**555.585** Länge 70 mm

**Drückerstift**

Vierkant 9 mm, Stahl gehärtet, verzinkt, für Schlösser mit Panikfunktion E, Panik-Treibriegelschloss und Umlenkschloss

VE = 1 Stück

**555.585** Longueur 70 mm

**Tige carré**

carré 9 mm, acier trempé, zingué, pour serrures avec fonction E panique, serrure contre-bascule panique et verrou de dérivation

UV = 1 pièce

**555.585** Length 70 mm

**Handle spindle**

square 9 mm, steel reinforced, galvanised, for locks with emergency function E, shoot bolt lock with emergency function (reversible)

PU = 1 piece



**555.584** Länge 110 mm

**Drückerstift**

Vierkant 9 mm, Stahl gehärtet,  
verzinkt, für Schlösser ohne  
Panikfunktion

VE = 1 Stück

**555.584** Longueur 110 mm

**Tige carré**

carré 9 mm, acier trempé,  
zingué, pour serrures sans  
fonction panique

UV = 1 pièce

**555.584** Length 110 mm

**Handle spindle**

square 9 mm, steel reinforced,  
galvanised, for locks without  
emergency function

PU = 1 piece



**555.569**

**Rollenwechselstift**

Vierkant 9 mm, Stahl gehärtet,  
verzinkt, M12-Gewinde drehbar,  
Länge 120 mm, für Türknöpfe

VE = 1 Stück

**555.569**

**Tige carré en deux parties**

carré 9 mm, acier trempé, zingué,  
filet M12 pivotant, longueur  
120 mm, pour boutons de porte

UV = 1 pièce

**555.569**

**Split handle spindle**

square 9 mm, tempered steel,  
galvanised, M12 thread can  
be rotated, length 120 mm,  
for door knobs

PU = 1 piece







### 555.239

#### Türschliesser Dorma ITS 96

Grösse 2-4, für ein- und zwei-flügelige Türen, links und rechts einsetzbar, Ausführung Jansen, inkl. 2 Befestigungslaschen, für Bautiefe 60 mm

VE = 1 Stück

#### Hinweis:

Für Aussentüren nur bedingt einsetzbar. Bitte die technischen Hinweise von Dorma beachten! Die Verwendung eines Türstoppers wird empfohlen.

**Bei Bedarf zusätzlich bestellen:**  
557.249 Schrauben

#### Hinweis:

Die Dorma Türschliesser können bei 2-flügeligen Türen RC3 nur im Gangflügel eingebaut werden. Es ist keine Schliessfolgeregelung möglich, da die Profilverstärkung im Wege steht!

### 555.239

#### Ferme-porte Dorma ITS 96

Taille 2-4, pour portes à un et deux vantaux, utilisable à gauche et à droite, exécution Jansen, incl. 2 pattes de fixation, pour profondeur de montage 60 mm

UV = 1 pièce

#### Remarque:

pour les portes ouvrant vers l'extérieur, utilisation limitée. Respecter les données techniques de Dorma! L'utilisation d'un arrêt de porte et conseillée.

**Commander en plus si besoin:**  
557.249 Vis

#### Remarque:

Sur les portes à 2 vantaux RC3, on peut uniquement monter les ferme-portes Dorma dans le vantail de service. Un dispositif de sélection des vantaux est impossible à cause du renfort du profilé!

### 555.239

#### Dorma ITS 96 door closer

size 2-4, for single and double leaf doors, can be used LH and RH, for use with Jansen design, includes 2 fixing plates, for 60 mm basic depth

PU = 1 piece

#### Note:

Only suitable for certain types of external door. Please refer to the guidelines provided by Dorma! Door stop recommended.

**Order separately if required:**  
557.249 Screws

#### Note:

The Dorma door closers can only be installed in the access leaf of double-leaf RC3 doors. A door selector arm cannot be used as the profile reinforcement is in the way.

**Einschränkungen bei Verwendung des Türschliessers 555.239 (Dorma ITS 96)**  
**Restrictions d'utilisation du ferme-porte 555.239 (Dorma ITS 96)**  
**Restrictions when using door closer 555.239 (Dorma ITS 96)**

		Min. Flügelfalzbreite Min. largeur de feuillure vantail Min. leaf rebate width	Max. Flügelfalzbreite Max. largeur de feuillure vantail Max. leaf rebate width	Max. Flügengewicht Poids vantail max. Max. leaf weight	Max. Türöffnungswinkel Angle d'ouvrant max. Max. door opening angle
1-flügelig		FFB $\geq$ 670 mm <sup>1</sup>	FFB $\leq$ 1070 mm	130 kg	120°
2- flügelig	Gangflügel Vantail de service Access leaf	FFB <sub>GF</sub> $\geq$ 760 mm <sup>2</sup>	FFB <sub>G</sub> $\leq$ 1070 mm		
	Standflügel Vantail semi-fixe Secondary leaf	FFB <sub>SF</sub> $\geq$ 670 mm <sup>3</sup>			

<sup>1</sup> FFB  $\geq$  760 mm, wenn im Blendrahmen oben horizontal ein Elektro-Türöffner eingesetzt wird **(diese Variante ist bei zweiflügeligen Türen nicht möglich).**

<sup>2</sup> FFB  $\geq$  690 mm, wenn keine Obenverriegelung des Gangflügels

<sup>3</sup> FFB  $\geq$  600 mm, wenn keine Obenverriegelung des Standflügels

<sup>2,3</sup> FFB<sub>GF</sub> + FFB<sub>SF</sub>  $\geq$  1360 mm (ein Flügel benötigt immer eine Obenverriegelung)

<sup>1</sup> FFB  $\geq$  760 mm, si une gâche électrique supérieure horizontale est utilisée **(cette variante n'est pas possible pour les portes à deux vantaux).**

<sup>2</sup> FFB 690 mm, si pas de verrouillage supérieur du vantail de service

<sup>3</sup> FFB 600 mm, si pas de verrouillage supérieur du vantail semi-fixe

<sup>2,3</sup> FFB<sub>GF</sub> + FFB<sub>SF</sub> 1360 mm (un vantail doit toujours avoir un verrouillage supérieur)

<sup>1</sup> FFB  $\geq$  760 mm, where an electric strike is fitted horizontally to the top outer frame **(this variation is not available for double leaf doors)**

<sup>2</sup> FFB  $\geq$  690 mm, where no top locking point is fitted to access leaf

<sup>3</sup> FFB  $\geq$  600 mm, where no top locking point is fitted to secondary leaf

<sup>2,3</sup> FFB<sub>GF</sub> + FFB<sub>SF</sub>  $\geq$  1360 mm (one top locking point is required per leaf)



### 550.380

**Türschliesser Dorma ITS 96**  
Grösse 3-6, für ein- und zwei-  
flügelige Türen, links und rechts  
einsetzbar, Ausführung Jansen,  
inkl. 2 Befestigungslaschen,  
für Bautiefe 60 mm

VE = 1 Stück

**Bei Bedarf zusätzlich bestellen:**  
557.249 Schrauben

### 550.380

**Ferme-porte Dorma ITS 96**  
Taille 3-6, pour portes à un  
et deux vantaux, utilisable  
à gauche et à droite, exécution  
Jansen, incl. 2 pattes de fixation,  
pour profondeur de montage  
60 mm

UV = 1 pièce

**Commander en plus si besoin:**  
557.249 Vis

### 550.380

**Dorma ITS 96 door closer**  
size 3-6, for single and double  
leaf doors, can be used LH  
and RH, for use with Jansen  
design, includes 2 fixing plates,  
for 60 mm basic depth

PU = 1 piece

**Order separately if required:**  
557.249 Screws



### 550.667

**Türschliesser Dorma ITS 96  
mit entfernten Nocken**  
Grösse 3-6, für ein- und zwei-  
flügelige Türen, links und rechts  
einsetzbar, Ausführung Jansen,  
inkl. 2 Befestigungslaschen,  
für Bautiefe 60 mm

Einsatz:  
Bei Verwendung von  
Winkel-Glasleisten

VE = 1 Stück

**Bei Bedarf zusätzlich bestellen:**  
557.249 Schrauben

### 550.667

**Ferme-porte Dorma ITS 96  
avec ergot déporté**  
taille 3-6, pour portes à un  
et deux vantaux, utilisable  
à gauche et à droite, exécution  
Jansen, incl. 2 patte de fixation,  
pour profondeur de montage  
60 mm

Utilisation:  
Dans le cas d'utilisation des  
parcloses angulaires

UV = 1 pièce

**Commander séparément:**  
557.249 Vis

### 550.667

**Dorma ITS 96 door closer  
without cams**  
size 3-6, for single and double  
leaf doors, can be used LH  
and RH, for use with Jansen  
design, includes 2 fixing plates,  
for 60 mm basic depth

Usage:  
If an angle-glazing bead  
is used

PU = 1 piece

**Order screws separately:**  
557.249 Screws

**Hinweis:**  
Für Aussentüren nur bedingt  
einsetzbar. Bitte die technischen  
Hinweise von Dorma beachten!  
Die Verwendung eines  
Türstoppers wird empfohlen.

**Remarque:**  
pour les portes ouvrant vers  
l'extérieur, utilisation limitée.  
Respecter les données  
techniques de Dorma!  
L'utilisation d'un arrêt de porte  
et conseillée.

**Note:**  
Only suitable for certain types  
of external door.  
Please refer to the guidelines  
provided by Dorma!  
Door stop recommended.

**Einschränkungen bei Verwendung des Türschliessers 550.380 bzw. 550.667 ohne Elektro-Türöffner**  
**Restrictions d'utilisation du ferme-porte 550.380 resp. 550.667 sans gâche électrique**  
**Restrictions when using door closer 550.380 resp. 550.667 without electric strike**

		Min. Flügelfalzbreite Min. largeur de feuillure vantail Min. leaf rebate width	Max. Flügelfalzbreite Max. largeur de feuillure vantail Max. leaf rebate width	Max. Flügengewicht Poids vantail max. Max. leaf weight	Max. Türöffnungswinkel Angle d'ouvrant max. Max. door opening angle
1-flügelig		FFB $\geq$ 670 mm	FFB $\leq$ 1370 mm	180 kg	120°
2-flügelig	Gangflügel Vantail de service Access leaf	FFB <sub>GF</sub> $\geq$ 760 mm <sup>1+3</sup>	FFB <sub>GF</sub> $\leq$ 1370 mm		
	Standflügel Vantail semi-fixe Secondary leaf	FFB <sub>SF</sub> $\geq$ 670 mm <sup>2+3</sup>	FFB <sub>SF</sub> $\leq$ 1370 mm		

<sup>1</sup> FFB  $\geq$  690 mm, wenn keine Obenverriegelung des Gangflügels

<sup>2</sup> FFB  $\geq$  600 mm, wenn keine Obenverriegelung des Standflügels

<sup>3</sup> FFB<sub>GF</sub> + FFB<sub>SF</sub>  $\geq$  1360 mm  
(ein Flügel benötigt immer eine Obenverriegelung)

Bei zweiflügeligen Türen ist die Mitnehmerklappe 550.387 zwingend erforderlich. Ausnahme: Bei Türen mit Falztreibriegel darf auf eine Mitnehmerklappe verzichtet werden.

<sup>1</sup> FFB  $\geq$  690 mm, si pas de verrouillage supérieur du vantail de service

<sup>2</sup> FFB  $\geq$  600 mm, si pas de verrouillage supérieur du vantail semi-fixe

<sup>3</sup> FFB<sub>GF</sub> + FFB<sub>SF</sub>  $\geq$  1360 mm (un vantail doit toujours avoir un verrouillage supérieur)

Pour les portes à deux vantaux, le doigt d'entraînement 550.387 est indispensable! Exception: Pour les portes avec bascule à mortaiser, le doigt d'entraînement n'est pas nécessaire.

<sup>1</sup> FFB  $\geq$  690 mm, where no top locking point is fitted to access leaf

<sup>2</sup> FFB  $\geq$  600 mm, where no top locking point is fitted to secondary leaf

<sup>3</sup> FFB<sub>GF</sub> + FFB<sub>SF</sub>  $\geq$  1360 mm  
(A top locking point is always required for a leaf)

For double leafed doors the selector bar 550.387 is mandatory! Exception: You may waive the selector bar for doors with rebate lever bolt.

**Einschränkungen bei Verwendung des Türschliessers 550.380 bzw. 550.667 mit Elektro-Türöffner horizontal und Stangenverbindung 550.672**

**Restrictions d'utilisation du ferme-porte 550.380 resp. 550.667 avec gâche électrique horizontale et liaison de barre 550.672**  
**Restrictions when using door closer 550.380 resp. 550.667 with horizontal electric strike and connection rod 550.672**

		Min. Flügelfalzbreite Min. largeur de feuillure vantail Min. leaf rebate width	Max. Flügelfalzbreite Max. largeur de feuillure vantail Max. leaf rebate width	Max. Flügengewicht Poids vantail max. Max. leaf weight	Max. Türöffnungswinkel Angle d'ouvrant max. Max. door opening angle
1-flügelig		FFB $\geq$ 790 mm	FFB $\leq$ 1370 mm	180 kg	120°
2-flügelig	Gangflügel Vantail de service Access leaf	FFB <sub>GF</sub> $\geq$ 1185 mm	FFB <sub>GF</sub> $\leq$ 1370 mm		
	Standflügel Vantail semi-fixe Secondary leaf	FFB <sub>SF</sub> $\geq$ 715 mm	FFB <sub>SF</sub> $\leq$ 1370 mm		

Bei zweiflügeligen Türen ist die Mitnehmerklappe 550.387 zwingend erforderlich. Ausnahme: Bei Türen mit Falztreibriegel darf auf eine Mitnehmerklappe verzichtet werden.

Pour les portes à deux vantaux, le doigt d'entraînement 550.387 est indispensable! Exception: Pour les portes avec bascule à mortaiser, le doigt d'entraînement n'est pas nécessaire.

For double leafed doors the selector bar 550.387 is mandatory! Exception: You may waive the selector bar for doors with rebate lever bolt.



**550.381** links  
**550.382** rechts

**Gleitschiene Dorma G 96 N**  
für einflügelige Türen,  
Normalausführung ohne  
Feststellung, Ausführung Jansen,  
inkl. Befestigungsmaterial,  
für Bautiefe 60 mm

VE = 1 Stück

**550.381** à gauche  
**550.382** à droite

**Glissière Dorma G 96 N**  
pour portes à un vantail, version  
standard, sans arrêt mécanique,  
exécution Jansen, matériel de  
fixation inclus, pour profondeur  
de montage 60 mm

UV = 1 pièce

**550.381** LH  
**550.382** RH

**Dorma G 96 N slide rail**  
for single leaf doors, standard  
design without hold-open, for  
use with Jansen design,  
includes fixing materials,  
for 60 mm basic depth

PU = 1 piece

**550.383** links  
**550.384** rechts

**Gleitschiene Dorma G 96 EMF**  
für einflügelige Türen, mit  
elektromechanischer Feststell-  
einheit in der Gleitschiene, für  
einen Feststellwinkel zwischen  
80° und 120°, Ausführung Jansen,  
inkl. Befestigungsmaterial

Betriebsspannung 24 V DC  
Leistungsaufnahme 1,6 W  
Einschaltdauer 100% ED

VE = 1 Stück

**550.383** à gauche  
**550.384** à droite

**Glissière Dorma G 96 EMF**  
pour portes à un vantail, avec  
arrêt électromécanique, angle  
d'ouverture entre 80° et 120°,  
exécution Jansen, incl. matériel  
de fixation

Tension de service 24 V DC  
Puissance absorbée 1,6 W  
Durée de mise en circuit 100% ED

UV = 1 pièce

**550.383** LH  
**550.384** RH

**Dorma G 96 EMF slide rail**  
for single leaf doors, with slide  
rail-mounted electro-mechanical  
hold-open (for a hold-open point  
between 80° and 120°), for use  
with Jansen design, includes  
fixing materials

Operating voltage 24 V DC  
Power consumption 1,6 W  
Duty cycle 100% ED

PU = 1 piece

**Hinweis:**  
Für Aussentüren nur bedingt  
einsetzbar. Bitte die technischen  
Hinweise von Dorma beachten!

**Bei Bedarf zusätzlich bestellen:**  
557.249 Schrauben  
(Bedarf 6 Stück pro VE)

**Important:**  
pour les portes ouvrant vers  
l'extérieur, utilisation limitée.  
Respecter les données  
techniques de Dorma

**Commander en plus si besoin:**  
557.249 Vis (nécessaire:  
6 pièces par UV)

**Note:**  
Only suitable for certain types of  
external door. Please refer to the  
guidelines provided by Dorma.

**Order separately if required:**  
557.249 Screws  
(6 required per PU)



**555.014**  
**Montagebrücke**  
Stahl verzinkt, zur Befestigung  
der Gleitschiene im Blend-  
rahmen-Bereich, für integrierte  
Türschliesser Dorma ITS 96  
und GEZE Boxer, in Kombination  
mit Profilen mit Kammermass  
85 mm

VE = 3 Stück

**555.014**  
**Pont de montage**  
acier zingué, pour fixer la  
glissière dans la zone du cadre  
dormant, pour ferme-portes  
automatiques intégrés Dorma  
ITS 96 et GEZE Boxer, en  
combinaison avec profilés avec  
dimension de la chambre 85 mm

UV = 3 pièces

**555.014**  
**Mounting bridge**  
galvanised steel, for fixing the  
slide rail in the outer frame area,  
for the Dorma ITS 96 and GEZE  
Boxer integrated door closers,  
in conjunction with profiles with  
chamber size 85 mm

PU = 3 pieces



### 550.385

**Gleitschiene Dorma G 96 GSR**  
für zweiflügelige Türen,  
mit Schliessfolgeregler,  
Ausführung Jansen, inkl.  
Befestigungsmaterial

VE = 1 Stück

### 550.385

**Glissière Dorma G 96 GSR**  
pour portes à 2 vantaux,  
avec régulateur de fermeture,  
exécution Jansen, matériel de  
fixation inclus

UV = 1 pièce

### 550.385

**Dorma G 96 GSR slide rail**  
for double leaf doors, with  
door selector, for use with  
Jansen design, includes  
fixing materials

PU = 1 piece

### 550.386

**Gleitschiene  
Dorma G 96 GSR-EMF**  
für zweiflügelige Türen, mit  
Schliessfolgeregler und elektro-  
mechanischer Feststelleinheit  
in der Gleitschiene, für einen  
Feststellwinkel zwischen 80°  
und 120°, Ausführung Jansen,  
inkl. Befestigungsmaterial, für  
Bautiefen 60 und 70 mm

Betriebsspannung 24 V DC  
Leistungsaufnahme 3,2 W  
Einschaltdauer 100% ED

VE = 1 Stück

**Hinweis:** Für Aussentüren nur  
bedingt einsetzbar. Bitte die  
technischen Hinweise von Dorma  
beachten!

**Bei Bedarf zusätzlich bestellen:**  
557.249 Schrauben  
(Bedarf 12 Stück pro VE)

### 550.386

**Glissière  
Dorma G 96 GSR-EMF**  
pour portes à 2 vantaux,  
avec régulateur de fermeture  
et arrêt électromécanique,  
angle d'ouverture entre 80° et  
120°, exécution Jansen, incl.  
matériel de fixation, pour  
profondeurs de montage 60 et  
70 mm

Tension de service 24 V DC  
Puissance absorbée 3,2 W  
Durée de mise en circuit 100% ED

UV = 1 pièce

**Remarque:** Pour les portes  
ouvrant vers l'extérieur,  
utilisation limitée. Respecter  
les données techniques de Dorma

**Commander en plus si besoin:**  
557.249 Vis (nécessaire:  
12 pièces par UV)

### 550.386

**Dorma G 96 GSR-EMF slide rail**  
for double leaf doors, with door  
selector and slide rail-mounted,  
electro-mechanical hold-open  
(for a hold-open point between  
80° and 120°), for use with  
Jansen design, includes  
fixing materials, for 60 and  
70 mm basic depths

Operating voltage 24 V DC  
Power consumption 3,2 W  
Duty cycle 100% ED

PU = 1 piece

**Note:** Only suitable for certain  
types of external door. Please  
refer to the guidelines provided  
by Dorma.

**Order separately if required:**  
557.249 Screws  
(12 required per PU)



### 550.672

**ITS-Stangenverbindung**  
erforderlich bei zweiflügeligen  
Türen mit Vollpanikfunktion  
RC2

VE = 1 Stück

### 550.672

**Liaison de barre ITS**  
nécessaire pour les portes à  
deux vantaux avec fonction  
panique RC2

UV = 1 pièce

### 550.672

**Connection rod ITS**  
required for double leaf doors  
with emergency function  
RC2

PU = 1 Stück



### 555.670

#### Türschliesser GEZE Boxer

Grösse 2-4, für ein- und zwei-flügelige Türen, links und rechts einsetzbar, Ausführung Jansen, inkl. 2 Befestigungslaschen, für Bautiefe 60 mm

VE = 1 Stück

**Bei Bedarf zusätzlich bestellen:**  
557.249 Schrauben  
(Bedarf 8 Stück pro VE)

### 555.670

#### Ferme-porte GEZE Boxer

taille 2-4, pour portes à un et deux vantaux, utilisable à gauche et à droite, exécution Jansen, incl. 2 pattes de fixation, pour profondeur de montage 60 mm

UV = 1 pièce

**Commander en plus si besoin:**  
557.249 Vis (nécessaire:  
8 pièces par UV)

### 555.670

#### GEZE Boxer door closer

size 2-4, for single and double leaf doors, can be used LH and RH, for use with Jansen design, includes 2 fixing plates, for 60 mm basic depth

PU = 1 piece

**Order separately if required:**  
557.249 Screws  
(8 required per PU)



### 555.672

#### Türschliesser GEZE Boxer

Grösse 3-6 für ein- und zwei-flügelige Türen, links und rechts einsetzbar, Ausführung Jansen, inkl. 2 Befestigungslaschen, für Bautiefe 60 mm

VE = 1 Stück

**Bei Bedarf zusätzlich bestellen:**  
557.249 Schrauben  
(Bedarf 8 Stück pro VE)

### 555.672

#### Ferme-porte GEZE Boxer

taille 3-6, pour portes à un et deux vantaux, utilisable à gauche et à droite, exécution Jansen, incl. 2 pattes de fixation, pour profondeur de montage 60 mm

UV = 1 pièce

**Commander en plus si besoin:**  
557.249 Vis (nécessaire:  
8 pièces par UV)

### 555.672

#### GEZE Boxer door closer

size 3-6, for single and double leaf doors, can be used LH and RH, for use with Jansen design, includes 2 fixing plates, for 60 mm basic depth

PU = 1 piece

**Order separately if required:**  
557.249 Screws  
(8 required per PU)



### 597.534

#### Türschliesser GEZE Boxer mit Freilauf-Funktion

Grösse 4-6 für ein- und zwei-flügelige Türen, links und rechts einsetzbar, Ausführung Jansen, inkl. 2 Befestigungslaschen, für Bautiefe 60 mm

VE = 1 Stück

**Bei Bedarf zusätzlich bestellen:**  
557.249 Schrauben  
(Bedarf 8 Stück pro VE)

### 597.534

#### Ferme-porte GEZE Boxer avec fonction course libre

taille 4-6, pour portes à un et deux vantaux, utilisable à gauche et à droite, exécution Jansen, incl. 2 pattes de fixation, pour profondeur de montage 60 mm

UV = 1 pièce

**Commander en plus si besoin:**  
557.249 Vis (nécessaire:  
8 pièces par UV)

### 597.534

#### GEZE Boxer door closer with free turn facility

size 4-6, for single and double leaf doors, can be used LH and RH, for use with Jansen design, includes 2 fixing plates, for 60 mm basic depth

PU = 1 piece

**Order separately if required:**  
557.249 Screws  
(8 required per PU)



**Einschränkungen bei Verwendung des Türschliessers 555.670/555.672/597.534 ohne Elektro-Türöffner**  
**Restrictions d'utilisation du ferme-porte 555.670/555.672/597.534 sans gâche électrique**  
**Restrictions when using door closer 555.670/555.672/597.534 without electric strike**

		Min. Flügelfalzbreite Min. largeur de feuillure vantail Min. leaf rebate width	Max. Flügelfalzbreite Max. largeur de feuillure vantail Max. leaf rebate width	Max. Flügengewicht Poids vantail max. Max. leaf weight	Max. Türöffnungswinkel Angle d'ouvrant max. Max. door opening angle
1-flügelig / 1 vantail / single leaf		FFB $\geq$ 640 mm	FFB $\leq$ 1370 mm (FFB $\leq$ 1070 mm*)	180 kg (130 kg*)	120°
2-flügelig 2 vantaux double leaf	Gangflügel Vantail de service Access leaf	FFB <sub>GF</sub> $\geq$ 760 mm <sup>1+3</sup>	FFB <sub>GF</sub> $\leq$ 1370 mm (FFB <sub>GF</sub> $\leq$ 1070 mm*)		
	Standflügel Vantail semi-fixe Secondary leaf	FFB <sub>SF</sub> $\geq$ 630 mm <sup>2+3</sup>	FFB <sub>SF</sub> $\leq$ 1370 mm (FFB <sub>SF</sub> $\leq$ 1070 mm*)		

<sup>1</sup> FFB  $\geq$  690 mm, wenn keine Obenverriegelung des Gangflügels

<sup>2</sup> FFB  $\geq$  560 mm, wenn keine Obenverriegelung des Standflügels

<sup>3</sup> FFB<sub>GF</sub> + FFB<sub>SF</sub>  $\geq$  1320 mm  
(ein Flügel benötigt immer eine Obenverriegelung)

Bei zweiflügeligen Türen ist die Mitnehmerklappe 550.387 zwingend erforderlich. Ausnahme: Bei Türen mit Falztreibriegel darf auf eine Mitnehmerklappe verzichtet werden.

<sup>1</sup> FFB  $\geq$  690 mm, si pas de verrouillage supérieur du vantail de service

<sup>2</sup> FFB  $\geq$  560 mm, si pas de verrouillage supérieur du vantail semi-fixe

<sup>3</sup> FFB<sub>GF</sub> + FFB<sub>SF</sub>  $\geq$  1320 mm (un vantail doit toujours avoir un verrouillage supérieur)

Pour les portes à deux vantaux, le doigt d'entraînement 550.387 est indispensable! Exception: Pour les portes avec bascule à mortaiser, le doigt d'entraînement n'est pas nécessaire.

<sup>1</sup> FFB  $\geq$  690 mm, where no top locking point is fitted to access leaf

<sup>2</sup> FFB  $\geq$  560 mm, where no top locking point is fitted to secondary leaf

<sup>3</sup> FFB<sub>GF</sub> + FFB<sub>SF</sub>  $\geq$  1320 mm  
(A top locking point is always required for a leaf)

For double leafed doors the selector bar 550.387 is mandatory!  
Exception: You may waive the selector bar for doors with rebate lever bolt.

**Einschränkungen bei Verwendung des Türschliessers 555.670/555.672/597.534 mit Elektro-Türöffner oben horizontal**  
**Restrictions d'utilisation du ferme-porte 555.670/ 555.672/597.534 avec gâche électrique en haut horizontale**  
**Restrictions when using door closer 555.670/555.672/597.534 with top horizontal electric strike**

		Min. Flügelfalzbreite Min. largeur de feuillure vantail Min. leaf rebate width	Max. Flügelfalzbreite Max. largeur de feuillure vantail Max. leaf rebate width	Max. Flügengewicht Poids vantail max. Max. leaf weight	Max. Türöffnungswinkel Angle d'ouvrant max. Max. door opening angle
1-flügelig / 1 vantail / single leaf		FFB $\geq$ 760 mm	FFB $\leq$ 1370 mm (FFB $\leq$ 1070 mm*)	180 kg (130 kg*)	120°
2-flügelig 2 vantaux double leaf		Nicht zu empfehlen Ne pas recommander Not to recommend			

Bei zweiflügeligen Türen ist die Mitnehmerklappe 550.387 zwingend erforderlich. Ausnahme: Bei Türen mit Falztreibriegel darf auf eine Mitnehmerklappe verzichtet werden.

Pour les portes à deux vantaux, le doigt d'entraînement 550.387 est indispensable! Exception: Pour les portes avec bascule à mortaiser, le doigt d'entraînement n'est pas nécessaire.

For double leafed doors the selector bar 550.387 is mandatory!  
Exception: You may waive the selector bar for doors with rebate lever bolt.

\* Die Werte in Klammern beziehen sich auf die Türschliesser Grösse 2-4.

\* Les valeurs entre parenthèses se réfèrent aux ferme-portes de taille 2-4.

\* The values in brackets relate to door closer size 2-4.



### 555.680

**Gleitschiene GEZE Boxer**  
für einflügelige Türen,  
links und rechts einsetzbar,  
Normalausführung ohne  
Feststellung, Ausführung Jansen,  
inkl. Befestigungsmaterial,  
für Bautiefe 60 mm

VE = 1 Stück

**Bei Bedarf zusätzlich bestellen:**  
557.249 Schrauben  
(Bedarf 4 Stück pro VE)

### 555.680

**Glissière GEZE Boxer**  
pour portes à un vantail,  
utilisable à gauche et à droite,  
version standard, sans arrêt  
mécanique, exécution Jansen,  
matériel de fixation inclus, pour  
profondeur de montage 60 mm

UV = 1 pièce

**Commander en plus si besoin:**  
557.249 Vis (nécessaire:  
4 pièces par UV)

### 555.680

**GEZE Boxer slide rail**  
for single leaf doors, can be  
used LH and RH, standard  
design without hold-open, for  
use with Jansen design,  
includes fixing materials,  
for 60 mm basic depth

PU = 1 piece

**Order separately if required:**  
557.249 Screws  
(4 required per PU)



### 555.684

**Gleitschiene GEZE Boxer E**  
für einflügelige Türen, mit  
elektromechanischer Feststell-  
einheit in der Gleitschiene, Fest-  
stellwinkel von ca. 80° bis 120°  
einstellbar, Feststellpunkt über-  
fahrbar, Ausführung Jansen, inkl.  
Befestigungsmaterial,  
für Bautiefe 60 mm

Betriebsspannung: 24V DC  
Schutzart: IP43

VE = 1 Stück

**Bei Bedarf zusätzlich bestellen:**  
557.249 Schrauben  
(Bedarf 4 Stück pro VE)

### 555.684

**Glissière GEZE Boxer E**  
pour portes à un vantail, avec  
arrêt électromécanique dans  
la glissière, angle d'ouverture  
entre 80° et 120°, point d'arrêt  
dépassable, exécution Jansen,  
matériel de fixation inclus, pour  
profondeur de montage 60 mm

Tension de service: 24V DC  
Type de protection: IP43

UV = 1 pièce

**Commander en plus si besoin:**  
557.249 Vis (nécessaire:  
4 pièces par UV)

### 555.684

**GEZE Boxer E slide rail**  
for single leaf doors, with slide  
rail-mounted electro-mechanical  
hold-open (for a hold-open  
point between 80° and 120°),  
retaining point can be over-  
ridden, for use with Jansen  
design, includes fixing materials,  
for 60 mm basic depth

Operating voltage: 24V DC  
Protection rating: IP43

PU = 1 piece

**Order separately if required:**  
557.249 Screws  
(4 required per PU)



### 597.539

#### **Gleitschiene GEZE Boxer mit Freilauf-Funktion**

für einflügelige Türen, mit integrierter Komfort-Rastfunktion zur Arretierung am Ende des Freilaufbereichs, mit der bewährten GEZE Freeswing-Freilauf-Funktion, Ausführung Jansen, inkl. Befestigungsmaterial, für Bautiefe 60 mm

Betriebsspannung: 24V DC  
Schutzart: IP43

VE = 1 Stück

#### **Bei Bedarf zusätzlich bestellen:**

557.249 Schrauben  
(Bedarf 4 Stück pro VE)

### 597.539

#### **Glissière GEZE Boxer avec fonction course libre**

pour portes à un vantail, avec fonction d'arrêt confort intégrée pour un blocage à l'extrémité de la course libre, avec la fonction éprouvée course libre freeswing GEZE, exécution Jansen, matériel de fixation inclus, pour profondeur de montage 60 mm

Tension de service: 24V DC  
Type de protection: IP43

UV = 1 pièce

#### **Commander en plus si besoin:**

557.249 Vis (nécessaire:  
4 pièces par UV)

### 597.539

#### **GEZE Boxer slide rail with free turn facility**

for single leaf doors, with integrated comfort latching function to stop at the end of the free turn area, with the proven GEZE free-swing free turn facility, for use with Jansen design, includes fixing materials, for 60 mm basic depth

Operating voltage: 24V DC  
Protection rating: IP43

PU = 1 piece

#### **Order separately if required:**

557.249 Screws  
(4 required per PU)



### 555.687

**Gleitschiene GEZE Boxer ISM**  
für zweiflügelige Türen,  
Normalausführung ohne  
Feststellung, mit Schliessfolge-  
regler, Ausführung Jansen,  
inkl. Befestigungsmaterial,  
für Bautiefe 60 mm

VE = 1 Stück

**Bei Bedarf zusätzlich bestellen:**  
557.249 Schrauben  
(Bedarf 4 Stück pro VE)

### 555.687

**Glissière GEZE Boxer ISM**  
pour portes à deux vantaux,  
version standard, sans arrêt  
mécanique, avec régulateur de  
fermeture, exécution Jansen,  
matériel de fixation inclus, pour  
profondeur de montage 60 mm

UV = 1 pièce

**Commander en plus si besoin:**  
557.249 Vis (nécessaire:  
4 pièces par UV)

### 555.687

**GEZE Boxer ISM slide rail**  
for double leaf doors, standard  
design without hold-open,  
with door selector, for use  
with Jansen design, includes  
fixing materials,  
for 60 mm basic depth

PU = 1 piece

**Order separately if required:**  
557.249 Screws  
(4 required per PU)



### 555.691

**Gleitschiene GEZE Boxer E-ISM**  
für zweiflügelige Türen,  
mit Schliessfolgeregler und  
elektromechanischer Feststell-  
einheit in der Gleitschiene, Fest-  
stellwinkel von ca. 80° bis 120°  
einstellbar, Feststellpunkt über-  
fahrbar, Ausführung Jansen,  
inkl. Befestigungsmaterial, für  
Bautiefe 60 mm

Betriebsspannung: 24V DC  
Schutzart: IP43

VE = 1 Stück

**Bei Bedarf zusätzlich bestellen:**  
557.249 Schrauben  
(Bedarf 4 Stück pro VE)

### 555.691

**Glissière GEZE Boxer E-ISM**  
pour portes à deux vantaux,  
avec régulateur de fermeture  
et arrêt électromécanique  
dans la glissière, angle  
d'ouverture entre 80° et 120°,  
point d'arrêt dépassable,  
exécution Jansen, matériel  
de fixation inclus, pour  
profondeur de montage 60 mm

Tension de service: 24V DC  
Type de protection: IP43

UV = 1 pièce

**Commander en plus si besoin:**  
557.249 Vis (nécessaire:  
4 pièces par UV)

### 555.691

**GEZE Boxer E-ISM slide rail**  
for double leaf doors, with door  
selector and slide rail-mounted,  
electro-mechanical hold-open  
(for a hold-open point between  
80° and 120°), retaining point  
can be overridden, for use with  
Jansen design, includes fixing  
materials, for 60 mm basic depth

Operating voltage: 24V DC  
Protection rating: IP43

PU = 1 piece

**Order separately if required:**  
557.249 Screws  
(4 required per PU)



### 597.544

#### **Gleitschiene GEZE Boxer ISM mit Freilauf-Funktion**

für zweiflügelige Türen,  
mit integrierter Komfort-Rast-  
funktion zur Arretierung am Ende  
des Freilaufbereichs, mit der  
bewährten GEZE Freeswing-  
Freilauf-Funktion, Ausführung  
Jansen, inkl. Befestigungs-  
material, für Bautiefen  
60 mm/70 mm

Betriebsspannung: 24V DC  
Schutzart: IP43

VE = 1 Stück

#### **Bei Bedarf zusätzlich bestellen:**

557.249 Schrauben  
(Bedarf 4 Stück pro VE)

### 597.544

#### **Glissière GEZE Boxer ISM avec fonction course libre**

pour portes à deux vantaux,  
avec fonction d'arrêt confort  
intégrée pour un blocage à  
l'extrémité de la course libre,  
avec la fonction éprouvée course  
libre freeswing GEZE, exécution  
Jansen, matériel de fixation  
inclus, pour profondeurs de  
montage 60 mm/70 mm

Tension de service: 24V DC  
Type de protection: IP43

UV = 1 pièce

#### **Commander en plus si besoin:**

557.249 Vis (nécessaire:  
4 pièces par UV)

### 597.544

#### **GEZE Boxer ISM slide rail with free turn facility**

for double leaf doors, with  
integrated comfort latching  
function to stop at the end of  
the free turn area, with the  
proven GEZE free-swing free  
turn facility, for use with Jansen  
design, includes fixing materials,  
for 60 mm/70 mm  
basic depths

Operating voltage: 24V DC  
Protection rating: IP43

PU = 1 piece

#### **Order separately if required:**

557.249 Screws  
(4 required per PU)



**550.276** Stahl gezogen  
**3D-Anschweissband**  
Länge 180 mm,  $\varnothing$  20 mm, mit wartungsarmer Gleitlagerung aus Spezialbronze, Exzenter-Dorn und Verschlusschraube aus Edelstahl  
Verstellbarkeit:  
Höhe  $\pm$  4 mm, Seite und Anpressdruck  $\pm$  1,5 mm

VE = 2 Stück

*Einbau mit 499.114/116  
Schmieren mit 450.093*



**550.276** Acier étiré  
**Paumelle à souder 3D**  
longueur 180 mm,  $\varnothing$  20 mm, avec coussinet en bronze à entretien réduit, axe excentré et vis de fermeture en acier Inox  
Réglable:  
Hauteur  $\pm$  4 mm, latéralement et en pression  $\pm$  1,5 mm

UV = 2 pièces

*Montage avec 499.114/116  
Graissage avec 450.093*

**550.276** Drawn steel  
**3D weld-on hinge**  
length 180 mm,  $\varnothing$  20 mm, with low maintenance friction bearings made of special bronze, eccentric spindle and screw plug in stainless steel  
Adjustable:  
Height  $\pm$  4 mm, lateral and contact pressure  $\pm$  1.5 mm

PU = 2 pieces

*Installation with 499.114/116  
Lubrication with 450.093*



**550.229** Stahl gezogen  
**Höhenverstellbares Anschweissband**  
Länge 180 mm,  $\varnothing$  20 mm, Buchse und Druckscheibe aus Spezial-Bronze, Dorn und Verschlusschraube aus Edelstahl  
Verstellbarkeit:  
Höhe  $\pm$  4 mm

VE = 10 Stück

*Einbau mit 499.116  
Schmieren mit 450.093*



**550.229** Acier étiré  
**Paumelle à souder, à hauteur réglable**  
longueur 180 mm,  $\varnothing$  20 mm, douille et rondelle en bronze, tige et vis de fermeture en acier Inox  
Réglable:  
Hauteur  $\pm$  4 mm

UV = 10 pièces

*Montage avec 499.116  
Graissage avec 450.093*

**550.229** Drawn steel  
**Height-adjustable weld-on hinge**  
length 180 mm,  $\varnothing$  20 mm, sleeve and washer made of special bronze, spindle and screw plug in stainless steel  
Adjustable:  
Height  $\pm$  4 mm

PU = 10 pieces

*Installation with 499.116  
Lubrication with 450.093*



**550.238** Stahl gezogen  
**Anschweissband**  
Länge 180 mm,  $\varnothing$  20 mm, Buchse und Druckscheibe aus Spezialbronze

VE = 10 Stück

*Einbau mit 499.116  
Schmieren mit 450.093*



**550.238** Acier étiré  
**Paumelle à souder**  
longueur 180 mm,  $\varnothing$  20 mm, douille et rondelle en bronze

UV = 10 pièces

*Montage avec 499.116  
Graissage avec 450.093*

**550.238** Drawn steel  
**Weld-on hinge**  
length 180 mm,  $\varnothing$  20 mm, sleeve and washer made of special bronze

PU = 10 pieces

*Installation with 499.116  
Lubrication with 450.093*



**555.268** Stahl gezogen

**3D-Anschweissband**

Länge 230 mm,  $\varnothing$  20 mm, mit wartungsarmer Gleitlagerung aus Spezialbronze, Exzenter-Dorn und Verschlusschraube aus Edelstahl

Verstellbarkeit:  
Höhe  $\pm$  4 mm, Seite und Anpressdruck  $\pm$  1,5 mm

VE = 2 Stück

*Einbau mit 499.114/116  
Schmierem mit 450.093*

**555.268** Acier étiré

**Paumelle à souder 3D**

longueur 230 mm,  $\varnothing$  20 mm, avec coussinet en bronze à entretien réduit, axe excentré et vis de fermeture en acier Inox

Réglable:  
Hauteur  $\pm$  4 mm, latéralement et en pression  $\pm$  1,5 mm

UV = 2 pièces

*Montage avec 499.114/116  
Graissage avec 450.093*

**555.268** Drawn steel

**3D weld-on hinge**

length 230 mm,  $\varnothing$  20 mm, with low maintenance friction bearings made of special bronze, eccentric spindle and screw plug in stainless steel

Adjustable:  
Height  $\pm$  4 mm, lateral and contact pressure  $\pm$  1.5 mm

PU = 2 pieces

*Installation with 499.114/116  
Lubrication with 450.093*

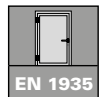

**555.267** Stahl gezogen

**Höhenverstellbares Anschweissband**

Länge 230 mm,  $\varnothing$  20 mm, Buchse und Druckscheibe aus Spezial-Bronze, Dorn und Verschlusschraube aus Edelstahl

Verstellbarkeit:  
Höhe  $\pm$  4 mm

VE = 2 Stück

*Einbau mit 499.116  
Schmierem mit 450.093*

**555.267** Acier étiré

**Paumelle à souder, à hauteur réglable**

longueur 230 mm,  $\varnothing$  20 mm, douille et rondelle en bronze, tige et vis de fermeture en acier Inox

Réglable:  
Hauteur  $\pm$  4 mm

UV = 2 pièces

*Montage avec 499.116  
Graissage avec 450.093*

**555.267** Drawn steel

**Height-adjustable weld-on hinge**

length 230 mm,  $\varnothing$  20 mm, sleeve and washer made of special bronze, spindle and screw plug in stainless steel

Adjustable:  
Height  $\pm$  4 mm

PU = 2 pieces

*Installation with 499.116  
Lubrication with 450.093*



**450.093**

**Fließfett**

für die Schmierung der Jansen-Anschraub- und Anschweissbänder

VE = 1 Flasche à 500 g  
2 Dosierflaschen

**450.093**

**Graisse fluide**

pour le graissage des paumelles à souder et visser Jansen

UV = 1 flacon de 500 g  
2 flacons doseurs

**450.093**

**Lubrication**

for lubricating Jansen weld-on and screw-on hinges

PU = 1 bottle each 500 g  
2 dosing bottles



**555.227** Edelstahl  
geschliffen (1.4307)

**555.261** Edelstahl  
geschliffen (1.4435)

**3D-Anschweissband**

Länge 180 mm,  $\varnothing$  20 mm, mit  
wartungsarmer Gleitlagerung  
aus Spezialbronze

Verstellbarkeit:

Höhe  $\pm$  4 mm, Seite und  
Anpressdruck  $\pm$  1,5 mm

VE = 2 Stück

*Einbau mit 499.114/116  
Schmieren mit 450.093*

**555.227** Acier Inox poli  
(1.4307)

**555.261** Acier Inox poli  
(1.4435)

**Paumelle à souder 3D**

longueur 180 mm,  $\varnothing$  20 mm,  
avec coussinet en bronze à  
entretien réduit

Réglable:

Hauteur  $\pm$  4 mm, latéralement  
et en pression  $\pm$  1,5 mm

UV = 2 pièces

*Montage avec 499.114/116  
Graissage avec 450.093*

**555.227** Polished stainless  
steel (1.4307)

**555.261** Polished stainless  
steel (1.4435)

**3D Weld-on hinge**

length 180 mm,  $\varnothing$  20 mm,  
with low maintenance friction  
bearings made of special bronze

Adjustable:

Height  $\pm$  4 mm, lateral and  
contact pressure  $\pm$  1.5 mm

PU = 2 pieces

*Installation with 499.114/116  
Lubrication with 450.093*



**555.226** Edelstahl  
geschliffen (1.4307)

**555.260** Edelstahl  
geschliffen (1.4435)

**Höhenverstellbares  
Anschweissband**

Länge 180 mm,  $\varnothing$  20 mm,  
Buchse und Druckscheibe  
aus Spezialbronze

Verstellbarkeit:

Höhe  $\pm$  4 mm

VE = 2 Stück

*Einbau mit 499.116  
Schmieren mit 450.093*

**555.226** Acier Inox poli  
(1.4307)

**555.260** Acier Inox poli  
(1.4435)

**Paumelle à souder,  
à hauteur réglable**

longueur 180 mm,  $\varnothing$  20 mm,  
douille et rondelle en bronze

Réglable:

Hauteur  $\pm$  4 mm

UV = 2 pièces

*Montage avec 499.116  
Graissage avec 450.093*

**555.226** Polished stainless  
steel (1.4307)

**555.260** Polished stainless  
steel (1.4435)

**Height-adjustable  
weld-on hinge**

length 180 mm,  $\varnothing$  20 mm,  
sleeve and washer made of  
special bronze

Adjustable:

Height  $\pm$  4 mm

PU = 2 pieces

*Installation with 499.116  
Lubrication with 450.093*





**555.570** links  
**555.571** rechts

**3D Anschraubband**  
Stahl verzinkt und blauchromatiert, Länge 180 mm, ø 20 mm, inkl. Befestigungsschrauben Stahl verzinkt

Verstellbarkeit:  
Höhe ± 4 mm, Seite und Anpressdruck ± 1,5 mm

VE = 2 Stück

*Einbau mit 499.399  
Schmieren mit 450.093*



**555.570** à gauche  
**555.571** à droite

**Paumelle à visser 3D**  
acier zinguée et chromatée bleu, longueur 180 mm, ø 20 mm, y compris vis de fixation en acier zingué

Réglable:  
Hauteur ± 4 mm, latéralement et en pression ± 1,5 mm

UV = 2 pièces

*Montage avec 499.399  
Graissage avec 450.093*

**555.570** LH  
**555.571** RH

**3D Screw-on hinge**  
galvanised steel and blue chromated, length 180 mm, ø 20 mm, includes fixing screws in galvanised steel

Adjustable:  
Height ± 4 mm, lateral and contact pressure ± 1.5 mm

PU = 2 pieces

*Installation with 499.399  
Lubrication with 450.093*



**555.536** links  
**555.537** rechts

**Höhenverstellbares Anschraubband**  
Stahl verzinkt und blauchromatiert, Länge 180 mm, ø 20 mm, Buchse und Druckscheibe aus Spezial-Bronze, Dorn und Verschluss-Schraube aus Edelstahl, inkl. Befestigungsschrauben

Verstellbarkeit: Höhe ± 4 mm

VE = 2 Stück

*Einbau mit 499.399  
Schmieren mit 450.093*



**555.536** à gauche  
**555.537** à droite

**Paumelle à visser, à hauteur réglable**  
acier zinguée et chromatée bleu, longueur 180 mm, ø 20 mm, douille et rondelle en bronze, tige et vis de fermeture en acier Inox, y compris vis de fixation

Réglable: Hauteur ± 4 mm

UV = 2 pièces

*Montage avec 499.399  
Graissage avec 450.093*

**555.536** LH  
**555.537** RH

**Height adjustable screw-on hinge**  
galvanised steel and blue chromated, length 180 mm, ø 20 mm, sleeve and washer made of special bronze, spindle and screw plug in stainless steel, includes fixing screws

Adjustable: Height ± 4 mm

PU = 2 pieces

*Installation with 499.399  
Lubrication with 450.093*



**556.094**  
**Bandsicherung**  
Edelstahl, für alle Jansen-Bänder mit Drehpunkt 13,5 und 36 mm, inkl. Schliessblech

VE = 2 Stück

**Bei Bedarf zusätzlich bestellen:**  
557.249 Schrauben

Die Bandsicherungen bei den Jansen Bändern sind nur zu verwenden, wenn die Bänder auf der Angriffseite platziert sind.

**556.094**  
**Protection pour paumelle**  
acier Inox, pour toutes les paumelles Jansen à centre fixe 13,5 et 36 mm, avec gâche de fermeture

UV = 2 pièces

**Commander en plus si besoin:**  
557.249 Vis

Utiliser les protections pour les paumelles Jansen uniquement si les paumelles sont placées du côté de l'attaque.

**556.094**  
**Hinge fixing**  
stainless steel, for all Jansen hinges with pivot, 13.5 and 36 mm, includes strike plate

PU = 2 pieces

**Order separately if required:**  
557.249 Screws

The hinge fixings for Jansen hinges must only be used if the hinges are positioned on the attack side.



**555.572** links  
**555.573** rechts

**3D Anschraubband**  
Edelstahl geschliffen 1.4307 (AISI 304L), Länge 180 mm,  $\varnothing$  20 mm, inkl. Befestigungsschrauben Edelstahl

Verstellbarkeit:  
Höhe  $\pm$  4 mm, Seite und Anpressdruck  $\pm$  1,5 mm

VE = 2 Stück

*Einbau mit 499.399  
Schmieren mit 450.093*



**555.572** à gauche  
**555.573** à droite

**Paumelle à visser 3D**  
acier Inox poli 1.4307 (AISI 304L), longueur 180 mm,  $\varnothing$  20 mm, y compris vis de fixation en acier Inox

Réglable:  
Hauteur  $\pm$  4 mm, latéralement et en pression  $\pm$  1,5 mm

UV = 2 pièces

*Montage avec 499.399  
Graissage avec 450.093*

**555.572** LH  
**555.573** RH

**3D Screw-on hinge**  
polished stainless steel 1.4307 (AISI 304L), length 180 mm,  $\varnothing$  20 mm, includes fixing screws in stainless steel

Adjustable:  
Height  $\pm$  4 mm, lateral and contact pressure  $\pm$  1.5 mm

PU = 2 pieces

*Installation with 499.399  
Lubrication with 450.093*



**555.538** links  
**555.539** rechts

**Höhenverstellbares Anschraubband**  
Edelstahl geschliffen 1.4307 (AISI 304L), Länge 180 mm,  $\varnothing$  20 mm, Buchse und Druckscheibe aus Spezial-Bronze, Dorn und Verschluss-Schraube aus Edelstahl, inkl. Befestigungsschrauben

Verstellbarkeit: Höhe  $\pm$  4 mm

VE = 2 Stück

*Einbau mit 499.399  
Schmieren mit 450.093*



**555.538** à gauche  
**555.539** à droite

**Paumelle à visser, à hauteur réglable**  
acier Inox poli 1.4307 (AISI 304L), longueur 180 mm,  $\varnothing$  20 mm, douille et rondelle en bronze, tige et vis de fermeture en acier Inox, y compris vis de fixation

Réglable: Hauteur  $\pm$  4 mm

UV = 2 pièces

*Montage avec 499.399  
Graissage avec 450.093*

**555.538** LH  
**555.539** RH

**Height adjustable screw-on hinge**  
polished stainless steel 1.4307 (AISI 304L), length 180 mm,  $\varnothing$  20 mm, sleeve and washer made of special bronze, spindle and screw plug in stainless steel, includes fixing screws

Adjustable: Height  $\pm$  4 mm

PU = 2 pieces

*Installation with 499.399  
Lubrication with 450.093*



**555.656** links  
**555.657** rechts

**3D Anschraubband  
(Achsabstand 36 mm)**

Stahl verzinkt und blaugchromatiert, Länge 180 mm, ø 20 mm, mit wartungsarmer Gleitlagerung aus Spezialbronze, Exzenter-Dorn und Verschluss-Schraube aus Edelstahl, inkl. Befestigungsschrauben

Verstellbarkeit:  
Höhe ± 4 mm, Seite und Anpressdruck ± 1,5 mm

VE = 2 Stück

*Einbau mit 499.430  
Schmieren mit 450.093*

**555.656** à gauche  
**555.657** à droite

**Paumelle à visser 3D  
(Entraxe 36 mm)**

acier zinguée et chromatée bleu, longueur 180 mm, ø 20 mm, avec coussinet en bronze à entretien réduit, axe excentré et vis de fermeture en acier Inox, y compris vis de fixation

Réglable:  
Hauteur ± 4 mm, latéralement et en pression ± 1,5 mm

UV = 2 pièces

*Montage avec 499.430  
Graissage avec 450.093*

**555.656** LH  
**555.657** RH

**3D Screw-on hinge  
(Hinge pin distance 36 mm)**

galvanised steel and blue chromated, length 180 mm, ø 20 mm, with low maintenance friction bearings made of special bronze, eccentric spindle and screw plug in stainless steel, includes fixing screws

Adjustable:  
Height ± 4 mm, lateral and contact pressure ± 1.5 mm

PU = 2 pieces

*Installation with 499.430  
Lubrication with 450.093*



**555.658** links  
**555.659** rechts

**3D Anschraubband  
(Achsabstand 36 mm)**

Edelstahl geschliffen 1.4307 (AISI 304L), Länge 180 mm, ø 20 mm, mit wartungsarmer Gleitlagerung aus Spezialbronze, Exzenter-Dorn und Verschluss-Schraube aus Edelstahl, inkl. Befestigungsschrauben

Verstellbarkeit:  
Höhe ± 4 mm, Seite und Anpressdruck ± 1,5 mm

VE = 2 Stück

*Einbau mit 499.430  
Schmieren mit 450.093*

**555.658** à gauche  
**555.659** à droite

**Paumelle à visser 3D  
(Entraxe 36 mm)**

acier Inox poli 1.4307 (AISI 304L), longueur 180 mm, ø 20 mm, avec coussinet en bronze à entretien réduit, axe excentré et vis de fermeture en acier Inox, y compris vis de fixation

Réglable:  
Hauteur ± 4 mm, latéralement et en pression ± 1,5 mm

UV = 2 pièces

*Montage avec 499.430  
Graissage avec 450.093*

**555.658** LH  
**555.659** RH

**3D Screw-on hinge  
(Hinge pin distance 36 mm)**

polished stainless steel 1.4307 (AISI 304L), length 180 mm, ø 20 mm, with low maintenance friction bearings made of special bronze, eccentric spindle and screw plug in stainless steel, includes fixing screws

Adjustable:  
Height ± 4 mm, lateral and contact pressure ± 1.5 mm

PU = 2 pieces

*Installation with 499.430  
Lubrication with 450.093*



**555.024** links  
**555.025** rechts

**Verdeckt liegendes  
3D Anschraubband**

Stahl verzinkt und blauchromatiert, Öffnungswinkel 100°, inkl. Befestigungsschrauben  
Stahl verzinkt

Verstellbarkeit:  
Höhe ± 4 mm, Seite und  
Anpressdruck ± 1,5 mm

VE = 2 Stück

*Einbau mit 499.432*

**Zusätzlich bestellen:**  
555.129 Falzsicherungsstift



**555.024** à gauche  
**555.025** à droite

**Paumelle à visser 3D  
non apparente**

acier zinguée et chromatée  
bleu, angle d'ouverture 100°,  
y compris vis de fixation en  
acier zingué

Réglable:  
Hauteur ± 4 mm, latéralement  
et en pression ± 1,5 mm

UV = 2 pièces

*Montage avec 499.432*

**Commander séparément:**  
555.129 Boulon de sécurité  
de feuillure

**555.024** LH  
**555.025** RH

**3D Concealed screw-on hinge**  
galvanised steel and blue  
chromated, opening angle 100°,  
includes fixing screws  
in galvanised steel

Adjustable:  
Height ± 4 mm, lateral and con-  
tact pressure ± 1.5 mm

PU = 2 pieces

*Installation with 499.432*

**Order separately:**  
555.120 Rebate fixing pin



**555.129**  
**Falzsicherungsstift**  
Edelstahl, mit Gewinde M6

VE = 5 Stück

*Nur in Verbindung mit verdeckt  
liegendem 3D Anschraubband  
555.024/555.025 anwendbar.*

**555.129**  
**Boulon de sécurité de feuillure**  
acier Inox, avec filetage M6

UV = 5 pièces

*Seulement applicable avec  
paumelle à visser 3D non  
apparente 555.024/555.025.*

**555.129**  
**Rebate fixing pin**  
stainless steel, with thread M6

PU = 5 pieces

*Only applicable with  
3D concealed screw-on hinge  
555.024/555.025.*



### 550.250

#### Höhen- und seitenverstellbares Anschraubband

Bandhöhe 100 mm, Abdeck-  
kappe 54×100×11 mm,  
Ausführung **Stahl verzinkt**  
und blauchromatiert

Verstellbarkeit:  
Höhe ± 4 mm  
Seite ± 3 mm

VE = 2 Stück  
inkl. Befestigungsmaterial

*Einbau mit 499.115*



### 550.250

#### Paumelle à visser, réglable verticalement et latéralement

hauteur de la paumelle 100 mm,  
capuchon 54×100×11 mm,  
**acier zinguée** et chromatée bleu

Réglable:  
Hauteur ± 4 mm  
Latéralement ± 3 mm

UV = 2 pièces y compris  
matériel de fixation

*Montage avec 499.115*

### 550.250

#### Screw-on hinge, with height and lateral adjustment

hinge height 100 mm,  
cover cap 54×100×11 mm,  
**galvanised steel** design  
and blue chromated

Adjustable:  
Height ± 4 mm  
Lateral ± 3 mm

PU = 2 pieces  
includes fixing materials

*Installation with 499.115*



### 550.286

#### Höhen- und seitenverstellbares Anschraubband

Bandhöhe 100 mm,  
Abdeckkappe 54×100×11 mm,  
Ausführung **Edelstahl 1.4301**  
(AISI 304)

Verstellbarkeit:  
Höhe ± 4 mm  
Seite ± 3 mm

VE = 2 Stück  
inkl. Befestigungsmaterial

*Einbau mit 499.115*



### 550.286

#### Paumelle à visser, réglable verticalement et latéralement

hauteur de la paumelle 100 mm,  
capuchon 54×100×11 mm,  
version **acier inox 1.4301**  
(AISI 304)

Réglable:  
Hauteur ± 4 mm  
Latéralement ± 3 mm

UV = 2 pièces y compris  
matériel de fixation

*Montage avec 499.115*

### 550.286

#### Screw-on hinge, with height and lateral adjustment

hinge height 100 mm,  
cover cap 54×100×11 mm,  
design **stainless steel 1.4301**  
(AISI 304)

Adjustable:  
Height ± 4 mm  
Lateral ± 3 mm

PU = 2 pieces  
includes fixing materials

*Installation with 499.115*



### 556.095

#### Bandsicherung

Edelstahl, für die Anschraub-  
bänder 550.250 und 550.286,  
inkl. Schliessblech

VE = 3 Stück

**Bei Bedarf zusätzlich bestellen:**  
557.249 Schrauben

### 556.095

#### Protection pour paumelle

acier inox, pour paumelles à  
visser 550.250 et 550.286, avec  
gâche de fermeture

UV = 3 pièces

**Commander en plus si besoin:**  
557.249 Vis

### 556.095

#### Hinge fixing

stainless steel, for screw-on  
hinges 550.250 and 550.286,  
includes strike plate

PU = 3 pieces

**Order separately if required:**  
557.249 Screws



### 550.398

#### Türhebel

links und rechts verwendbar

VE = 1 Stück

### 550.398

#### Bras du bas

utilisable à gauche et à droite

UV = 1 pièce

### 550.398

#### Door lever

can be used LH and RH

PU = 1 piece



### 550.399

#### Zapfenband

mit Exzenterdorn und Exzenterbuchse zum Toleranzausgleich. Verstellbereich  $\pm 2$  mm, links und rechts verwendbar

VE = 1 Zapfenband  
2 Distanzstücke  
2 Senkschrauben mit  
Kreuzschlitz M5x20

### 550.399

#### Pivot du haut

avec tige et douille asymétrique pour assurer la compensation de tolérances latérales. Plage de réglage  $\pm 2$  mm, utilisable à gauche et à droite.

UV = 1 pivot du haut  
2 entretoises  
2 vis noyées à empreinte  
cruiciforme M5x20

### 550.399

#### Pivot hinge

with eccentric spindle and eccentric bush to compensate play. Adjustable range  $\pm 2$  mm, can be used LH and RH.

PU = 1 pivot hinge  
2 spacers  
2 countersunk Phillips  
screws M5x20



### 550.396 links

### 550.397 rechts

#### Anschweisslager

mit 5 mm verlängerter Steckachse, Stahl verzinkt, maximale Tragfähigkeit 200 kg

VE = 1 Stück

### 550.396 à gauche

### 550.397 à droite

#### Pivot à souder

avec axe rallongé de 5 mm, acier zingué, capacité portante max. 200 kg

UV = 1 pièce

### 550.396 LH

### 550.397 RH

#### Weld-on bottom pivot hinge

with 5 mm extended shaft, galvanised steel, max. load-bearing capacity 200 kg

PU = 1 piece



### 550.206

#### Deckscheibe

Chromstahl,  
zu Türhebel 550.398

VE = 1 Deckscheibe  
1 Linsensenkschraube  
M5x20

### 550.206

#### Rondelle de protection

acier Inox, pour bras  
du bas 550.398

UV = 1 rondelle de protection  
1 vis à tête fraisée  
M5x20

### 550.206

#### Cover disc

chromium steel, for door  
handle 550.398

PU = 1 cover disc  
1 oval head screws  
M5x20

Bei Verwendung von 550.399 in Kombination mit 550.396/550.397 oder einem Bodentürschliesser, sind die Bandsicherungen 556.094 einzusetzen.

En cas d'utilisation de 550.399 en combinaison avec 550.396/550.397 ou avec un ferme-porte au sol, il faut utiliser les protections pour paumelles 556.094.

When using 550.399 in combination with 550.396/550.397 or a floor spring, hinge fixings 556.094 must be used.

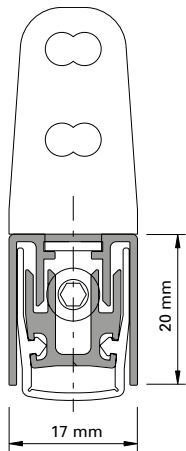

**Automatische Senkdichtung**

Aluminium, Dichtung aus Silikon, seitliche Befestigung mit Winkeln aus Edelstahl, links und rechts einsetzbar. Die Dichtungen lösen bandseitig aus und der Hub ist einstellbar bis 16 mm. Parallelabsenkung mit automatischem Ausgleich bei schiefem Boden. Einseitig kürzbar bis zur nächst kleineren Nennlänge.

VE = 1 Stück  
2 Befestigungswinkel

**Joint seuil automatique**

aluminium, joint en silicone, fixation latérale par équerres en acier Inox, utilisable à gauche et à droite. Les joints se déclenchent côté paumelle et la course est réglable jusqu'à 16 mm. Abaissement parallèle avec compensation automatique sur sol en pente. Peut être raccourci d'un côté jusqu'à la longueur nominale inférieure la plus proche.

UV = 1 pièce  
2 équerres de fixation

**Automatic drop seal**

aluminium, weatherstrip made of silicone, lateral fastening with stainless steel brackets, can be used LH and RH. The weatherstrips are removed on the hinge side and the travel can be set at up to 16 mm. Parallel settlements with automatic compensation on sloping ground. Can be shortened on one side as far as the next smallest nominal length.

PU = 1 joint  
2 angled brackets

Art.-Nr.	max. FFB mm	min. FFB mm
<b>555.366</b>	400	275
<b>555.367</b>	550	400
<b>555.368</b>	700	550
<b>555.369</b>	850	700
<b>555.370</b>	1000	850
<b>555.371</b>	1150	1000
<b>555.372</b>	1300	1150
<b>555.373</b>	1450	1300

No d'art	max. FFB mm	min. FFB mm
<b>555.366</b>	400	275
<b>555.367</b>	550	400
<b>555.368</b>	700	550
<b>555.369</b>	850	700
<b>555.370</b>	1000	850
<b>555.371</b>	1150	1000
<b>555.372</b>	1300	1150
<b>555.373</b>	1450	1300

Part no.	max. FFB mm	min. FFB mm
<b>555.366</b>	400	275
<b>555.367</b>	550	400
<b>555.368</b>	700	550
<b>555.369</b>	850	700
<b>555.370</b>	1000	850
<b>555.371</b>	1150	1000
<b>555.372</b>	1300	1150
<b>555.373</b>	1450	1300

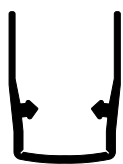

**456.116**

**Dichtungsprofil**

Silikon, Ersatzdichtung für automatische Senkdichtung 555.366 - 555.373

VE = 1,5 m

**456.116**

**Profilé d'étanchéité**

silicone, joint de remplacement pour joint seuil automatique 555.366 - 555.373

UV = 1,5 m

**456.116**

**Gasket profile**

silicone, spare gasket for automatic drop seal 555.366 - 555.373

PU = 1,5 m



**550.463**

**Befestigungsplatte**  
Edelstahl, für Festverglasung

VE = 25 Stück

*Einbau mit 499.119*

**Zusätzlich bestellen:**  
555.490 Schrauben

**550.463**

**Plaque de fixation**  
acier Inox, pour vitrage fixe

UV = 25 pièces

*Montage avec 499.119*

**Commander séparément:**  
555.490 Vis

**550.463**

**Fastening plate**  
stainless steel, for fixed glazing

PU = 25 pieces

*Installation with 499.119*

**Order separately:**  
555.490 Screws



**555.139**

**Befestigungsplatte**  
Edelstahl,  
für Tür-Blendrahmen

VE = 25 Stück

*Einbau mit 499.120*

**Zusätzlich bestellen:**  
555.490 Schrauben

**555.139**

**Plaque de fixation**  
acier Inox, pour cadre  
dormant de porte

UV = 25 pièces

*Montage avec 499.120*

**Commander séparément:**  
555.490 Vis

**555.139**

**Fastening plate**  
stainless steel,  
for door frame

PU = 25 pieces

*Installation with 499.120*

**Order separately:**  
555.490 Screws



**555.135**

**Befestigungsplatte**  
Edelstahl,  
für Tür-Blendrahmen

VE = 25 Stück

**Zusätzlich bestellen:**  
555.490 Schrauben

**555.135**

**Plaque de fixation**  
acier Inox, pour cadre  
dormant de porte

UV = 25 pièces

**Commander séparément:**  
555.490 Vis

**555.135**

**Fastening plate**  
stainless steel,  
for door frame

PU = 25 pieces

**Order separately:**  
555.490 Screws



**550.499**

**Anschweisblech**  
Stahlblech 1,5 mm

VE = 12 Stück

**550.499**

**Tôle à souder**  
tôle d'acier 1,5 mm

UV = 12 pièces

**550.499**

**Weld-on plate**  
sheet metal 1,5 mm

PU = 12 pieces





### 557.311

**Senkschraube 4,8x mm**  
Stahl verzinkt, Edelstahl-Look,  
Torx-Angriff T20, selbstbohrend,  
für die Befestigung in den  
Isolator

VE = 100 Stück

### 557.311

**Vis à tête fraisée 4,8x mm**  
acier zingué, surface acier Inox,  
empreinte Torx T20, autoforeuse,  
pour la fixation dans l'isolateur

UV = 100 pièces

### 557.311

**Countersunk screw 4,8x mm**  
galvanised steel, stainless steel  
surface, empreinte Torx T20,  
self-cutting, for fixing into the  
insulating bar

PU = 100 pieces



### 557.248

**Senkschraube M5x20**  
Stahl verzinkt, Edelstahl-Look,  
Torx-Angriff T20, gewinde-  
formend

VE = 100 Stück

### 557.248

**Vis à tête fraisée M5x20**  
acier zingué, surface acier Inox,  
empreinte Torx T20, formant le  
taraudage

UV = 100 pièces

### 557.248

**Countersunk screw M5x20**  
galvanised steel, stainless steel  
surface, empreinte Torx T20,  
self-tapping

PU = 100 pieces



### 557.249

**Senkschraube M5x12**  
Stahl verzinkt, Edelstahl-Look,  
Torx-Angriff T20, gewinde-  
formend

VE = 100 Stück

### 557.249

**Vis à tête fraisée M5x12**  
acier zingué, surface acier Inox,  
empreinte Torx T20, formant le  
taraudage

UV = 100 pièces

### 557.249

**Countersunk screw M5x12**  
galvanised steel, stainless steel  
surface, empreinte Torx T20,  
self-tapping

PU = 100 pieces



### 550.009

**Linsenschraube mit Flansch  
M5x20**  
Qualität A2, Torx-Angriff T20

VE = 100 Stück

### 550.009

**Vis à tête cylindrique bombée  
avec bride M5x20**  
Qualité A2, empreinte Torx T20

UV = 100 pièces

### 550.009

**Oval-head screw with flange  
M5x20**  
Quality A2, Torx head T20

PU = 100 pieces



### 555.515

**Senkschraube M5x16**  
Stahl verzinkt, SR1-Angriff,  
selbstgewindend, 100° Senkkopf,  
für die Befestigung der Drücker,  
Panik-Stangengriffe

Bohrdurchmesser  
ø 4,5 / 4,7 mm

VE = 100 Stück

### 555.515

**Vis à tête fraisée M5x16**  
acier zingué, empreinte SR1,  
autotaraudeuse, tête noyée 100°,  
pour la fixation des poignées,  
barre panique

Diamètre de perçage  
ø 4,5 / 4,7 mm

UV = 100 pièces

### 555.515

**Countersunk screw M5x16**  
galvanised steel, SR1 head,  
self-tapping, 100° countersunk,  
for fixing handles, locking bars  
with emergency function

Hole diameter  
ø 4,5 / 4,7 mm

PU = 100 pieces



**555.498**

**Senkschraube 4,8x19**  
Edelstahl, Torx-Angriff T25,  
für die Befestigung der  
Beschlagsteile

VE = 100 Stück

**555.498**

**Vis à tête fraisée 4,8x19**  
acier Inox, empreinte Torx T25,  
pour la fixation des pièces de  
ferrures

UV = 100 pièces

**555.498**

**Countersunk screw 4,8x19**  
stainless steel, Torx head T25,  
for fixing the fittings components

PU = 100 pieces



**557.166**

**Schraube M4x10**  
Edelstahl, Torx-Angriff  
Bohrdurchmesser 3,3 mm

VE = 100 Stück

**557.166**

**Vis M4x10**  
acier Inox, empreinte Torx  
Diamètre de perçage 3,3 mm

UV = 100 pièces

**557.166**

**Screw M4x10**  
stainless steel, Torx head  
Hole diameter 3,3 mm

PU = 100 pieces



**550.249**

**Senkschraube M5x50  
mit Senkmutter**  
Stahl verzinkt,  
für Montagestösse

VE = 100 Stück

**550.249**

**Vis noyée M5x50  
avec écrou conique**  
acier zingué,  
pour raccords de montage

UV = 100 pièces

**550.249**

**Countersunk screw M5x50  
with countersunk nut**  
galvanised steel,  
for site joints

PU = 100 pieces



**550.010**

**Senkschraube 4,2x41 mm**  
Stahl verzinkt, SR1-Angriff,  
selbstbohrend, für  
Blendrahmenverbreiterung

VE = 100 Stück

**550.010**

**Vis à tête fraisée 4,2x41 mm**  
acier zingué, empreinte SR1,  
autoforeuse, pour l'élargisseur  
du cadre dormant

UV = 100 pièces

**550.010**

**Countersunk screw 4.2x41 mm**  
galvanised steel, SR1 head,  
self-cutting, for outer frame  
enlargement

PU = 100 pieces



**550.454**

**Senkschraube 4,2x67 mm**  
Stahl verzinkt, SR1-Angriff,  
selbstbohrend, für  
Blendrahmenverbreiterung

VE = 100 Stück

**550.454**

**Vis à tête fraisée 4,2x67 mm**  
acier zingué, empreinte SR1,  
autoforeuse, pour l'élargisseur  
du cadre dormant

UV = 100 pièces

**550.454**

**Countersunk screw 4.2x67 mm**  
galvanised steel, SR1 head,  
self-cutting, for outer frame  
enlargement.

PU = 100 pieces



**550.498**

**Aussteifbolzen**

Stahl, ø 4,7 mm, Länge 50 mm

VE = 20 Stück

**550.498**

**Boulon raidisseur**

acier, ø 4,7 mm, longueur 50 mm

UV = 20 pièces

**550.498**

**Reinforcing bolt**

steel, ø 4,7 mm, length 50 mm

PU = 20 pieces



**556.046**

**Distanzbolzen**

Stahl verzinkt, Länge 35 mm  
bei Verwendung von Profilen  
mit Kammermass 85 mm

VE = 10 Stück

**Bei Bedarf zusätzlich bestellen:**  
555.515 Schrauben

**556.046**

**Boulon d'écartement**

acier galvanisé, longueur 35 mm,  
en combinaison avec des profilés  
ayant une dimension de chambre  
de 85 mm

UV = 10 pièces

**Commander en plus si besoin:**  
555.515 Vis

**556.046**

**Spacer bolts**

galvanised steel, length 35 mm  
when using profiles with  
chamber size of 85 mm

PU = 10 pieces

**Order separately if required:**  
555.515 Screws



**555.297**

**Blindnietmutter**

M5, Stahl verzinkt und  
gelbchromatiert, zur  
Befestigung der Beschläge

VE = 100 Stück

**555.297**

**Ecrou aveugle**

M5, acier zingué et  
chromatée jaune, pour  
fixation des ferrures

UV = 100 pièces

**555.297**

**Blind rivet**

M5, steel galvanised  
and yellow chromated,  
for fixing fittings

PU = 100 pieces



**451.093**

**Rahmendübel**

für Beton/Ziegelvollstein,  
Torx-Angriff T40,  
Länge 135 mm

VE = 50 Stück

**451.093**

**Goujon d'ancrage**

pour béton/briques pleines,  
empreinte Torx T40,  
longueur 135 mm

UV = 50 pièces

**451.093**

**Anchor bolt**

for concrete/solid clay brick,  
Torx-set recess head T40,  
length 135 mm

PU = 50 pieces



**451.094**

**Rahmendübel**

für Hohlkammersteine,  
Torx-Angriff T40,  
Länge 160 mm

VE = 50 Stück

**451.094**

**Goujon d'ancrage**

pour bloc creux, empreinte  
Torx T40,  
longueur 160 mm,

UV = 50 pièces

**451.094**

**Anchor bolt**

for hollow blocks, Torx-set  
recess head T40,  
length 160 mm

PU = 50 pieces



### 550.596

**Bohrschraube selbstgewindend  
M8x109 mit Spannstift  
ø 10,5x48 mm**

für Wandanschlüsse an Gipskartonplatten-Montagewand sowie Stahlstützen (2 bis 7 mm), Schraube mit Torx-Angriff. Bohrdurchmesser für Spannstift im Rahmenprofil ø 10.5 mm. Der Spannstift dient als Zentrierhilfe für die Bohrschraube.

VE = 25 Bohrschrauben  
25 Spannstifte

### 550.596

**Vis autoforeuse / autotaraudeuse M8x109 avec goupille élastique ø 10,5x48 mm**

pour le raccord d'éléments de façade à la paroi préfabriquée en placopâtre ainsi qu'aux colonnes en acier (2 à 7 mm), vis avec empreinte Torx. Diamètre de perçage de la goupille ø 10.5 mm. La goupille sert d'aide de centrage pour la vis.

UV = 25 vis  
25 goupilles

### 550.596

**Self drilling and tapping screw M8 x109 with spring dowel sleeve ø 10,5x48 mm**

for wall fastening to sandwich-type plasterboard-mounting wall and steel supports (2 to 7 mm), Torx-set recess screw. Hole diameter for spring dowel sleeve ø 10.5 mm. The sleeve acts as centring aid for screw.

PU = 25 screws  
25 sleeves



### 550.389

**Bohrschraube selbstgewindend  
M8x156 mit Spannstift  
ø 10,5x48 mm**

für Wandanschlüsse an Gipskartonplatten-Montagewand sowie Stahlstützen (2 bis 7 mm), Schraube mit Torx-Angriff. Bohrdurchmesser für Spannstift im Rahmenprofil ø 10.5 mm. Der Spannstift dient als Zentrierhilfe für die Schraube.

VE = 25 Schrauben  
25 Spannstifte

### 550.389

**Vis autoforeuse / autotaraudeuse M8x156 avec goupille élastique ø 10,5x48 mm**

pour le raccord d'éléments de façade à la paroi préfabriquée en placopâtre ainsi qu'aux colonnes en acier (2 à 7 mm), vis avec empreinte Torx. Diamètre de perçage de la goupille ø 10.5 mm. La goupille sert d'aide de centrage pour la vis.

UV = 25 vis  
25 goupilles

### 550.389

**Self drilling and tapping screw M8 x156 with spring dowel sleeve ø 10,5x48 mm**

for wall fastening to sandwich-type plasterboard-mounting wall and steel supports (2 to 7 mm), Torx-set recess screw. Hole diameter for spring dowel sleeve ø 10,5 mm. The sleeve acts as centring aid for screw.

PU = 25 screws  
25 sleeves



**499.289**

**Einspannunterlage**  
67 x 22,5 mm

VE = 1 Stück

**499.289**

**Support**  
67 x 22,5 mm

UV = 1 pièce

**499.289**

**Support**  
67 x 22,5 mm

PU = 1 piece



**499.288**

**Einspannunterlage**  
67 x 15 mm

VE = 1 Stück

**499.288**

**Support**  
67 x 15 mm

UV = 1 pièce

**499.288**

**Support**  
67 x 15 mm

PU = 1 piece



**499.294**

**Einspannunterlage**  
57 x 15 mm

VE = 1 Stück

**499.294**

**Support**  
57 x 15 mm

UV = 1 pièce

**499.294**

**Support**  
57 x 15 mm

PU = 1 piece



**499.295**

**Einspannunterlage**  
57 x 22,5 mm

VE = 1 Stück

**499.295**

**Support**  
57 x 22,5 mm

UV = 1 pièce

**499.295**

**Support**  
57 x 22,5 mm

PU = 1 piece



**499.430**

**Bohrlehre**  
für die Anschraubänder  
555.656 - 555.661.

VE = 1 Flügelrahmenteil  
1 Blendrahmenteil

**499.430**

**Gabarit de perçage**  
pour les paumelles  
à visser 555.656 - 555.661.

UV = 1 pièce pour cadre vantail  
1 pièce pour cadre dormant

**499.430**

**Drilling jig**  
for the screw-on hinges  
555.656 - 555.661.

PU = 1 piece for leaf frame  
1 piece for outer frame



**499.399**

**Bohrlehre**  
für Anschraubänder  
555.570-555.577

VE = 1 Flügelrahmenteil  
1 Blendrahmenteil

**499.399**

**Gabarit de perçage**  
pour paumelles à visser  
555.570-555.577

UV = 1 pièce pour cadre vantail  
1 pièce pour cadre dormant

**499.399**

**Drilling jig**  
for screw-on hinges  
555.570-555.577

PU = 1 piece for leaf frame  
1 piece for outer frame



**499.137**

**Bohrlehre**  
für automatische Senkdichtungen

VE = 1 Stück

**499.137**

**Gabarit de perçage**  
pour joints seuil automatique

UV = 1 pièce

**499.137**

**Drilling jig**  
for automatic drop seal

PU = 1 piece



**499.432**

**Bohrlehre**  
für verdeckt liegende Anschraub-  
bänder 555.024 / 555.025

VE = 1 Flügelrahmenteil  
1 Blendrahmenteil

**499.432**

**Gabarit de perçage**  
pour paumelles à visser non  
apparente 555.024 / 555.025

UV = 1 pièce pour cadre vantail  
1 pièce pour cadre dormant

**499.432**

**Drilling jig**  
for concealed screw-on hinges  
555.024 / 555.025

PU = 1 piece for leaf frame  
1 piece for outer frame



**499.115**

**Bohrlehre**  
für Anschraubänder 550.250  
und 550.286, links und rechts  
einsetzbar

VE = 1 Stück

**499.115**

**Gabarit de perçage**  
pour paumelles à visser 550.250  
et 550.286, utilisable à gauche et  
à droite

UV = 1 pièce

**499.115**

**Drilling jig**  
for screw-on hinges 550.250  
and 550.286, can be used LH  
and RH

PU = 1 piece



**499.116**

**Anschweisslehre**  
für alle Jansen-Anschweiss-  
bänder, links und rechts  
einsetzbar

VE = 2 Stück

**499.116**

**Gabarit de soudage**  
pour toutes les paumelles  
à souder Jansen, utilisable  
à gauche et à droite

UV = 2 pièces

**499.116**

**Welding fixture**  
for all Jansen hinges,  
can be used LH and RH

PU = 2 pieces

## Verarbeitungshilfen

### Outils d'usinage

### Assembly tools

Janisol 2 EI30 RC Türen

Janisol 2 EI30 RC portes

Janisol 2 EI30 RC doors



#### 499.518

##### Drehhilfe

Stahl verzinkt, für das Eindrehen der Treibriegelstangen 556.029, 536.030 und 536.031

VE = 2 Stück

#### 499.518

##### Aide au vissage

acier galvanisé, pour visser les tiges de verrouillage 556.029, 536.030 et 536.031

UV = 2 pièces

#### 499.518

##### Screw aid

galvanised steel, for screwing in shoot bolt rods 556.029, 536.030 and 536.031

PU = 2 pieces



#### 499.114

##### Montagedorn

für 3D-Anschweissbänder 550.276, 555.227, 555.261 und 555.268

VE = 2 Stück

#### 499.114

##### Axe de montage

pour paumelles souder 3D 550.276, 555.227, 555.261 et 555.268

UV = 2 pièces

#### 499.114

##### Assembly jig

for weld-on hinges 3D 550.276, 555.227, 555.261 and 555.268

PU = 2 pieces



#### 499.651

##### Bandrichtwerkzeug

bei Verwendung von Jansen Bändern besteht die Möglichkeit diese mittels Bandrichtwerkzeug 499.651 leicht nachzurichten (siehe Gebrauchsanleitung).

VE = 1 Stück

#### 499.651

##### Outil de centrage des paumelles

lors de l'utilisation de paumelles Jansen, il est possible de les régler facilement à l'aide de l'outil de centrage des paumelles 499.651 (voir les instructions d'utilisation).

UV = 1 pièce

#### 499.651

##### Hinge alignment tool

when using Jansen hinges, it is possible to easily adjust them using the hinge alignment tool 499.651 (see operating instructions).

PU = 1 piece



#### 499.650

##### Wartungskoffer

mit allen Werkzeugen, die für die Wartung der Jansen-Bänder erforderlich sind. Der im inneren des Kofferdeckels angebrachte QR-Tag verweist auf die Jansen Webseite mit den entsprechenden Einbau- und Wartungsanleitungen der Jansen-Bänder.

VE = 1 Stück

#### 499.650

##### Mallette de maintenance

avec tous les outils nécessaires à l'entretien des paumelles Jansen. L'étiquette QR attachée à l'intérieur de la mallette fait référence au site Web de Jansen avec les instructions d'installation et de maintenance correspondantes pour les paumelles Jansen.

UV = 1 pièce

#### 499.650

##### Maintenance case

with all tools required to maintain the Jansen hinges. The QR tag attached to the inside of the case lid refers to the Jansen website with the corresponding installation and maintenance instructions for the Jansen hinges.

PU = 1 piece



#### 499.340

##### Universal-Stufenbohrer

mit 5 Bohrstufen (ø 6, 11, 18, 23, 33 mm) speziell geeignet für Schloss-, Drücker- und Zylinderbohrungen

VE = 1 Stück

#### 499.340

##### Foret à étages

avec 5 niveaux de perçage (ø 6, 11, 18, 23, 33 mm) spécialement approprié pour les perçages pour serrures, poignées et cylindres

UV = 1 pièce

#### 499.340

##### Multipurpose step drill

with 5 drilling steps (ø 6, 11, 18, 23, 33 mm) especially for lock, handle and cylinder drillings

PU = 1 piece

**Verarbeitungshilfen**

**Outils d'usinage**

**Assembly tools**

Janisol 2 EI30 RC Türen

Janisol 2 EI30 RC portes

Janisol 2 EI30 RC doors



**499.326**

**Senker 23 mm**  
für Rundzylinder-Ausnehmungen

VE = 1 Stück

**499.326**

**Fraise 23 mm**  
pour usinage cylindre rond

UV = 1 pièce

**499.326**

**Countersink 23 mm**  
for round cylinder cut-outs

PU = 1 piece

**499.327**

**Senker 18 mm**  
für Profilzylinder-Ausnehmungen

VE = 1 Stück

**499.327**

**Fraise 18 mm**  
pour usinage cylindre profilé

UV = 1 pièce

**499.327**

**Countersink 18 mm**  
for profiled cylinder cut-outs

PU = 1 piece



**499.328**

**Senker 33 mm**  
für Schloss-Ausnehmungen

VE = 1 Stück

**499.328**

**Fraise conique 33 mm**  
pour l'évidement de la serrure

UV = 1 pièce

**499.328**

**Countersink 33 mm**  
for the recesses of locks

PU = 1 piece



**499.108**

**Dichtungsroller**  
zum Einrollen verschiedener  
Jansen-Dichtungen

VE = 1 Stück

**499.108**

**Roulette à joint**  
pour monter des joints  
divers Jansen

UV = 1 pièce

**499.108**

**Gasket roller**  
for inserting various  
Jansen gaskets

PU = 1 piece



**499.425**

**Dichtungsschere**  
für den Zuschnitt der  
Dichtungen

VE = 1 Stück

**499.425**

**Ciseau à joint**  
pour la découpe des joints

UV = 1 pièce

**499.425**

**Weatherstrip shear**  
for cutting the weatherstrips

PU = 1 piece



**499.127**

**Abstandhalter**  
Einglasungshilfe bei  
Trockenverglasung

VE = 20 Stück

**499.127**

**Pièce de distance**  
Aide pour la pose du  
vitrage avec les joint

UV = 20 pièces

**499.127**

**Spacer**  
Insertion aid for  
dry glazing

PU = 20 pieces





### 499.001

**Befestigungsset**  
zum Versetzen der  
magazinierten Befesti-  
gungs-Knöpfe 450.007/008

VE = 1 Set komplett inkl. Koffer  
3 Kreuzschlitz-  
Schraubklingen

### 499.001

**Machine à poser les boutons  
de parcloses**  
pour le déplacement des  
boutons de fixations 450.007/008  
emmagasinés

UV = 1 set complet, valise incl.  
3 mèches cruciforme

### 499.001

**Fastening set**  
for placing magazine fixing  
studs 450.007/008

PU = 1 set complete, incl. case  
3 Phillips screwdriver  
blades



### 499.002

**Kreuzschlitz-Schraubklingen**  
für Befestigungsset 499.001

VE = 3 Stück

### 499.002

**Embout de tournevis  
cruiforme**  
pour machine à poser 499.001

UV = 3 pièces

### 499.002

**Blades for cross-recessed  
screws (Phillips)**  
for fastening set 499.001

PU = 3 pieces



### 499.004

**Spiralbohrer ø 3,5 mm**  
mit Sechskantschaft zum Bohren  
der Löcher für 450.006

VE = 3 Spiralbohrer  
1 Kupplungsüber-  
brückung für Set 499.001

### 499.004

**Mèche hélicoïdale ø 3,5 mm**  
avec serrage 6-pans pour percer  
les trous de 450.006

UV = 3 mèches hélicoïdales  
1 système d'embrayage  
pour set 499.001

### 499.004

**Twist drill ø 3,5 mm**  
with hexagonal shaft, for  
drilling holes for 450.006

PU = 3 twist drills  
1 coupling bridge for  
Set 499.001



### 499.039

**Bohrer-Führung ø 3,5 mm**  
für Befestigungsset 499.001,  
optimiert die Führung des  
Spiralbohrers 499.004 und  
ermöglicht ein genaues Bohren

VE = 1 Stück

### 499.039

**Guidage de foret ø 3,5 mm**  
pour la machine à poser les bou-  
tons 499.001, optimise le guidage  
de la mèche hélicoïdale 499.004  
et permet un perçage précis

UV = 1 pièce

### 499.039

**Drill guide ø 3,5 mm**  
for fastening set 499.001,  
optimises the guidance of the  
twist drill 499.004 and permits  
precise drilling

PU = 1 piece



**499.005**

**Torx-Klingen T40**  
für 451.093, 451.094

VE = 2 Stück

**499.005**

**Embout de tournevis Torx T40**  
pour 451.093, 451.094

UV = 2 pièces

**499.005**

**Blades Torx T40**  
for 451.093, 451.094

PU = 2 pieces



**499.012**

**Torx Bit TX15**  
Stahl beschichtet,  
mit Haltefunktion

VE = 5 Stück

**499.012**

**Embout Torx TX15**  
acier revêtu,  
avec fonction de maintien

UV = 5 pièces

**499.012**

**Torx bit TX15**  
Coated steel,  
with retaining function

PU = 5 pieces



**499.013**

**Torx Bit TX20**  
Stahl beschichtet,  
mit Haltefunktion

VE = 5 Stück

**499.013**

**Embout Torx TX20**  
acier revêtu,  
avec fonction de maintien

UV = 5 pièces

**499.013**

**Torx bit TX20**  
Coated steel,  
with retaining function

PU = 5 pieces



**499.014**

**Torx Bit TX25**  
Stahl beschichtet,  
mit Haltefunktion

VE = 5 Stück

**499.014**

**Embout Torx TX25**  
acier revêtu,  
avec fonction de maintien

UV = 5 pièces

**499.014**

**Torx bit TX25**  
Coated steel,  
with retaining function

PU = 5 pieces

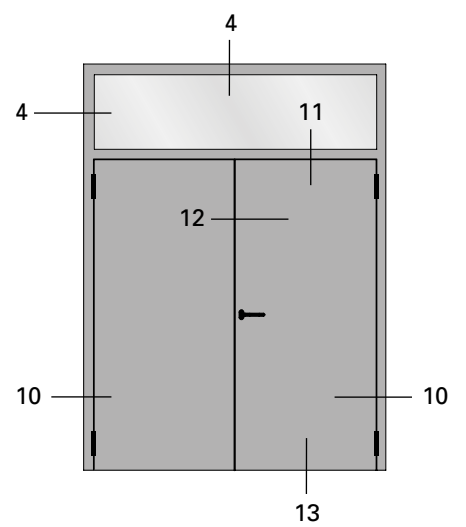
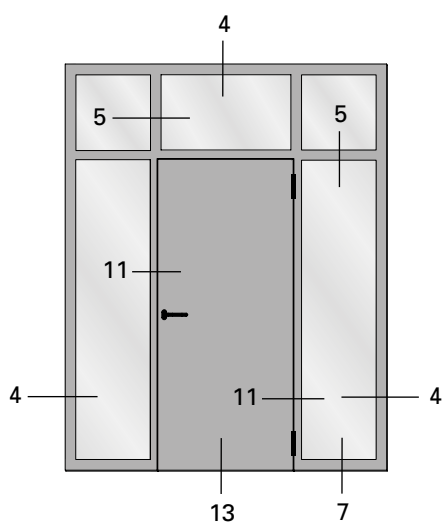
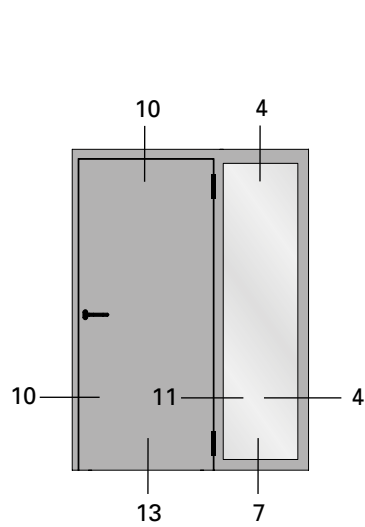
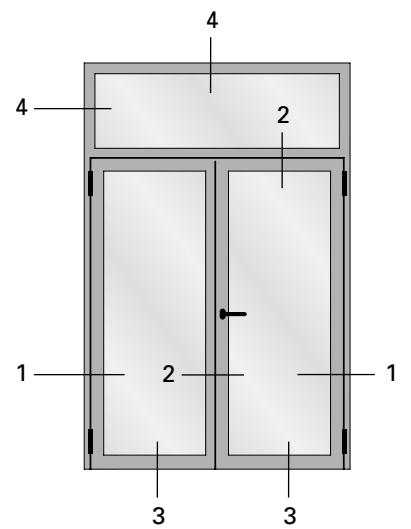
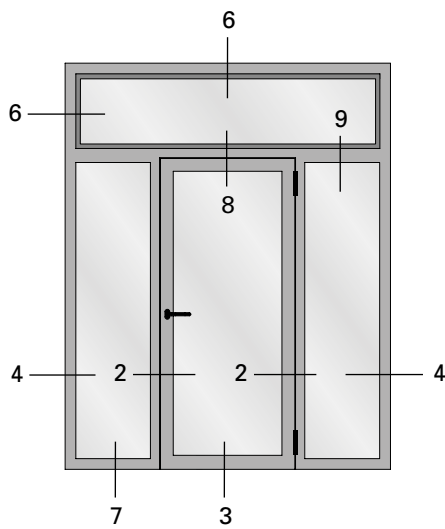
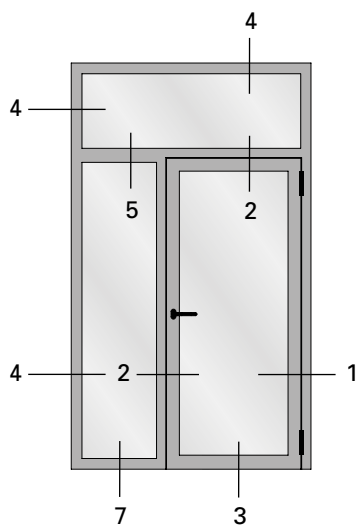
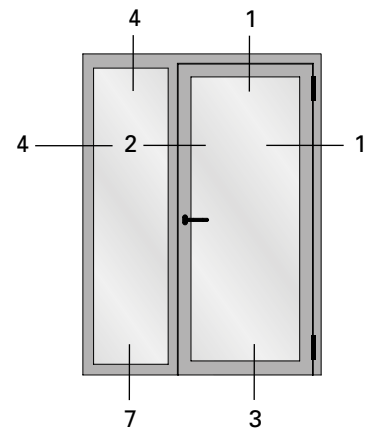
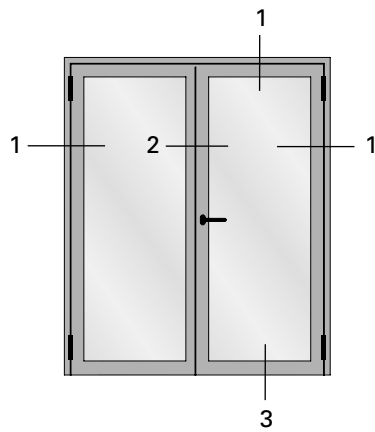
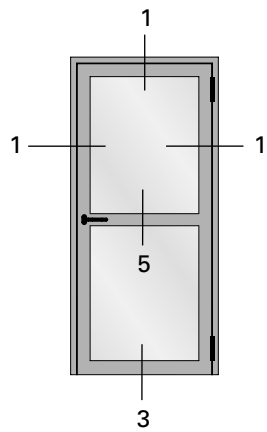

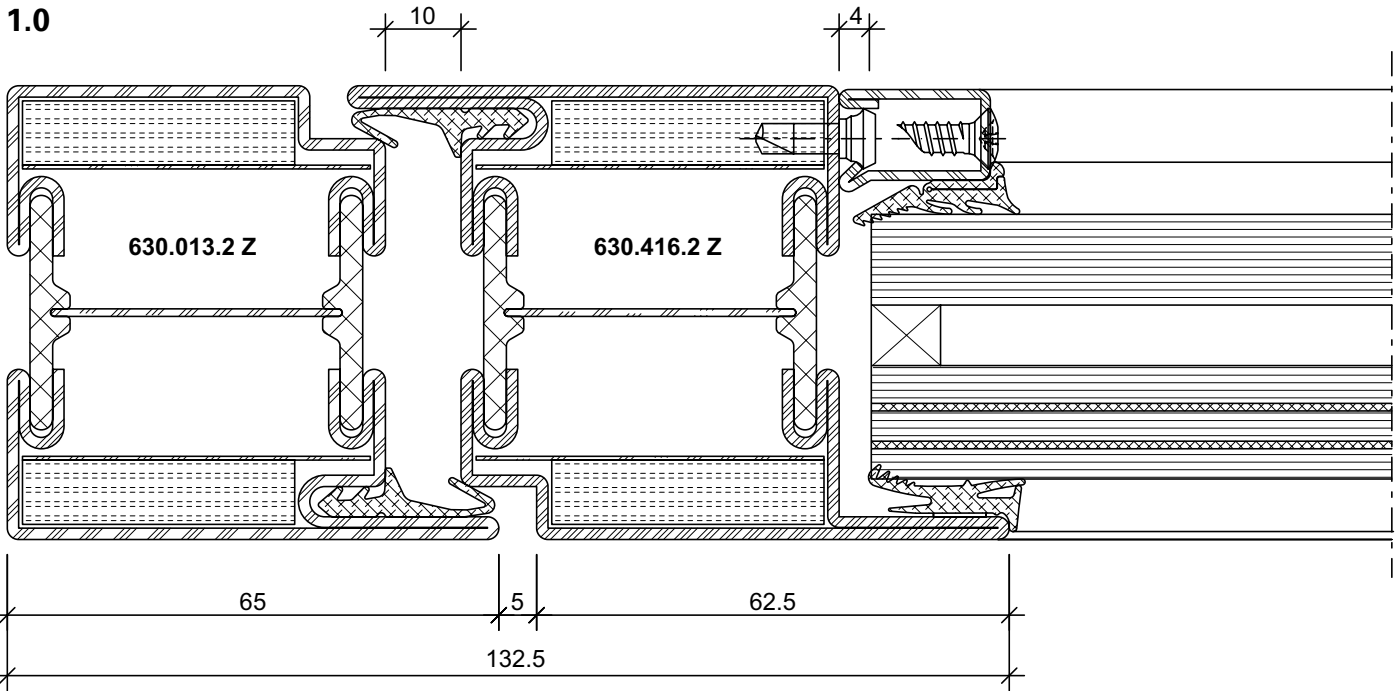

- DXF** **DWG** 31-0105-C-001 *Stahl / Acier / Steel*
- DXF** **DWG** 31-0202-C-001 *Rostfrei / Inox / Stainless*

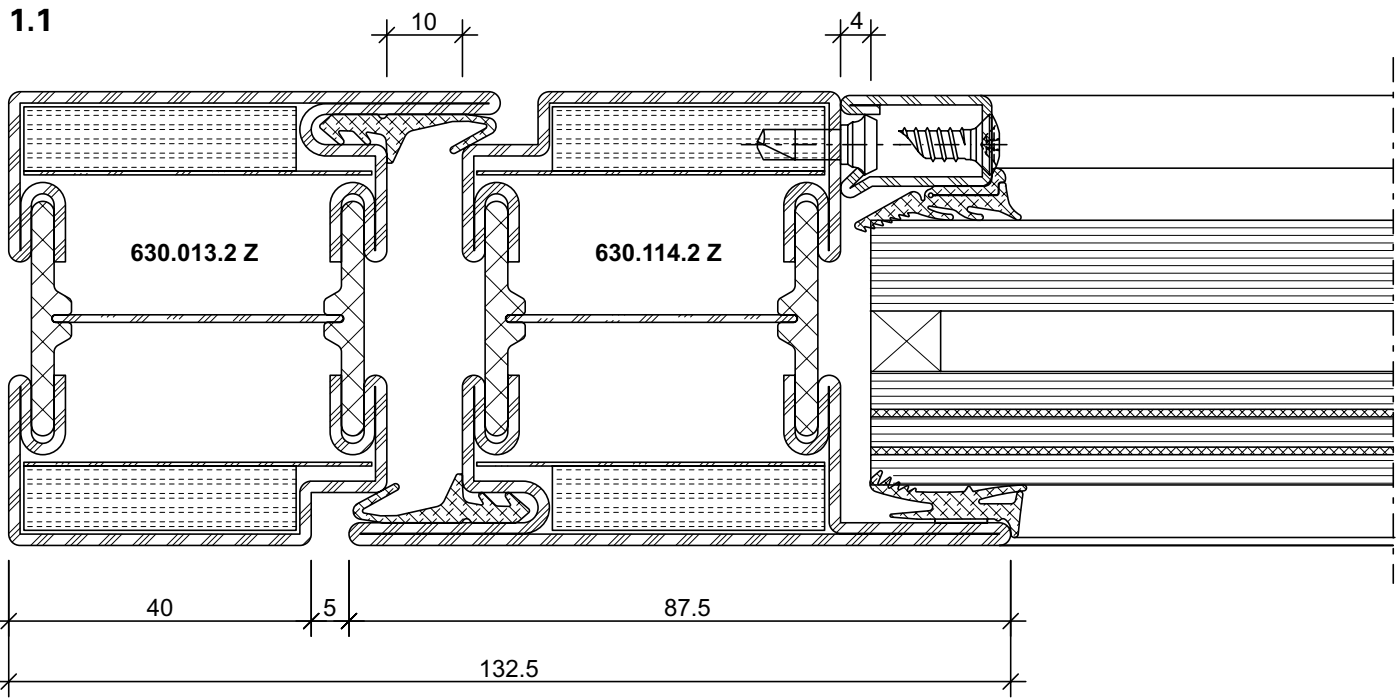

- DXF** **DWG** 31-0105-C-002 *Stahl / Acier / Steel*
- DXF** **DWG** 31-0202-C-002 *Rostfrei / Inox / Stainless*

Schnittpunkte im Massstab 1:1  
Coupe de détails à l'échelle 1:1  
Section details on scale 1:1

Janisol 2 EI30 RC Türen  
Janisol 2 EI30 RC portes  
Janisol 2 EI30 RC doors

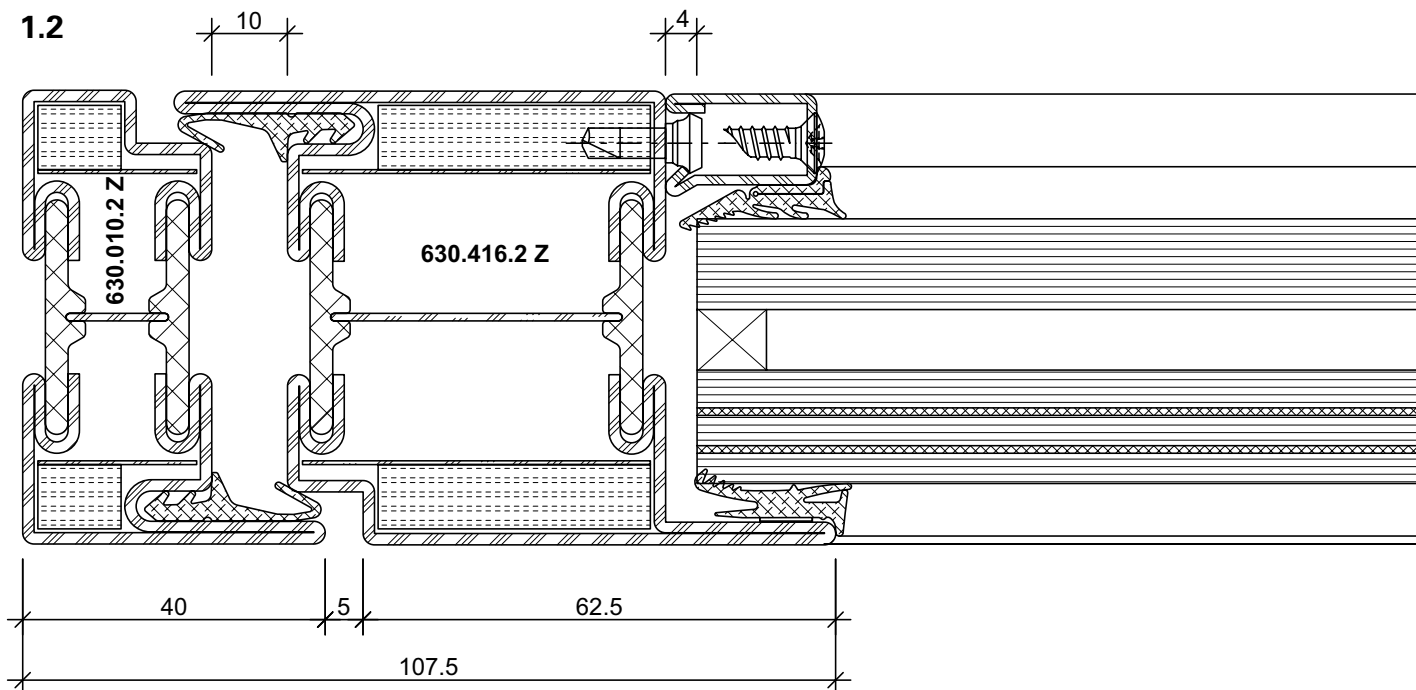

DXF

DWG

31-0105-C-003 Stahl / Acier / Steel

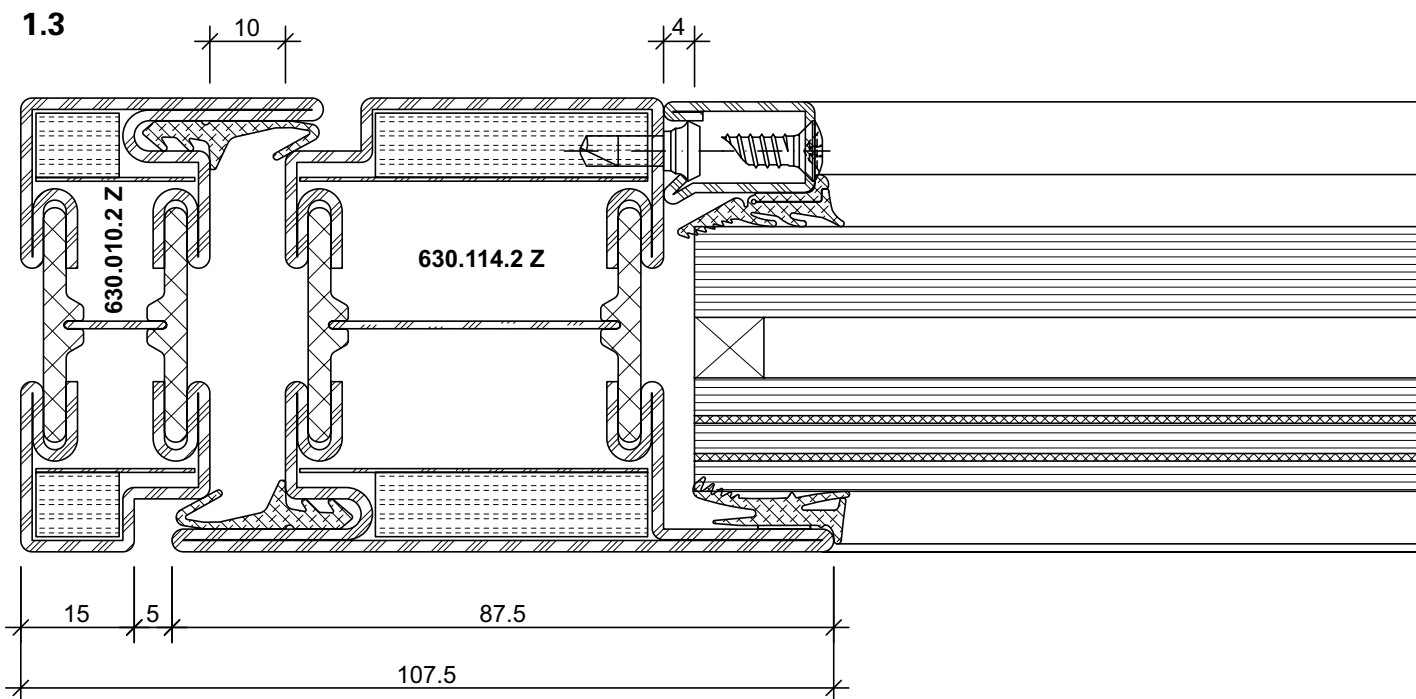

DXF

DWG

31-0105-C-004 Stahl / Acier / Steel

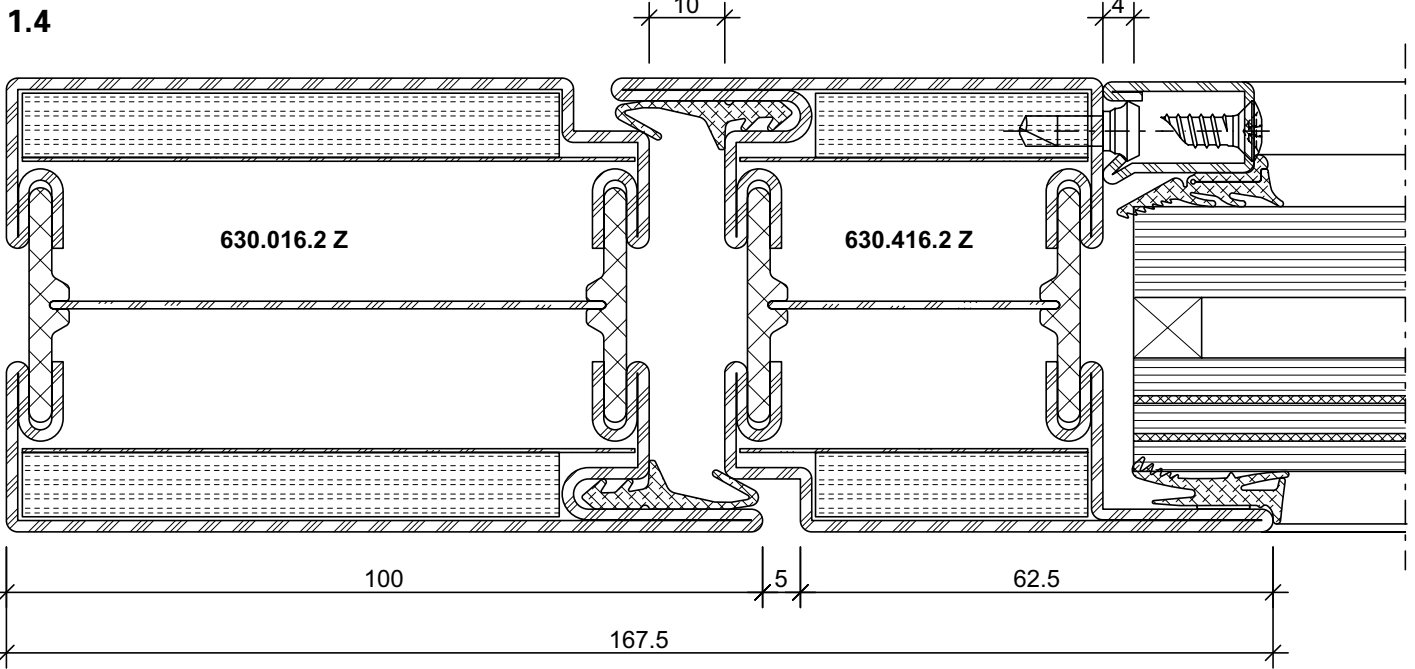

DXF

DWG

31-0105-C-005 Stahl / Acier / Steel

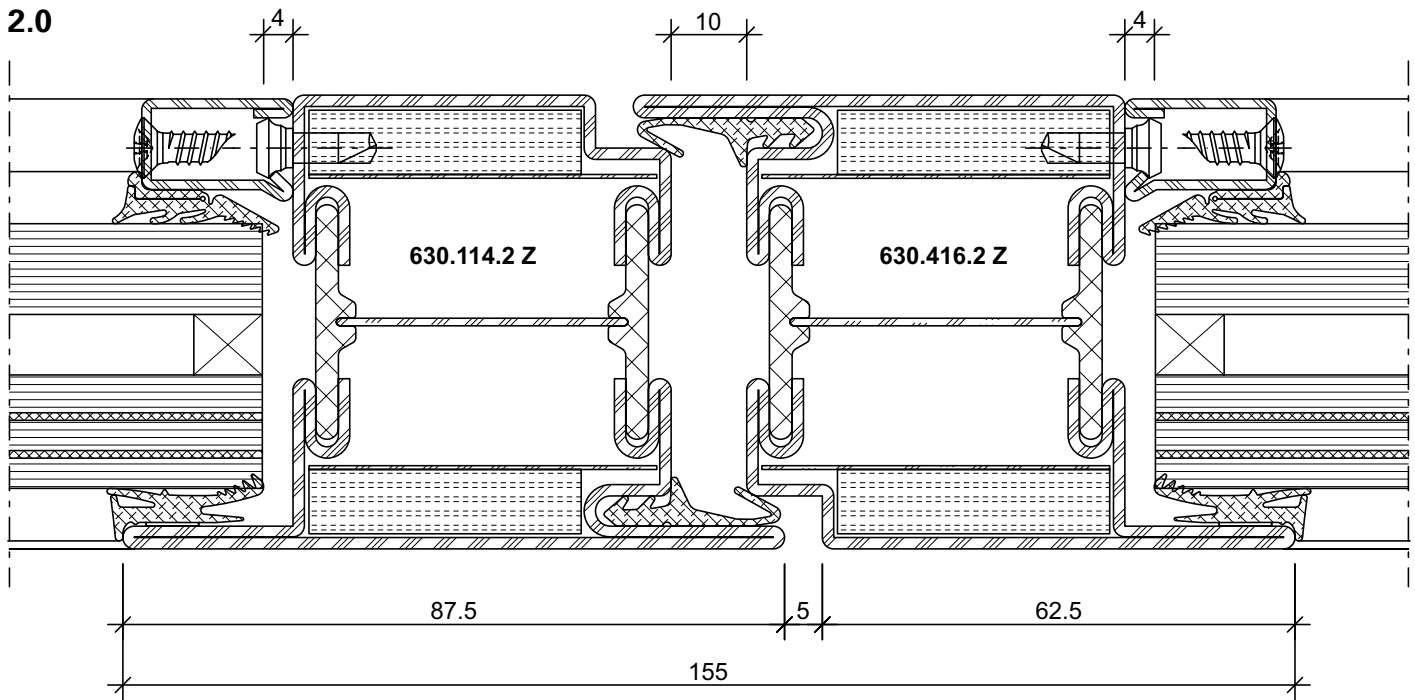

DXF

DWG

31-0105-C-006 Stahl / Acier / Steel

DXF

DWG

31-0202-C-003 Rostfrei / Inox / Stainless

Schnittpunkte im Masstab 1:1  
Coupe de détails à l'échelle 1:1  
Section details on scale 1:1

Janisol 2 EI30 RC Türen  
Janisol 2 EI30 RC portes  
Janisol 2 EI30 RC doors

### 10.0

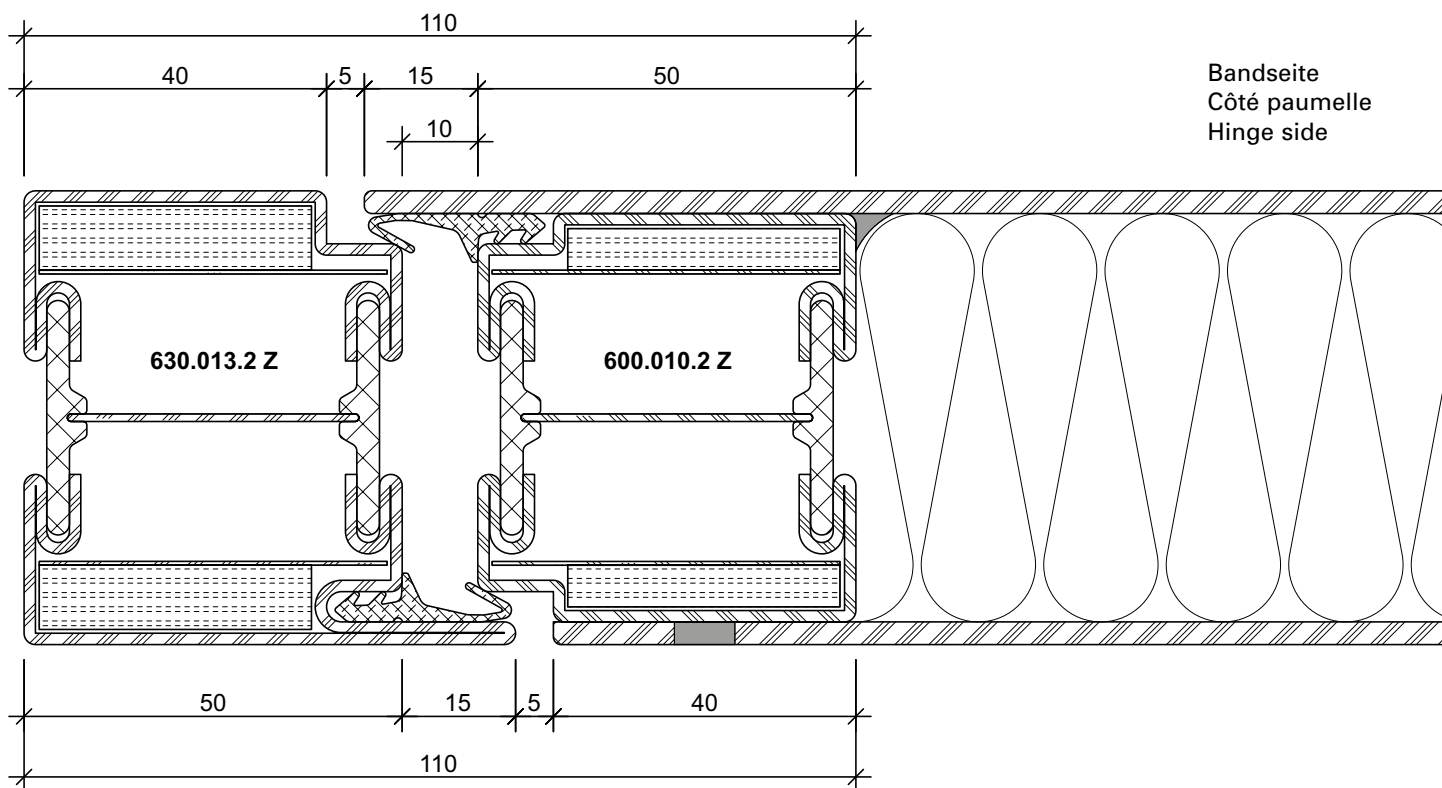

DXF DWG 31-0103-C-003 Stahl / Acier / Steel

### 10.1

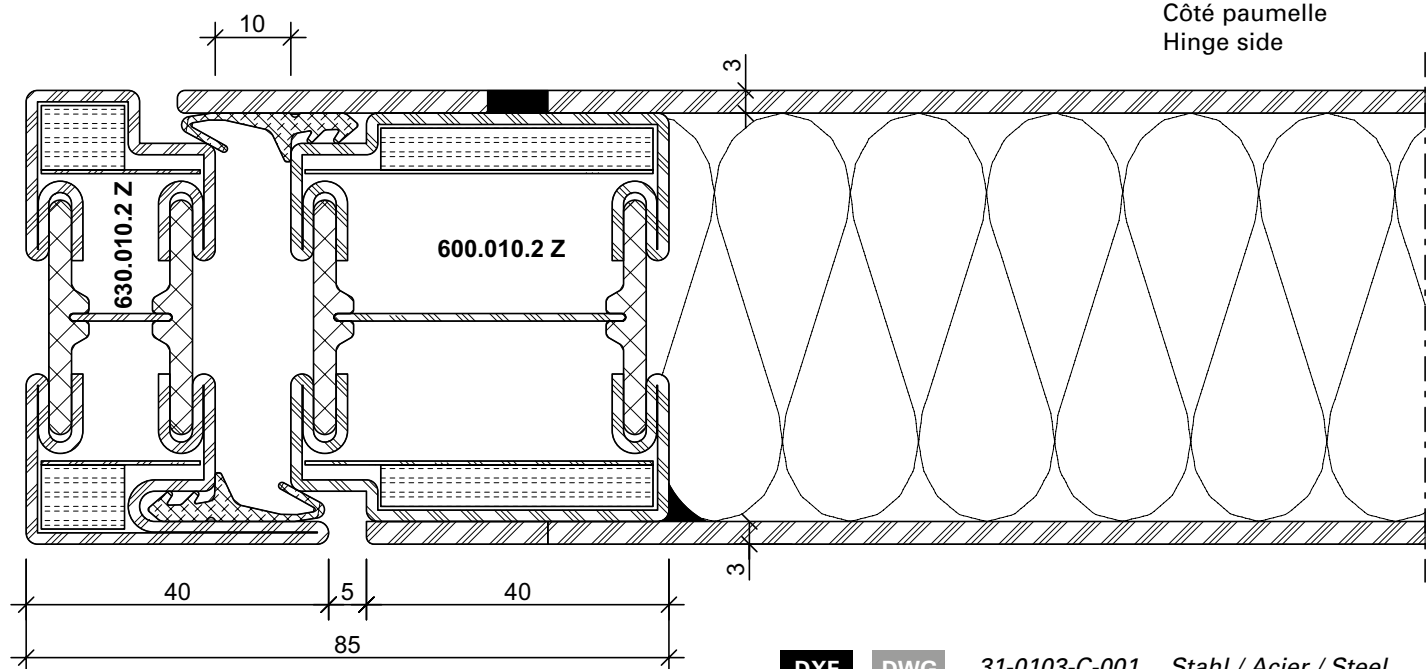

DXF DWG 31-0103-C-001 Stahl / Acier / Steel

10.2

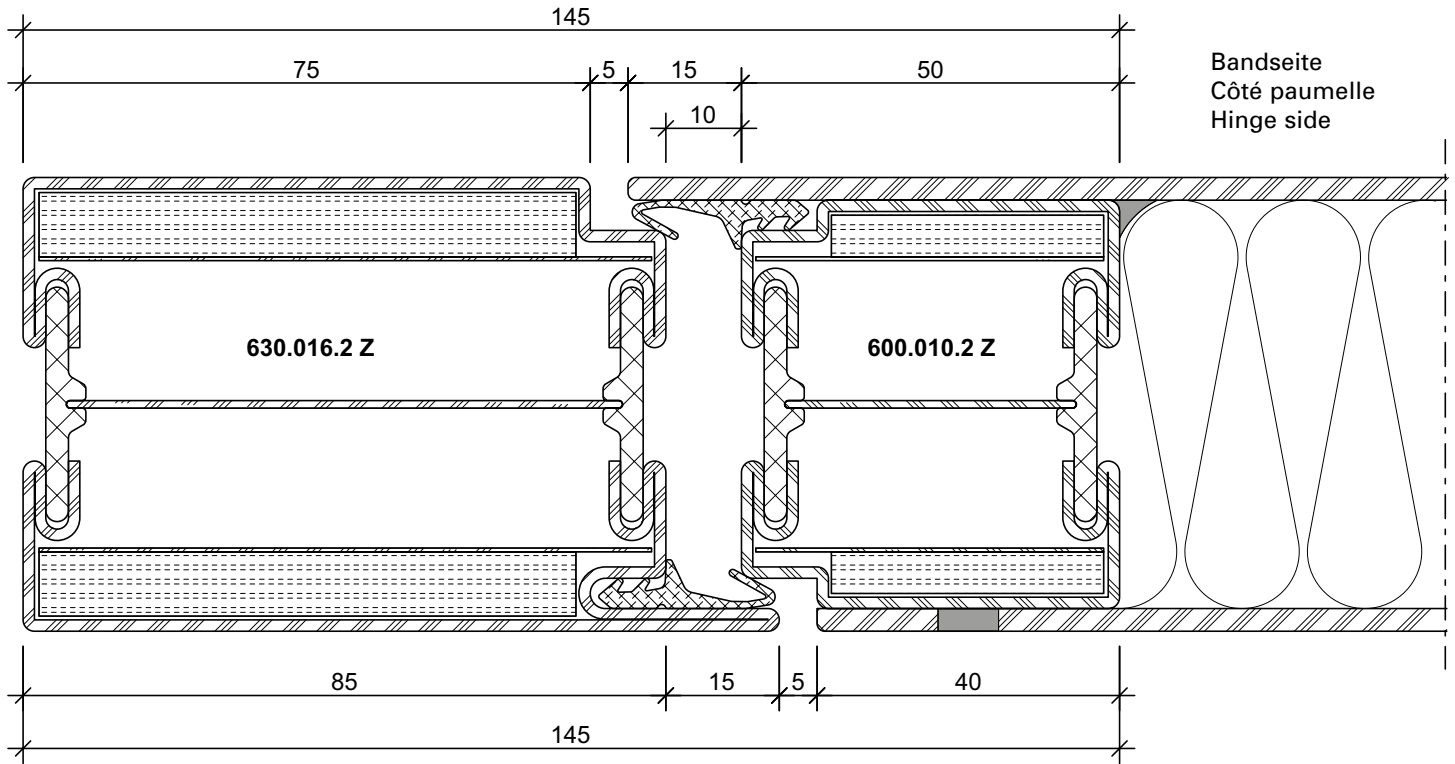

DXF DWG 31-0103-C-022 Stahl / Acier / Steel

12.0

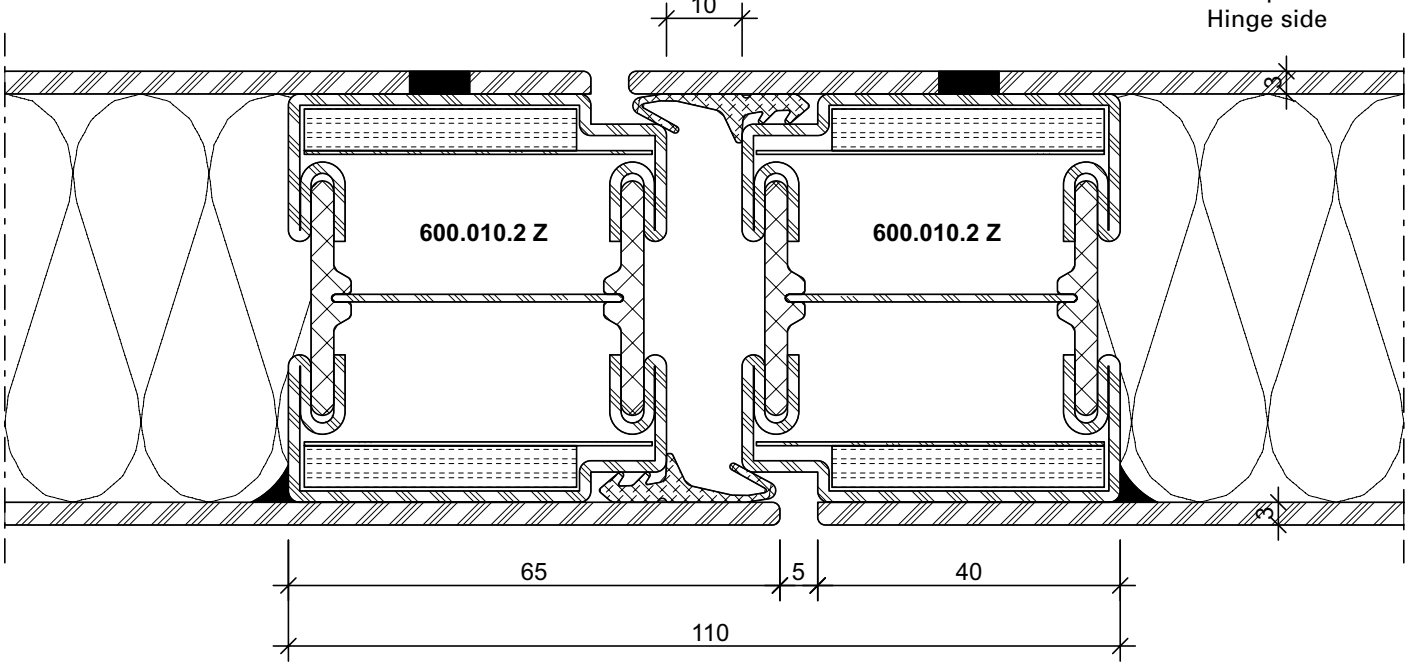

DXF DWG 31-0103-C-002 Stahl / Acier / Steel



11.0

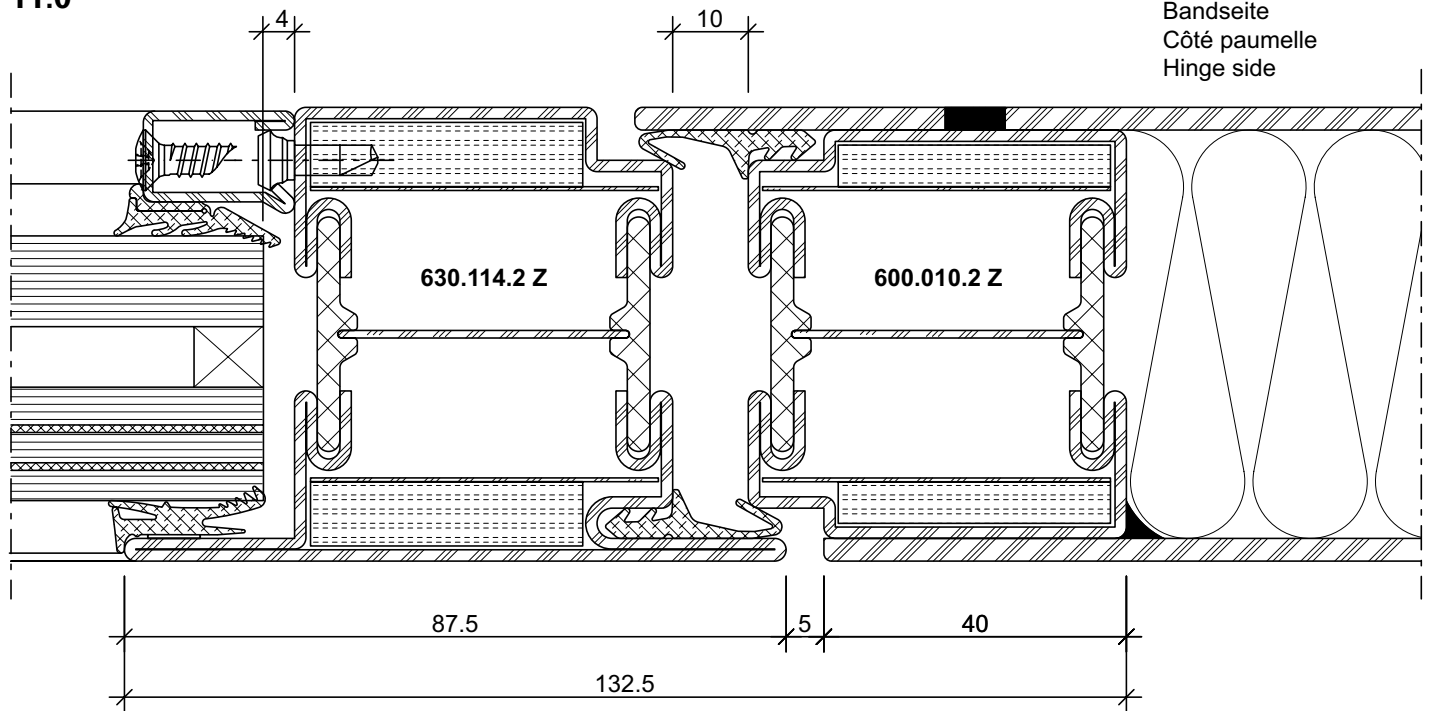

DXF

DWG

31-0109-C-001

Stahl / Acier / Steel

3.0

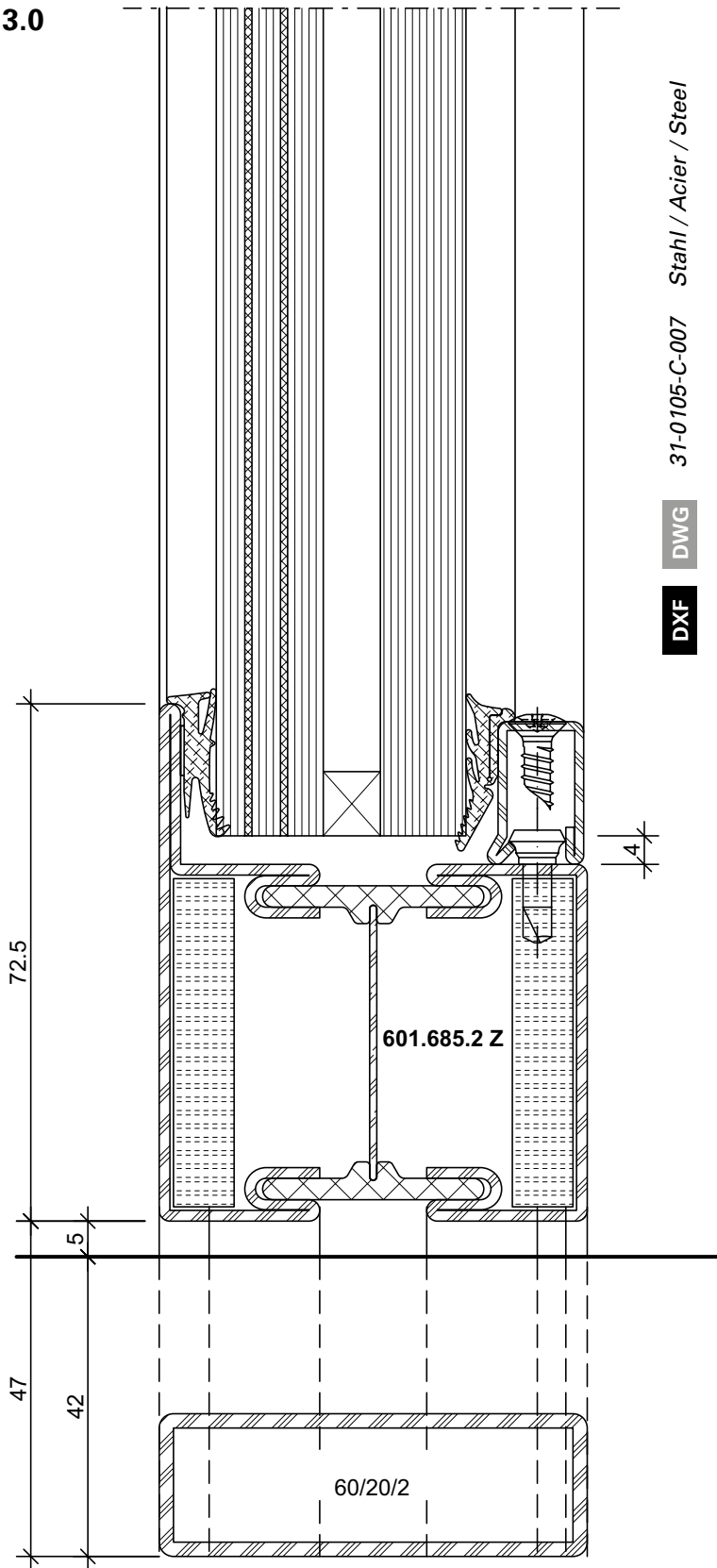

<b>DXF</b>	<b>DWG</b>	31-0105-C-007	Stahl / Acier / Steel
<b>DXF</b>	<b>DWG</b>	31-0202-C-004	Rostfrei / Inox / Stainless

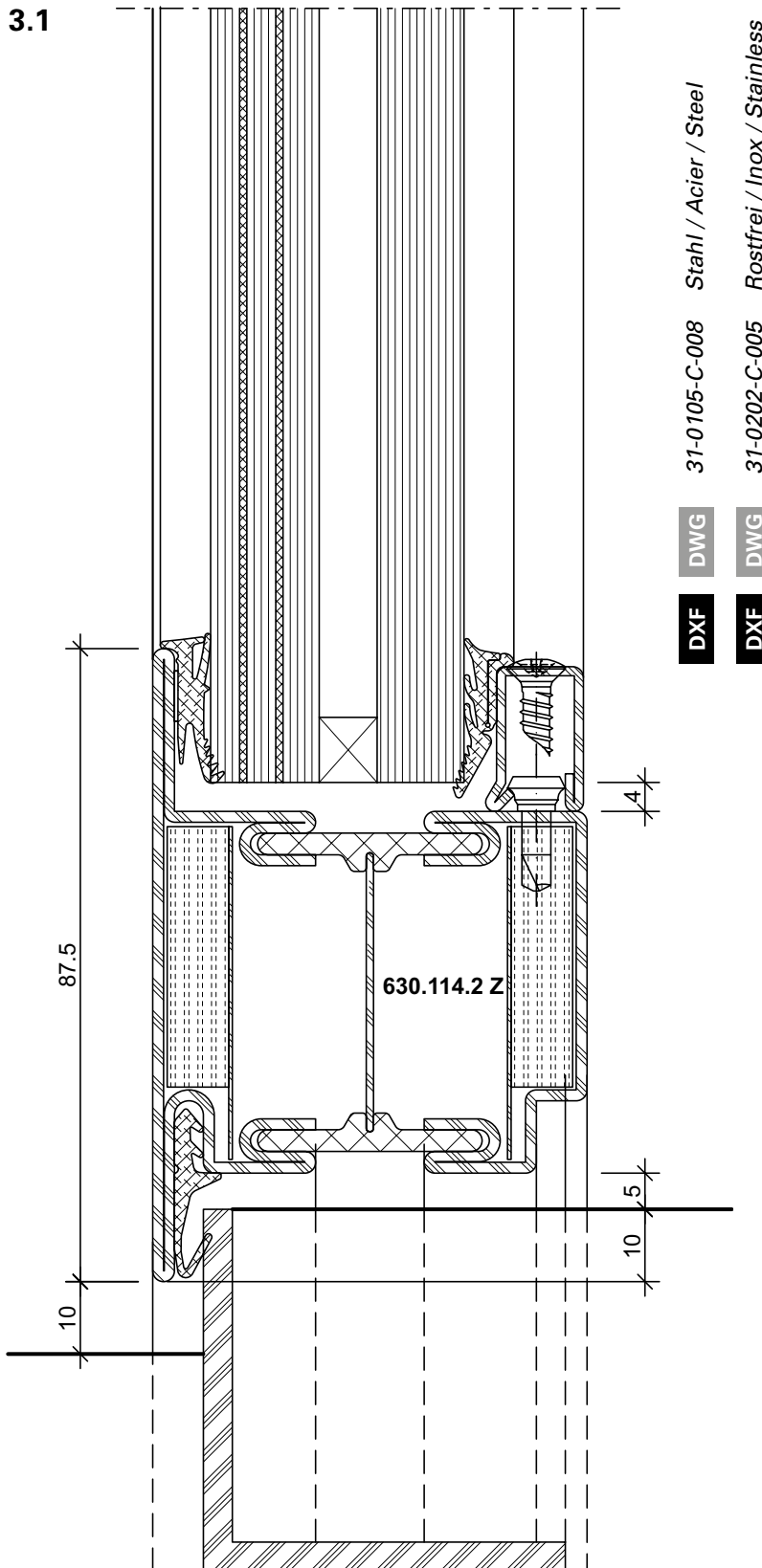

3.2

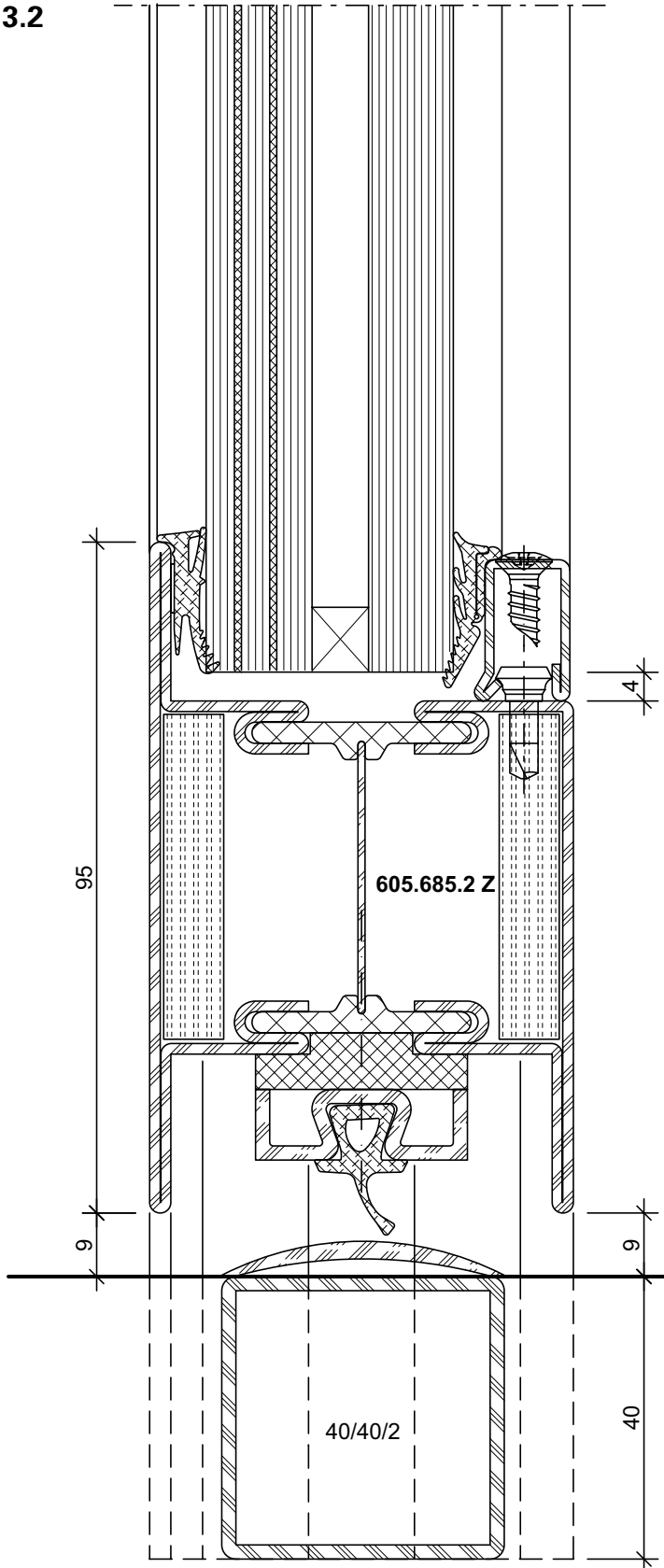

Stahl / Acier / Steel

31-0105-C-009

DWG

DXF

nur für 1-flügelige Türen  
seulement pour portes à un vantail  
only for single leaf doors

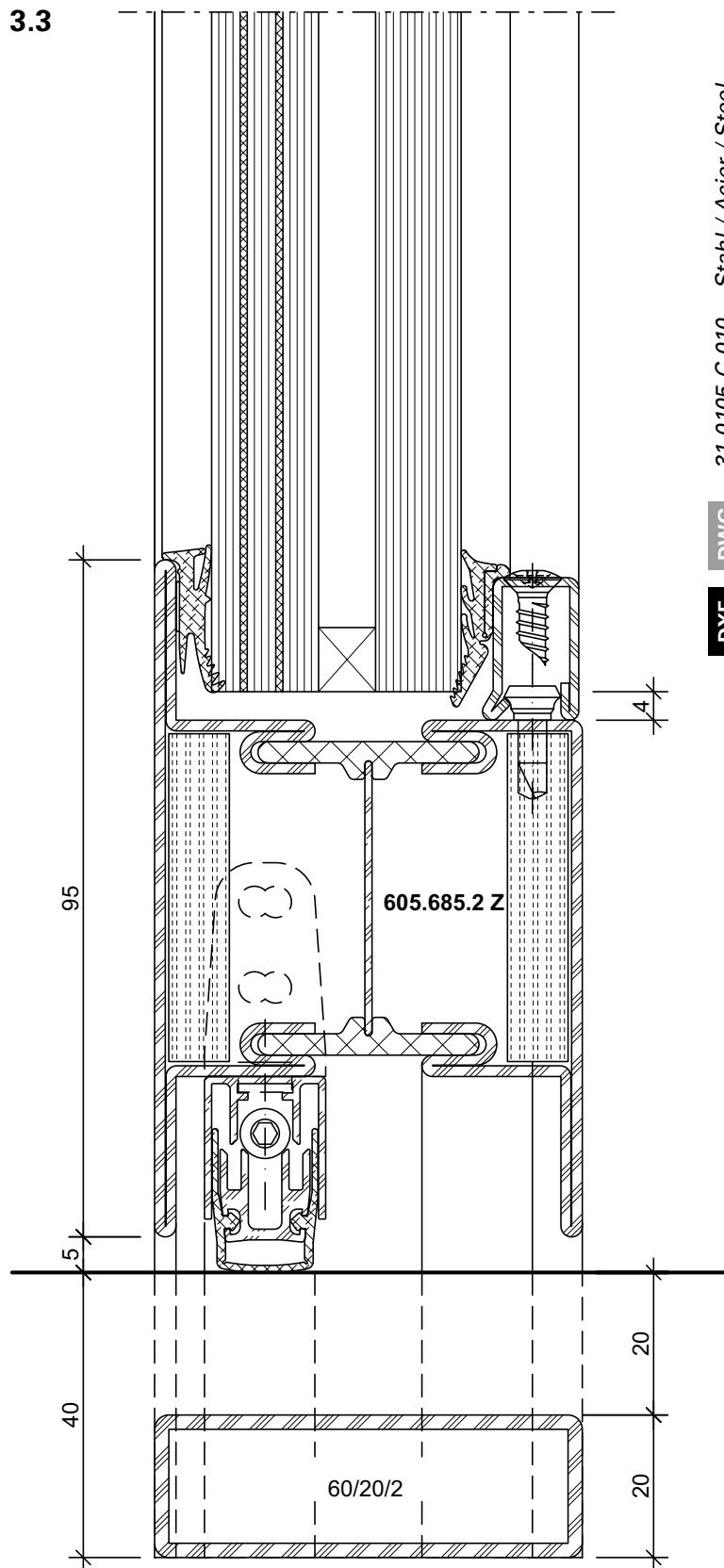

<b>DXF</b>	<b>DWG</b>	31-0105-C-010	Stahl / Acier / Steel
<b>DXF</b>	<b>DWG</b>	31-0202-C-006	Rostfrei / Inox / Stainless

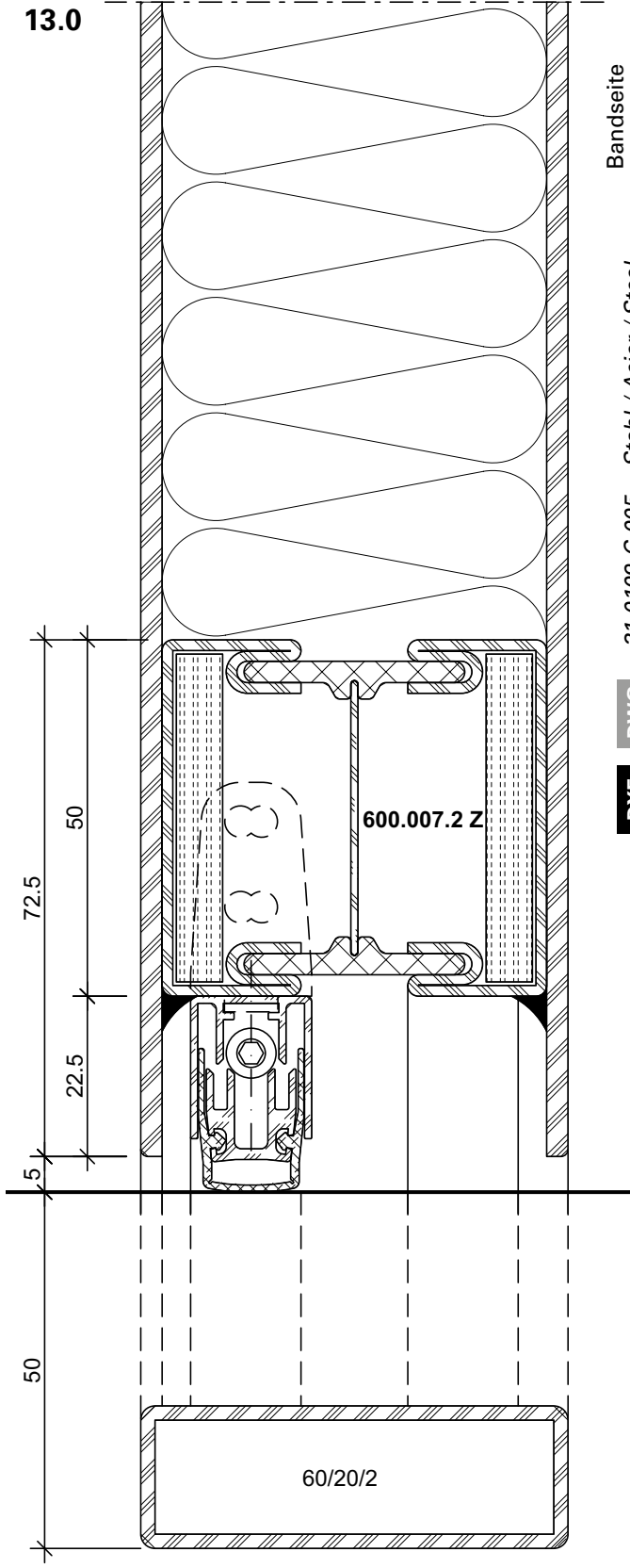

Bandseite  
 Côté paumelle  
 Hinge side

31-0109-C-005 Stahl / Acier / Steel

DWG

DXF

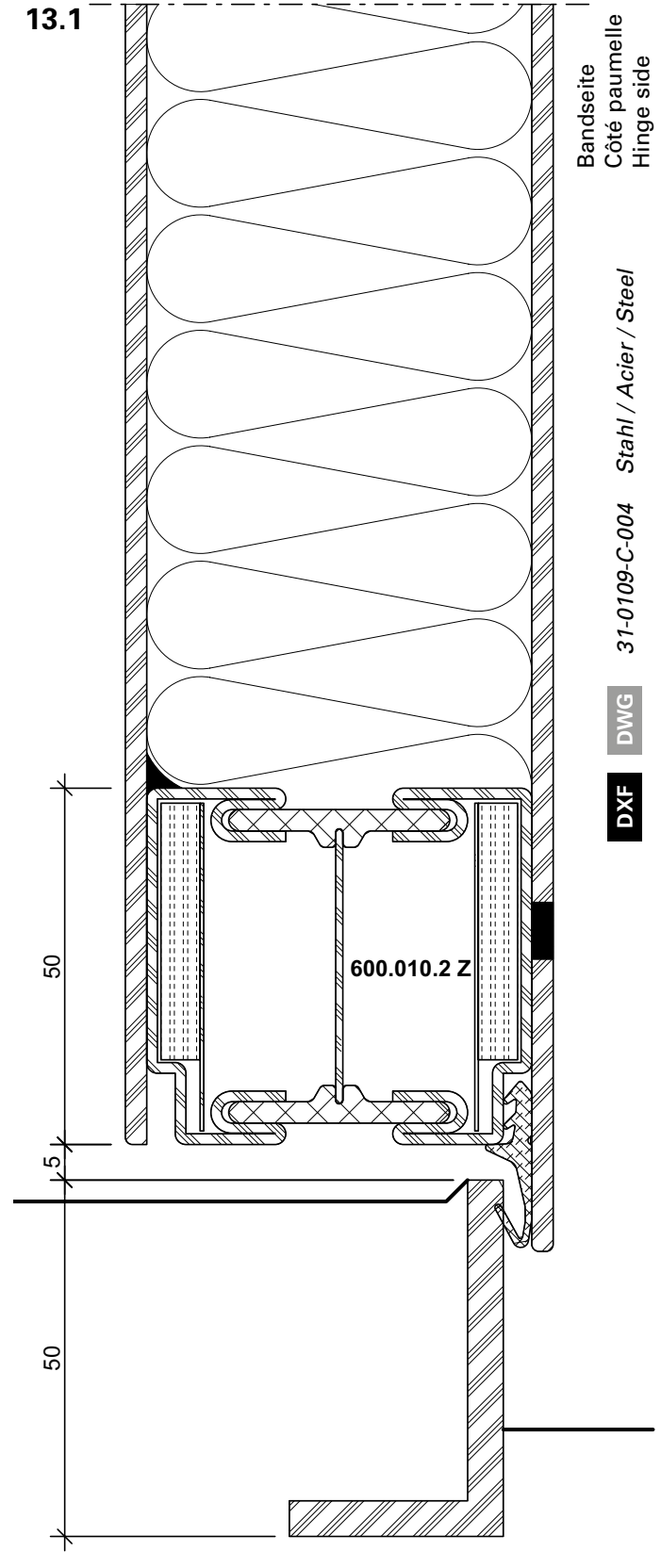

Bandseite  
 Côté paumelle  
 Hinge side

31-0109-C-004 Stahl / Acier / Steel

DWG

DXF

**Schnittpunkte im Massstab 1:2**  
**Coupe de détails à l'échelle 1:2**  
**Section details on scale 1:2**

Janisol 2 EI30 RC Türen  
 Janisol 2 EI30 RC portes  
 Janisol 2 EI30 RC doors

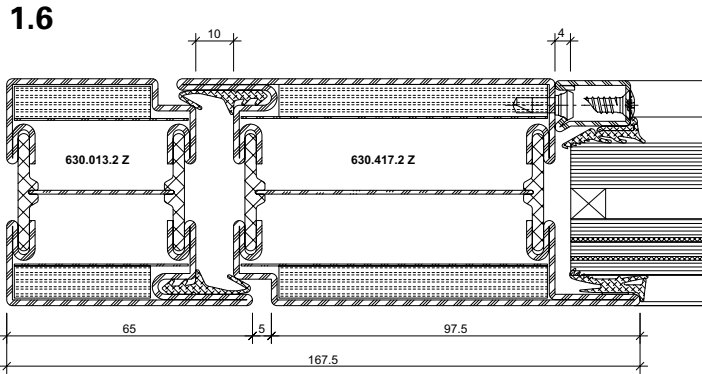

**DXF** **DWG** 31-0105-C-011 *Stahl / Acier / Steel*

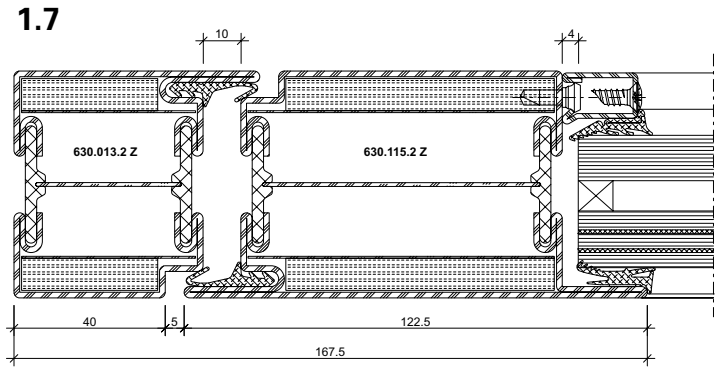

**DXF** **DWG** 31-0105-C-012 *Stahl / Acier / Steel*

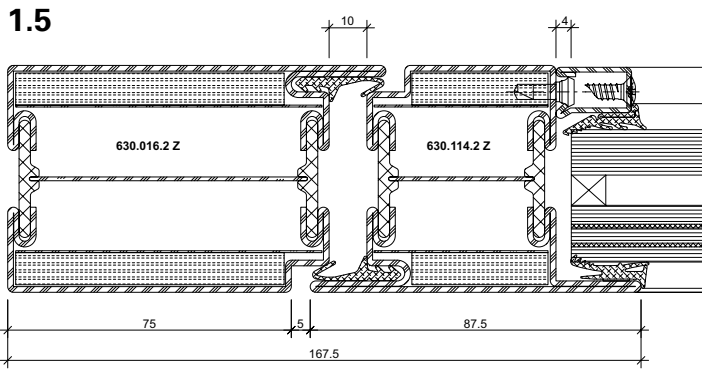

**DXF** **DWG** 31-0105-C-013 *Stahl / Acier / Steel*

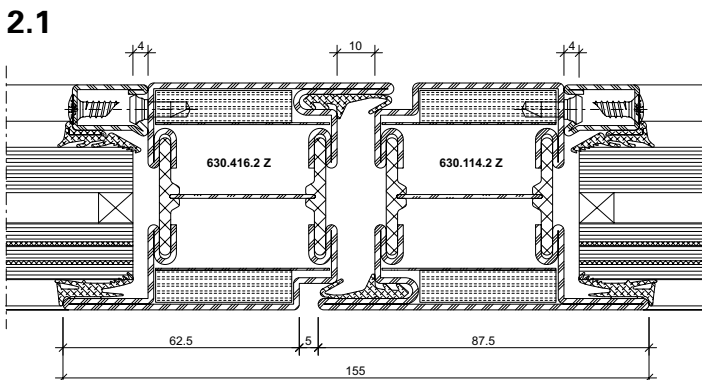

**DXF** **DWG** 31-0105-C-014 *Stahl / Acier / Steel*

**DXF** **DWG** 31-0202-C-007 *Rostfrei / Inox / Stainless*

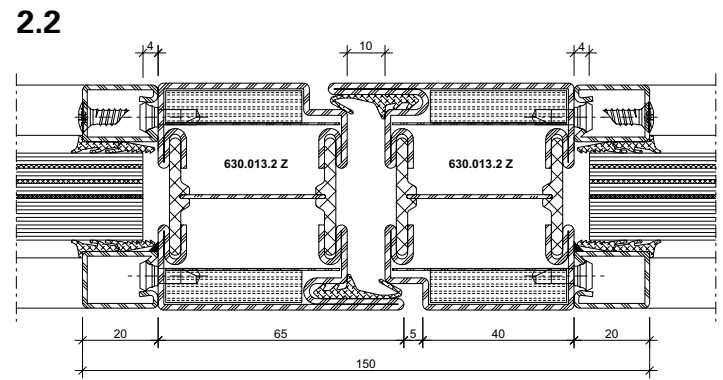

**DXF** **DWG** 31-0105-C-016 *Stahl / Acier / Steel*

**DXF** **DWG** 31-0202-C-009 *Rostfrei / Inox / Stainless*

4.0

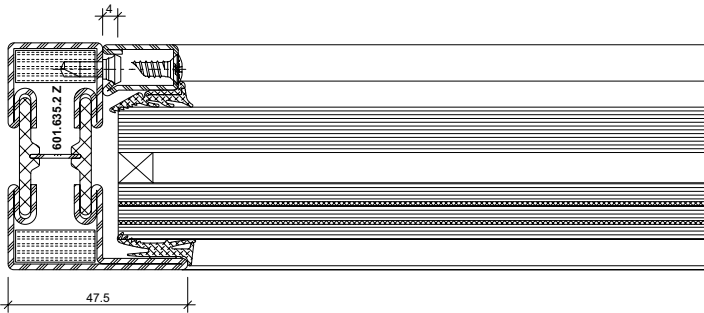

4.1

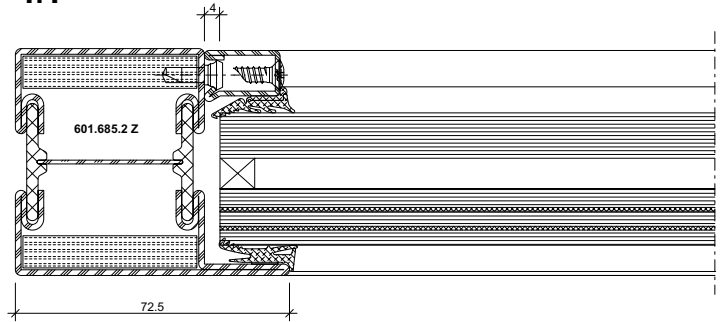

**DXF** **DWG** 31-0105-C-017 Stahl / Acier / Steel

**DXF** **DWG** 31-0105-C-018 Stahl / Acier / Steel

**DXF** **DWG** 31-0202-C-010 Rostfrei / Inox / Stainless

5.0

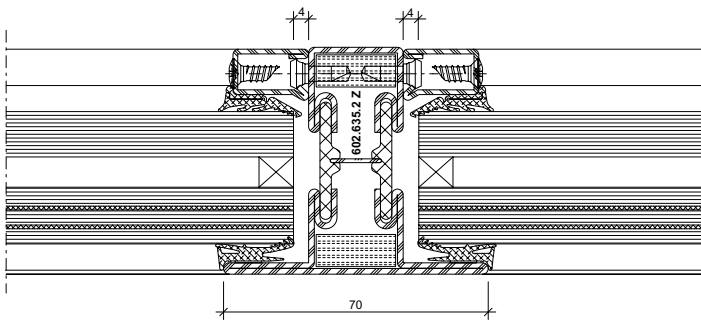

5.1

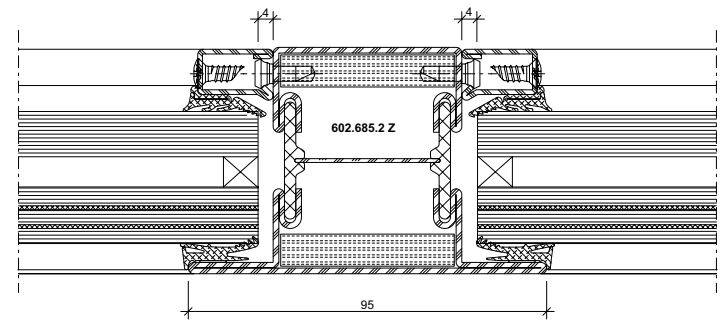

**DXF** **DWG** 31-0105-C-019 Stahl / Acier / Steel

**DXF** **DWG** 31-0105-C-020 Stahl / Acier / Steel

**DXF** **DWG** 31-0202-C-011 Rostfrei / Inox / Stainless

5.2

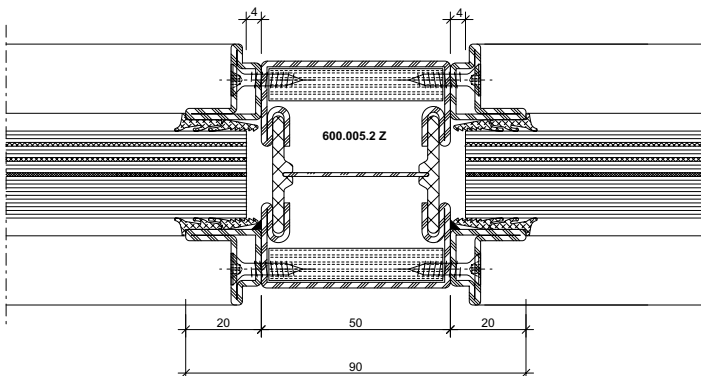

**DXF** **DWG** 31-0105-C-021 Stahl / Acier / Steel



3.4

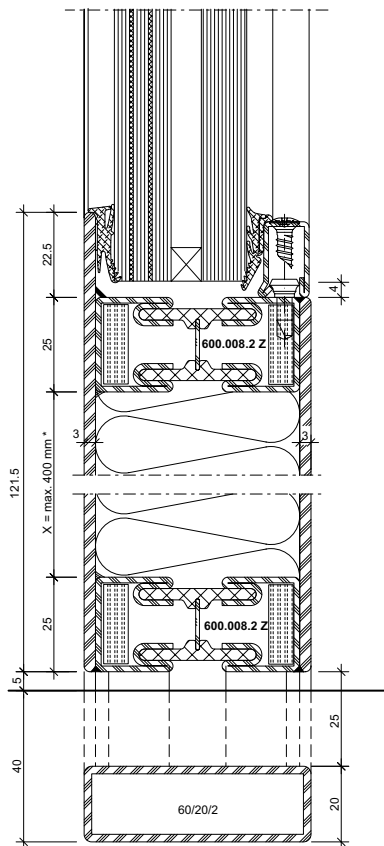

**DXF** **DWG** 31-0105-C-023 Stahl / Acier / Steel

3.5

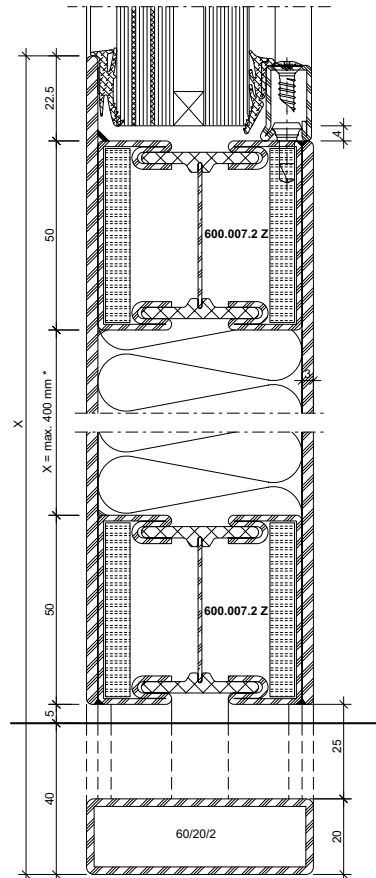

**DXF** **DWG** 31-0105-C-022 Stahl / Acier / Steel

3.7

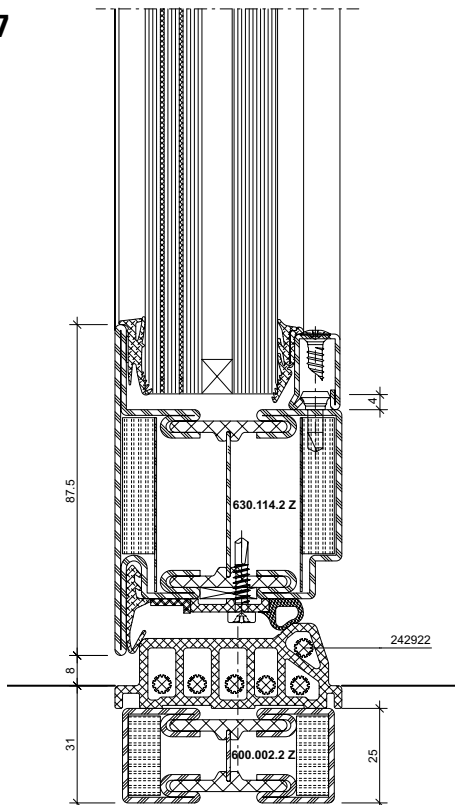

**DXF** **DWG** 31-0105-C-024 Stahl / Acier / Steel

3.8

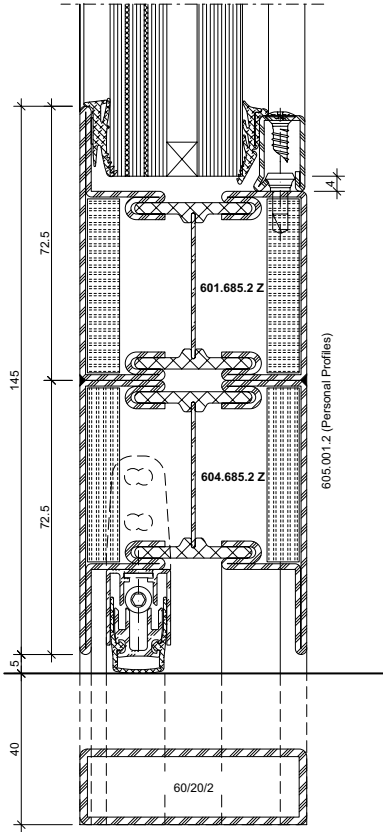

31-0105-C-025 Stahl / Acier / Steel

DWG

DXF

4.2

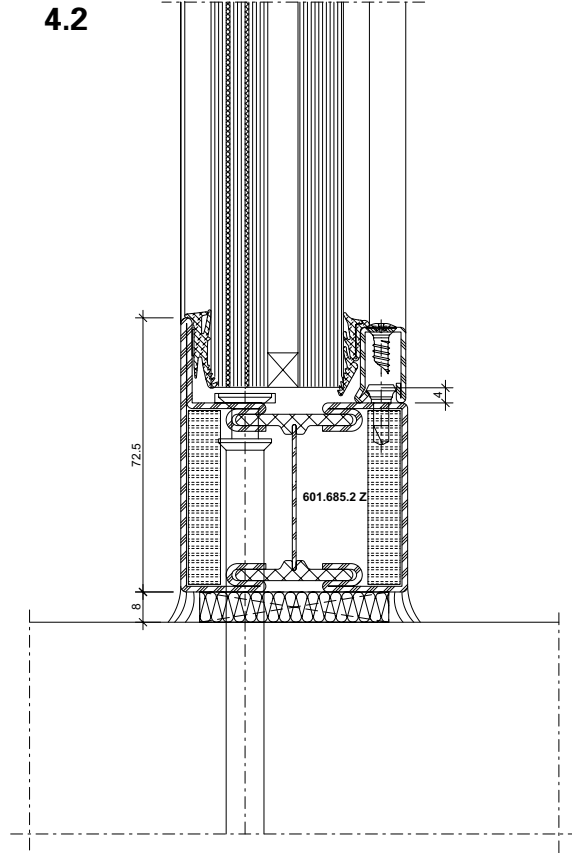

31-0105-C-028 Stahl / Acier / Steel

DWG

DXF

31-0202-C-012 Rostfrei / Inox / Stainless

DWG

DXF

4.3

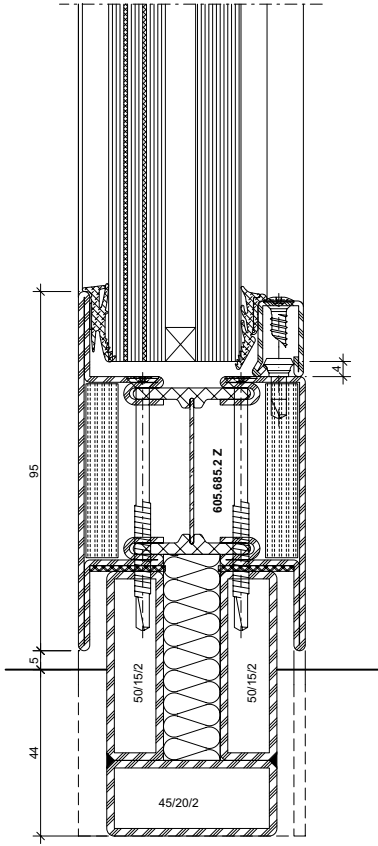

**DXF** **DWG** **31-0105-C-029** *Stahl / Acier / Steel*  
**DXF** **DWG** **31-0202-C-013** *Rostfrei / Inox / Stainless*

4.4

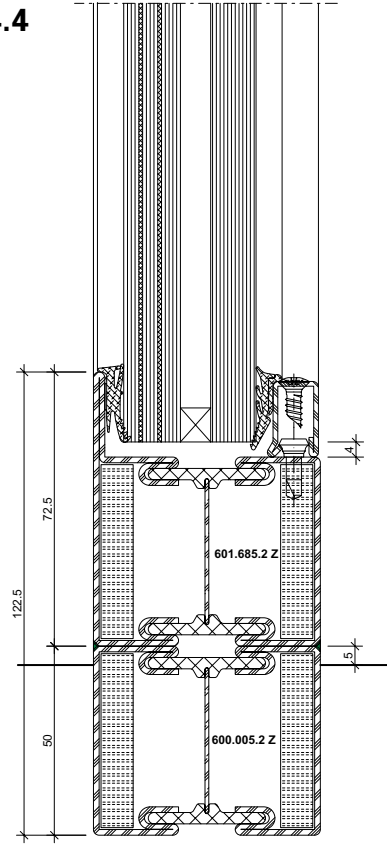

**DXF** **DWG** **31-0105-C-030** *Stahl / Acier / Steel*

4.5

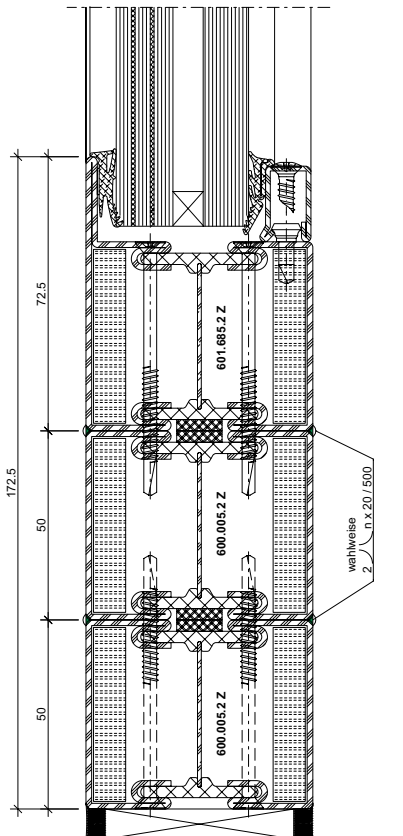

**DXF** **DWG** **31-0105-C-032** *Stahl / Acier / Steel*

Einflügelige Türe mit  
 Seitenteilen und Oberlicht

Porte à un vantail avec parties  
 latérales et imposte

Single leaf door with side lights  
 and top light

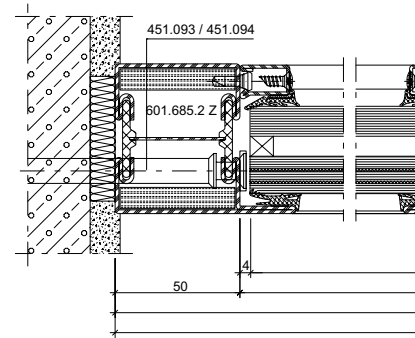
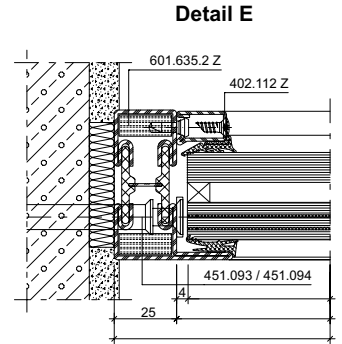
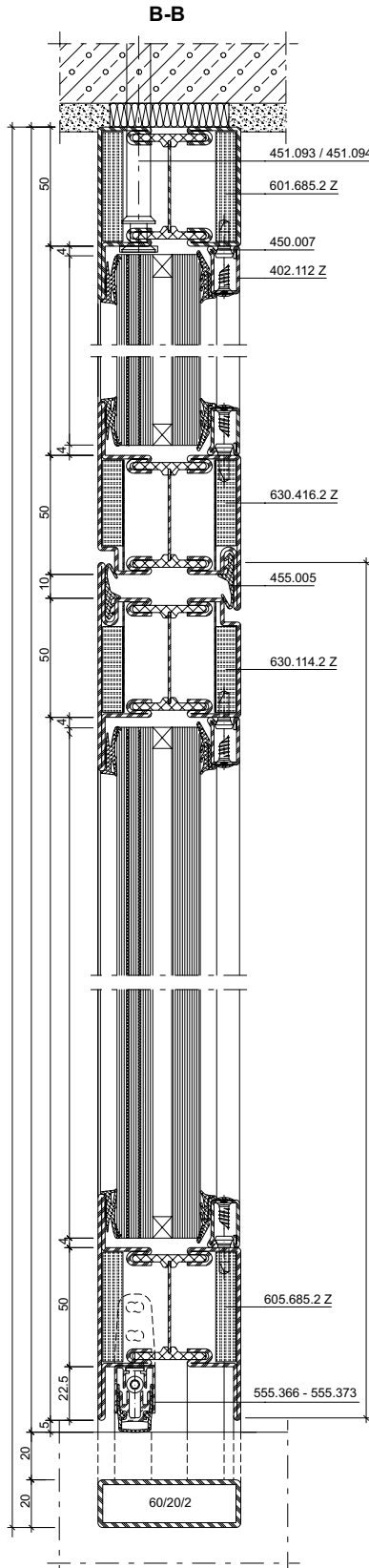
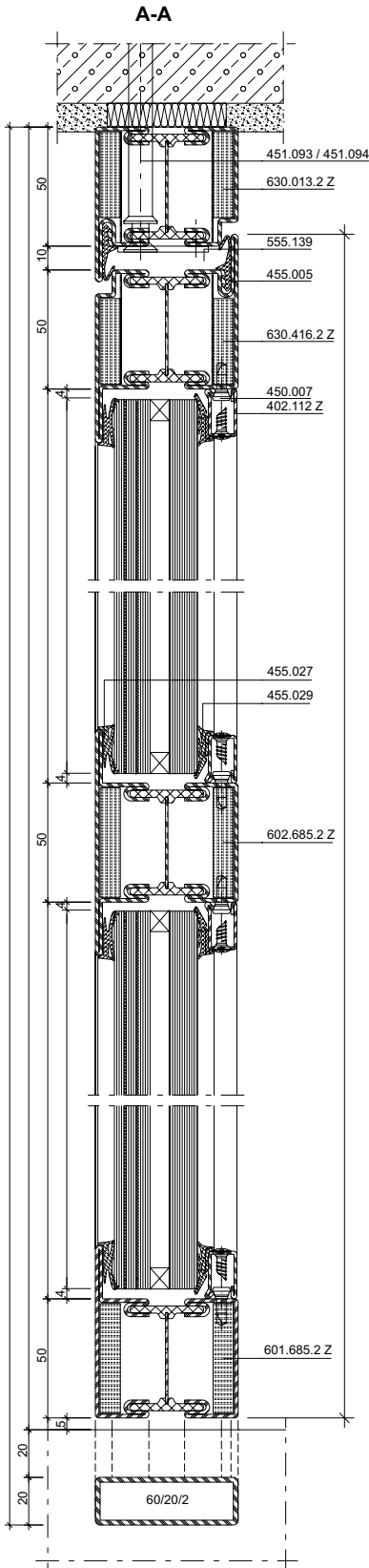

B'-B'

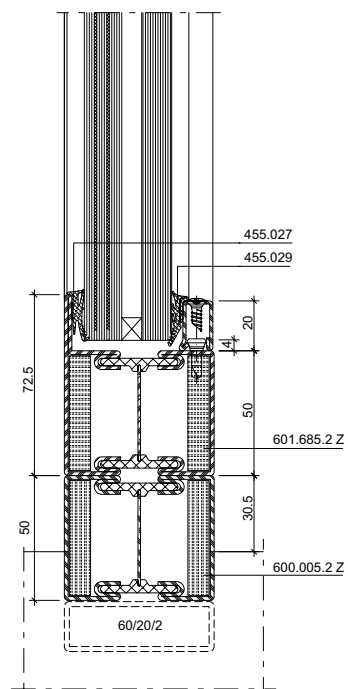

C-C

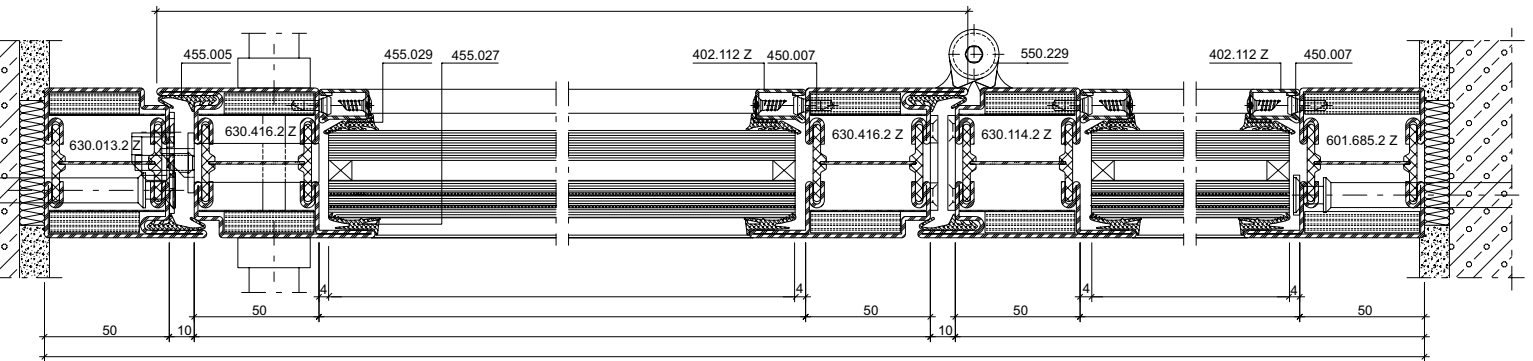

D-D

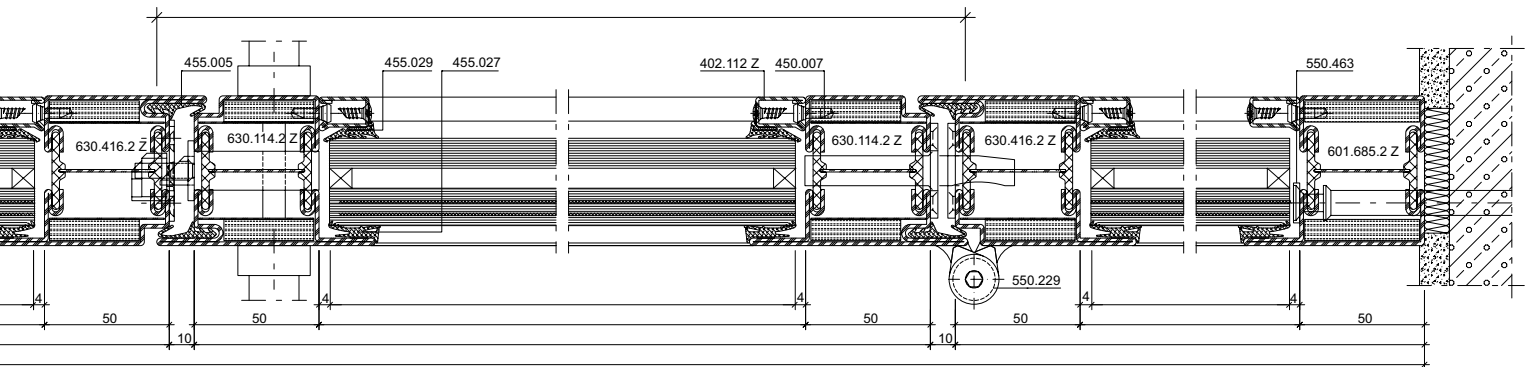

Alternative

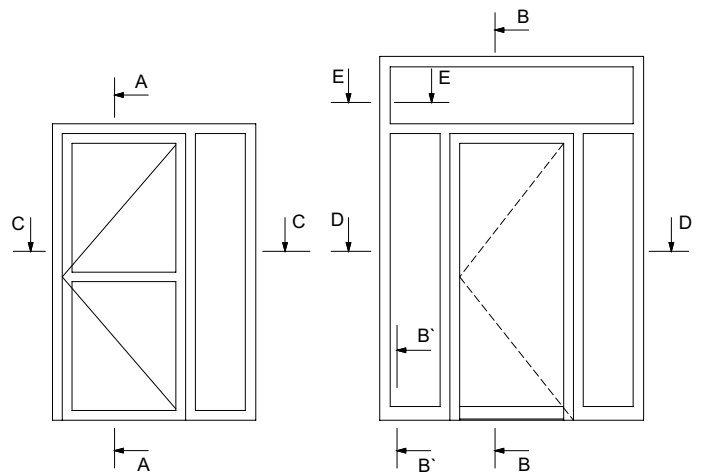
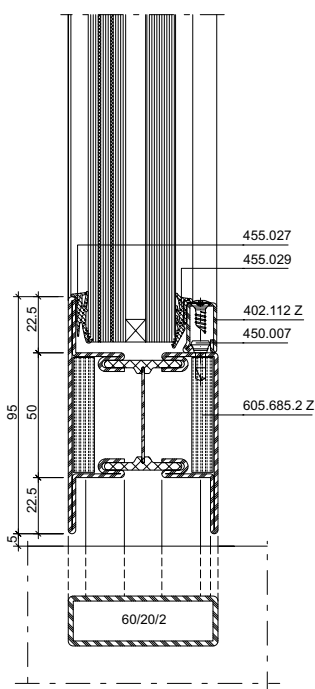

Zweiflügelige Türe mit Seitenteilen und Oberlicht

Porte à deux vantaux avec parties latérales et imposte

Double leaf door with side lights and top light

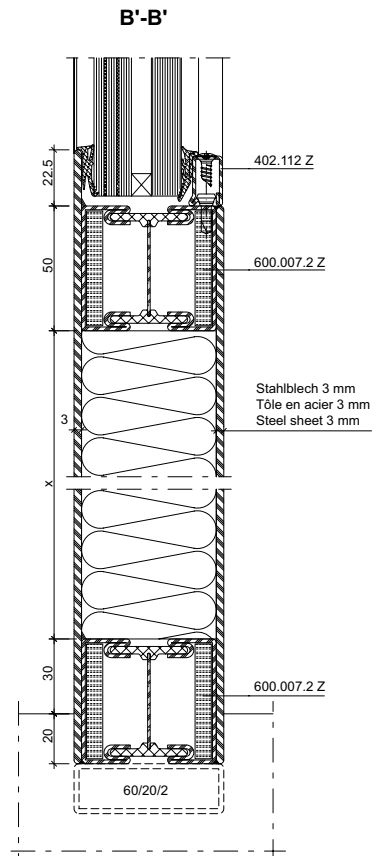
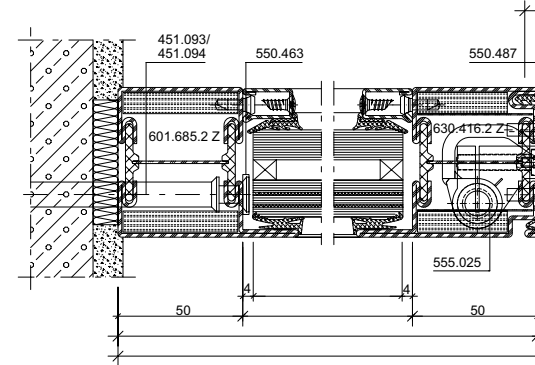
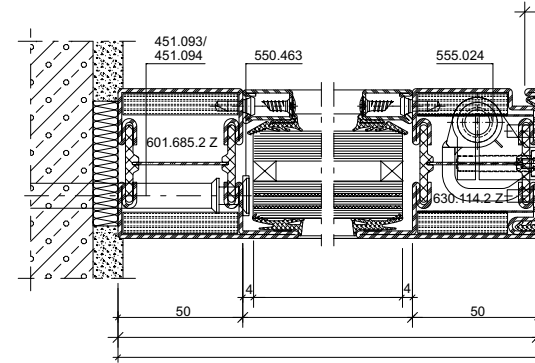
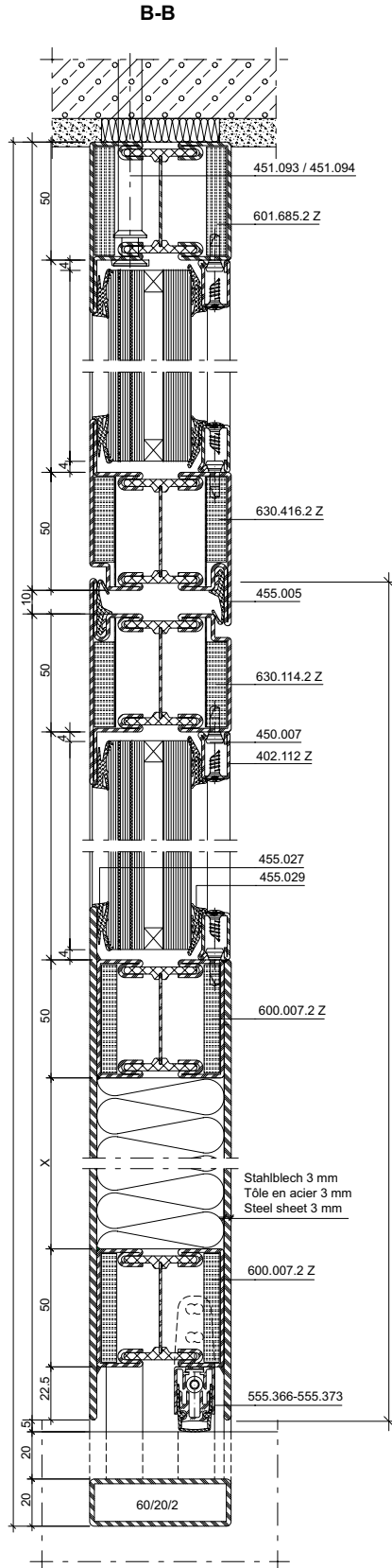
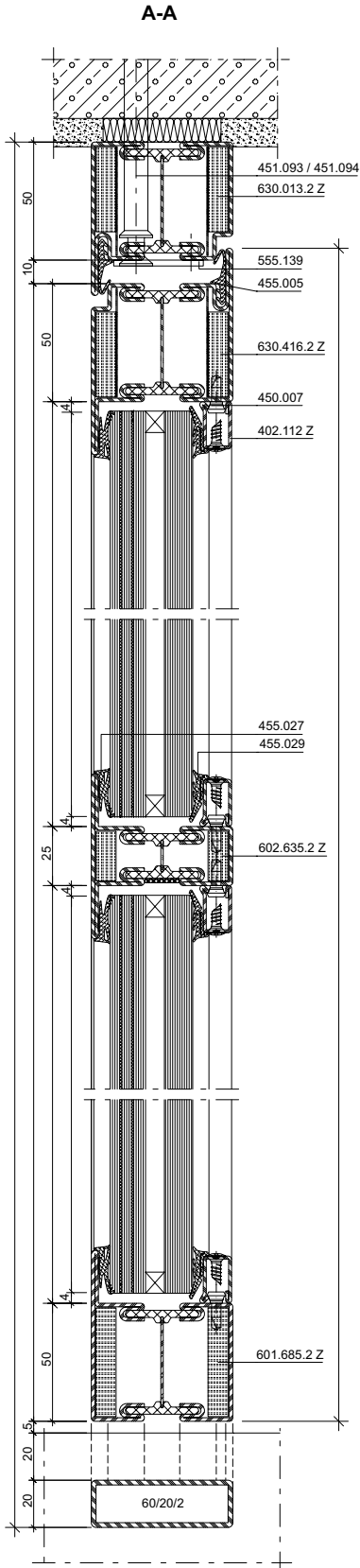

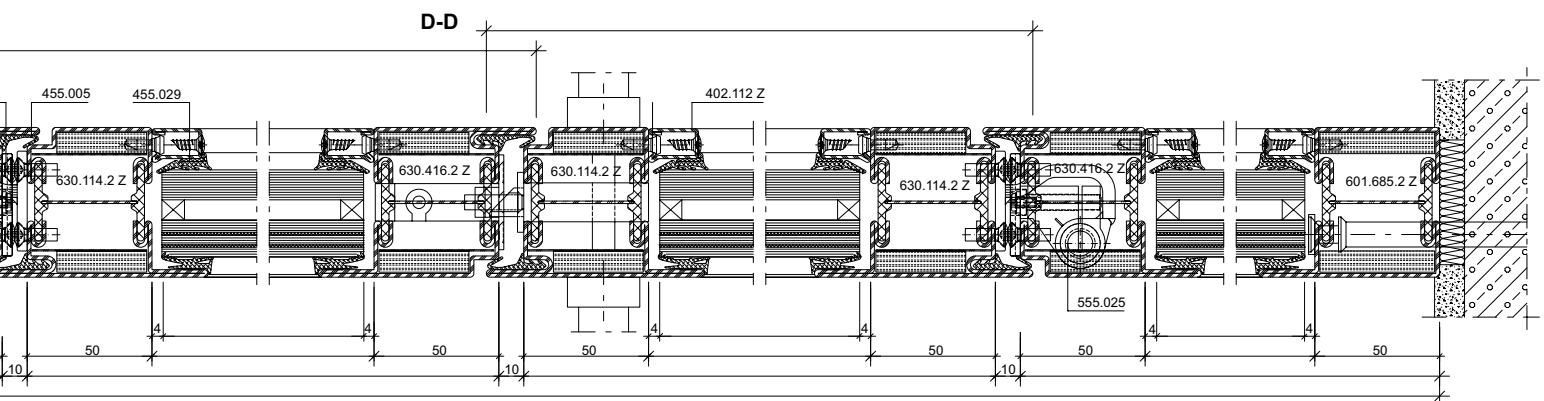
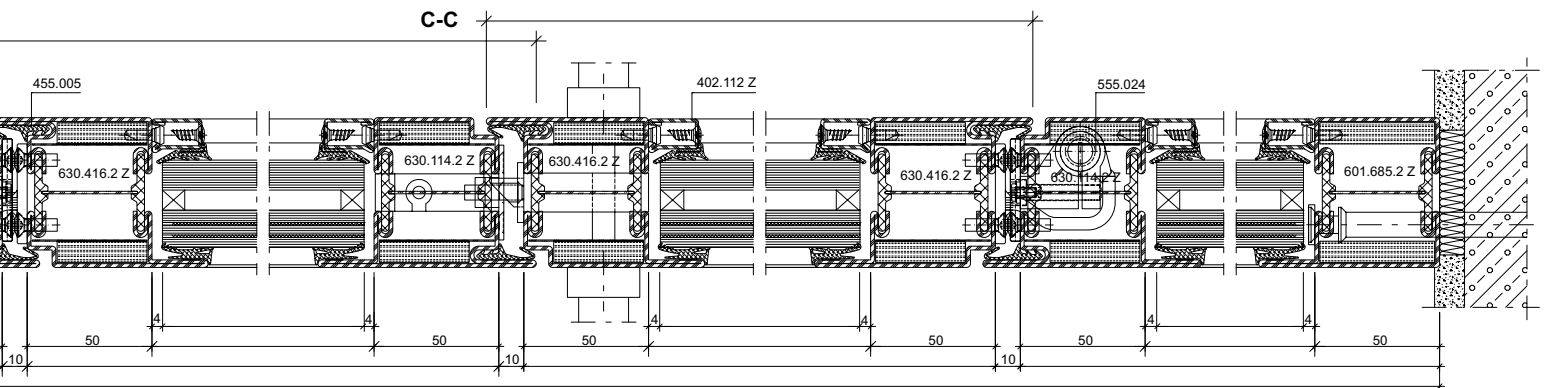

Alternative

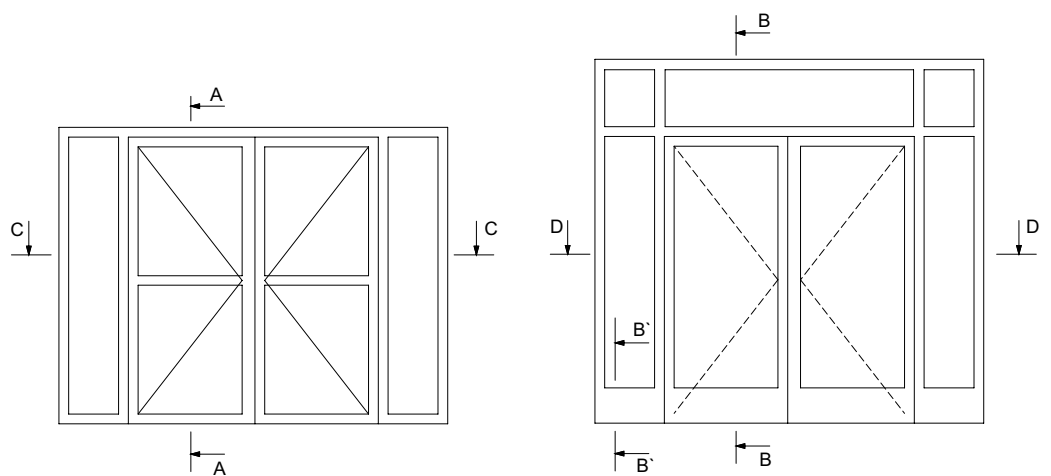
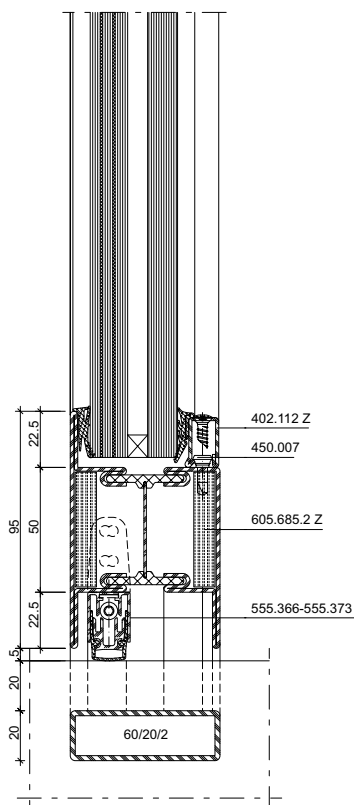

Trennwand

Cloison

Partition wall

A-A

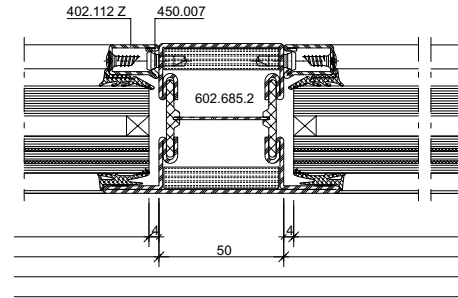
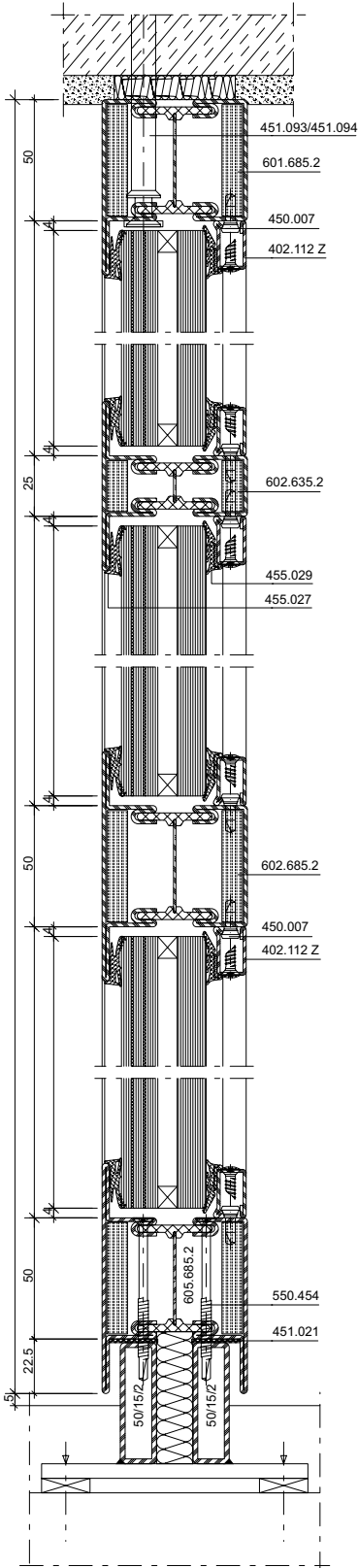

Alternative

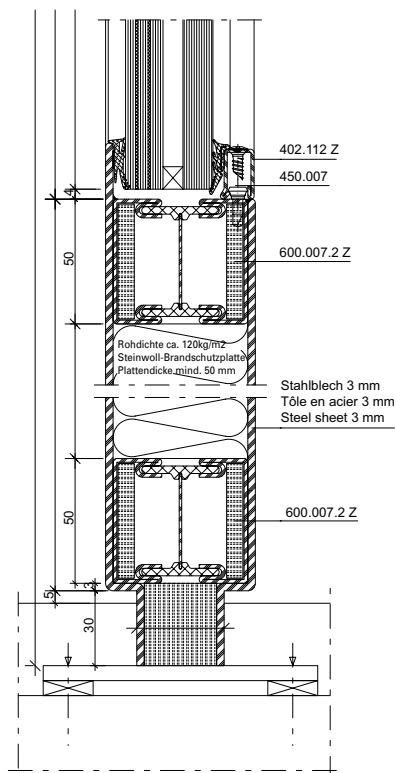



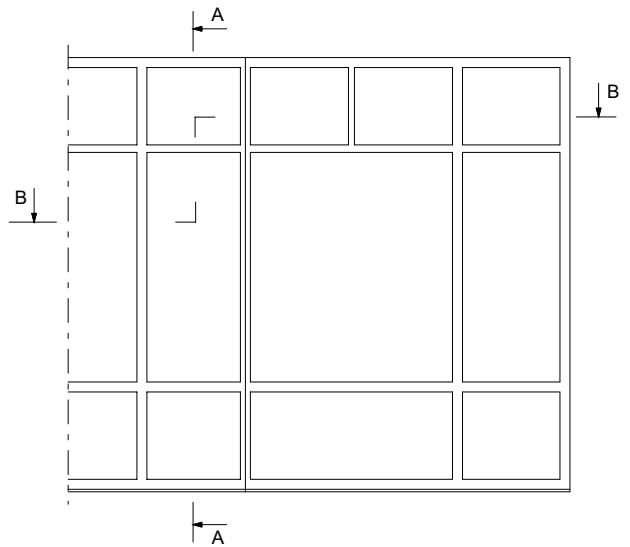
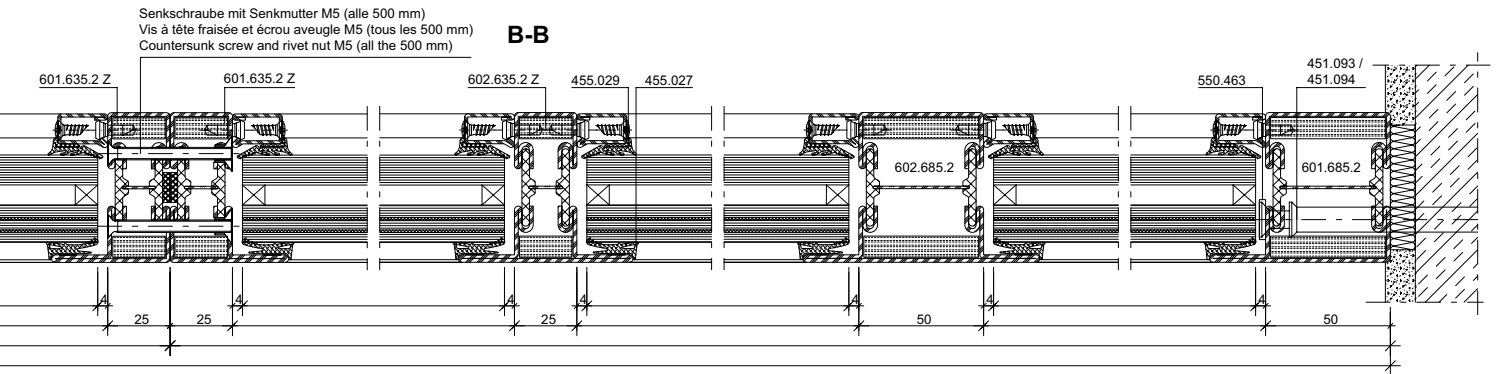

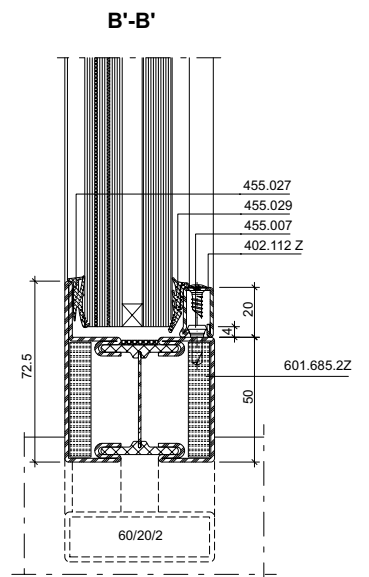
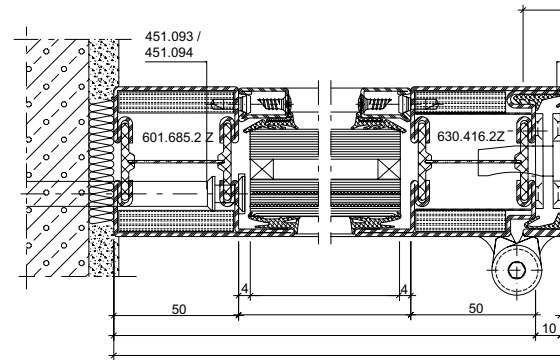
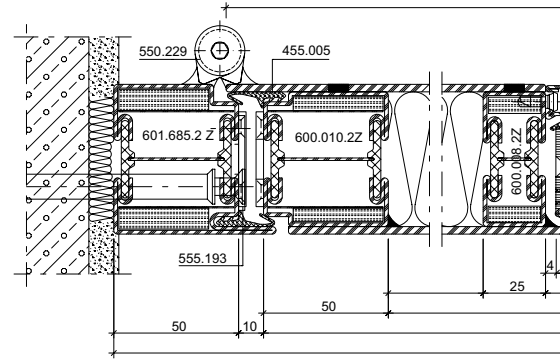
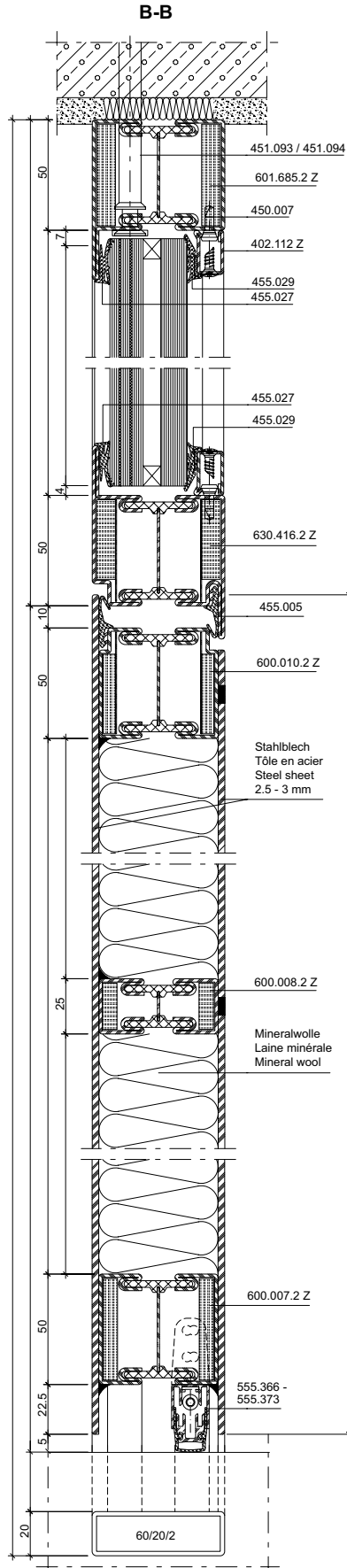
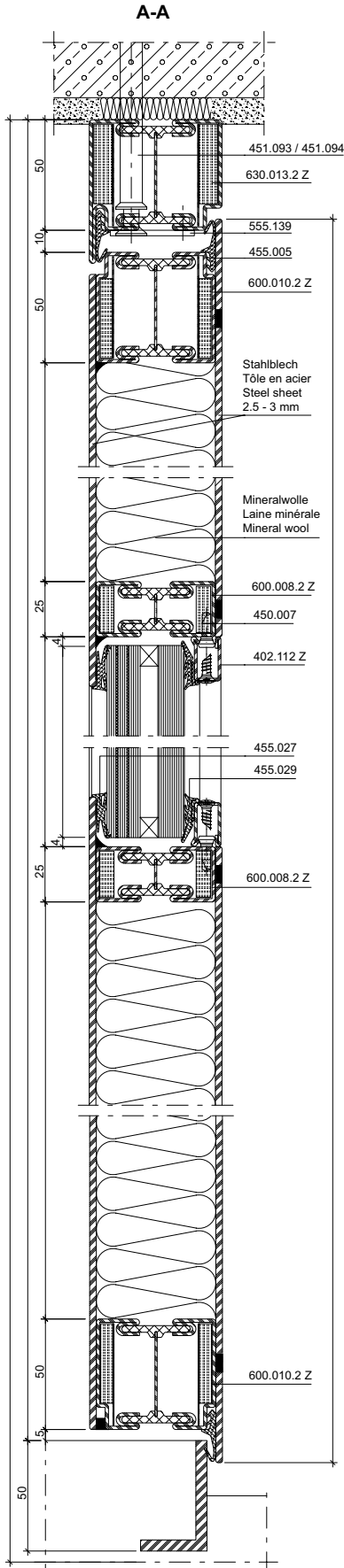

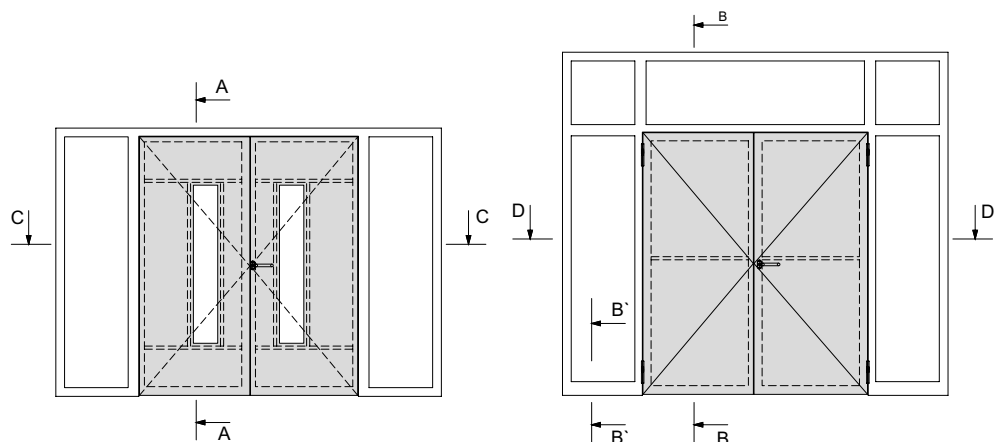
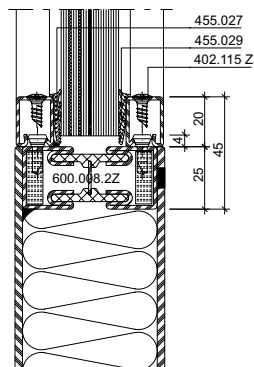
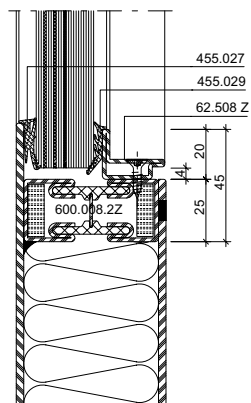
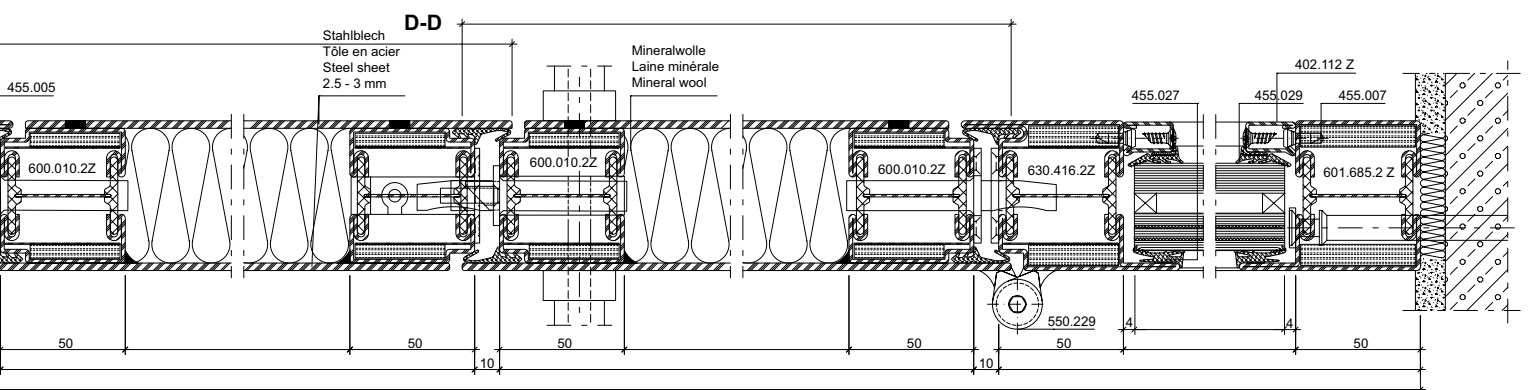
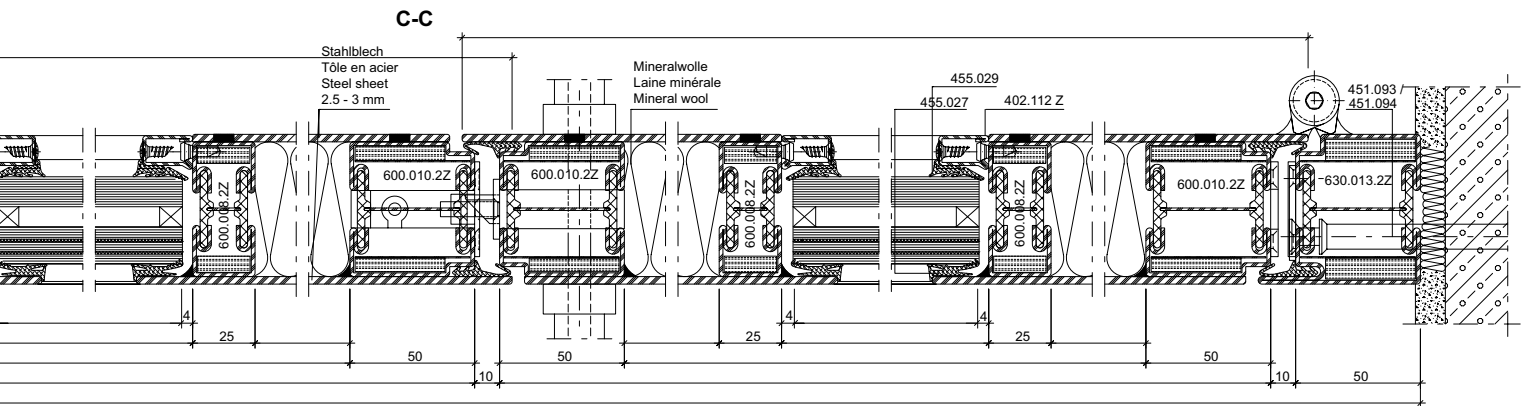

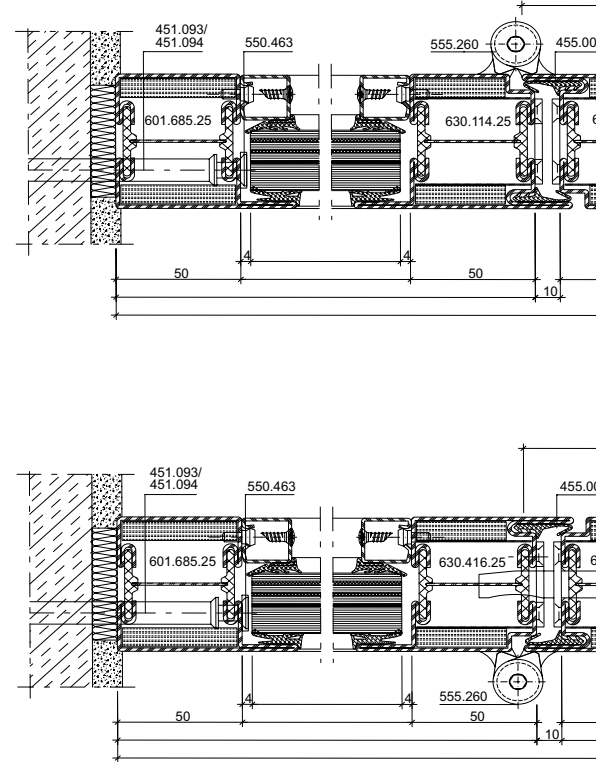
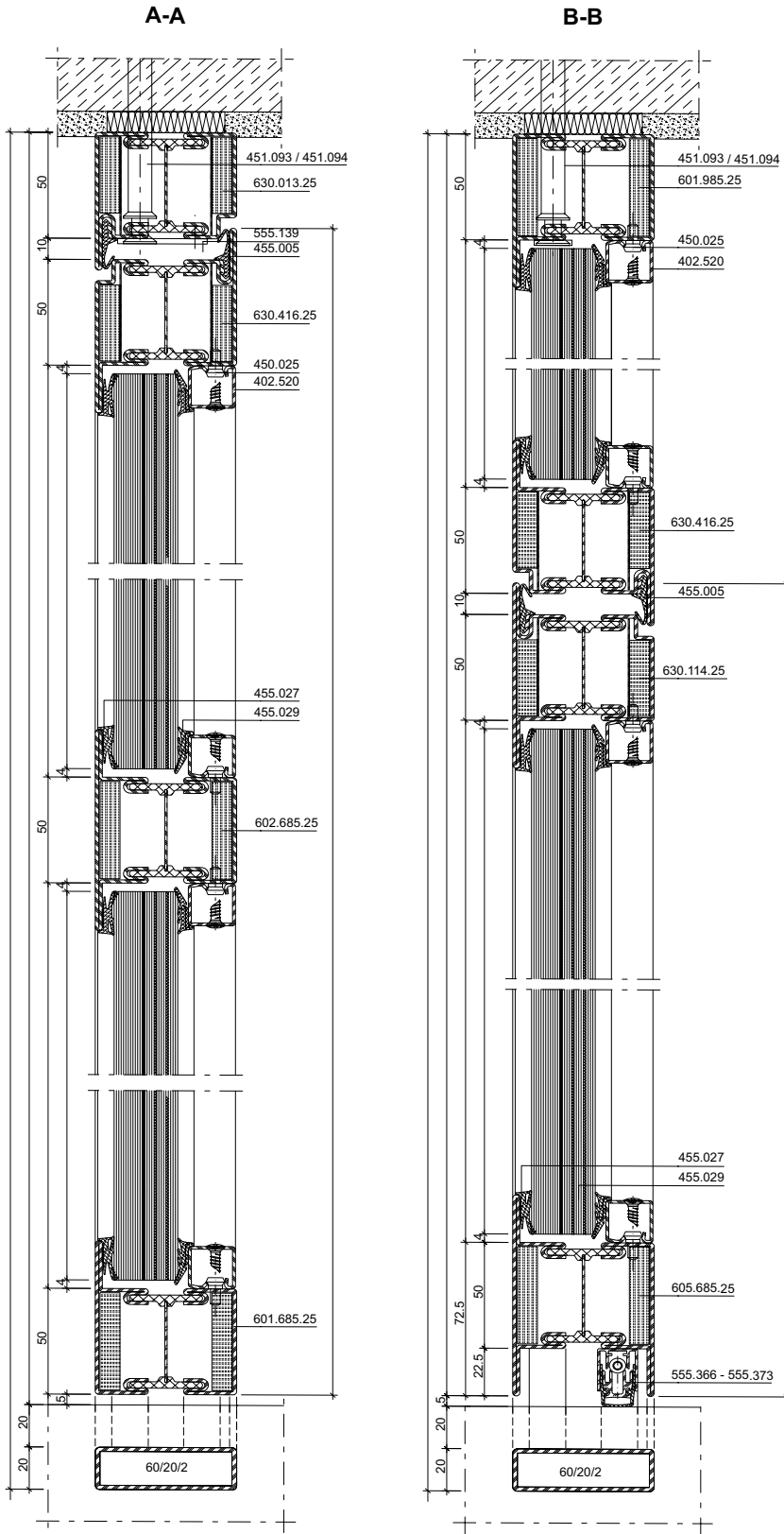

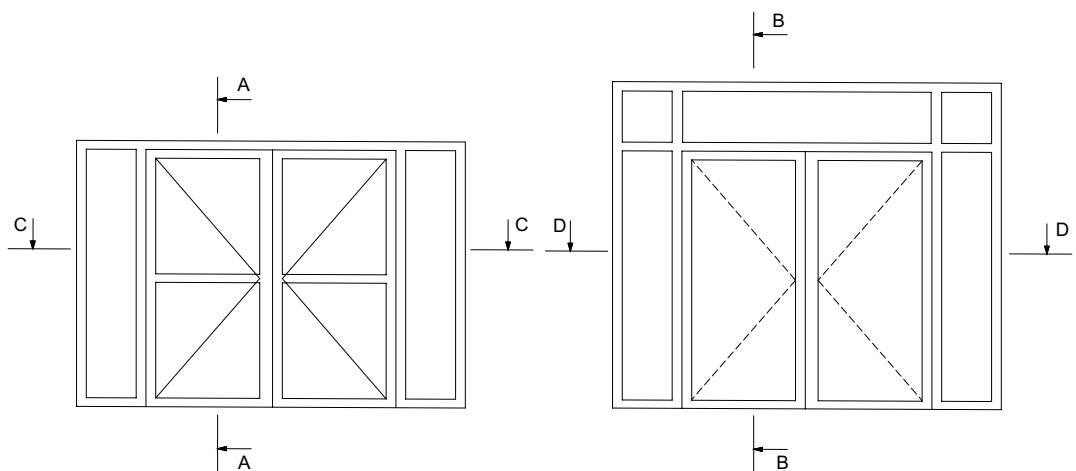
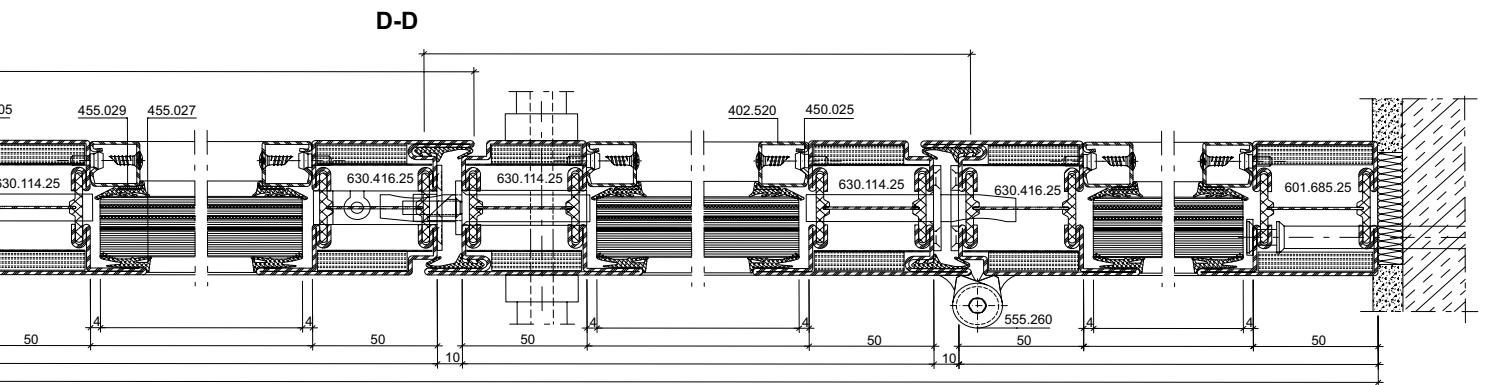
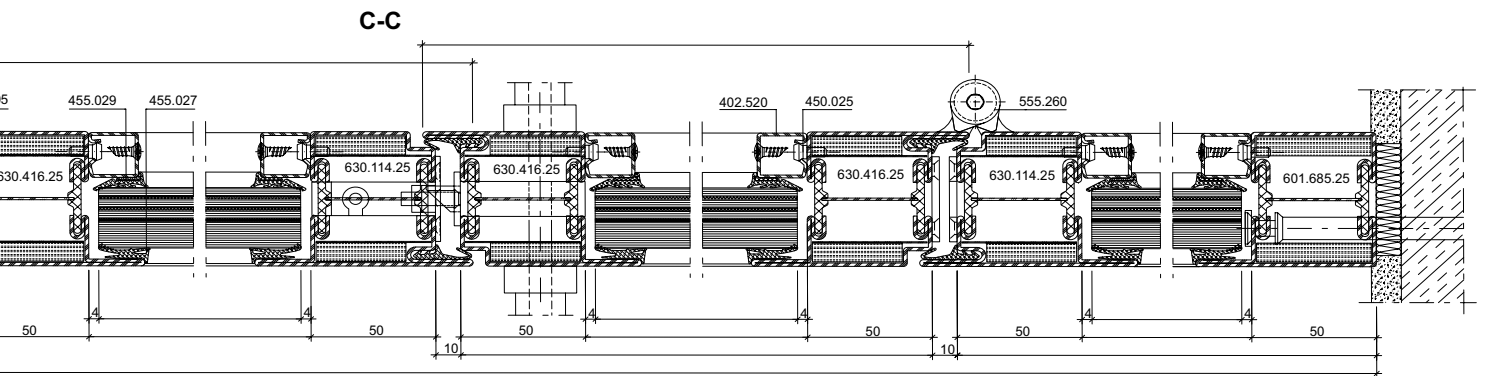

**Glasleisten-Varianten im Masstab 1:2**  
**Variantes de parclozes à l'échelle 1:2**  
**Glazing bead options on scale 1:2**

**Janisol 2 EI30 RC Türen**  
**Janisol 2 EI30 RC portes**  
**Janisol 2 EI30 RC doors**

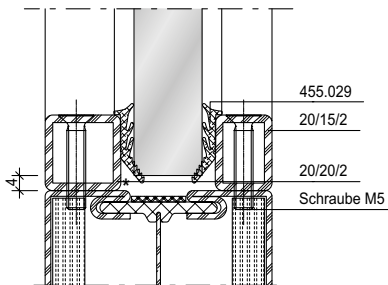
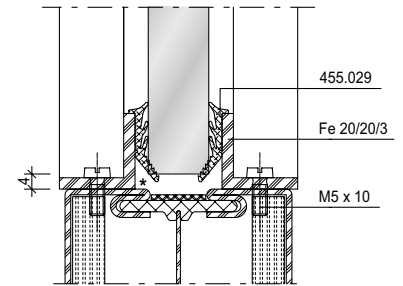
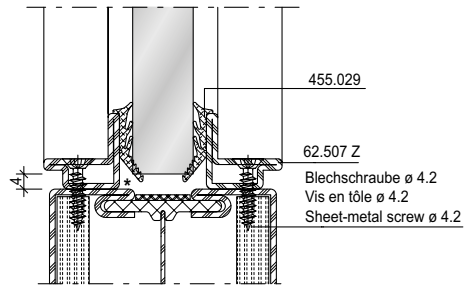
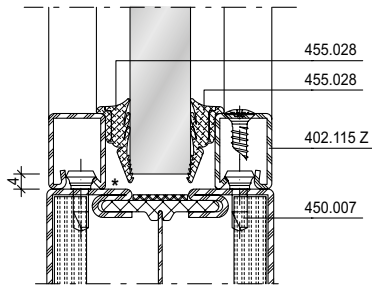
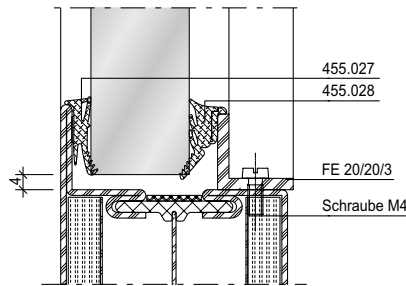
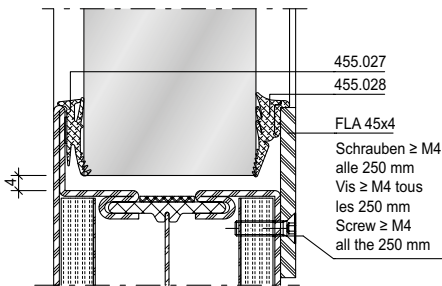
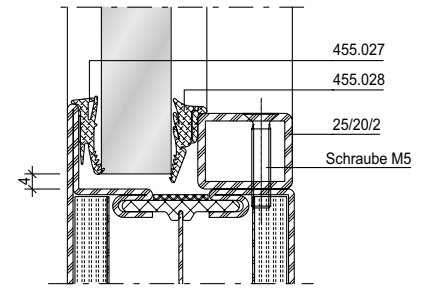
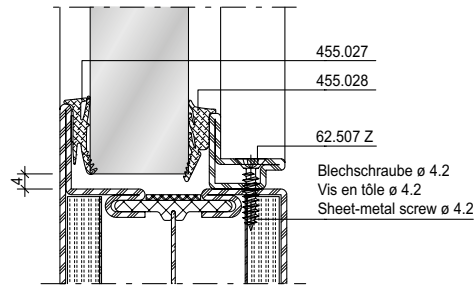
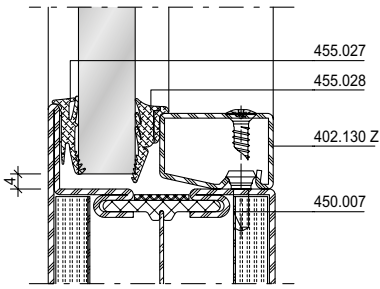

- \* Angriffseite schweißen
- \* Souder la face d'attaque
- \* Weld contact side

\*\* Auf das Brandschutzlaminat kann verzichtet werden, wenn Gläser mit aufschäumendem Randverbund verwendet werden.

\*\* Il est possible de se passer de la bande de protection-incendie quand les vitres sont utilisées avec un scellement moussant.

\*\* The fire resistant laminate can be dispensed with if the glass is used with a foaming glass edge seal.

**Glasleisten-Varianten im Massstab 1:2**  
**Variantes de parcloles à l'échelle 1:2**  
**Glazing bead options on scale 1:2**

**Janisol 2 EI30 RC Türen**  
**Janisol 2 EI30 RC portes**  
**Janisol 2 EI30 RC doors**

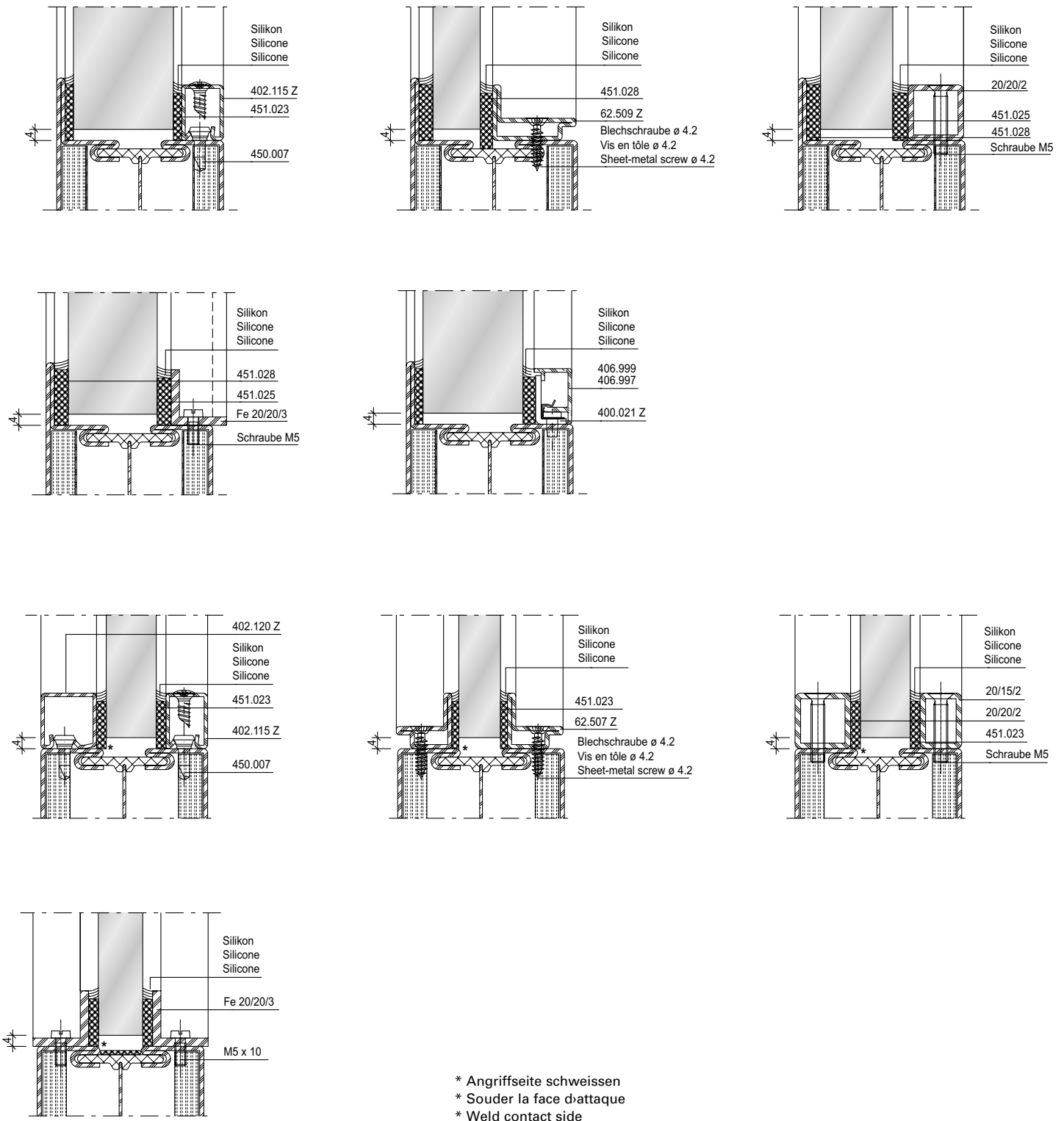

\*\* Auf das Brandschutzlaminat kann verzichtet werden, wenn Gläser mit aufschäumendem Randverbund verwendet werden.

\*\* Il est possible de se passer de la bande de protection-incendie quand les vitres sont utilisées avec un scellement moussant.

\*\* The fire resistant laminate can be dispensed with if the glass is used with a foaming glass edge seal.

Statische Berechnung bei Verstärkungen erforderlich.  
Verstärkungsprofile:  $I_x < 180 \text{ cm}^4$

Calcul statique nécessaire en cas de montage de renforts.  
Profils de renforcement:  $I_x < 180 \text{ cm}^4$

Structural calculation required for reinforcements.  
Reinforcing profiles:  $I_x < 180 \text{ cm}^4$

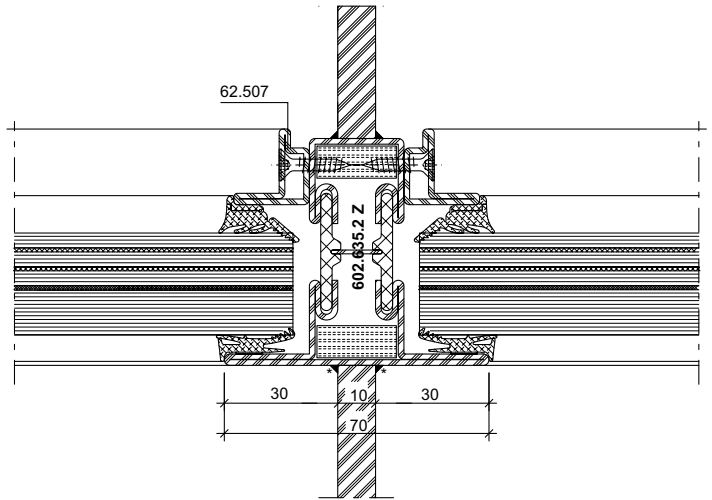
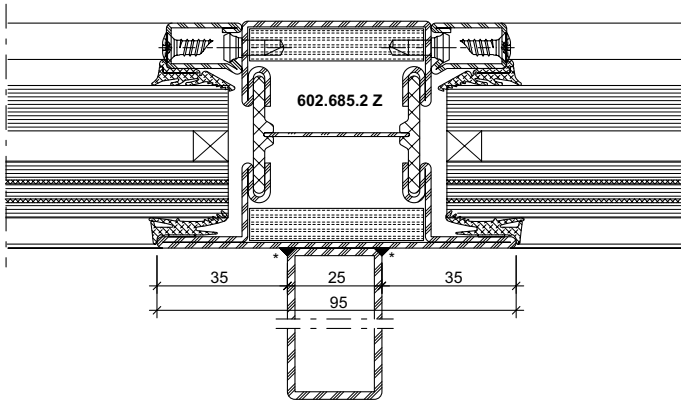

**DXF** **DWG** 31-0105-K-001 Stahl / Acier / Steel

**DXF** **DWG** 31-0105-K-002 Stahl / Acier / Steel

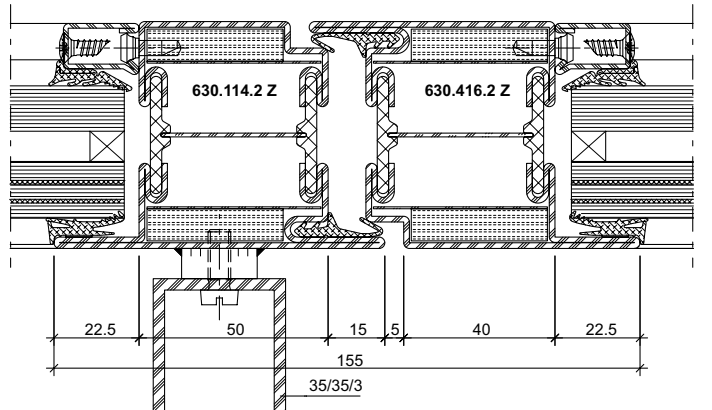
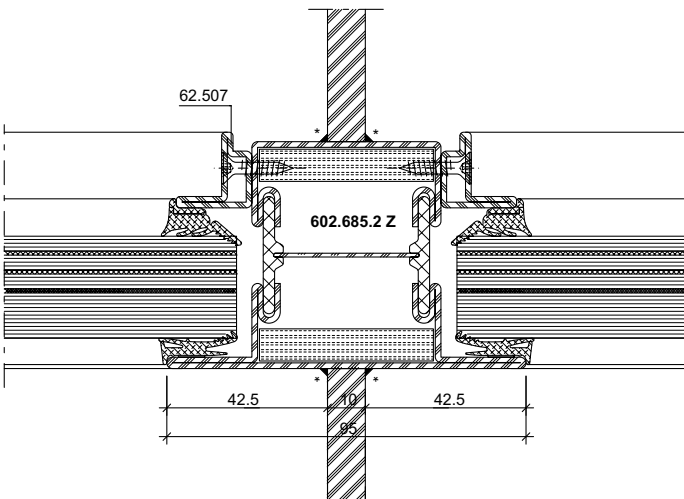

**DXF** **DWG** 31-0105-K-004 Stahl / Acier / Steel

**DXF** **DWG** 31-0105-K-006 Stahl / Acier / Steel

**DXF** **DWG** 31-0202-K-001 Rostfrei / Inox / Stainless

\* wahlweise örtliche Schweißung oder durchgehende Laserschweißung

\* Au choix, soudage local à la place ou soudage au laser en continu

\* Optionally, local weld or continuous laser welding



Detail Türrahmen-Verbreiterung

Détail élargissement du cadre  
 de la porte

Detail of enlargement of  
 door frame

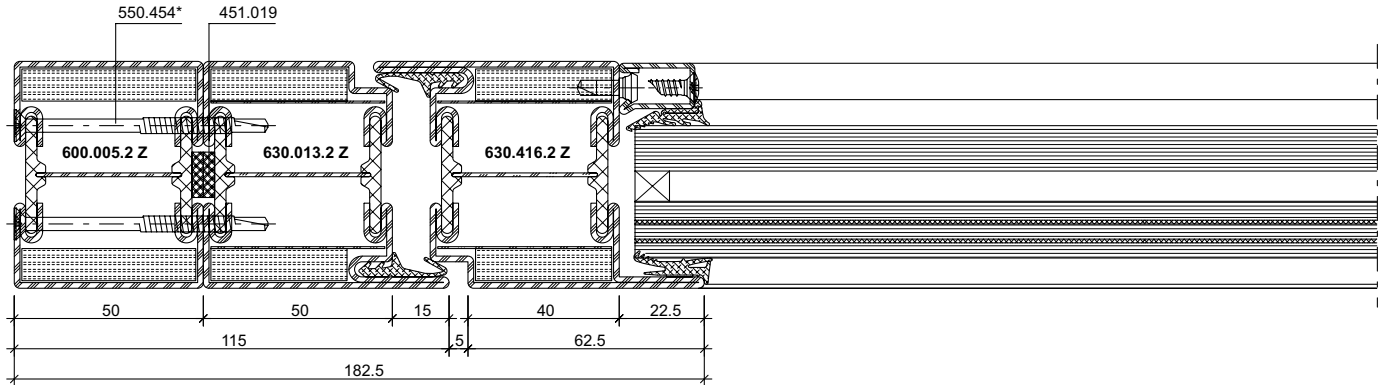

**DXF** **DWG** 31-0105-K-007 Stahl / Acier / Steel

**DXF** **DWG** 31-0202-K-002 Rostfrei / Inox / Stainless

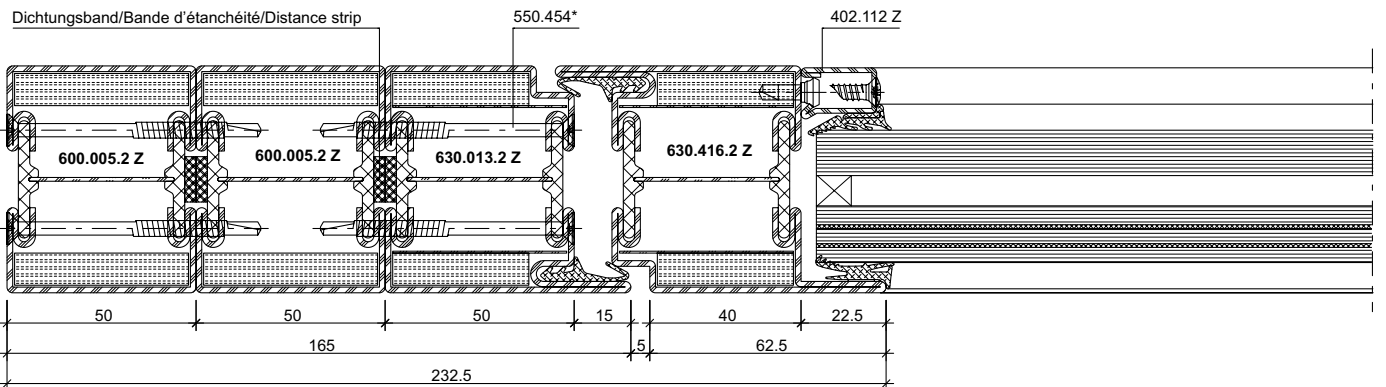

**DXF** **DWG** 31-0105-K-008 Stahl / Acier / Steel

\* Schrauben-Abstand  $\leq$  300 mm

\* Distance des vis  $\leq$  300 mm

\* Screw distance  $\leq$  300 mm

Detail Flügel-Verbreiterung

Détail élargissement du vantail  
de la porte

Detail of enlargement of  
door leaf

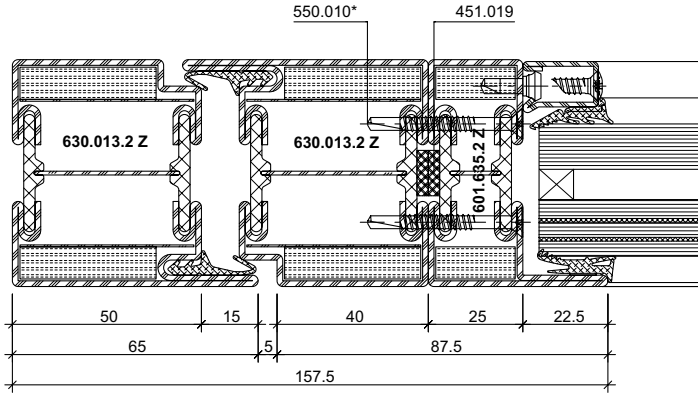

**DXF** **DWG** 31-0105-K-009 Stahl / Acier / Steel

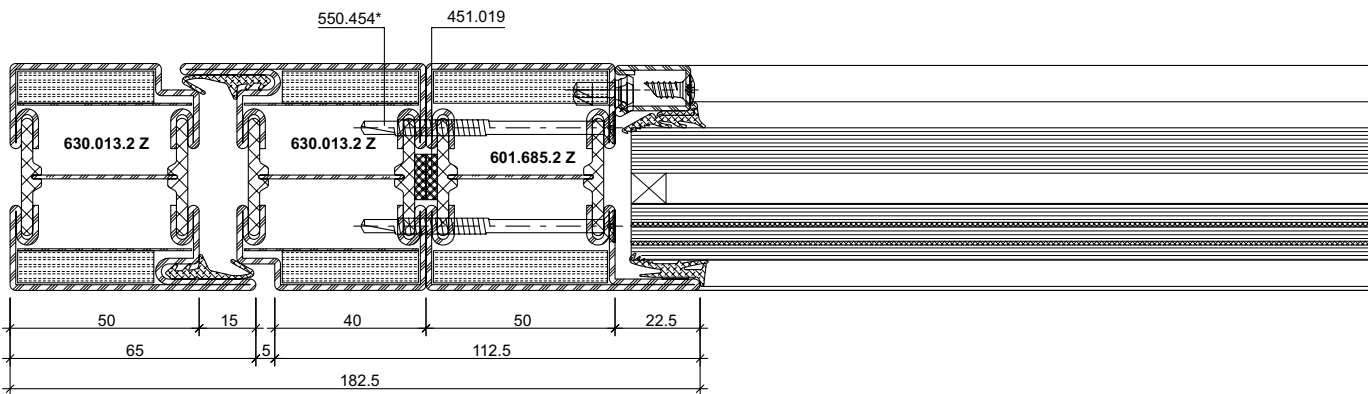

**DXF** **DWG** 31-0105-K-010 Stahl / Acier / Steel

**DXF** **DWG** 31-0202-K-003 Rostfrei / Inox / Stainless

\* Schrauben-Abstand  $\leq$  300 mm

\* Distance des vis  $\leq$  300 mm

\* Screw distance  $\leq$  300 mm

Detail Pfosten-Verbreiterung

Détail élargissement du montant

Detail enlargement of mullion

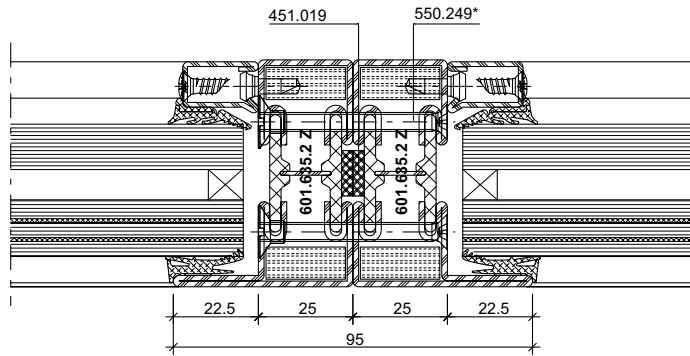

**DXF** **DWG** 31-0105-K-011 Stahl / Acier / Steel

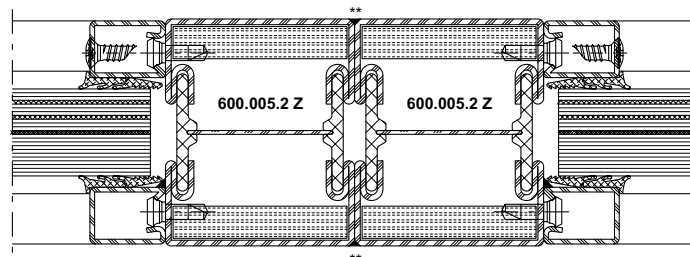

**DXF** **DWG** 31-0105-K-013 Stahl / Acier / Steel

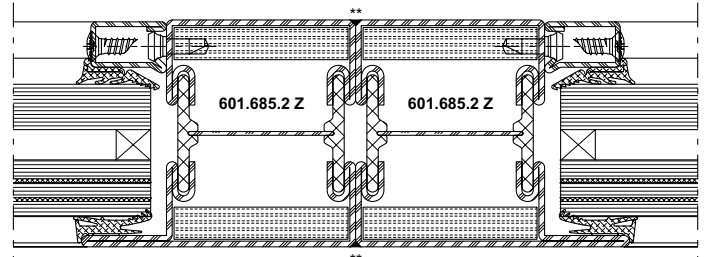

**DXF** **DWG** 31-0105-K-014 Stahl / Acier / Steel

\* Schrauben-Abstand  $\leq$  300 mm

\* Distance des vis  $\leq$  300 mm

\* Screw distance  $\leq$  300 mm

\*\* Durchgehende Laserschweißung

\*\* Soudage au laser en continu

\*\* Continuous laser welding

Elementstoss Türe – Festverglasung

Détail jonction porte – vitrage fixe

Junction detail door – fixed glazing

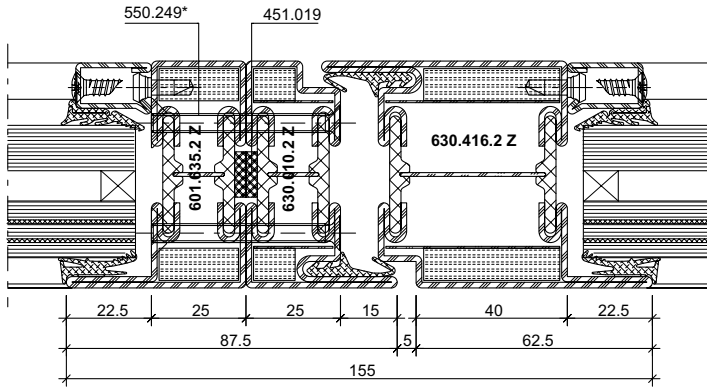

DXF DWG 31-0105-K-016 Stahl / Acier / Steel

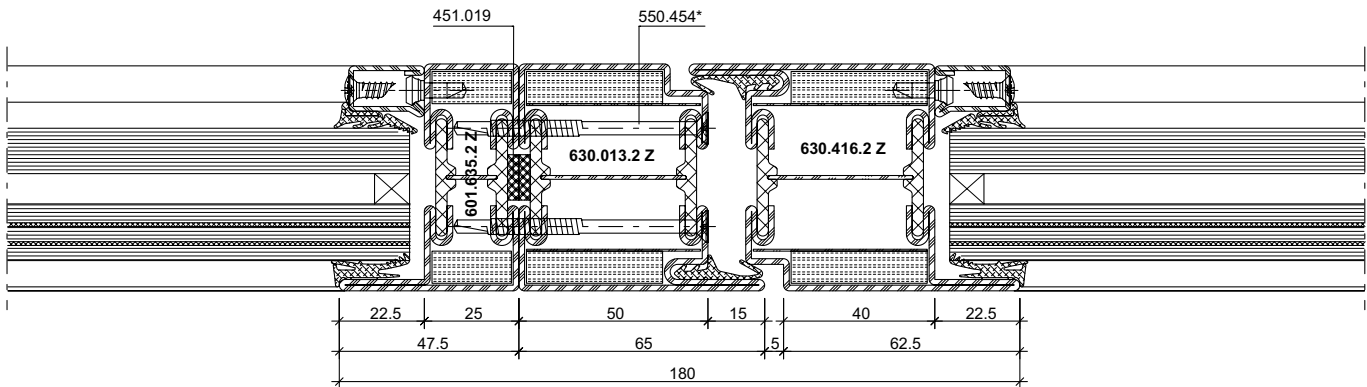

DXF DWG 31-0105-K-017 Stahl / Acier / Steel

\* Schrauben-Abstand  $\leq$  300 mm

\* Distance des vis  $\leq$  300 mm

\* Screw distance  $\leq$  300 mm

**Eckausbildung 90°**

**Formation d'angle 90°**

**90° corner construction**

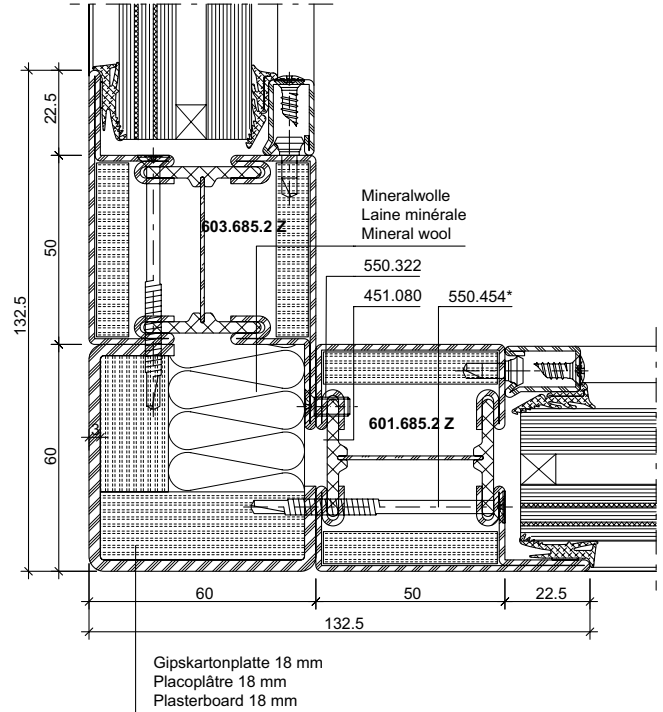
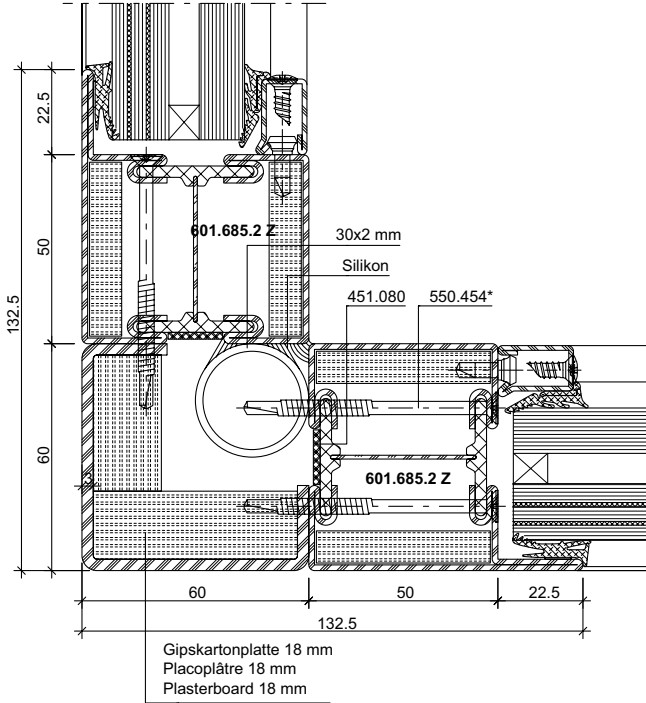

**DXF DWG 31-0105-K-018 Stahl / Acier / Steel**

**DXF DWG 31-0105-K-019 Stahl / Acier / Steel**

**DXF DWG 31-0202-K-004 Rostfrei / Inox / Stainless**

**DXF DWG 31-0202-K-005 Rostfrei / Inox / Stainless**

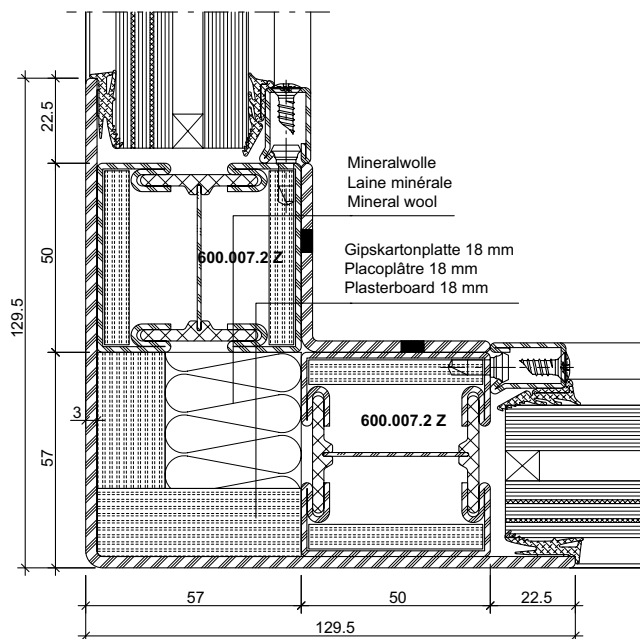

\* Schrauben-Abstand  $\leq$  300 mm

\* Distance des vis  $\leq$  300 mm

\* Screw distance  $\leq$  300 mm

**DXF DWG 31-0105-K-020 Stahl / Acier / Steel**

Eckausbildung variabel

Formation d'angle variable

Corner construction variable

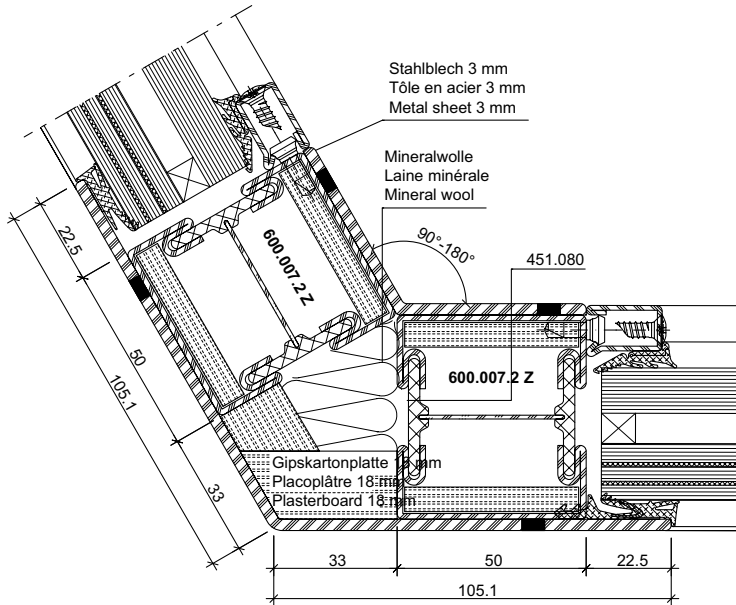

DXF

DWG

31-0105-K-021 Stahl / Acier / Steel

## Wandbefestigung

### Mauerwerk

Um die einbruchhemmende Wirkung der Abschlüsse sicherzustellen, müssen die umgebenden Wände folgende Mindestanforderungen erfüllen:

## Fixation murale

### Maçonnerie

Pour garantir la protection anti-effraction des cloisons, les murs environnants doivent respecter les critères minimaux suivants:

## Wall mounts

### Masonry

In order to guarantee the burglar resistance of the screens, the surrounding walls need to meet the following minimum requirements:

Anschlüsse an Tragkonstruktionen	Raccords à des constructions portantes	Attachments to load-bearing structures
Befestigung an Massivbauwänden mit einer Wanddicke $\geq 115$ mm und einer Rohdichte $\geq 900$ kg/m <sup>3</sup> mit einer Wanddicke $\geq 150$ mm und einer Rohdichte $\geq 500$ kg/m <sup>3</sup>	Fixation à des murs de construction massifs avec une épaisseur de mur $\geq 115$ mm et une densité apparente $\geq 900$ kg/m <sup>3</sup> avec une épaisseur de mur $\geq 150$ mm et une densité apparente $\geq 500$ kg/m <sup>3</sup>	Fixing to solid construction walls With a wall thickness $\geq 115$ mm and an apparent density $\geq 900$ kg/m <sup>3</sup> With a wall thickness $\geq 150$ mm and an apparent density $\geq 500$ kg/m <sup>3</sup>

### Beispiel für zulässige Wandanschlüsse

Folgende Befestigungsmittel können zur Montage der einbruchhemmenden Elemente eingesetzt werden:

- Rahmendübel min.  $\varnothing$  10 mm
- Anker, Laschen (Segmentanker min.  $\varnothing$  8 mm)
- Ankerschienen oder Montageschienen
- Schrauben mit metrischem Gewinde min.  $\varnothing$  8 mm
- Hilti HUS-Universalschraube

### Exemples des muraux autorisés

Les modes de fixation suivants sont utilisables pour le montage des éléments anti-effraction

- Chevilles synthétique min.  $\varnothing$  10 mm
- Chevilles d'ancrage métalliques min.  $\varnothing$  8 mm
- Rails d'ancrage ou rails de montage
- Vis à filetage métrique min.  $\varnothing$  8 mm
- Vis universelle Hilti HUS

### Example for permissible wall abutments

The following fasteners can be used to fit the burglar-resistant elements

- Frame plugs min.  $\varnothing$  10 mm
- Anchors, straps (segment anchors min.  $\varnothing$  8 mm)
- Anchor rails or fixing rails
- Screws with a metric thread min.  $\varnothing$  8 mm
- Hilti HUS universal screw

Maximale Befestigungsabstände

Écart maximum de fixation

Maximum fixing intervals

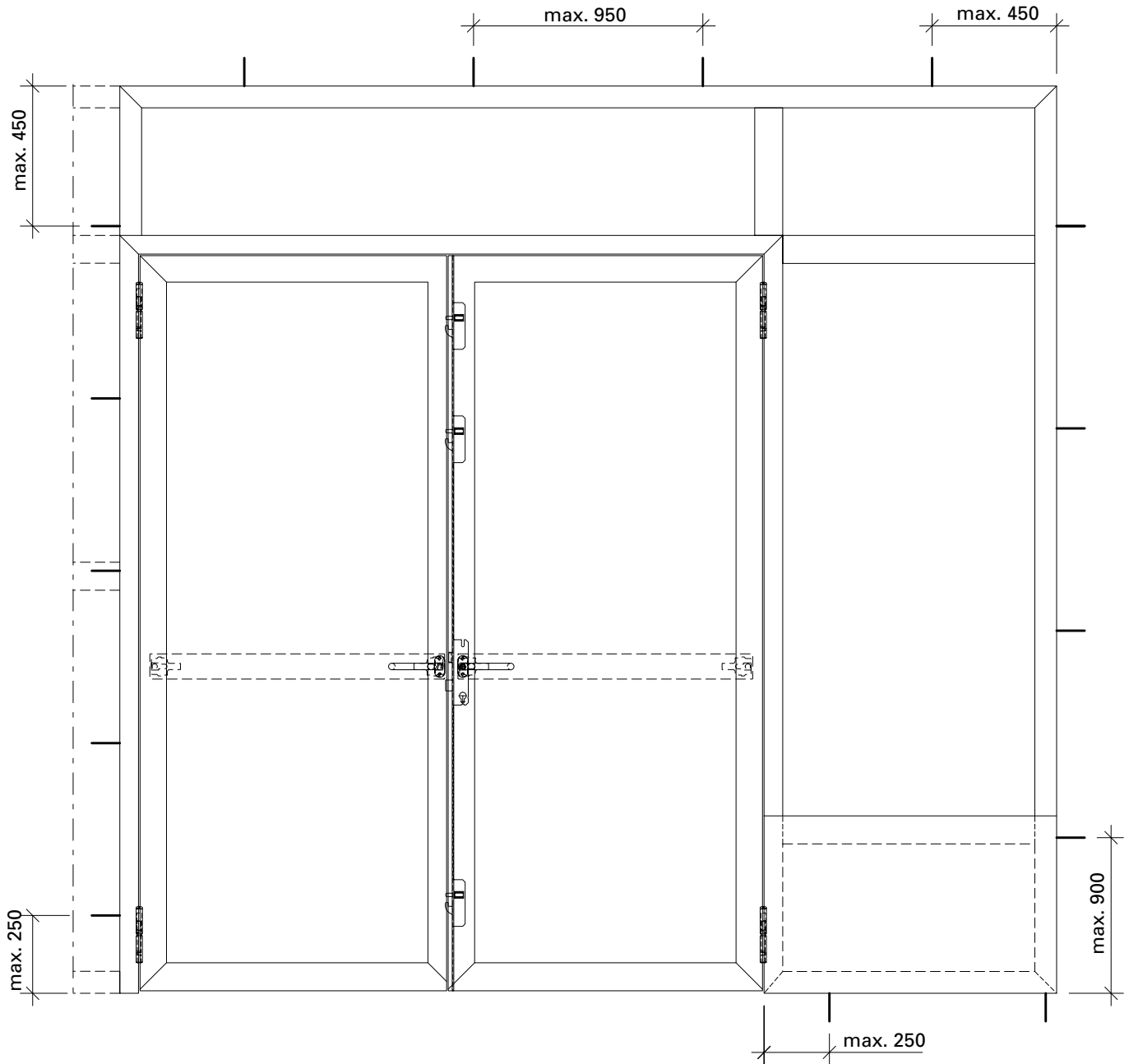



**Anschlüsse am Bau im Masstab 1:2**  
**Raccords au mur à l'échelle 1:2**  
**Attachment to structure on scale 1:2**

Janisol 2 EI30 RC Türen  
 Janisol 2 EI30 RC portes  
 Janisol 2 EI30 RC doors

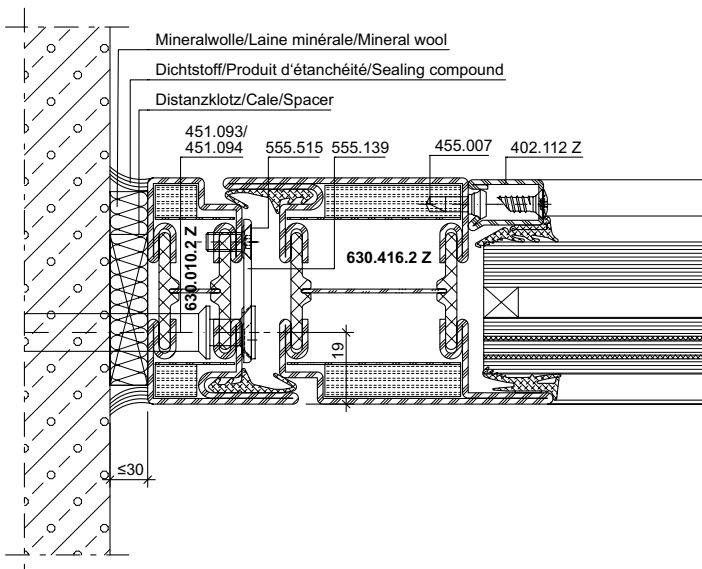

**DXF** **DWG** 31-0105-A-001 Stahl / Acier / Steel

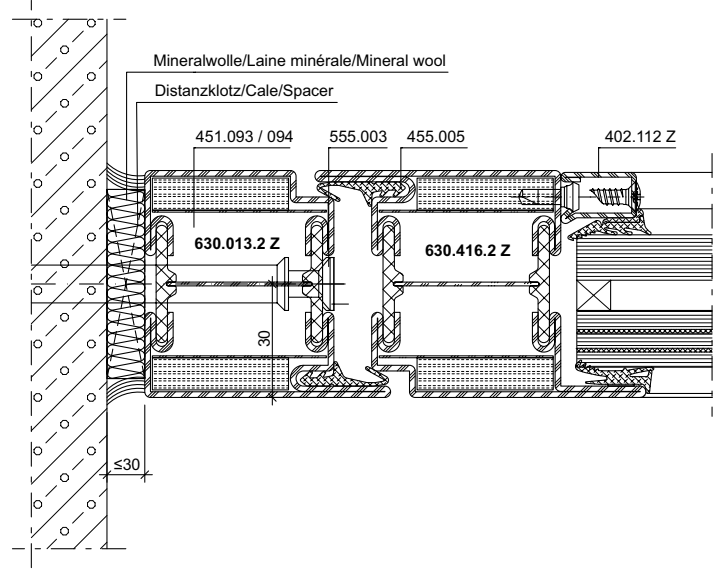

**DXF** **DWG** 31-0105-A-002 Stahl / Acier / Steel

**DXF** **DWG** 31-0202-A-001 Rostfrei / Inox / Stainless

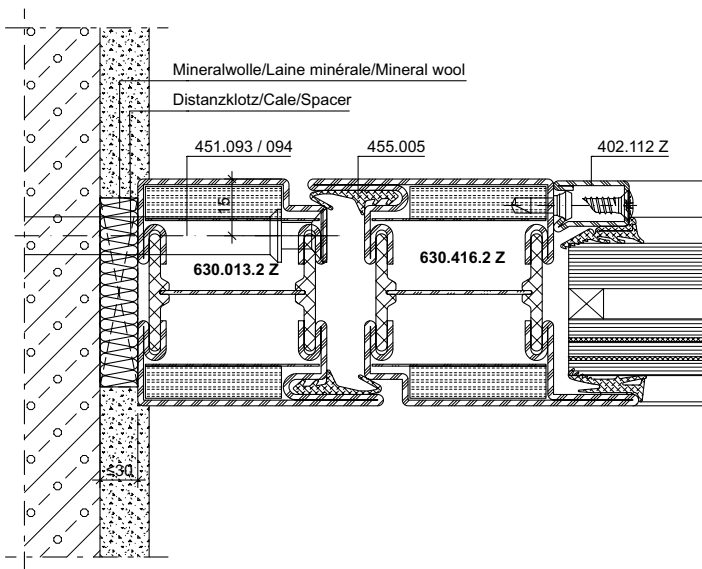

**DXF** **DWG** 31-0105-A-003 Stahl / Acier / Steel

**Anschlüsse am Bau im Massstab 1:2**  
**Raccords au mur à l'échelle 1:2**  
**Attachment to structure on scale 1:2**

Janisol 2 EI30 RC Türen  
 Janisol 2 EI30 RC portes  
 Janisol 2 EI30 RC doors

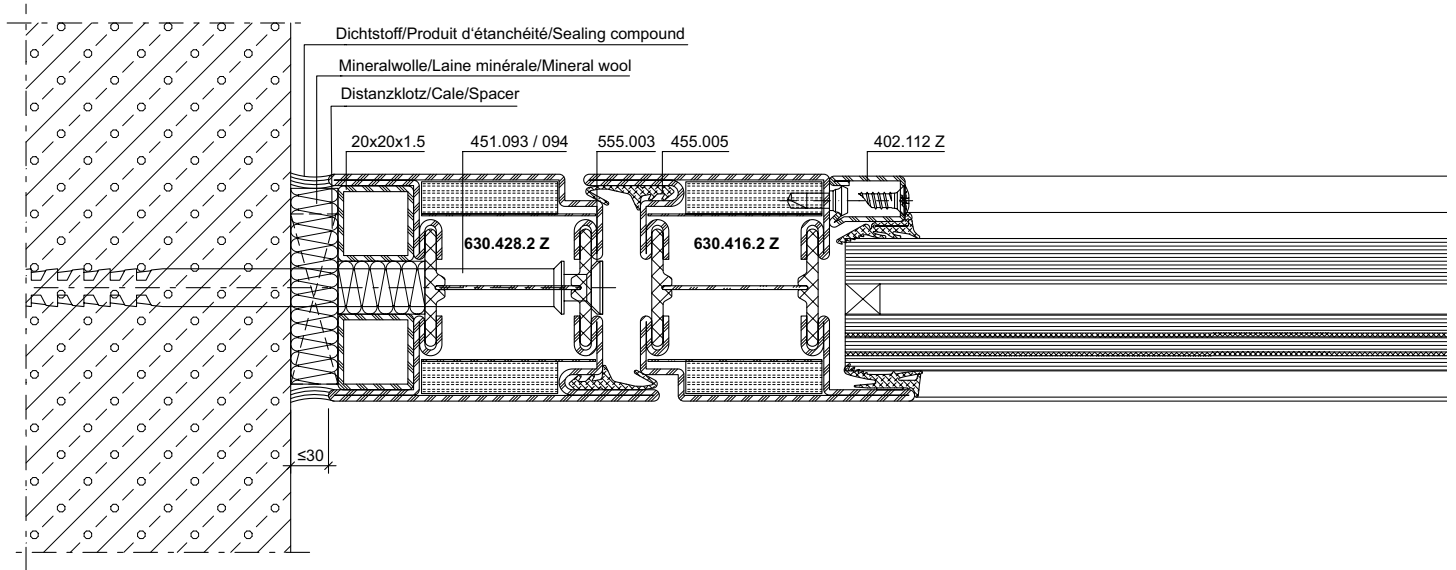

**DXF** **DWG** 31-0105-A-004 *Stahl / Acier / Steel*

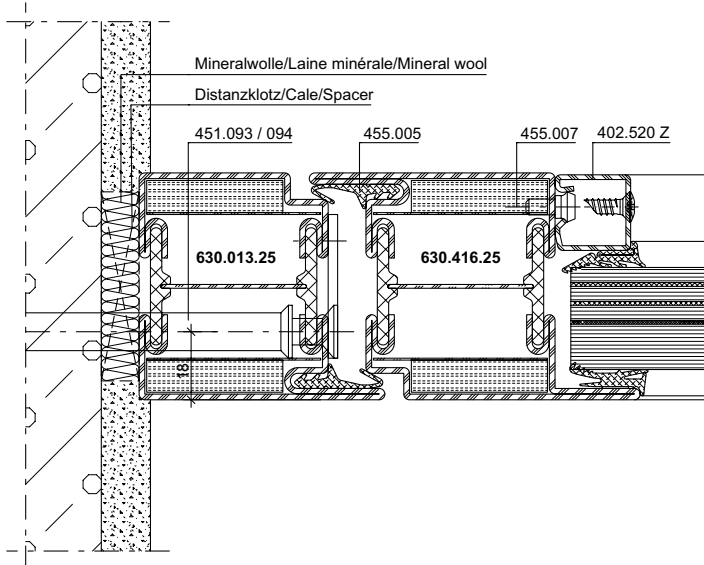

**DXF** **DWG** 31-0202-A-002 *Rostfrei / Inox / Stainless*

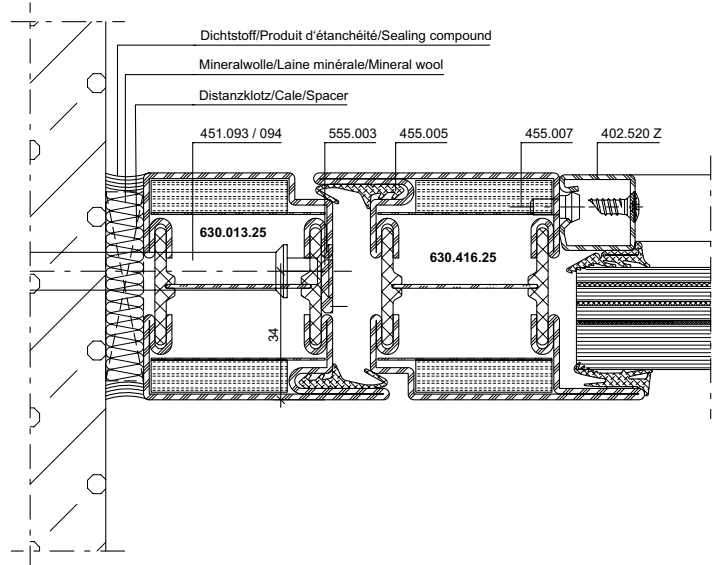

**DXF** **DWG** 31-0202-A-003 *Rostfrei / Inox / Stainless*

Anschlüsse am Bau im Masstab 1:2

Raccords au mur à l'échelle 1:2

Attachment to structure on scale 1:2

Janisol 2 EI30 RC Türen

Janisol 2 EI30 RC portes

Janisol 2 EI30 RC doors

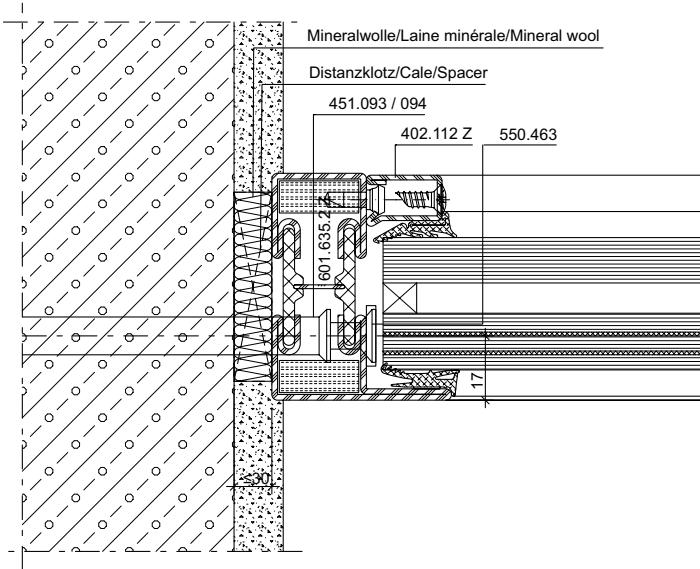

**DXF** **DWG** 31-0105-A-005 Stahl / Acier / Steel

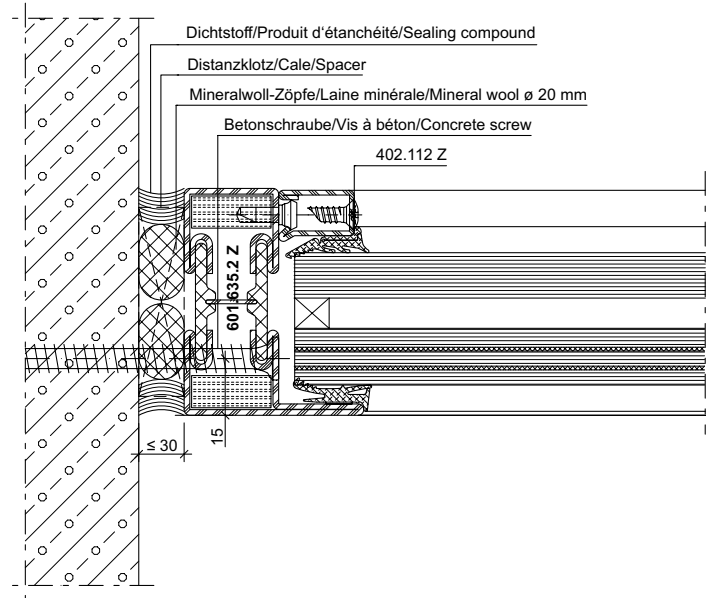

**DXF** **DWG** 31-0105-A-006 Stahl / Acier / Steel

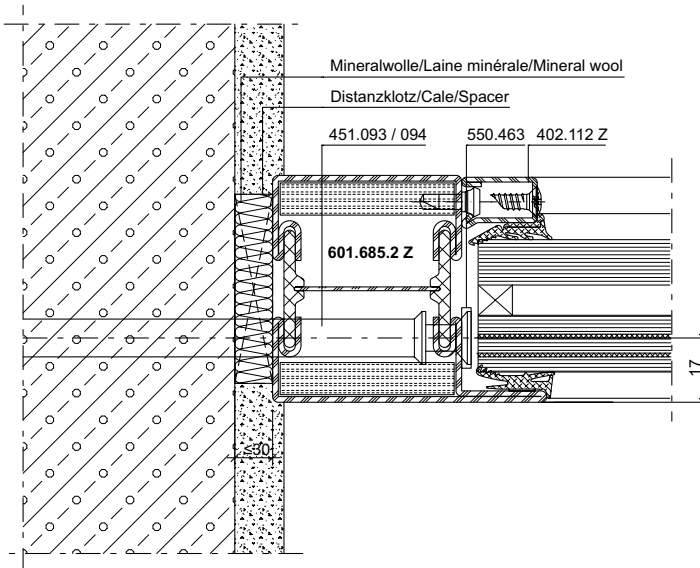

**DXF** **DWG** 31-0105-A-007 Stahl / Acier / Steel

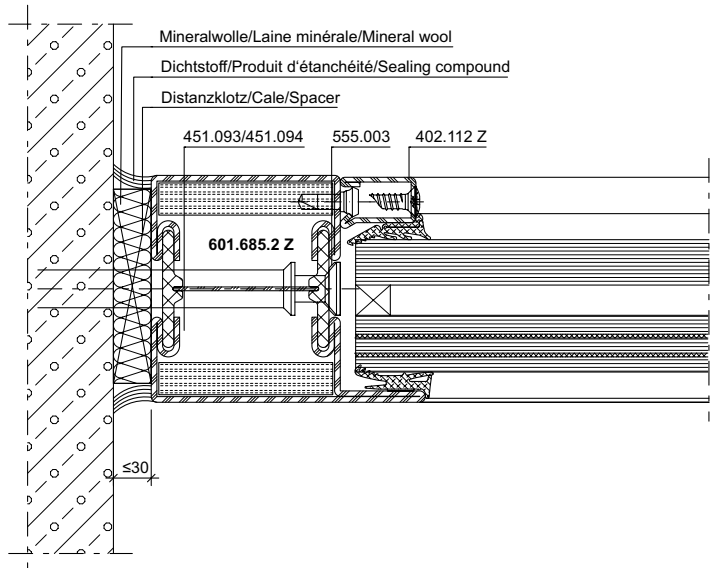

**DXF** **DWG** 31-0105-A-008 Stahl / Acier / Steel

**DXF** **DWG** 31-0202-A-004 Rostfrei / Inox / Stainless

**Anschlüsse am Bau im Massstab 1:2**

**Raccords au mur à l'échelle 1:2**

**Attachment to structure on scale 1:2**

Janisol 2 EI30 RC Türen

Janisol 2 EI30 RC portes

Janisol 2 EI30 RC doors

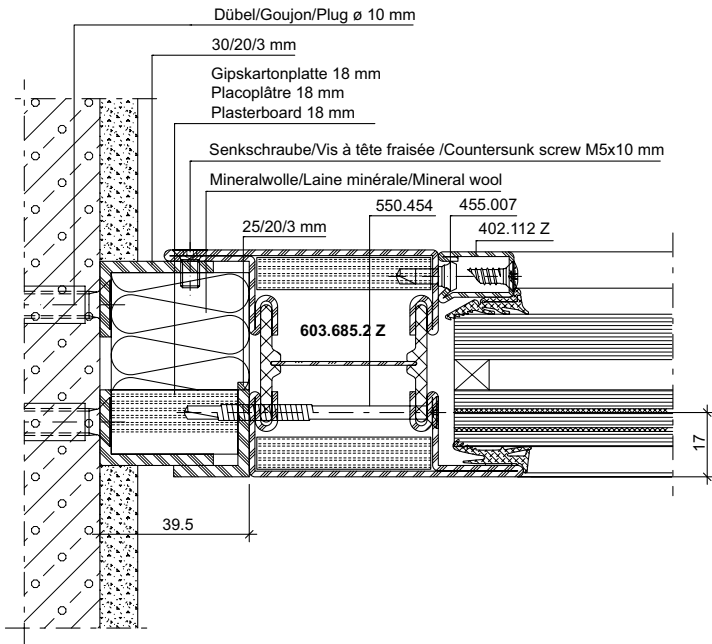

**DXF** **DWG** 31-0105-A-009 *Stahl / Acier / Steel*

**DXF** **DWG** 31-0202-A-005 *Rostfrei / Inox / Stainless*

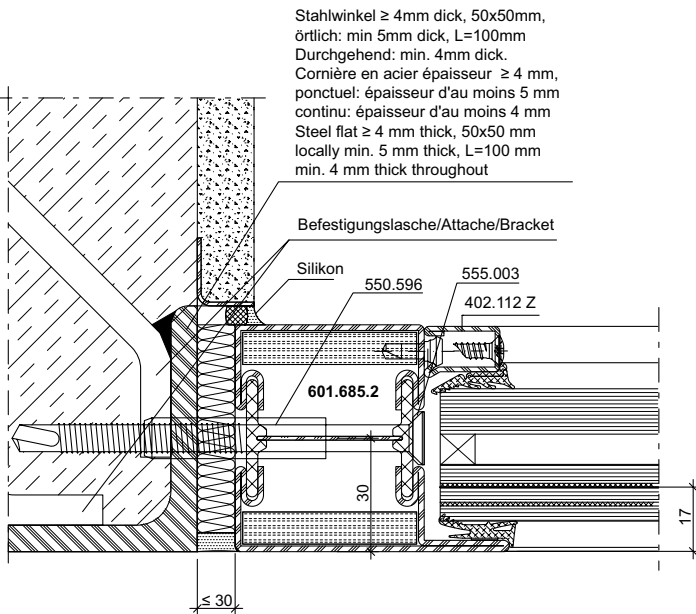

**DXF** **DWG** 31-0105-A-010 *Stahl / Acier / Steel*

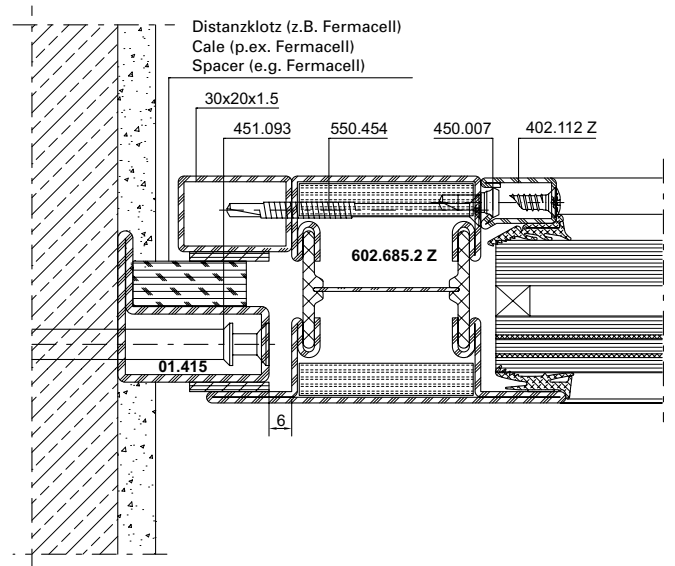

**DXF** **DWG** 31-0105-A-026 *Stahl / Acier / Steel*

**Anschlüsse am Bau im Masstab 1:2**  
**Raccords au mur à l'échelle 1:2**  
**Attachment to structure on scale 1:2**

Janisol 2 EI30 RC Türen  
 Janisol 2 EI30 RC portes  
 Janisol 2 EI30 RC doors

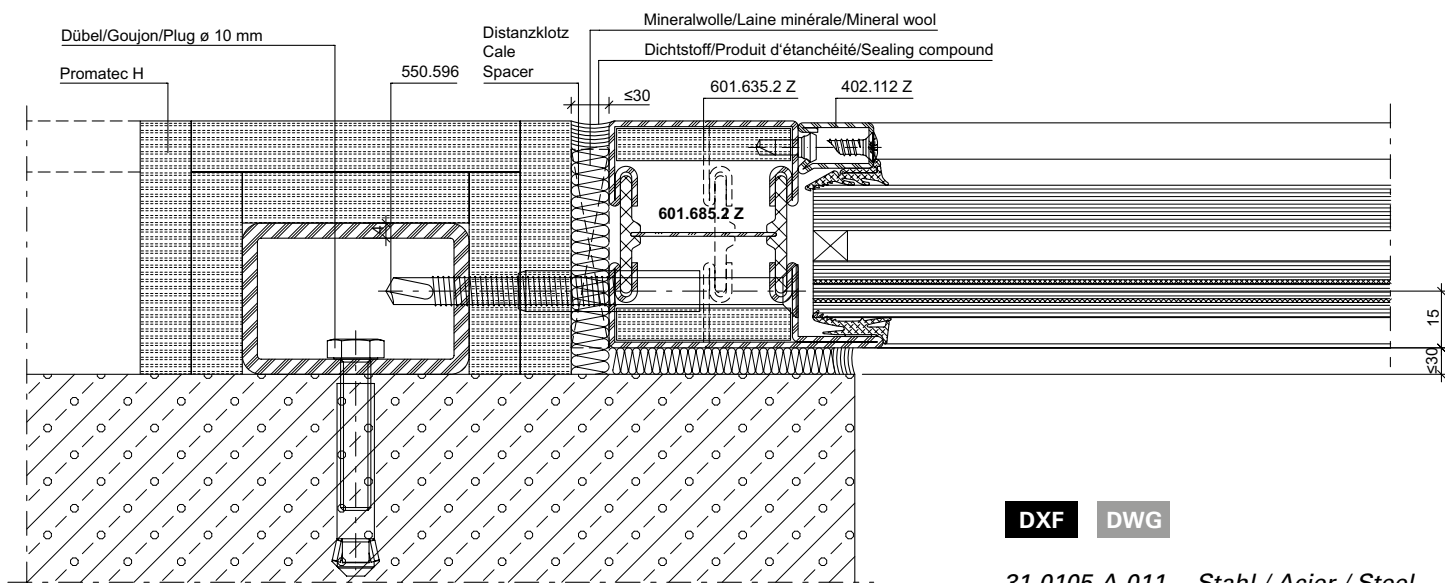

**DXF** **DWG** 31-0105-A-011 *Stahl / Acier / Steel*

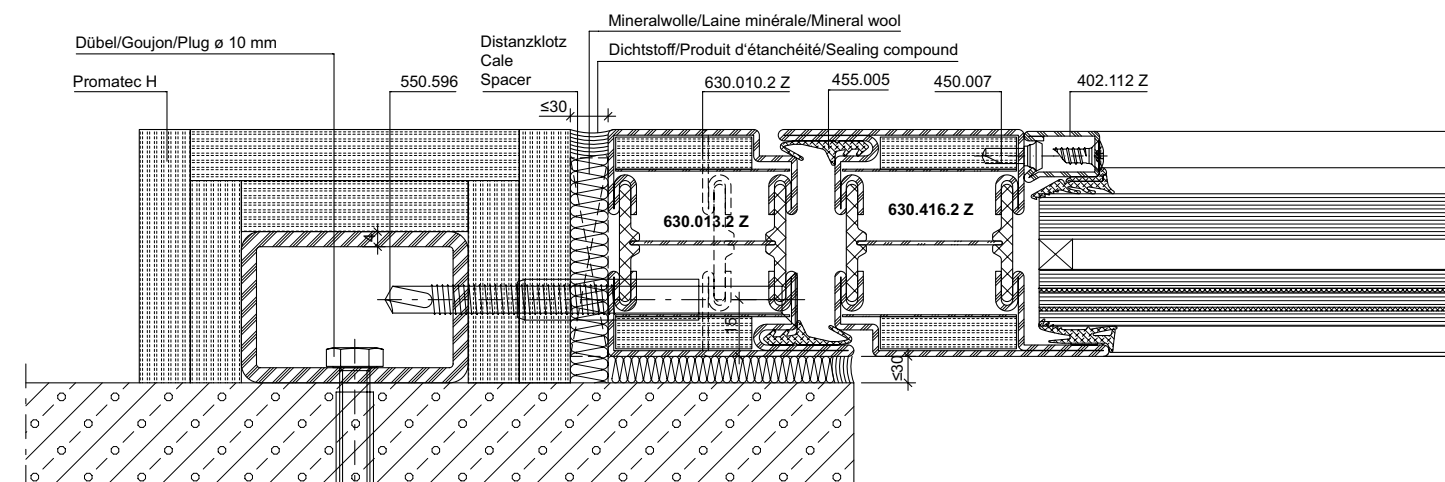

**DXF** **DWG** 31-0105-A-012 *Stahl / Acier / Steel*

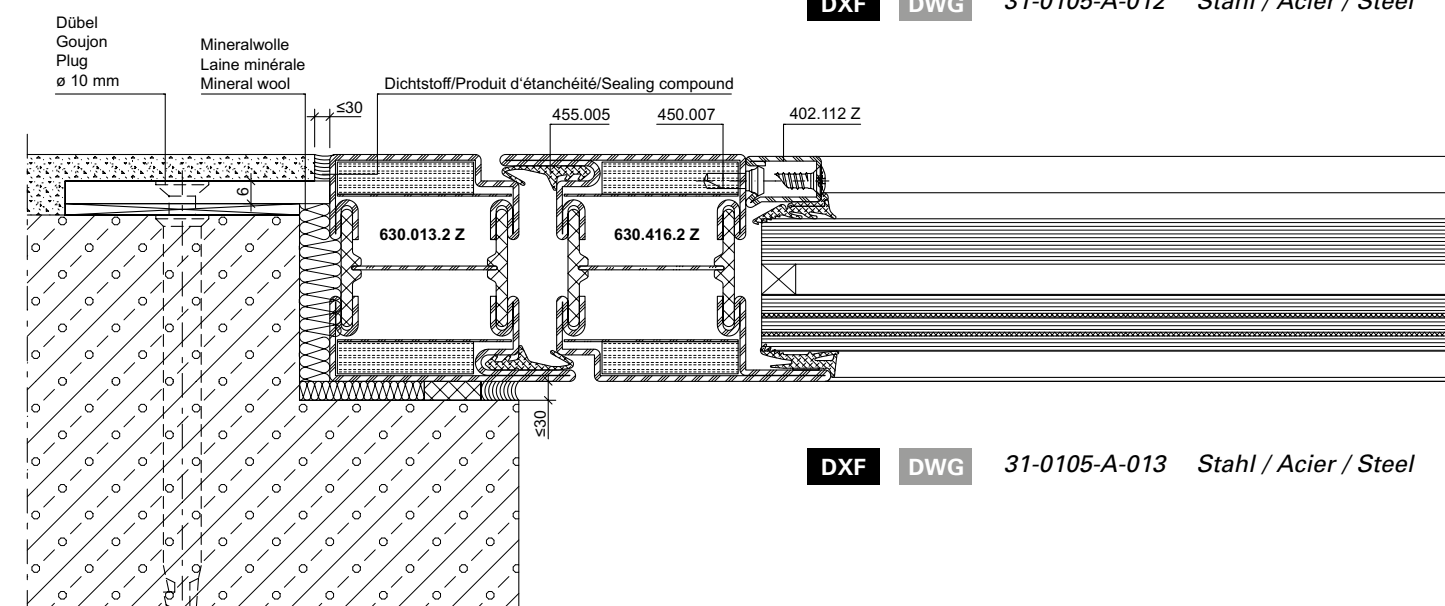

**DXF** **DWG** 31-0105-A-013 *Stahl / Acier / Steel*

Anschlüsse am Bau im Massstab 1:2

Raccords au mur à l'échelle 1:2

Attachment to structure on scale 1:2

Janisol 2 EI30 RC Türen

Janisol 2 EI30 RC portes

Janisol 2 EI30 RC doors

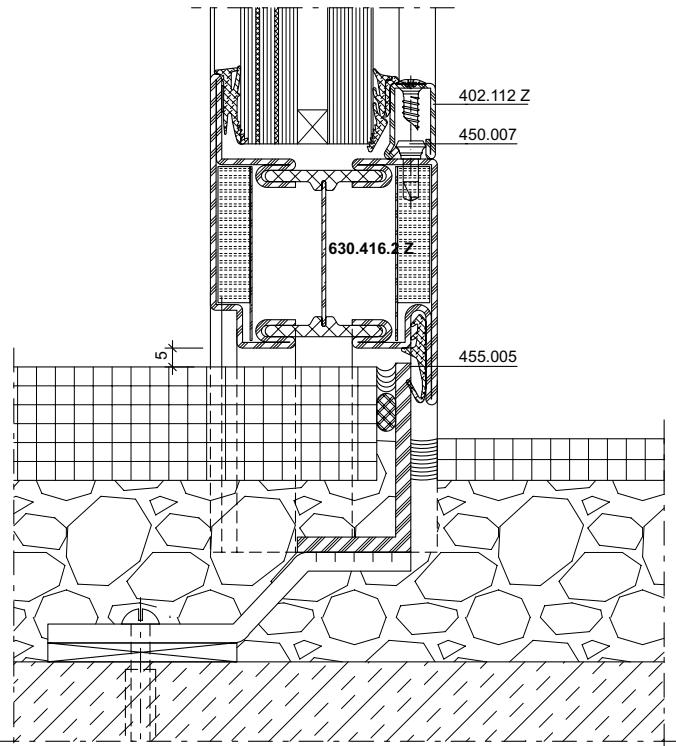
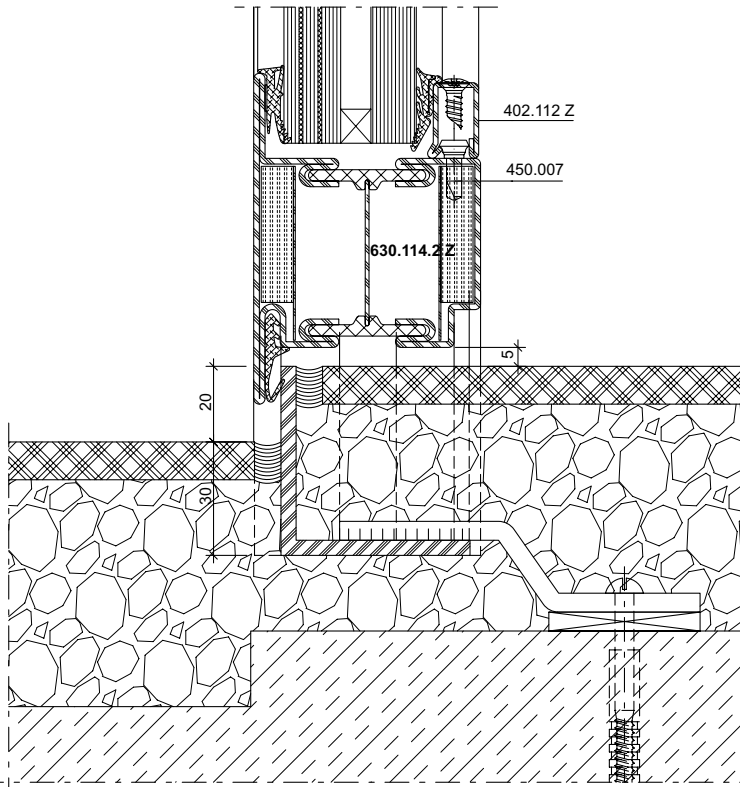

**DXF** **DWG** 31-0105-A-014 Stahl / Acier / Steel

**DXF** **DWG** 31-0105-A-015 Stahl / Acier / Steel

**DXF** **DWG** 31-0202-A-006 Rostfrei / Inox / Stainless

Anschlüsse am Bau im Masstab 1:2  
Raccords au mur à l'échelle 1:2  
Attachment to structure on scale 1:2

Janisol 2 EI30 RC Türen  
Janisol 2 EI30 RC portes  
Janisol 2 EI30 RC doors

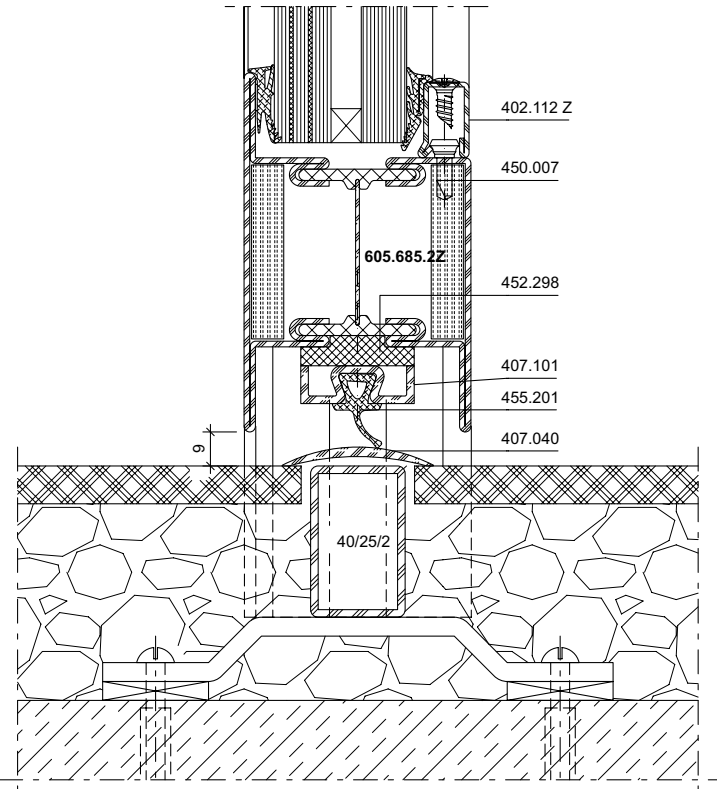
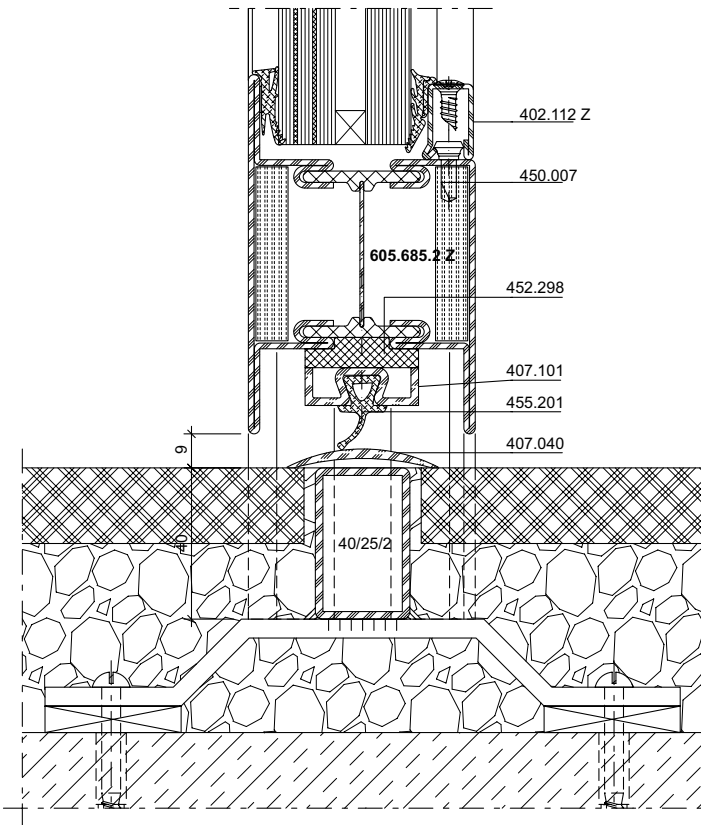

**DXF** **DWG** 31-0105-A-016 Stahl / Acier / Steel

**DXF** **DWG** 31-0105-A-017 Stahl / Acier / Steel

**DXF** **DWG** 31-0202-A-008 Rostfrei / Inox / Stainless

Anschlüsse am Bau im Massstab 1:2

Raccords au mur à l'échelle 1:2

Attachment to structure on scale 1:2

Janisol 2 EI30 RC Türen

Janisol 2 EI30 RC portes

Janisol 2 EI30 RC doors

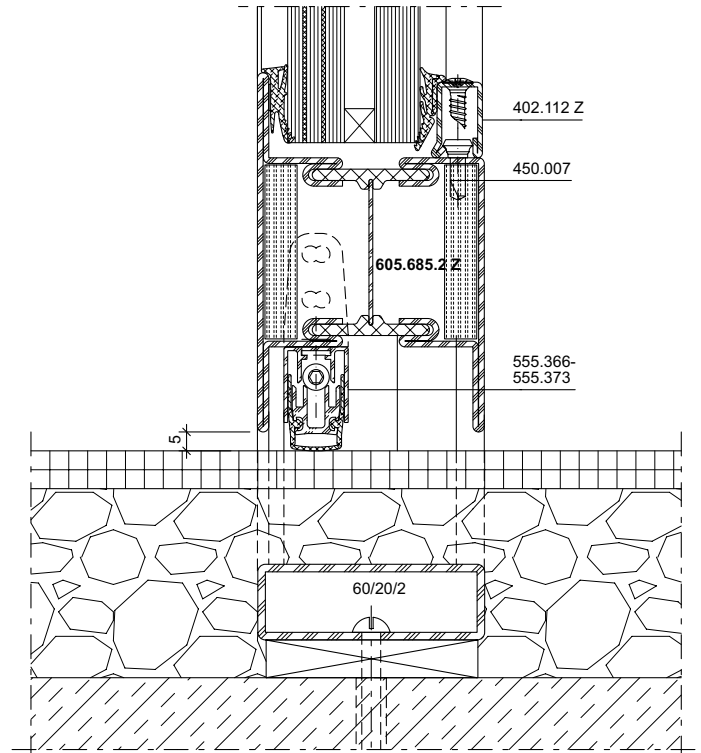
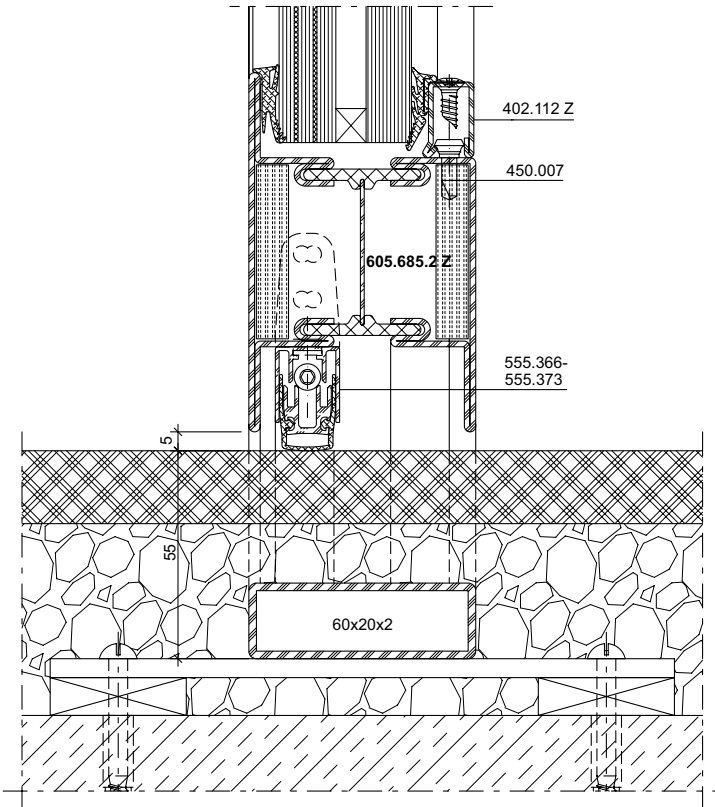

**DXF** **DWG** 31-0105-A-018 Stahl / Acier / Steel

**DXF** **DWG** 31-0105-A-019 Stahl / Acier / Steel

**DXF** **DWG** 31-0202-A-007 Rostfrei / Inox / Stainless



**Anschlüsse am Bau im Masstab 1:2**  
**Raccords au mur à l'échelle 1:2**  
**Attachment to structure on scale 1:2**

Janisol 2 EI30 RC Türen  
Janisol 2 EI30 RC portes  
Janisol 2 EI30 RC doors

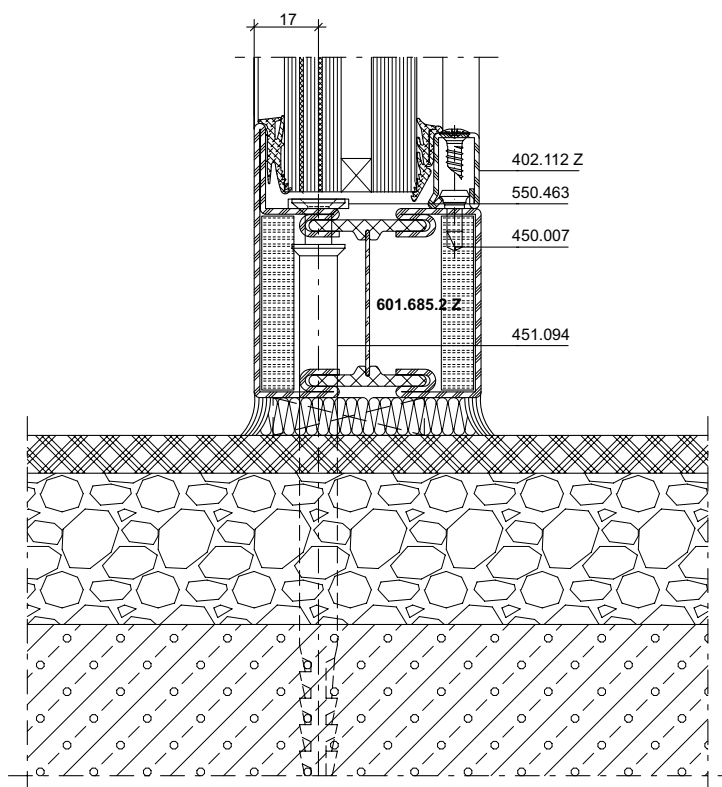

**DXF** **DWG** 31-0105-A-020 *Stahl / Acier / Steel*

**DXF** **DWG** 31-0202-A-009 *Rostfrei / Inox / Stainless*

Anschlüsse am Bau im Massstab 1:2

Raccords au mur à l'échelle 1:2

Attachment to structure on scale 1:2

Janisol 2 EI30 RC Türen

Janisol 2 EI30 RC portes

Janisol 2 EI30 RC doors

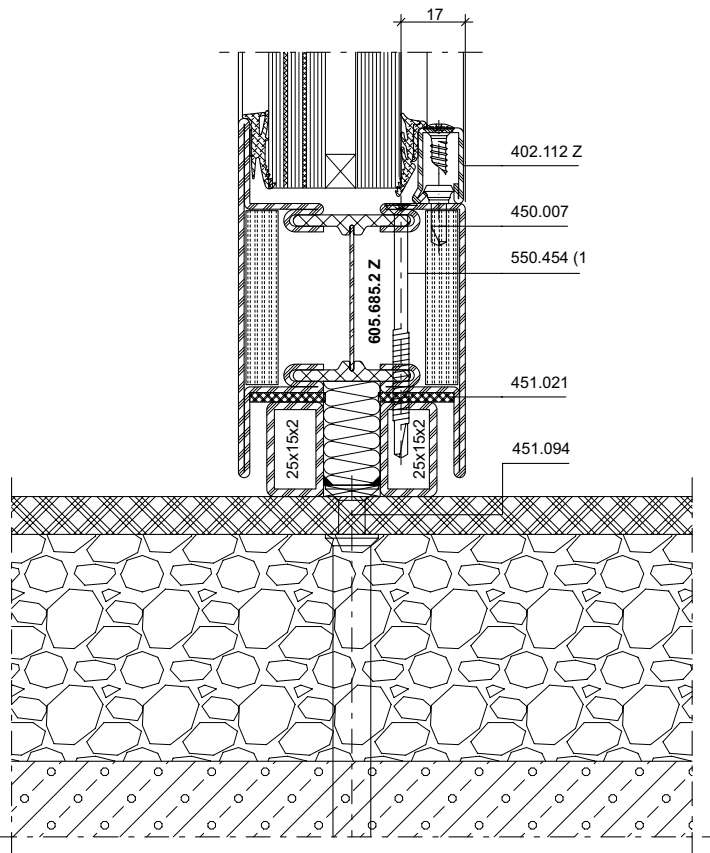
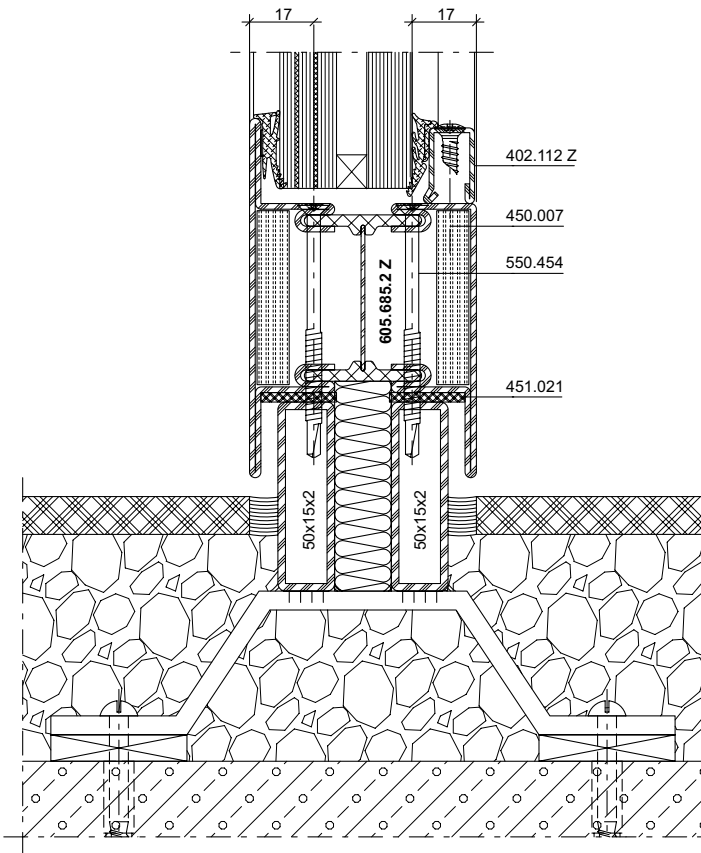

**DXF** **DWG** 31-0105-A-021 Stahl / Acier / Steel

**DXF** **DWG** 31-0105-A-022 Stahl / Acier / Steel

**DXF** **DWG** 31-0202-A-010 Rostfrei / Inox / Stainless



**Beschlageinbau und Verarbeitungshinweise siehe  
«Verarbeitung und Montage Janisol 2 EI30 RC Türen».**

**Montage des ferrures et indications d'usage voir  
«Usinage et montage Portes Janisol 2 EI30 RC».**

**Installation of fittings and assembly instructions see  
«Processing and assembly Janisol 2 EI30 RC Doors».**

<b>Inhaltsverzeichnis</b>	<b>Sommaire</b>	<b>Content</b>	
Massbezeichnungen	Dimensions cotées	Measurement descriptions	<b>150</b>
Schlossabmessungen	Dimensions des serrures	Lock dimensions	<b>152</b>
Terminologie Türbeschlag	Terminologie ferrures de porte	Door fitting terminology	<b>154</b>
Öffnungsrichtung	Porte ouvrant	Direction of opening	<b>155</b>
Funktionsbeschreibungen Panikschlösser	Description des fonctions pour serrures panique	Description of operation for locks with emergency functions	<b>162</b>
Zwängungsfreies Öffnen	Ouvertures sans collision des vantaux	Door alignment when opening	<b>164</b>
Empfehlung Türflügelgewichte	Recommandation des poids du vantail	Recommandation leaf weight	<b>169</b>

Massbezeichnungen

Dimensions cotées

Measurement descriptions

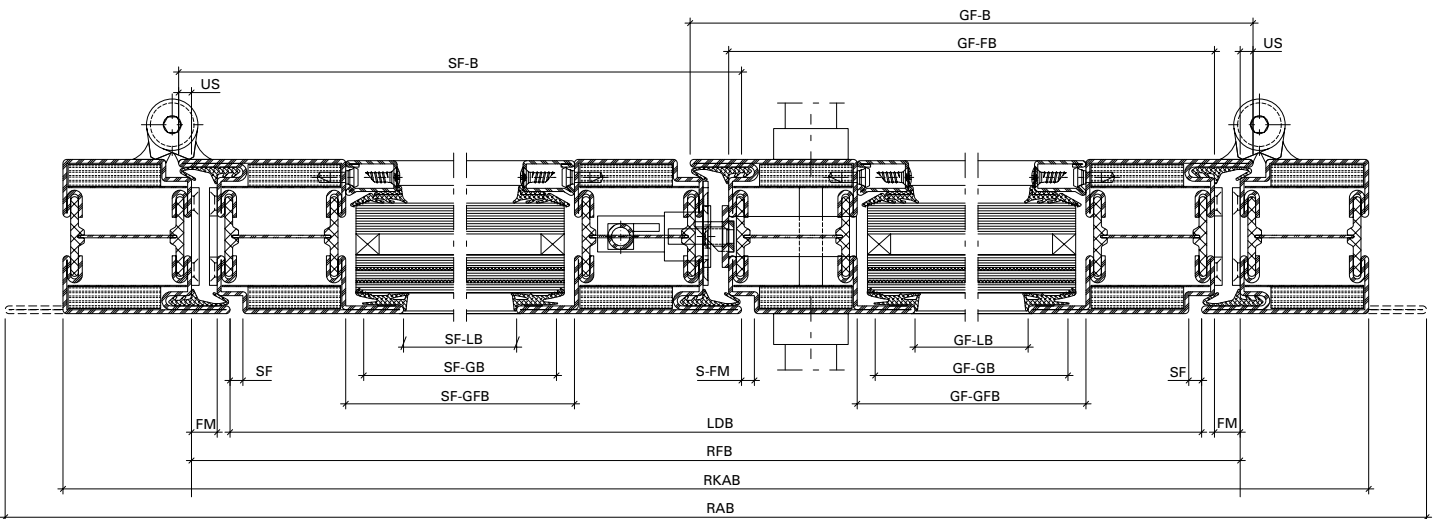
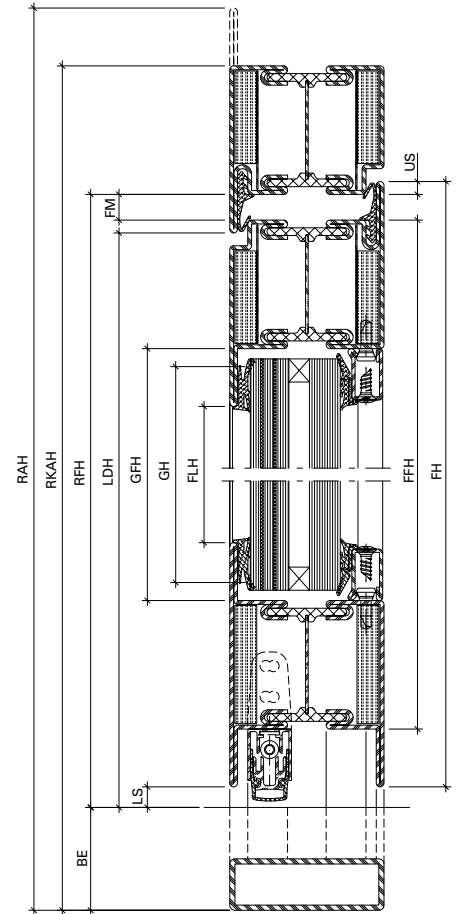
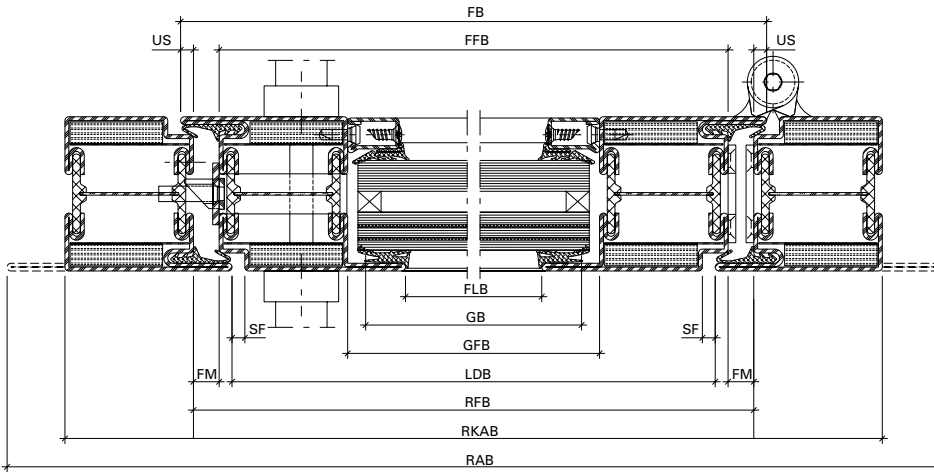

**Massbezeichnungen**

<b>US</b>	Überschlag
<b>FM</b>	Falzmass
<b>SF</b>	Schattenfuge
<b>LS</b>	Luftspalt
<b>BE</b>	Bodeneinstand
<b>FH</b>	Flügelhöhe
<b>FFH</b>	Flügelalzhöhe
<b>FLH</b>	Flügel-Lichtmasshöhe
<b>FB</b>	Flügelbreite
<b>FFB</b>	Flügelalzbreite
<b>FLB</b>	Flügel-Lichtmassbreite
<b>GH</b>	Glashöhe
<b>GFH</b>	Glasfalzhöhe
<b>GB</b>	Glasbreite
<b>GFB</b>	Glasfalzbreite
<b>LDH</b>	Lichte Durchgangshöhe
<b>RFH</b>	Rahmenfalzhöhe
<b>RAH</b>	Rahmnaussenhöhe
<b>LDB</b>	Lichte Durchgangsbreite
<b>RFB</b>	Rahmenfalzbreite
<b>RAB</b>	Rahmnaussenbreite
<b>GF-B</b>	Gangflügel-Breite
<b>GF-FB</b>	Gangflügel-Falzbreite
<b>GF-LB</b>	Gangflügel-Lichtmassbreite
<b>GF-GB</b>	Gangflügel-Glasbreite
<b>GF-GFB</b>	Gangflügel-Glasfalzbreite
<b>SF-B</b>	Standflügel-Breite
<b>SF-FB</b>	Standflügel-Falzbreite
<b>SF-LB</b>	Standflügel-Lichtmassbreite
<b>SF-GB</b>	Standflügel-Glasbreite
<b>SF-GFB</b>	Standflügel-Glasfalzbreite
<b>S-FM</b>	Stulpflügel-Falzmass
<b>Z</b>	Bodenfalzmass

**Dimensions cotées**

<b>US</b>	Recouvrement
<b>FM</b>	Dimension de la feuillure
<b>SF</b>	Joint négatif
<b>LS</b>	Vide d'air au sol du vantail
<b>BE</b>	Encastrement au sol
<b>FH</b>	Hauteur du vantail
<b>FFH</b>	Hauteur de feuillure du vantail
<b>FLH</b>	Hauteur vide lumière du vantail
<b>FB</b>	Largeur du vantail
<b>FFB</b>	Largeur de feuillure du vantail
<b>FLB</b>	Largeur vide lumière du vantail
<b>GH</b>	Hauteur du verre
<b>GFH</b>	Hauteur de feuillure du verre
<b>GB</b>	Largeur du verre
<b>GFB</b>	Largeur de feuillure du verre
<b>LDH</b>	Hauteur vide lumière
<b>RFH</b>	Hauteur de feuillure du dormant
<b>RAH</b>	Hauteur extérieur du dormant
<b>LDB</b>	Largeur vide lumière
<b>RFB</b>	Largeur de feuillure du dormant
<b>RAB</b>	Largeur extérieur du dormant
<b>GF-B</b>	Largeur du vantail de service
<b>GF-FB</b>	Largeur de feuillure du vantail de service
<b>GF-LB</b>	Vide lumière du vantail de service
<b>GF-GB</b>	Largeur du verre du vantail de service
<b>GF-GFB</b>	Largeur de feuillure du verre du vantail de service
<b>SF-B</b>	Largeur du vantail semi-fixe
<b>SF-FB</b>	Largeur de feuillure du vantail semi-fixe
<b>SF-LB</b>	Vide lumière du vantail semi-fixe
<b>SF-GB</b>	Largeur du verre du vantail semi-fixe
<b>SF-GFB</b>	Largeur de feuillure du verre du vantail semi-fixe
<b>S-FM</b>	Dimension de la feuillure fenêtre à deux vantaux
<b>Z</b>	Dimension de la feuillure au sol

**Measurement descriptions**

<b>US</b>	Overlap
<b>FM</b>	Rebate
<b>SF</b>	Shadow gap
<b>LS</b>	Air gap
<b>BE</b>	Floor recess
<b>FH</b>	Leaf height
<b>FFH</b>	Leaf rebate height
<b>FLH</b>	Clear height dimension of leaf
<b>FB</b>	Leaf width
<b>FFB</b>	Leaf rebate width
<b>FLB</b>	Clear width dimension of leaf
<b>GH</b>	Glass height
<b>GFH</b>	Glazing rebate height
<b>GB</b>	Glass width
<b>GFB</b>	Glazing rebate width
<b>LDH</b>	Clear opening height
<b>RFH</b>	Frame rebate height
<b>RAH</b>	External frame height
<b>LDB</b>	Clear opening width
<b>RFB</b>	Frame rebate width
<b>RAB</b>	External frame width
<b>GF-B</b>	Access leaf width
<b>GF-FB</b>	Access leaf rebate width
<b>GF-LB</b>	Clear width dimension of access leaf
<b>GF-GB</b>	Glass width of access leaf
<b>GF-GFB</b>	Glazing rebate width of access leaf
<b>SF-B</b>	Secondary leaf width
<b>SF-FB</b>	Rebate width of secondary leaf
<b>SF-LB</b>	Clear width dimension of secondary leaf
<b>SF-GB</b>	Glass width of secondary leaf
<b>SF-GFB</b>	Glazing rebate width of secondary leaf
<b>S-FM</b>	Double leaf rebate
<b>Z</b>	Floor rebate

## Schlossabmessungen

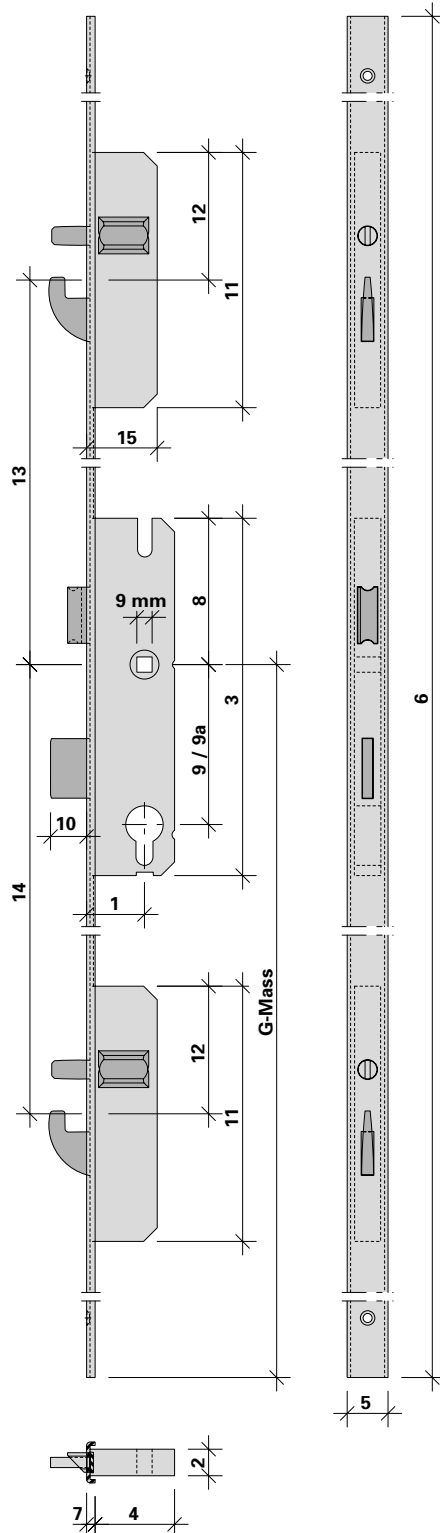

## Dimensions des serrures

1	Dornmass Axe canon/têteière Backset
2	Kasten-Breite Largeur du boîtier Width of casing
3	Kasten-Höhe Hauptschloss Hauteur du boîtier serrure principale Height of casing main lock
4	Kasten-Tiefe Hauptschloss Profondeur du boîtier serrure principale Depth of casing main lock
5	Stulp-Breite Largeur de la têteière Width of face plate
6	Stulp-Länge Longueur de la têteière Length of face plate
7	Stulp-Dicke Épaisseur de la têteière Thickness of face plate
8	Entfernung OK Kasten - Drücker Distance bord supérieur boîtier – poignée Distance from top edge of casing to handle
9	Entfernung Drücker - Zylinder ø 22 mm Distance entre poignée – cylindre ø 22 mm Distance between handle and cylinder ø 22 mm
9a	Entfernung Drücker - Zylinder ø 17 mm Distance entre poignée – cylindre ø 17 mm Distance between handle and cylinder ø 17 mm
10	Riegel-Ausschluss Course de pêne Bolt travel

## Lock dimensions

11	Kasten-Höhe Nebenschloss Hauteur du boîtier serrure secondaire Height of casing ancillary lock
12	Entfernung OK Kasten - Mitte Nebenschloss Distance bord supérieur boîtier – serrure secondaire milieu Distance from top edge of casing to ancillary lock central
13	Entfernung Drücker Hauptschloss - Mitte Nebenschloss oben Distance entre serrure principale – serrure secondaire milieu en haut Distance between main lock and ancillary lock central top
14	Entfernung Drücker Hauptschloss - Mitte Nebenschloss unten Distance entre serrure principale – serrure secondaire milieu en bas Distance between main lock and ancillary lock central bottom
15	Kasten-Tiefe Nebenschloss Profondeur du boîtier serrure secondaire Depth of casing ancillary lock

Schlossabmessungen

Dimensions des serrures

Lock dimensions

	1	2	3	4	5	6	7	8	9	9a	10	11	12	13	14	15
556.050	34,5	15,5	210	50	24	2170	2,5	86	94	-	21	150	75	730	760	42
556.051	34,5	15,5	210	50	24	2400	2,5	86	94	-	21	150	75	980	760	42
556.052	34,5	15,5	210	50	24	2170	2,5	86	-	92	21	150	75	730	760	42
556.053	34,5	15,5	210	50	24	2400	2,5	86	-	92	21	150	75	980	760	42
556.054	34,5	15,5	210	50	24	2170	2,5		(94)	-	21	150	75	730	760	42
556.055	34,5	15,5	210	50	24	2170	2,5		-	(92)	21	150	75	730	760	42
556.056	34,5	15,5	201	50	24	2170	2,5	77,5	94	-	21	150	75	730	760	42
556.057	34,5	15,5	201	50	24	2400	2,5	77,5	94	-	21	150	75	980	760	42
556.058	34,5	15,5	201	50	24	2170	2,5	77,5	-	92	21	150	75	730	760	42
556.059	34,5	15,5	201	50	24	2400	2,5	77,5	-	92	21	150	75	980	760	42
556.060	34,5	15,5	201	50	24	2170	2,5	77,5	94	-	21	150	75	730	760	42
556.061	34,5	15,5	201	50	24	2400	2,5	77,5	94	-	21	150	75	980	760	42
556.062	34,5	15,5	201	50	24	2170	2,5	77,5	-	92	21	150	75	730	760	42
556.063	34,5	15,5	201	50	24	2400	2,5	77,5	-	92	21	150	75	980	760	42
556.064	34,5	15,5	201	50	24	2170	2,5	77,5	94	-	21	150	75	730	760	42
556.065	34,5	15,5	201	50	24	2400	2,5	77,5	94	-	21	150	75	980	760	42
556.066	34,5	15,5	201	50	24	2170	2,5	77,5	-	92	21	150	75	730	760	42
556.067	34,5	15,5	201	50	24	2400	2,5	77,5	-	92	21	150	75	980	760	42
556.068	34,5	15,5	201	50	24	2170	2,5	77,5	94	-	21	150	75	730	760	42
556.069	34,5	15,5	201	50	24	2400	2,5	77,5	94	-	21	150	75	980	760	42
556.070	34,5	15,5	201	50	24	2170	2,5	77,5	-	92	21	150	75	730	760	42
556.071	34,5	15,5	201	50	24	2400	2,5	77,5	-	92	21	150	75	980	760	42

**Terminologie Türbeschlag**

**Terminologie ferrures de porte**

**Door fitting terminology**

Standflügel  
 Vantail semi-fixe  
 Secondary leaf

Gangflügel  
 Vantail de service  
 Access leaf

Eckverstärkung  
 Renfort d'angle  
 Corner reinforcement

Schliessblech  
 Gâche de fermeture  
 Striking plate

Schalt- oder Schnappschloss  
 Serrure de retient ou pêne  
 Switch latch or safety catch

Schliessblech Nebenschloss  
 Gâche de fermeture serrure secondaire  
 Striking plate ancillary lock

Treibriegelstange oben  
 Tige de verrouillage supérieure  
 Shot bolt top

Panik-Gegenkasten  
 Serrure contre-bascule panique  
 Opposite lock with emergency function

Treibriegelstange unten  
 Tige de verrouillage inférieure  
 Shot bolt bottom

Führungsstück  
 Plaque de guidage  
 Guide plate

Eckverstärkung  
 Renfort d'angle  
 Corner reinforcement

Bodenbuchse  
 Douille de verrouillage  
 Floor socket

Nebenschloss  
 Serrure secondaire  
 Ancillary lock

Hauptschloss  
 Serrure principale  
 Main lock

Nebenschloss  
 Serrure secondaire  
 Ancillary lock

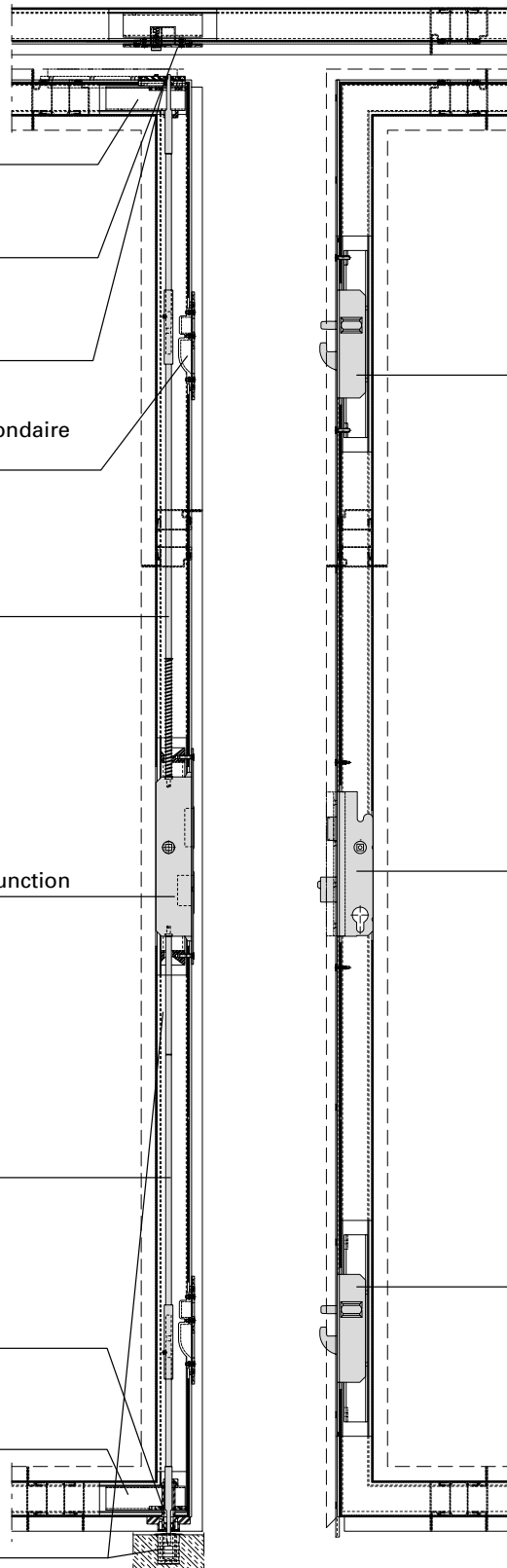



**Öffnungsrichtung**  
**Terminologie nach EN 12519**

**Porte ouvrant**  
**Terminologie selon EN 12519**

**Direction of opening**  
**Terminology in accordance with EN 12519**

**Öffnungsfläche**

Die gesamte Fläche, die vom Flügel im Grundriss bei der Benutzung überfahren wird. Sie wird auch Schwenkbereich genannt.

**Face d'ouverture**

Surface totale sur laquelle passe le vantail à l'horizontale lors de l'ouverture. Est également appelée zone de pivotement.

**Opening area**

The total area of the floor plan which is covered by the vent when used. This is also called the swivel range.

**Öffnungsrichtung links**

Man spricht von Öffnungsrichtung links, wenn von der Öffnungsfläche aus betrachtet die Anschlagseite links ist.

**Porte ouvrant à gauche**

On parle de porte ouvrant à gauche quand le côté butée est à gauche vu de la face d'ouverture.

**Opening direction: left**

The opening direction: left is referred to if the closing side is on the left when viewed from the opening area.

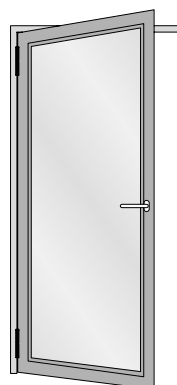
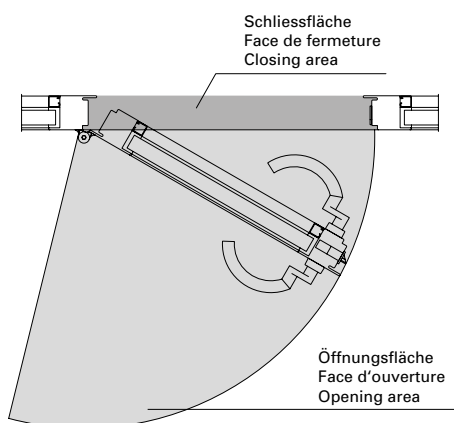

**Öffnungsrichtung rechts**

Man spricht von Öffnungsrichtung rechts, wenn von der Öffnungsfläche aus betrachtet die Anschlagseite rechts ist.

**Porte ouvrant à droite**

On parle de porte ouvrant à droite quand le côté butée est à droite vu de la face d'ouverture.

**Opening direction: right**

The opening direction: right is referred to if the closing side is on the right when viewed from the opening area.

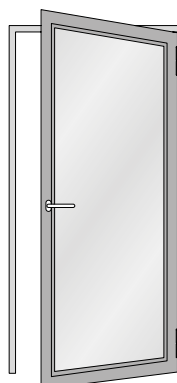
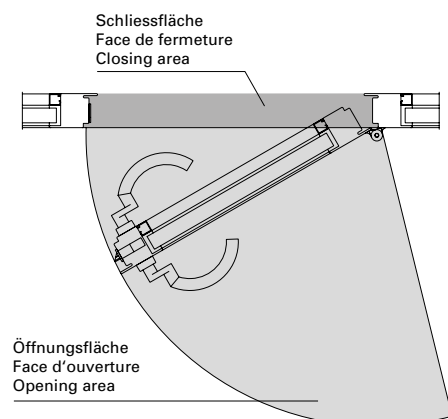

## Funktionsbeschreibung für Panik-Schlösser

## Description des fonctions pour serrures panique

## Description of operation for locks with emergency functions

### Umschaltfunktion B (Standard-Fluchttürfunktion)

### Fonction de commutation B (Fonction de porte de secours Standard)

### Switchover function B (Standard emergency exit function)

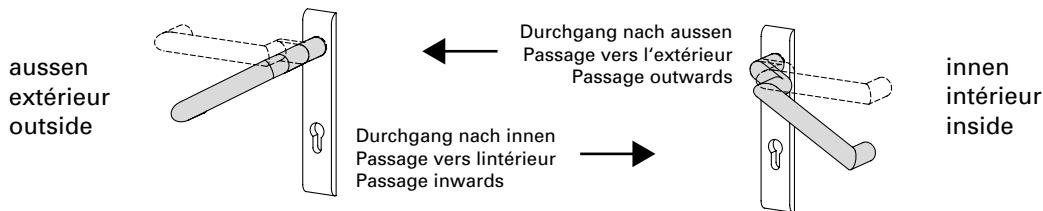

### Grundstellung

**Funktion von aussen:**  
Aussendrücker eingekoppelt,  
Durchgang von beiden Seiten über  
die Drücker möglich.

**Funktion von innen:**  
Die Öffnung der Tür ist grundsätzlich  
jederzeit in Fluchtrichtung möglich.

### Réglage de base

**Fonction de l'extérieur:**  
Loquet extérieur couplé, le passage  
est possible des deux côtés avec le  
loquet.

**Fonction de l'intérieur:**  
L'ouverture de la porte est toujours  
possible dans le sens d'évacuation.

### Initial position:

**Operation from outside:**  
Outside handle engaged, access using  
the handle possible from both sides.

**Operation from inside:**  
It is always possible to open the door  
in the direction of escape.

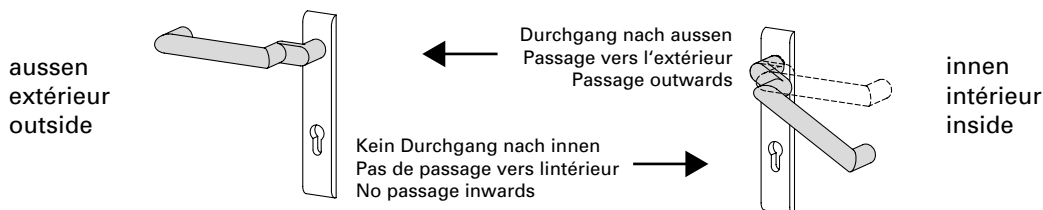

### Schaltstellung

**Funktion von aussen:**  
Aussendrücker ausgekoppelt und im  
Leerlauf. Die Tür kann nur mit dem  
Schlüssel geöffnet werden, indem  
der Aussendrücker eingekuppelt wird  
(Grundstellung). Anschliessend kann  
mit dem Schlüssel über vorschliessen  
des Riegels die Nusskupplung wieder  
in die Leerlaufposition (Schaltstellung)  
zurückgeschaltet werden.

**Funktion von innen:**  
Die Öffnung der Tür ist grundsätzlich  
jederzeit in Fluchtrichtung möglich.

### Position de commutation

**Fonction de l'extérieur:**  
Le loquet extérieur découplé tourne  
à vide. La porte ne peut être ouverte  
qu'avec la clé en couplant le loquet  
extérieur (position initiale). Il est  
ensuite possible de faire repasser le  
couplage du fouillot à la marche à  
vide avec la clé en préfermant son  
verrou (position de commutation).

**Fonction de l'intérieur:**  
L'ouverture de la porte est toujours  
possible dans le sens d'évacuation.

### Switched position

**Operation from outside:**  
Outside handle disengaged and idle.  
The door can only be opened with the  
key, whereby the outside handle is  
engaged (initial position). The spindle  
can then be brought back into the idle  
position (switched position) by locking  
the bolt with the key.

**Operation from inside:**  
It is always possible to open the door  
in the direction of escape.

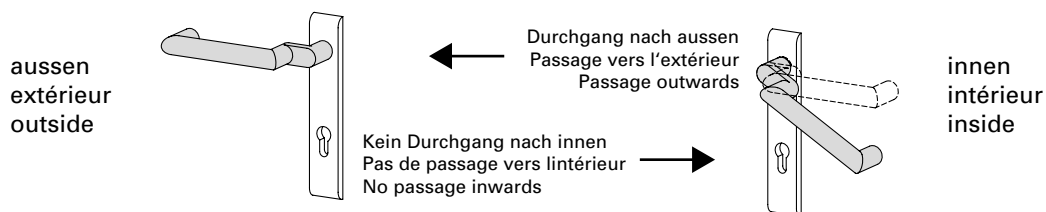

### Verriegelung

#### *Funktion von aussen:*

Schlüssel in Verschlussrichtung bis zur Verriegelung gedreht und abgezogen. Nach einer Fluchttürbetätigung von innen entsteht automatisch die Schaltstellung (Aussendrücker abgekoppelt).

#### *Funktion von innen:*

Die Öffnung der Tür ist grundsätzlich jederzeit in Fluchtrichtung möglich.

### Verrouillage

#### *Fonction de l'extérieur:*

Clé tournée dans le sens de fermeture jusqu'au verrouillage et retirée. La position de commutation est automatique après avoir actionné une porte de secours de l'intérieur (loquet extérieur découplé).

#### *Fonction de l'intérieur:*

L'ouverture de la porte est toujours possible dans le sens d'évacuation.

### Locking

#### *Operation from outside:*

The key is turned in the locking direction until it locks and is then removed. The switched position (outside handle disengaged) is automatically triggered if the emergency exit function is used.

#### *Operation from inside:*

It is always possible to open the door in the direction of escape.

### Verwendungshinweis

Für Türen, die zeitweise einen Durchgang von innen und aussen ermöglichen müssen (Grundstellung). Nach einer Beschlagbetätigung von innen aus der Schaltstellung oder Verriegelung heraus entsteht nach dem Schliessen der Tür automatisch Leerlauf auf dem Aussendrücker. Die Umschaltfunktion B ermöglicht grundsätzlich eine Öffnung der Tür von innen (Fluchttürfunktion).

### Conseil d'utilisation

Pour les portes devant permettre provisoirement le passage de l'intérieur et de l'extérieur (position de base). Après un actionnement de la garniture de l'intérieur à partir de la position de commutation ou de verrouillage, le loquet extérieur marche automatiquement à vide après avoir fermé la porte. La fonction de commutation B autorise toujours une ouverture de la porte de l'intérieur (fonction de porte de secours).

### Instructions on use

For doors which must occasionally allow access from inside and outside (initial position). After actuating the fittings from the inside out of the switched position or locked position, the idle state is automatically triggered on the outside handle after closing the door. Switchover function B always makes it possible to open the door from the inside (emergency exit function).

## Funktionsbeschreibung für Panik-Schlösser

## Description des fonctions pour serrures panique

## Description of operation for locks with emergency functions

### Wechselfunktion E (Standard-Fluchttürfunktion)

### Fonction de changement E (Fonction de porte de secours Standard)

### Latch retention function E (Standard emergency exit function)

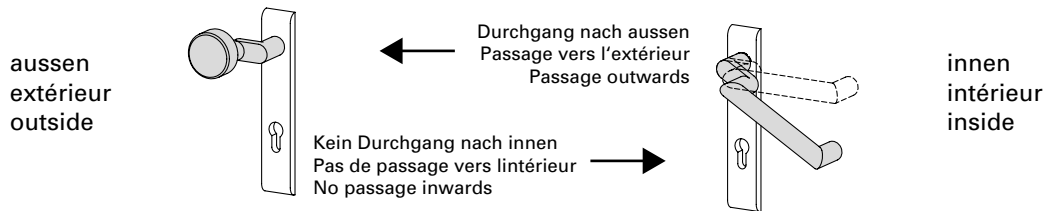

### Grundstellung

*Funktion von aussen:*  
Schlüssel bis zum Schlüsselabzug  
in Öffnungsrichtung gedreht und  
abgezogen.

*Funktion von innen:*  
Die Öffnung der Tür ist grundsätzlich  
jederzeit in Fluchtrichtung möglich.

### Réglage de base

*Fonction de l'extérieur:*  
Clé tournée dans le sens d'ouverture  
jusqu'au retrait de la clé et retirée.

*Fonction de l'intérieur:*  
L'ouverture de la porte est toujours  
possible dans le sens d'évacuation.

### Initial position:

*Operation from outside:*  
The key is turned in the opening  
direction until it can be withdrawn.

*Operation from inside:*  
It is always possible to open the door  
in the direction of escape.

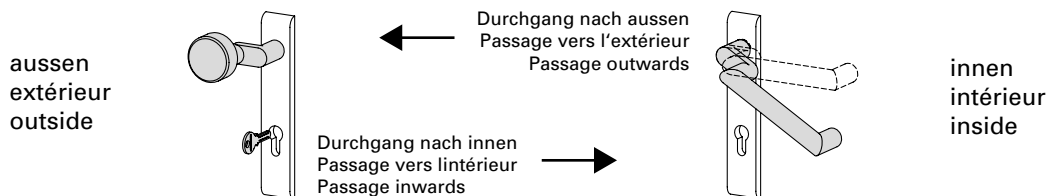

### Öffnungsstellung

*Funktion von aussen:*  
Feststehender Knopf oder Stossgriff;  
das Öffnen der Tür erfolgt mit dem  
Schlüssel über den Wechsel.

*Funktion von innen:*  
Die Öffnung der Tür ist grundsätzlich  
jederzeit in Fluchtrichtung möglich.

### Position d'ouverture

*Fonction de l'extérieur:*  
Bouton fixe ou poignée poussoir; la  
porte s'ouvre avec la clé au moyen  
du levier.

*Fonction de l'intérieur:*  
L'ouverture de la porte est toujours  
possible dans le sens d'évacuation.

### Open position

*Operation from outside:*  
Fixed knob or push handle; the door  
is opened with the key via the latch.

*Operation from inside:*  
It is always possible to open the door  
in the direction of escape.

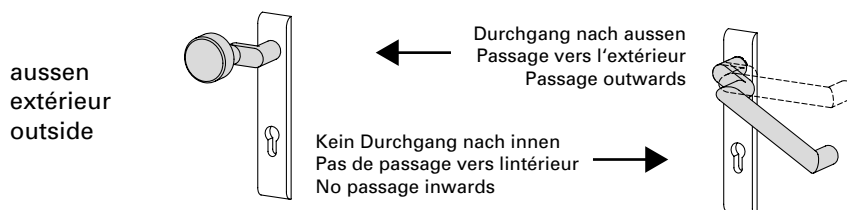

### Verriegelung

#### *Funktion von aussen:*

Schlüssel in Verschlussrichtung bis zur Verriegelung gedreht und abgezogen. Nach einer Fluchttürbetätigung von innen entsteht automatisch die Grundstellung.

#### *Funktion von innen:*

Die Öffnung der Tür ist grundsätzlich jederzeit in Fluchtrichtung möglich.

### Verrouillage

#### *Fonction de l'extérieur:*

Clé tournée dans le sens de fermeture jusqu'au verrouillage et retirée. La position de base est automatique après avoir actionné une porte de secours de l'intérieur.

#### *Fonction de l'intérieur:*

L'ouverture de la porte est toujours possible dans le sens d'évacuation.

### Locking

#### *Operation from outside:*

The key is turned in the locking direction until it locks and is then removed. If the emergency exit function is used from the inside, the lock automatically returns to the initial position.

#### *Operation from inside:*

It is always possible to open the door in the direction of escape.

### Verwendungshinweis

Für Türen, bei denen grundsätzlich eine unberechtigte Öffnung von aussen verhindert werden muss. Die Tür kann nicht versehentlich in unverschlossenem Zustand bleiben, da schon nach Schlüsselabzug und Schliessen der Tür eine Öffnung der Tür nur mit dem Schlüssel möglich ist. Die Wechselfunktion E ermöglicht grundsätzlich eine Öffnung der Tür von innen (Fluchttürfunktion).

### Conseil d'utilisation

Pour les portes pour lesquelles une ouverture non autorisée de l'extérieur doit toujours être empêchée. La porte ne peut rester ouverte par inadvertance car dès que la clé a été retirée et que la porte s'est fermée, son ouverture n'est plus possible qu'avec la clé. La fonction de changement E autorise toujours une ouverture de la porte de l'intérieur (fonction de porte de secours).

### Instructions on use

For doors which must always prevent unauthorised opening from the outside. The door cannot accidentally remain open, as once the key is removed and the door is closed, it is only possible to open the door using a key. Latch retention function E always makes it possible to open the door from the inside (emergency exit function).

## Funktionsbeschreibung für Panik-Schlösser

## Description des fonctions pour serrures panique

## Description of operation for locks with emergency functions

### Umschaltfunktion D (Sonder-Fluchttürfunktion)

### Fonction de commutation D (Fonction de porte de secours spécial)

### Switchover function D (Special emergency exit function)

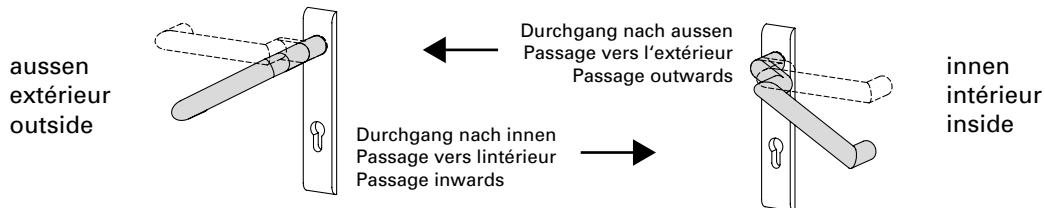

### Grundstellung

*Funktion von aussen:*  
Aussendrücker eingekoppelt,  
Durchgang von beiden Seiten über  
die Drücker möglich.

*Funktion von innen:*  
Die Öffnung der Tür ist grundsätzlich  
jederzeit in Fluchtrichtung möglich.

### Réglage de base

*Fonction de l'extérieur:*  
Loquet extérieur couplé, le passage  
est possible des deux côtés avec le  
loquet.

*Fonction de l'intérieur:*  
L'ouverture de la porte est toujours  
possible dans le sens d'évacuation.

### Initial position

*Operation from outside:*  
Outside handle engaged, access using  
the handle possible from both sides.

*Operation from inside:*  
It is always possible to open the door  
in the direction of escape.

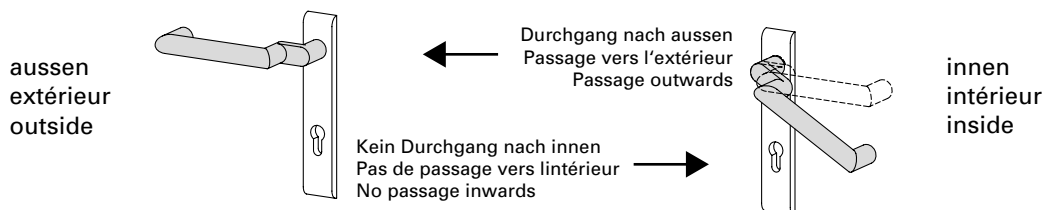

### Schaltstellung

*Funktion von aussen:*  
Aussendrücker ausgekoppelt und im  
Leerlauf. Die Tür kann nur mit dem  
Schlüssel geöffnet werden, indem  
der Aussendrücker eingekuppelt wird  
(Grundstellung). Anschliessend kann  
mit dem Schlüssel über vorschliessen  
des Riegels die Nusskupplung wieder  
in die Leerlauffunktion (Schaltstellung)  
zurückgeschaltet werden.

*Funktion von innen:*  
Die Öffnung der Tür ist grundsätzlich  
jederzeit in Fluchtrichtung möglich.  
Sobald die Fluchttürfunktion von  
innen genutzt wird, bleibt der Drücker  
auf der Aussenseite eingekuppelt.

### Position de commutation

*Fonction de l'extérieur:*  
Le loquet extérieur découplé tourne  
à vide. La porte ne peut être ouverte  
qu'avec la clé en couplant le loquet  
extérieur (position de base). Il est  
ensuite possible de faire repasser le  
couplage du fouillot à la marche à  
vide avec la clé en préférant le  
verrou (position de commutation).

*Fonction de l'intérieur:*  
L'ouverture de la porte est toujours  
possible dans le sens d'évacuation.  
Dès que la fonction de porte de  
secours est utilisée de l'intérieur, le  
loquet reste couplé du côté extérieur.

### Switched position

*Operation from outside:*  
Outside handle disengaged and idle.  
The door can only be opened with  
the key, whereby the outside handle is  
engaged (initial position). The spindle  
can then be brought back into the idle  
position (switched position) by locking  
the bolt with the key.

*Operation from inside:*  
It is always possible to open the door  
in the direction of escape. As soon as  
the emergency exit function is used  
from the inside, the handle becomes  
engaged on the outside.

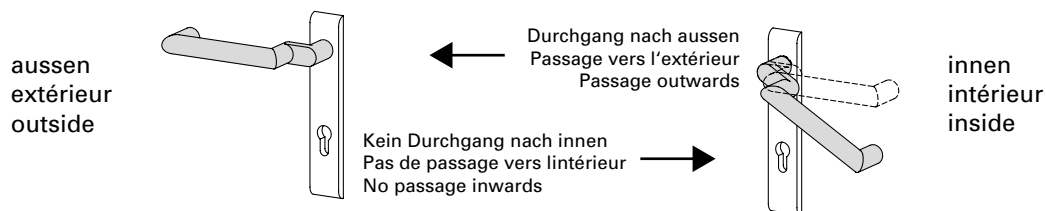

### Verriegelung

*Funktion von aussen:*  
Schlüssel in Verschlussrichtung bis zur Verriegelung gedreht und abgezogen. Nach einer Fluchttürbetätigung von innen entsteht automatisch die Grundstellung (Aussendrücker eingekoppelt).

*Funktion von innen:*  
Die Öffnung der Tür ist grundsätzlich jederzeit in Fluchrichtung möglich.

### Verrouillage

*Fonction de l'extérieur:*  
Clé tournée jusqu'au verrouillage dans le sens de fermeture puis retirée. La position de base est automatique après avoir actionné une porte de secours de l'intérieur (loquet extérieur couplé).

*Fonction de l'intérieur:*  
L'ouverture de la porte est toujours possible dans le sens d'évacuation.

### Locking

*Operation from outside:*  
The key is turned in the locking direction until it locks and is then removed. If the emergency exit function is used from the inside, the lock automatically returns to the initial position (outside handle engaged).

*Operation from inside:*  
It is always possible to open the door in the direction of escape.

### Verwendungshinweis

Für Türen, die zeitweise einen Durchgang von innen und aussen ermöglichen müssen (Grundstellung). Nach einer Beschlagbetätigung von innen aus der Schaltstellung oder Verriegelung heraus entsteht nach dem Schliessen der Tür automatisch Grundstellung auf dem Aussendrücker. Die Durchgangsfunktion D ermöglicht grundsätzlich eine Öffnung der Tür von innen (Fluchttürfunktion).

### Conseil d'utilisation

Pour les portes devant permettre par intermittence le passage de l'intérieur et de l'extérieur (position de base). Après avoir actionné la garniture de l'intérieur à partir de la position de commutation ou de verrouillage, le loquet extérieur marche automatiquement à vide après avoir fermé la porte. La fonction de passage D autorise toujours une ouverture de la porte de l'intérieur (fonction de porte de secours).

### Instructions on use

For doors which must occasionally allow access from inside and outside (initial position). After actuating the fittings from the inside out of the switched position or locked position, the initial position is automatically triggered on the outside handle after the door is closed. Access function D always makes it possible to open the door from the inside (emergency exit function).



## Notausgangsverschlüsse nach EN 179

Notausgangsverschlüsse nach EN 179 sind für Gebäude oder Gebäudeteile bestimmt, die keinem öffentlichen Publikumsverkehr unterliegen und deren Besucher die Funktion der Fluchttüren kennen. Anwendungen sind überall dort, wo öffentlicher Publikumsverkehr ausgeschlossen werden kann. Nebenausgänge oder Türen in Gebäudeteilen, die nur von autorisierten Personen genutzt werden, sind ebenfalls nach EN 179 auszustatten.

### Anwendungsbeispiele

- private Wohnanlagen
- nichtöffentliche Verwaltungen von Industrieunternehmen
- nichtöffentliche Bereiche von Veranstaltungsgebäuden
- nichtöffentliche Bereiche von Flughäfen, Banken, Einkaufszentren etc.

Als Beschlagelemente sind Drücker oder Stossplatten vorgeschrieben.

### Empfehlung:

**Verschlüsse nach EN 179 sind immer dann einzusetzen, wenn eine öffentliche Nutzung dieses Bereiches generell ausgeschlossen werden kann.**

## Fermetures d'issues de secours selon la norme EN 179

Les fermetures d'issues de secours selon la norme EN 179 sont destinées aux immeubles et parties d'immeubles qui ne reçoivent pas de public et dont les occupants connaissent le fonctionnement des portes de secours. Elles sont utilisables partout où la présence de public peut être exclue. Les sorties annexes ou les portes des parties d'immeubles qui ne sont utilisées que par des personnes autorisées doivent aussi répondre à la norme EN 179.

### Exemples d'utilisation

- habitations privées
- administrations non publiques d'entreprises industrielles
- zones non ouvertes au public dans les bâtiments abritant des manifestations
- zones non ouvertes au public dans les aéroports, les banques, les centres commerciaux etc.

Les ferrures sont obligatoirement des poignées ou des plaques de poussée.

### Recommandation:

**Les fermetures conformes à la norme EN 179 doivent toujours être utilisées dès lors qu'on peut exclure de façon générale une utilisation publique de la zone considérée.**

## Emergency exit locks in accordance with EN 179

In accordance with DIN EN 179, emergency exit locks are designed for sections of buildings not open to the general public and where the occupants are familiar with such doors. They are suitable for any areas without public access. Side exits or doors in sections of buildings only used by authorised personnel must also be designed in accordance with EN 179.

### Examples

- Private apartment blocks
- Non-public administration buildings in industrial companies
- Non-public areas of conference centres
- Non-public areas of airports, banks, shopping centres etc.

Handles or push pads must be used as fittings.

### Recommendation:

**Locks which comply with EN 179 must be used wherever public use of this area can generally be ruled out.**





## Paniktürverschlüsse nach EN 1125

Paniktürverschlüsse nach EN 1125 kommen in öffentlichen Gebäuden oder Gebäudeteilen zum Einsatz, bei denen die Besucher die Funktion der Fluchttüren nicht kennen und diese im Notfall auch ohne Einweisung betätigen können müssen.

### Anwendungsbeispiele

- Krankenhäuser
- Fluchtwege in Schulen
- öffentliche Verwaltungen
- Veranstaltungsgebäude
- Flughäfen
- Einkaufszentren etc.

Hier sind Griff- oder Druckstangen als Beschlagselemente anzuwenden die über die Türbreite (mindestens 60% der Flügelbreite) gehen.

**Empfehlung:**  
**Verschlüsse nach EN 1125 sind immer dann einzusetzen, wenn eine öffentliche Nutzung des Gebäudebereichs vorliegt.**

## Fermetures de portes panique selon la norme EN 1125

Les fermetures de portes panique selon la norme EN 1125 sont utilisées dans les immeubles et parties d'immeubles dans lesquels les visiteurs ne connaissent pas le fonctionnement des portes de secours et doivent pouvoir manoeuvrer celles-ci sans aucune instruction en cas d'urgence.

### Exemples d'utilisation

- hôpitaux
- issues de secours des écoles
- administrations publiques
- bâtiments abritant des manifestations
- aéroports
- centres commerciaux, etc.

On doit dans ces cas utiliser comme ferrures des poignées ou des barres d'appui traversant au moins 60% de la largeur de la porte.

**Recommandation:**  
**Les fermetures conformes à la norme EN 1125 doivent toujours être utilisées dès lors que la zone considérée est prévue pour une utilisation publique.**

## Panic door locks in accordance with EN 1125

Panic door locks in accordance with EN 1125 are used in public buildings or sections of buildings where visitors are unfamiliar with such doors but must still be able to use them in an emergency without prior training.

### Examples

- Hospitals
- Escape routes in schools
- Public administration buildings
- Conference centres
- Airports
- Shopping centres etc.





In these cases, lever action bars or push bars must be used as fittings across the width of the door (at least 60% of the leaf width).

**Recommendation:**  
**Locks in accordance with EN 1125 must always be used in sections of buildings used by the public.**

**Zwängungsfreies Öffnen**  
**(Türen in Panik-Ausführung)**

**Ouvertures sans collision des vantaux**  
**(Portes en version panique)**

**Door alignment when opening**  
**(Doors with emergency function)**

Bänder Paumelles Hinges	Drehpunktstand Distance à l'axe de rotation Center axis of hinge  <b>X</b>	Drücker Poignée Handle	Einflügelig Un vantail Single-leaf		Zweiflügelig Deux vantaux Double-leaf			
			min. LDB mm	min. GF-B mm	min. LDB mm	min. GF-B mm	min. SF-B mm	
 Anschweißbänder Paumelles à souder Weld-on hinges 550.229/550.276 555.267/555.268 550.238 555.227/555.261 555.226/555.260	13,5 mm	 555.586 / 555.579 / 555.588	490	530	1000 (1000)	530 (630)	530 (430)	
		 555.726 / 555.727	490	530	1000 (1000)	530 (630)	530 (430)	
		 556.034 / 556.035 / 556.036 / 556.037	490	530				
		 555.730 / 555.731 / 555.729 555.733 / 555.734 / 555.732	490	530	1000 (1000)	530 (630)	530 (430)	

Masse in Klammern =  
 bei unsymmetrischen Flügelbreiten

Dimensions entre parenthèses =  
 quand la largeur des vantaux est asymétrique

Measurements in brackets =  
 For unsymmetrical leaf widths

Für zweiflügelige Türen Mitnehmerklappe  
 550.387 erforderlich.

Pour les portes à deux vantaux, doigt  
 d'entraînement 550.387 nécessaire.

Selector bar 550.387 required for  
 double-leaf doors

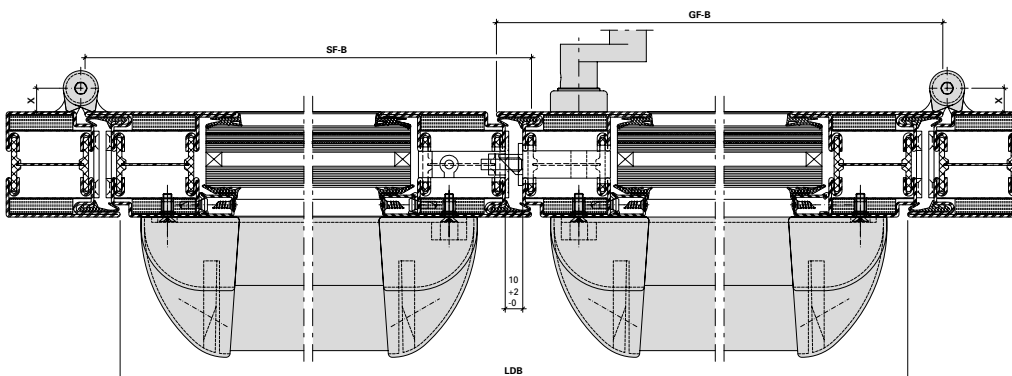





- LDB Lichte Durchgangsbreite
- GF-B Gangflügel-Breite
- SF-B Standflügel-Breite
- LDB Largeur vide lumière
- GF-B Largeur du vantail de service
- SF-B Largeur du vantail semi-fixe
- LDB Clear opening width
- GF-B Access leaf width
- SF-B Secondary leaf width

**Zwängungsfreies Öffnen**  
**(Türen in Panik-Ausführung)**

**Ouvertures sans collision des vantaux**  
**(Portes en version panique)**

**Door alignment when opening**  
**(Doors with emergency function)**

Bänder Paumelles Hinges	Drehpunkt- abstand Distance à l'axe de rotation Center axis of hinge  <b>X</b>	Drücker Poignée Handle	Einflügelig Un vantail Single-leaf		Zweiflügelig Deux vantaux Double-leaf			
			min. LDB mm	min. GF-B mm	min. LDB mm	min. GF-B mm	min. SF-B mm	
 Anschraubbänder Paumelles à visser Screw-on hinges 555.536-555.539 555.570-555.573	13 mm	 555.586 / 555.579 / 555.588	490	530	1000 (1400)	530 (1030)	530 (430)	
		 555.726 / 555.727	490	530	1000 (1000)	530 (630)	530 (430)	
		 556.034 / 556.035 / 556.036 / 556.037	490	530				
		 555.730 / 555.731 / 555.729 555.733 / 555.734 / 555.732	490	530	1000 (1000)	530 (630)	530 (430)	

Masse in Klammern =  
bei unsymmetrischen Flügelbreiten

Für zweiflügelige Türen Mitnehmerklappe  
550.387 erforderlich.

Dimensions entre parenthèses =  
quand la largeur des vantaux est asymétrique

Pour les portes à deux vantaux, doigt  
d'entraînement 550.387 nécessaire.

Measurements in brackets =  
For unsymmetrical leaf widths

Selector bar 550.387 required for  
double-leaf doors

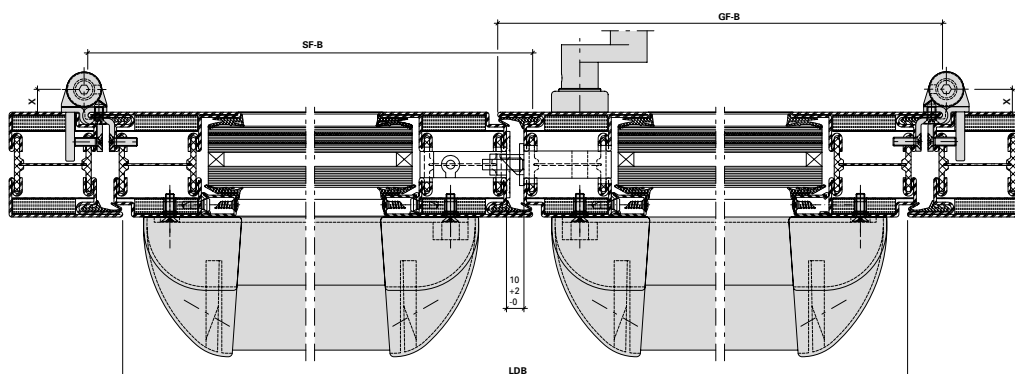





- LDB Lichte Durchgangsbreite
- GF-B Gangflügel-Breite
- SF-B Standflügel-Breite
- LDB Largeur vide lumière
- GF-B Largeur du vantail de service
- SF-B Largeur du vantail semi-fixe
- LDB Clear opening width
- GF-B Access leaf width
- SF-B Secondary leaf width

**Zwängungsfreies Öffnen**  
**(Türen in Panik-Ausführung)**

**Ouvertures sans collision des vantaux**  
**(Portes en version panique)**

**Door alignment when opening**  
**(Doors with emergency function)**

Bänder Paumelles Hinges	Drehpunktstand Distance à l'axe de rotation Center axis of hinge  <b>X</b>	Drücker Poignée Handle	Einflügelig Un vantail Single-leaf		Zweiflügelig Deux vantaux Double-leaf		
			min. LDB mm	min. GF-B mm	min. LDB mm	min. GF-B mm	min. SF-B mm
 Anschraubänder Paumelles à visser Screw-on hinges 550.250/550.286	16,5 mm	 555.586 / 555.579 / 555.588	490	530	1100 (1100)	580 (730)	580 (430)
		 555.726 / 555.727	490	530	1100 (1100)	580 (730)	580 (430)
		 556.034 / 556.035 / 556.036 / 556.037	490	530			
		 555.730 / 555.731 / 555.729 555.733 / 555.734 / 555.732	490	530	1100 (1100)	580 (730)	500 (430)

Masse in Klammern =  
 bei unsymmetrischen Flügelbreiten

Für zweiflügelige Türen Mitnehmerklappe  
 550.387 erforderlich.

Dimensions entre parenthèses =  
 quand la largeur des vantaux est asymétrique

Pour les portes à deux vantaux, doigt  
 d'entraînement 550.387 nécessaire.

Measurements in brackets =  
 For unsymmetrical leaf widths

Selector bar 550.387 required for  
 double-leaf doors

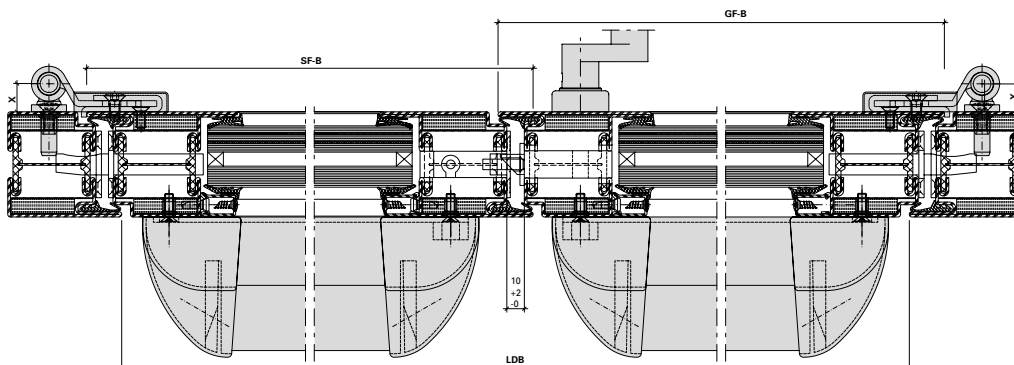





- LDB Lichte Durchgangsbreite
- GF-B Gangflügel-Breite
- SF-B Standflügel-Breite
- LDB Largeur vide lumière
- GF-B Largeur du vantail de service
- SF-B Largeur du vantail semi-fixe
- LDB Clear opening width
- GF-B Access leaf width
- SF-B Secondary leaf width

**Zwängungsfreies Öffnen**  
**(Türen in Panik-Ausführung)**

**Ouvertures sans collision des vantaux**  
**(Portes en version panique)**

**Door alignment when opening**  
**(Doors with emergency function)**

Bänder Paumelles Hinges	Drehpunktstand Distance à l'axe de rotation Center axis of hinge  <b>X</b>	Drücker Poignée Handle	Einflügelig Un vantail Single-leaf		Zweiflügelig Deux vantaux Double-leaf		
			min. LDB mm	min. GF-B mm	min. LDB mm	min. GF-B mm	min. SF-B mm
 Anschraubänder Paumelles à visser Screw-on hinges 555.656-555.659	36 mm	 555.586 / 555.579 / 555.588	490	530			
		 555.726 / 555.727	490	530			
		 556.034 / 556.035 / 556.036 / 556.037	490	530			
		 555.730 / 555.731 / 555.729 555.733 / 555.734 / 555.732	490	530			

Masse in Klammern =  
 bei unsymmetrischen Flügelbreiten

Für zweiflügelige Türen Mitnehmerklappe  
 550.387 erforderlich.

Dimensions entre parenthèses =  
 quand la largeur des vantaux est asymétrique

Pour les portes à deux vantaux, doit  
 d'entraînement 550.387 nécessaire.

Measurements in brackets =  
 For unsymmetrical leaf widths

Selector bar 550.387 required for  
 double-leaf doors

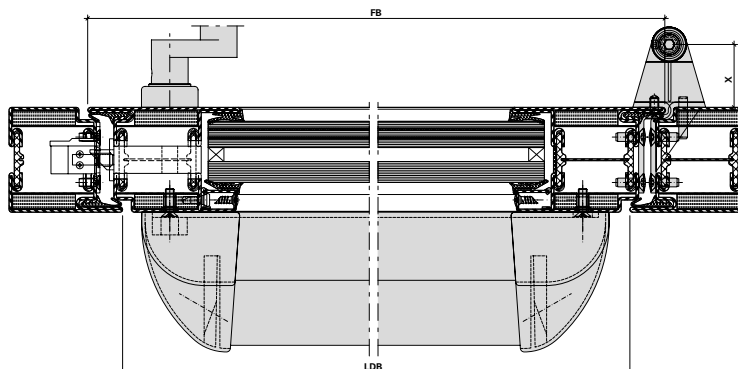





- LDB Lichte Durchgangsbreite
- GF-B Gangflügel-Breite
- SF-B Standflügel-Breite
- LDB Largeur vide lumière
- GF-B Largeur du vantail de service
- SF-B Largeur du vantail semi-fixe
- LDB Clear opening width
- GF-B Access leaf width
- SF-B Secondary leaf width

**Zwängungsfreies Öffnen**  
**(Türen in Panik-Ausführung)**

**Ouvertures sans collision des vantaux**  
**(Portes en version panique)**

**Door alignment when opening**  
**(Doors with emergency function)**

Bänder Paumelles Hinges	Drehpunktstand Distance à l'axe de rotation Center axis of hinge  <b>X</b>	Drücker Poignée Handle	Einflügelig Un vantail Single-leaf		Zweiflügelig Deux vantaux Double-leaf			
			min. LDB mm	min. GF-B mm	min. LDB mm	min. GF-B mm	min. SF-B mm	
 Verdeckt liegendes 3D Stahl- Anschraubband Paumelle à visser 3D non apparente Concealed 3D screw-on hinge 555.024/555.025	-13,5 mm	 555.586 / 555.579 / 555.588	490	530	1000 (1000)	530 (630)	530 (430)	
		 555.726 / 555.727	490	530	1000 (1000)	530 (630)	530 (430)	
		 556.034 / 556.035 / 556.036 / 556.037	490	530				
		 555.730 / 555.731 / 555.729 555.733 / 555.734 / 555.732	490	530	1000 (1000)	530 (630)	530 (430)	

Masse in Klammern =  
bei unsymmetrischen Flügelbreiten

Dimensions entre parenthèses =  
quand la largeur des vantaux est asymétrique

Measurements in brackets =  
For unsymmetrical leaf widths

Für zweiflügelige Türen Mitnehmerklappe  
550.387 erforderlich.

Pour les portes à deux vantaux, doigt  
d'entraînement 550.387 nécessaire.

Selector bar 550.387 required for  
double-leaf doors

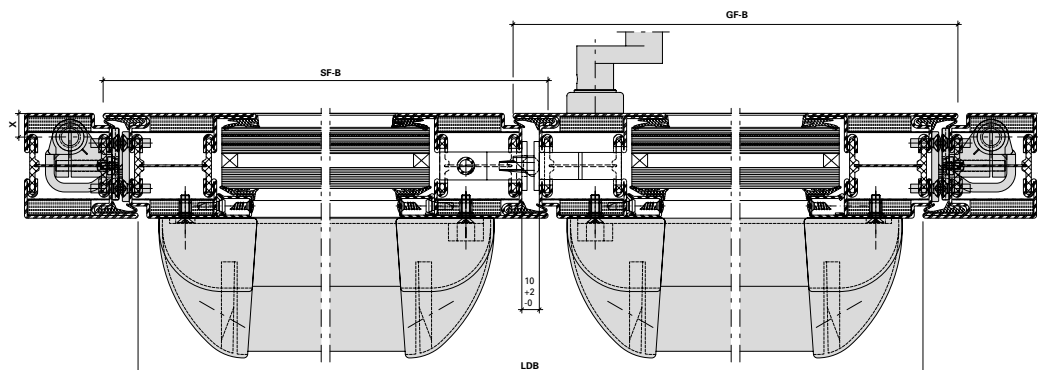

- LDB Lichte Durchgangsbreite
- GF-B Gangflügel-Breite
- SF-B Standflügel-Breite
- LDB Largeur vide lumière
- GF-B Largeur du vantail de service
- SF-B Largeur du vantail semi-fixe
- LDB Clear opening width
- GF-B Access leaf width
- SF-B Secondary leaf width

## Empfehlung Türflügelgewichte

### Einleitung

Türen werden je nach Einsatzbereich, Türgeometrie und Türgewicht unterschiedlich stark beansprucht.

Die in den nachstehenden Tabellen aufgeführten maximalen Türgewichte in Abhängigkeit der Auswahl, Anzahl und Anordnung der Türbänder sowie Türgrößen beruhen auf internen Versuchen und gelten nur bei Verwendung unserer qualitativ hochwertigen Jansen-Türbänder.

Eine systemkonform konstruierte und fachtechnisch einwandfreie Verarbeitung und Montage der Türanlagen wird vorausgesetzt. Dies gilt im besonderen Maße für die Montage resp. Befestigung der Türbänder.

### Beanspruchung

Bei den nachfolgenden Tabellenangaben wird von einer mittleren Beanspruchung der Türen ausgegangen (z.B. öffentliche Gebäude, Türen mit Türschliesser, etc.). Bei hochfrequentierten Türen und/oder Türanlagen mit anderen besonderen Beanspruchungen sind die Tabellenwerte zu reduzieren.

## Recommandation des poids du vantail

### Introduction

Les portes sont plus ou moins sollicitées selon leur lieu d'utilisation, leur géométrie et leur poids.

Les poids maximum des portes indiqués sur les tableaux suivants, fonction du choix, du nombre et de la disposition des paumelles ainsi que des dimensions des portes, se basent sur des essais internes et ne sont valables qu'avec utilisation de nos paumelles Jansen de grande qualité.

Une condition préalable réside dans la qualité technique parfaite de la transformation et du montage conforme au système des installations de porte. Cela vaut particulièrement pour le montage et la fixation des paumelles.

### Sollicitation

Les indications fournies sur les tableaux suivants se basent sur une sollicitation moyenne des portes, (p.ex: bâtiments publics, portes avec ferme-porte, etc.). Il convient de réduire les valeurs des tableaux pour les portes et/ou les installations de porte fortement fréquentées et particulièrement sollicitées.

## Recommendation leaf weight

### Introduction

Doors are differently stressed depending on area of application, door geometry and door weight.

The maximum door weights listed in the following table, subject to selection, quantity and arrangement of the hinges, as well as door sizes, are based on in-house tests and are only valid with the use of our high-quality Jansen hinges.

Manufacture and installation of door systems that conform to system construction and proper technical requirements are a must. This particularly applies to installation concerning the fastening of hinges.

### Stress

In the following information in the table, a medium stress of doors is assumed (e.g. Public buildings, doors with door closers etc.). The table values are to be reduced in the case of very frequently used doors and/or door units with other special stresses.



## **Empfehlung Türflügelgewichte**

### **Anordnung der Türbänder**

Für eine optimale Lastabtragung müssen die Bänder in einem möglichst grossen Abstand angeordnet werden. Allgemein hat sich die Bandanordnung auf Unter- resp. Oberkante Glaslicht beim Türflügel bewährt. Grundsätzlich sind auch andere Bandanordnungen möglich, allerdings können hierfür die max. Gewichte gemäss Tabelle nicht übernommen werden.

Die in den nachfolgenden Tabellen aufgeführten maximalen Gewichtsangaben basieren auf Bandanordnungen gemäss untenstehenden Abbildungen. Geringfügige Abweichungen der Bandpositionen von max.  $\pm 20$  mm haben noch keinen wesentlichen Einfluss auf die Tabellenwerte.

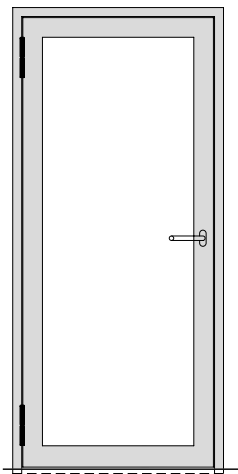

**Jansen Anschweisband**  
**Paumelle à souder**  
**Jansen weld-on hinge**

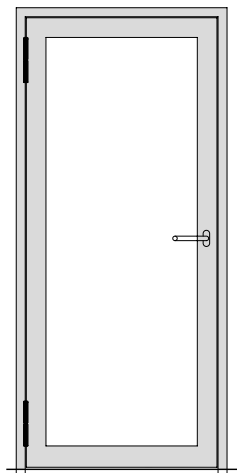

**Jansen Anschraubband**  
**Paumelle à visser Jansen**  
**Jansen screw-on hinge**

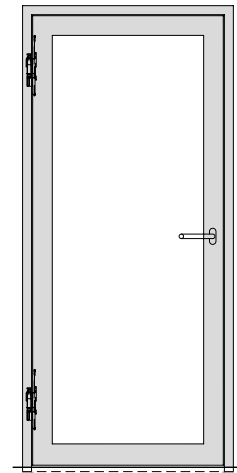

**Jansen verdeckt liegendes Band**  
**Paumelle non apparente Jansen**  
**Jansen concealed hinge**

## **Recommandation des poids du vantail**

### **Disposition des paumelles**

Les paumelles doivent être disposées à l'écart le plus grand possible pour la répartition optimale de la charge. Généralement, la disposition des paumelles sur le bord supérieur et le bord inférieur de l'imposte du vantail a fait ses preuves. D'autres dispositions sont également possibles; cependant, les poids maximum indiqués sur le tableau ne peuvent pas être adoptés.

Les indications de poids maximum fournies dans les tableaux suivants se basent sur les dispositions des paumelles comme indiquées sur les schémas ci-dessous. De faibles différences de max.  $\pm 20$  mm dans les positions des paumelles n'ont pas d'influence importante sur les valeurs indiquées dans les tableaux.

## **Recommandation leaf weight**

### **Arrangement of the hinges**

For optimal load transfer the hinges must be arranged with the greatest possible distance between them. Generally, the hinge arrangement proved itself on the bottom edge and top edge glass light on the leaf. Fundamentally, other hinge arrangements are also possible but in this case the maximum weights according to the table cannot be assumed.

The maximum weight information listed in the following tables is based on hinge arrangements according to the illustrations below. Marginal deviations in hinge positions of  $\pm 20$  mm still have no significant impact on the table values.



**Empfehlung  
 Türflügelgewichte**

**Aushängehöhen für Türbänder**

Die empfohlenen Werte beziehen sich auf die Situation, dass der Dorn 4 mm nach oben gestellt ist.

<b>Anschweisband Paumelle à souder Weld-on hinge</b>	
550.229	40 mm
550.238	38 mm
550.276	45 mm
555.267	40 mm
555.268	45 mm
555.227	45 mm
555.261	45 mm
555.226	40 mm
555.260	40 mm

**Recommandation des  
 poids du vantail**

**Hauteurs de décrochage pour  
 paumelles**

Les valeurs recommandées se réfèrent au fait que la tige dépasse vers le haut de 4 mm.

<b>Anschraubband Paumelle à visser Screw-on hinge</b>	
555.570/571 555.572/573	45 mm
555.536/537 555.538/539	40 mm
555.656/657 555.658/659	45 mm
550.250 550.286	Dorn zum Entfernen Tige à retirer Removable spindle

**Recommendation  
 leaf weight**

**Hanging heights for door hinges**

The recommended values are based on the spindle being positioned 4 mm higher

<b>Verdeckt liegendes Anschraubband Paumelle à visser non apparente Concealed screw-on hinge</b>	
555.024	52 mm
555.025	52 mm

**Türflügelgrößen**

Die Gewichtstabellen beziehen sich lediglich auf das Tragverhalten der Türbänder in Verbindung mit den Bandbefestigungen.

Die in den Tabellen aufgeführten Flügelbreiten / Flügelhöhen gelten nicht für alle Anwendungsfälle.

**Dimensions des vantaux**

Les tableaux des poids se réfèrent uniquement au comportement porteur des paumelles en liaison avec les fixations des paumelles.

Les largeurs / hauteurs de vantail indiquées dans les tableaux ne sont pas valables dans tous les cas d'utilisation.

**Leaf sizes**

The weight tables merely refer to the load bearing capacity of the hinges in connection with the hinge fastenings.

The leaf widths/heights listed in the tables do not apply to all cases of application.

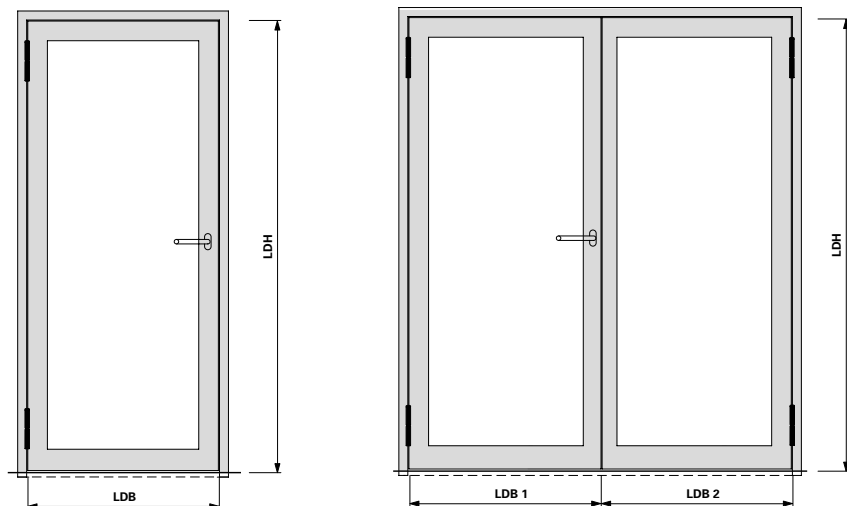

**LDB =**  
 Lichte Durchgangsbreite  
 Largeur vide lumière  
 Clear opening width

**LDH =**  
 Lichte Durchgangshöhe  
 Hauteur vide lumière  
 Clear opening height

**LDB 1/2 =**  
 Lichte Durchgangsbreite Flügel 1/2  
 Largeur vide lumière vantail 1/2  
 Clear opening width leaf 1/2

Leistungserklärung gemäss  
EN 1935

Déclaration de performance  
selon EN 1935

Declaration of Performance in  
accordance with EN 1935

	Gebrauchsklasse Classe d'utilisation Category of use	Dauerbetrieb Fonctionnement permanent Continuous operation	Masse der Prüftür Dimensions de la porte à tester Dimensions of test door	Feuerbeständigkeit Résistance au feu Fire resistance	Sicherheit Sécurité Security	Korrosionsbeständigkeit Résistance à la corrosion Corrosion resistance	Einbruchschutz Protection anti-effraction Burglar resistance	Bandklasse Classe de paumelle Hinge class
550.229	4	7	7	1	1	*	1	14
550.238	4	7	7	1	1	*	1	14
550.276	4	7	7	1	1	*	1	14
550.250	4	7	5	1	1	*	1	12
550.286	4	7	5	1	1	*	1	12
555.024	4	7	7	1	1	3	1	14
555.025	4	7	7	1	1	3	1	14
555.570	4	7	7	1	1	*	1	14
555.571	4	7	7	1	1	*	1	14
555.572	4	7	7	1	1	*	1	14
555.573	4	7	7	1	1	*	1	14
555.226	4	7	7	1	1	*	1	14
555.227	4	7	7	1	1	*	1	14
555.260	4	7	7	1	1	*	1	14
555.261	4	7	7	1	1	*	1	14
555.267	4	7	7	1	1	*	1	14
555.268	4	7	7	1	1	*	1	14
555.536	4	7	7	1	1	*	1	14
555.537	4	7	7	1	1	*	1	14
555.538	4	7	7	1	1	4	1	14
555.539	4	7	7	1	1	4	1	14
555.656	4	7	7	1	1	*	1	14
555.657	4	7	7	1	1	*	1	14
555.658	4	7	7	1	1	4	1	14
555.659	4	7	7	1	1	4	1	14

\* Korrosionsbeständigkeit für Bänder  
in Abhängigkeit der Oberflächen.

\* Résistance à la corrosion pour les  
paumelles en fonction des surfaces.

\* Corrosion resistance for hinges  
depends on the surface finishes.

**Leistungserklärung gemäss  
 EN 1935**

**Déclaration de performance  
 selon EN 1935**

**Declaration of Performance in  
 accordance with EN 1935**

	Grundmaterial Matériau de base Base material	Oberflächenbeschichtung des Bandes Revêtement de la surface de la paumelle Surface finish on the hinge	Klasse nach Korrosionsbeständigkeit nach EN 1670-1998  Classe d'après la résistance à la corrosion selon EN 1670-1998  Corrosion resistance class in accordance with EN 1670-1998
<b>1</b>	Stahl roh Acier brut Steel, mill finish	2-K Emaillack (Nasslack) einschichtig Vernis-émail à 2 composants (verniss liquide), une couche 2K enamel (wet paint), single layer	<b>2</b>
	Stahl roh Acier brut Steel, mill finish	1 x Polyester-Pulverlack (nur Decklack) 1 x vernis en poudre polyester (seulement vernis couvrant) 1 x polyester powder coating (top coat only)	<b>4</b>
	Stahl roh Acier brut Steel, mill finish	2 x Pulver: Polyestergrund und Polyester-Pulverlack 2 x poudre: couche de fond polyester et vernis en poudre polyester 2 x powder: polyester base and polyester powder coating	<b>4</b>
<b>2</b>	Stahl phosphatiert Acier phosphaté Steel, phosphatised	unbeschichtet sans revêtement uncoated	<b>1</b>
	Stahl phosphatiert Acier phosphaté Steel, phosphatised	1 x Polyester-Pulverlack (nur Decklack) 1 x vernis en poudre polyester (seulement vernis couvrant) 1 x polyester powder coating (top coat only)	<b>4</b>
<b>3</b>	1.4307	unbeschichtet sans revêtement uncoated	<b>4</b>
	1.4307	1 x Polyester-Pulverlack (nur Decklack) 1 x vernis en poudre polyester (seulement vernis couvrant) 1 x polyester powder coating (top coat only)	<b>4</b>
<b>4</b>	1.4435	unbeschichtet sans revêtement uncoated	<b>4</b>
<b>5</b>	Stahl galvanisch verzinkt Acier galvanisé Steel, galvanised	unbeschichtet sans revêtement uncoated	<b>3</b>
<b>6</b>	Stahl galvanisch verzinkt und blau passiviert Acier galvanisé et bleu passivé Steel, galvanised and blue passivated	2-K Emaillack (Nasslack) einschichtig Vernis-émail à 2 composants (verniss liquide), une couche 2K enamel (wet paint), single layer	<b>4</b>
		1 x Polyester-Pulverlack (nur Decklack) 1 x vernis en poudre polyester (seulement vernis couvrant) 1 x polyester powder coating (top coat only)	<b>4</b>

## **Empfehlung** **Türflügelgewichte**

### **Befestigung am Bau**

Eine einwandfreie Befestigung der Tür-Blendrahmen zum Bauwerk ist für eine dauerhafte Funktion der Türen eine unabdingbare Voraussetzung. Besonders im Bandbereich ist auf eine steife Befestigung zu achten. Diese Bedingung ist auch bei Türen ohne Bodeneinstand zwingend zu erfüllen.

Bei thermisch getrennten Türprofilen wird vorzugsweise die lastabtragende Profilhalbschale an den Baukörper angeschlossen.

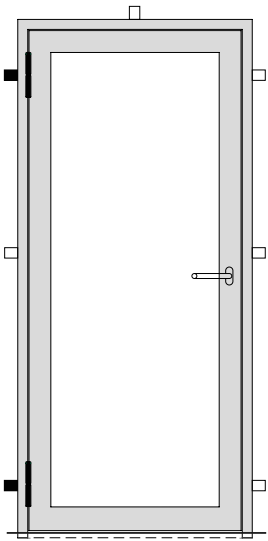

## **Recommandation des** **poids du vantail**

### **Fixation à la construction**

La fixation parfaite des dormants de porte à la maçonnerie est une condition inaliénable à la fonction durable des portes. Il convient particulièrement de veiller à disposer d'une fixation solide dans la zone des paumelles. Cette condition est aussi indispensable pour les portes sans raccordement dans la chape.

Pour les profilés de porte à séparation thermique, on préfère généralement raccorder au gros œuvre la semi-coque du profilé amortissant la charge.

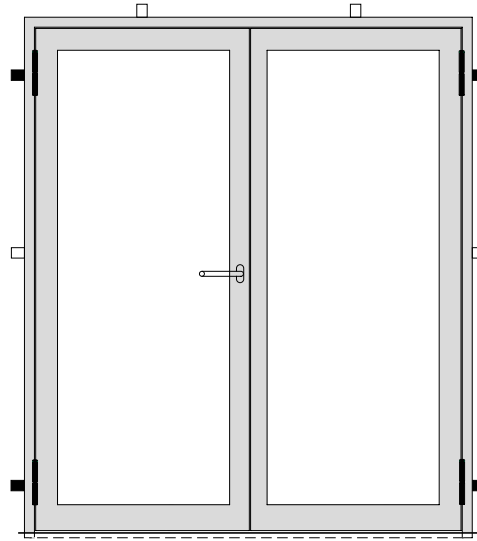

## **Recommandation** **leaf weight**

### **Fastening to the building**

The proper fastening of the outer door frame to the building is an indispensable prerequisite for the long-lasting functioning of the doors. Particular attention should be paid to a firm fastening in the hinge area. This condition is also obligatory for doors without floor recess.

In the case of thermally separated door profiles it is preferred that the load bearing half-shell profile be attached to the structure.

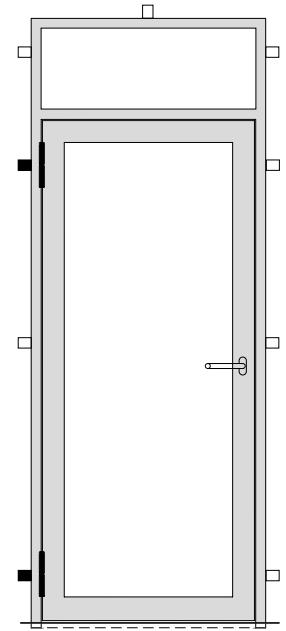

### **Pflege und Unterhalt**

Türbänder sind insbesondere bei schweren und/oder hoch frequentierten Türanlagen stark beansprucht und müssen deshalb regelmässig überwacht und gepflegt werden.

### **Contrôle et entretien**

Les paumelles des installations de porte lourdes et/ou fortement fréquentées sont particulièrement sollicitées et doivent par conséquent faire l'objet d'un contrôle et d'un entretien réguliers.

### **Care and maintenance**

Hinges are particularly heavily stressed on heavy doors and/or doors that are frequently used and must, therefore, be regularly checked and maintained.

### Empfehlung Türflügelgewichte

2 Anschweissbänder  
550.229/550.238/550.276/  
555.226/555.227/555.260/555.261  
Länge 180 mm, ø 20 mm

2 3D-Anschraubänder  
555.570/571/572/573

2 Anschraubänder  
555.536/537/538/539

2 Anschraubänder  
550.250 oder 550.286

### Recommandation des poids du vantail

2 paumelles à souder  
550.229/550.238/550.276/  
555.226/555.227/555.260/555.261  
longueur 180 mm, ø 20 mm

2 Paumelles à visser 3D  
555.570/571/572/573

2 Paumelles à visser  
555.536/537/538/539

2 Paumelles à visser  
550.250 ou 550.286

### Recommendation leaf weight

2 weld-on hinges  
550.229/550.238/550.276/  
555.226/555.227/555.260/555.261  
length 180 mm, ø 20 mm

2 3D screw-on hinges  
555.570/571/572/573

2 Screw-on hinges  
555.536/537/538/539

2 Screw-on hinges  
550.250 or 550.286

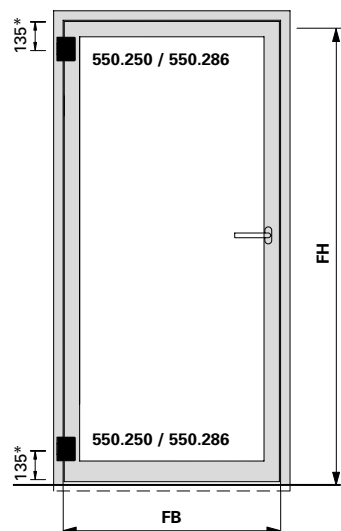
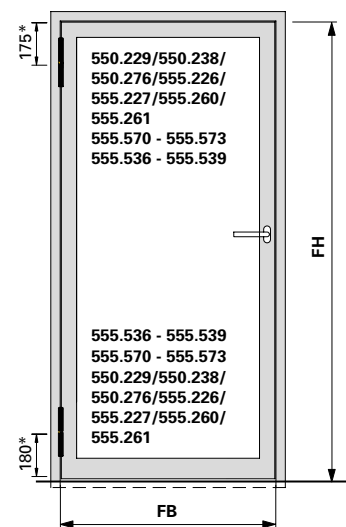

Maximale Türflügelgewichte in kg  
Max. poids du vantail en kg  
Max leaf weight in kg

Flügelhöhe FH in mm Hauteur de vantail FH en mm Leaf height FH in mm	3000	195	195	195	195	195	195	195
	2900	195	195	195	195	195	195	195
	2800	195	195	195	195	195	195	195
	2700	195	195	195	195	195	195	195
	2600	195	195	195	195	195	195	190
	2500	195	195	195	195	195	190	180
	2400	195	195	195	195	195	185	170
	2300	195	195	195	195	190	175	160
	2200	195	195	195	195	180	165	155
	2100	195	195	195	185	170	155	145
	2000	195	195	195	175	160	150	140
	1900	195	195	180	165	150	140	130

Flügelbreite FB in mm  
Largeur de vantail FB en mm  
Leaf width FB in mm

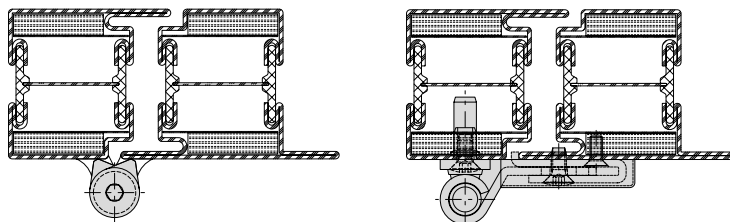

\* Ab Flügelaussenkante

\* À partir du bord extérieur de vantail

\* From outer edge of leaf

#### Hinweis:

Bei Drehtürautomaten müssen oben immer 2 Bänder angebracht werden

#### Remarque:

En présence de mécanismes automatiques pour portes, il faut toujours monter 2 paumelles en haut

#### Note:

For automatic door mechanisms, 2 hinges must always be fitted at the top

**Empfehlung  
Türflügelgewichte**

2 Anschweissbänder  
555.267 oder 555.268  
Länge 230 mm, ø 20 mm

**Recommandation des  
poids du vantail**

2 paumelles à souder  
555.267 ou 555.268  
longueur 230 mm, ø 20 mm

**Recommendation  
leaf weight**

2 weld-on hinges  
555.267 or 555.268  
length 230 mm, ø 20 mm

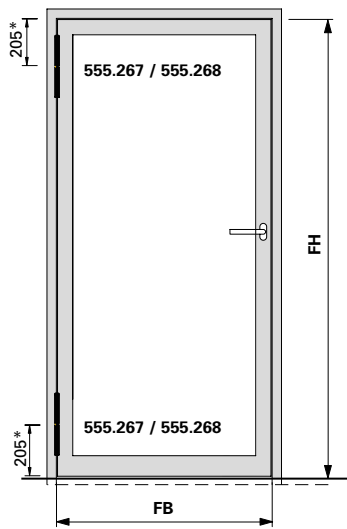

		Maximale Türflügelgewichte in kg Max. poids du vantail en kg Max leaf weight in kg							
Flügelhöhe <b>FH</b> in mm Hauteur de vantail <b>FH</b> en mm Leaf height <b>FH</b> in mm	<b>3000</b>	230	230	230	230	230	230	230	230
	<b>2900</b>	230	230	230	230	230	230	230	230
	<b>2800</b>	230	230	230	230	230	230	230	230
	<b>2700</b>	230	230	230	230	230	230	230	225
	<b>2600</b>	230	230	230	230	230	230	230	215
	<b>2500</b>	230	230	230	230	230	220	205	
	<b>2400</b>	230	230	230	230	230	210	195	
	<b>2300</b>	230	230	230	230	215	200	185	
	<b>2200</b>	230	230	230	220	205	190	175	
	<b>2100</b>	230	230	230	210	190	175	165	
	<b>2000</b>	230	225	215	195	180	165	155	
	<b>1900</b>	230	220	200	180	170	155	145	
	<b>800</b>	<b>900</b>	<b>1000</b>	<b>1100</b>	<b>1200</b>	<b>1300</b>	<b>1400</b>		
		Flügelbreite <b>FB</b> in mm Largeur de vantail <b>FB</b> en mm Leaf width <b>FB</b> in mm							

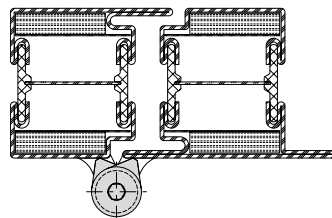

\* Ab Flügelaußenkante

\* À partir du bord extérieur de vantail

\* From outer edge of leaf

**Hinweis:**

Bei Drehtürautomaten müssen oben immer 2 Bänder angebracht werden

**Remarque:**

En présence de mécanismes automatiques pour portes, il faut toujours monter 2 paumelles en haut

**Note:**

For automatic door mechanisms, 2 hinges must always be fitted at the top

### Empfehlung Türflügelgewichte

3 Anschweissbänder  
550.229/550.238/550.276/  
555.226/555.227/555.260/555.261  
Länge 180 mm, ø 20 mm

3 3D-Anschraubänder  
555.570/571/572/573

3 Anschraubänder  
555.536/537/538/539

3 Anschraubänder  
550.250 oder 550.286

### Recommandation des poids du vantail

3 paumelles à souder  
550.229/550.238/550.276/  
555.226/555.227/555.260/555.261  
longueur 180 mm, ø 20 mm

3 Paumelles à visser 3D  
555.570/571/572/573

3 Paumelles à visser  
555.536/537/538/539

3 Paumelles à visser  
550.250 ou 550.286

### Recommendation leaf weight

3 weld-on hinges  
550.229/550.238/550.276/  
555.226/555.227/555.260/555.261  
length 180 mm, ø 20 mm

3 3D screw-on hinges  
555.570/571/572/573

3 Screw-on hinges  
555.536/537/538/539

3 Screw-on hinges  
550.250 or 550.286

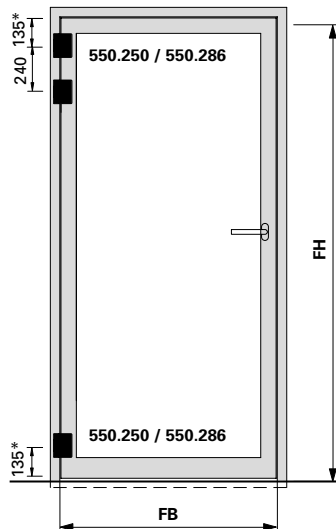
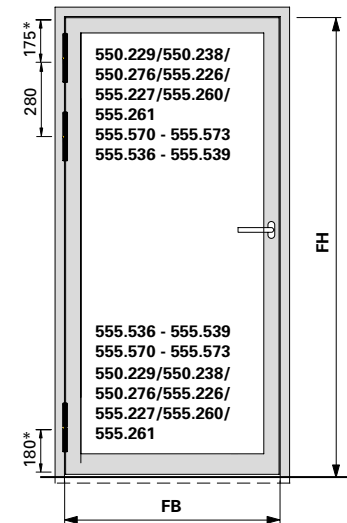

\* Ab Flügelaußenkante

#### Hinweis:

Bei Drehtürautomaten müssen oben immer 2 Bänder angebracht werden

		Maximale Türflügelgewichte in kg Max. poids du vantail en kg Max leaf weight in kg							
Flügelhöhe FH in mm Hauteur de vantail FH en mm Leaf height FH in mm	3000	230	230	230	230	230	230	230	230
	2900	230	230	230	230	230	230	230	230
	2800	230	230	230	230	230	230	230	230
	2700	230	230	230	230	230	230	230	225
	2600	230	230	230	230	230	230	230	215
	2500	230	230	230	230	230	220	205	
	2400	230	230	230	230	230	210	195	
	2300	230	230	230	230	215	200	185	
	2200	230	230	230	220	205	190	175	
	2100	230	230	230	210	190	175	165	
	2000	230	225	215	195	180	165	155	
1900	230	220	200	180	170	155	145		
	800	900	1000	1100	1200	1300	1400		
		Flügelbreite FB in mm Largeur de vantail FB en mm Leaf width FB in mm							

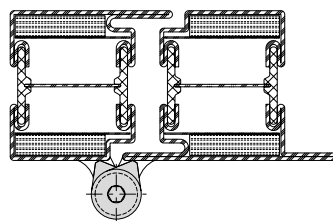

\* À partir du bord extérieur de vantail

#### Remarque:

En présence de mécanismes auto-matiques pour portes, il faut toujours monter 2 paumelles en haut

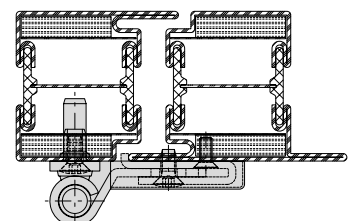

\* From outer edge of leaf

#### Note:

For automatic door mechanisms, 2 hinges must always be fitted at the top

**Empfehlung**  
**Türflügelgewichte**

2 x 3D Anschraubänder  
 (Achsabstand 36 mm)  
 555.656/555.657 (Stahl)  
 555.658/555.659 (Edelstahl)  
 555.660/555.661 (Stahl)

**Recommandation des**  
**poids du vantail**

2 x Paumelles à visser 3D  
 (Entraxe 36 mm)  
 555.656/555.657 (acier)  
 555.658/555.659 (acier Inox)  
 555.660/555.661 (acier)

**Recommendation**  
**leaf weight**

2 x 3D Screw-on hinges  
 (Hinge pin distance 36 mm)  
 555.656/555.657 (steel)  
 555.658/555.659 (stainless steel)  
 555.660/555.661 (steel)

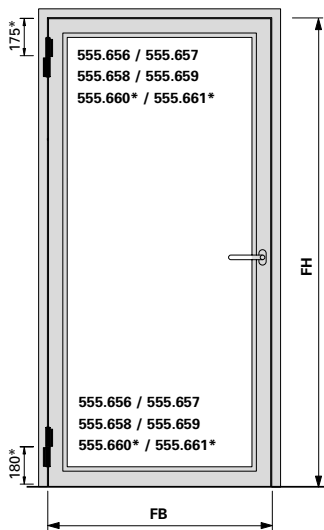

		Maximale Türflügelgewichte in kg Max. poids du vantail en kg Max leaf weight in kg							
Flügelhöhe FH in mm Hauteur de vantail FH en mm Leaf height FH in mm	3000	195	195	195	195	195	195	195	195
	2900	195	195	195	195	195	195	195	195
	2800	195	195	195	195	195	195	195	195
	2700	195	195	195	195	195	195	195	195
	2600	195	195	195	195	195	190	180	
	2500	195	195	195	195	195	190	180	
	2400	195	195	195	195	195	185	170	
	2300	195	195	195	195	190	175	160	
	2200	195	195	195	195	180	165	155	
	2100	195	195	195	185	170	155	145	
	2000	195	195	195	175	160	150	140	
	1900	195	195	180	165	150	140	130	
		800	900	1000	1100	1200	1300	1400	
		Flügelbreite FB in mm Largeur de vantail FB en mm Leaf width FB in mm							

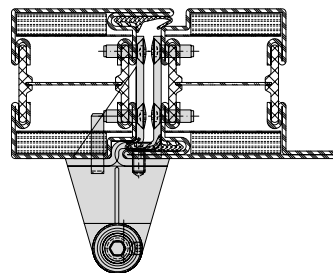

Einsatz nur bei verblechtem Türflügel und Standardrahmenprofil (Bautiefe 80 mm)

A utiliser uniquement avec vantail de porte tôlée et profilés standard pour cadre (profondeur de montage 80 mm)

Only for use with clad door leaf and standard frame profile (basic depth 80 mm)

\* Ab Flügelaußenkante

\* À partir du bord extérieur de vantail

\* From outer edge of leaf

**Hinweis:**

Bei Drehtürautomaten müssen oben immer 2 Bänder angebracht werden

**Remarque:**

En présence de mécanismes automatiques pour portes, il faut toujours monter 2 paumelles en haut

**Note:**

For automatic door mechanisms, 2 hinges must always be fitted at the top



**Empfehlung  
Türflügelgewichte**

3 x 3D Anschraubänder  
(Achsabstand 36 mm)  
555.656/555.657 (Stahl)  
555.658/555.659 (Edelstahl)  
555.660/555.661 (Stahl)

**Recommandation des  
poids du vantail**

3 x Paumelles à visser 3D  
(Entraxe 36 mm)  
555.656/555.657 (acier)  
555.658/555.659 (acier Inox)  
555.660/555.661 (acier)

**Recommendation  
leaf weight**

3 x 3D Screw-on hinges  
(Hinge pin distance 36 mm)  
555.656/555.657 (steel)  
555.658/555.659 (stainless steel)  
555.660/555.661 (steel)

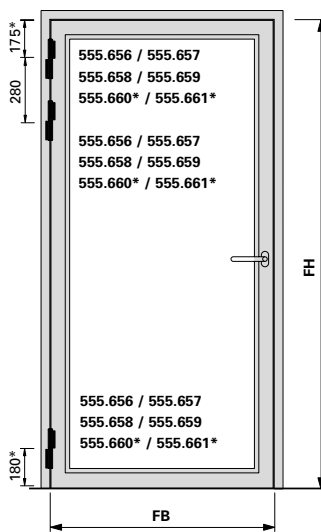

		Maximale Türflügelgewichte in kg Max. poids du vantail en kg Max leaf weight in kg							
Flügelhöhe FH in mm Hauteur de vantail FH en mm Leaf height FH in mm	3000	230	230	230	230	230	230	230	230
	2900	230	230	230	230	230	230	230	230
	2800	230	230	230	230	230	230	230	230
	2700	230	230	230	230	230	230	225	225
	2600	230	230	230	230	230	230	215	215
	2500	230	230	230	230	230	220	205	205
	2400	230	230	230	230	230	210	195	195
	2300	230	230	230	230	215	200	185	185
	2200	230	230	230	220	205	190	175	175
	2100	230	230	230	210	190	175	165	165
	2000	230	225	215	195	180	165	155	155
1900	230	220	200	180	170	155	145	145	
	800	900	1000	1100	1200	1300	1400	1400	1400
		Flügelbreite FB in mm Largeur de vantail FB en mm Leaf width FB in mm							

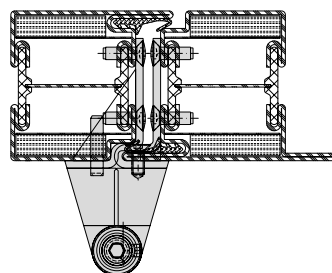

\* Ab Flügelaussenkante

\* À partir du bord extérieur de vantail

\* From outer edge of leaf

**Hinweis:**

Bei Drehtürautomaten müssen oben immer 2 Bänder angebracht werden

**Remarque:**

En présence de mécanismes auto-matiques pour portes, il faut toujours monter 2 paumelles en haut

**Note:**

For automatic door mechanisms, 2 hinges must always be fitted at the top

**Empfehlung  
Türflügelgewichte**

2 x Verdeckt liegende  
3D Anschraubänder  
555.024/555.025

3 x Verdeckt liegende  
3D Anschraubänder  
555.024/555.025

**Recommandation des  
poids du vantail**

2 x Paumelles à visser 3D  
non apparente  
555.024/555.025

3 x Paumelles à visser 3D  
non apparente  
555.024/555.025

**Recommendation  
leaf weight**

2 x Concealed 3D screw-on hinges  
555.024/555.025

3 x Concealed 3D screw-on hinges  
555.024/555.025

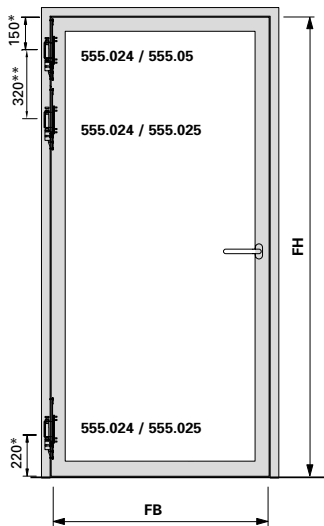
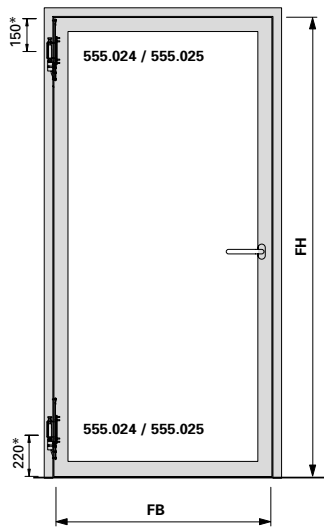

Maximale Türflügelgewichte in kg  
Max. poids du vantail en kg  
Max leaf weight in kg

Flügelhöhe FH in mm Hauteur de vantail FH en mm Leaf height FH in mm	3000	195	195	195	195	195	195	195
	2900	195	195	195	195	195	195	195
	2800	195	195	195	195	195	195	195
	2700	195	195	195	195	195	195	195
	2600	195	195	195	195	195	195	190
	2500	195	195	195	195	195	180	190
	2400	195	195	195	195	195	185	170
	2300	195	195	195	195	190	175	160
	2200	195	195	195	195	180	165	155
	2100	195	195	195	185	170	155	145
	2000	195	195	195	175	160	150	140
	1900	195	195	180	165	150	140	130
		800	900	1000	1100	1200	1300	1400

Flügelbreite FB in mm  
Largeur de vantail FB en mm  
Leaf width FB in mm

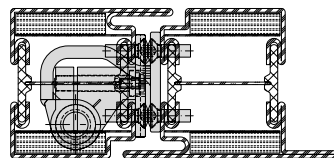

\* Ab Flügelaussenkante  
\*\* optional

**Hinweis:**  
Bei Drehtürautomaten müssen oben immer 2 Bänder angebracht werden

\* À partir du bord extérieur de vantail  
\*\* optional

**Remarque:**  
En présence de mécanismes automatiques pour portes, il faut toujours monter 2 paumelles en haut

\* From outer edge of leaf  
\*\* optional

**Note:**  
For automatic door mechanisms, 2 hinges must always be fitted at the top

**Änderungen / Ergänzungen**  
**Modifications / Compléments**  
**Modifications / Supplements**

Jansen Stahlssysteme  
Systèmes en acier Jansen  
Jansen Steel Systems

**Lieferprogramm**  
**Janisol 2 EI30 RC Türen**

**Programme de livraison**  
**Janisol 2 EI30 RC Portes**

**Sales range**  
**Janisol 2 EI30 RC Doors**

Code A = Änderungen  
Code E = Ergänzungen  
Code R = Redaktionelle Korrektur  
Code T = Technische Korrektur

Code A = Modifications  
Code E = Compléments  
Code R = Correction rédactionnelle  
Code T = Correction technique

Code A = Modifications  
Code E = Supplements  
Code R = Editorial correction  
Code T = Technical correction

Version 06/2020  
Artikelnummer K1191919

Version 06/2020  
Numéro d'article K1191919

Version 06/2020  
Item number K1191919

Seite	Code	Datum	Erläuterung
Page	Code	Date	Explication
Page	Code	Date	Explanation

Jansen AG

**Steel Systems**  
Industriestrasse 34  
9463 Oberriet  
Schweiz  
[jansen.com](http://jansen.com)

**JANSEN**